

# PRIMERGY RX2450 M2

## システム構成図



### ■サポートOS

RX2450 M2は、以下のOSをサポートしています。本文中のOS名称は、次のように略して表記します。  
OSの対応状況等の最新情報は当社ホームページ  
(<https://www.fujitsu.com/jp/products/computing/servers/primergy/software/>)を参照ください。

OS名	略称	
Windows Server® 2022 Standard	(*)1	WS22S
Windows Server® 2022 Datacenter	(*)1	WS22D
Red Hat® Enterprise Linux® 9.2 (for Intel64) 以降	(*)2)(*)3	RHEL9(Intel64)
Red Hat® Enterprise Linux® 8.8 (for Intel64) 以降	(*)2)(*)3	RHEL8(Intel64)
SUSE® Linux Enterprise Server 15 Service Pack 4 for AMD64 & Intel64 以降	(*)3	SLES 15 (x86_64)
VMware vSphere® ESXi 8.0 Update1 以降	(*)3)(*)4	vS8
VMware vSphere® ESXi 7.0 Update3 以降	(*)4	vS7

- (\*)1 AMD EPYC™ プロセッサ搭載サーバを使用する場合のライセンス手配注意については、留意事項編「マイクロソフト製ソフトウェア製品使用時の留意事項について」を参照ください。
- (\*)2 AMD64に対応しています。
- (\*)3 第5世代AMD EPYC™ プロセッサをご使用時、サポートOSの版数は以下となりますのでご注意ください。  
RHEL9.5以降(EPYC プロセッサ 9845は未サポートとなります)  
RHEL8.10以降(EPYC プロセッサ 9845は未サポートとなります)  
SLES 15 SP6以降  
ESXi 8.0 Update3以降
- (\*)4 VMwareのサポート状況(本体/オプション)等の最新情報は、当社ホームページ  
(<https://www.fujitsu.com/jp/products/computing/servers/primergy/software/vmware/>)をご確認ください。

本システム構成図に掲載されております商品※の価格体系につきましては、市場の価格に近く、お客様にわかりやすい「希望小売価格」となっております。  
※ PRIMERGY 本体等  
また、「標準価格」で提供している商品につきましては、本システム構成図（樹系図）では★で表示してあります。

### PRIMERGY RX2450 M2

#### 本体前面

[3.5インチモデル]



3.5インチベイ

[2.5インチモデル]

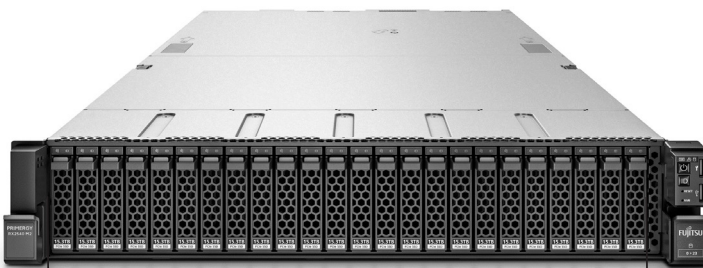

2.5インチベイ

#### 本体背面

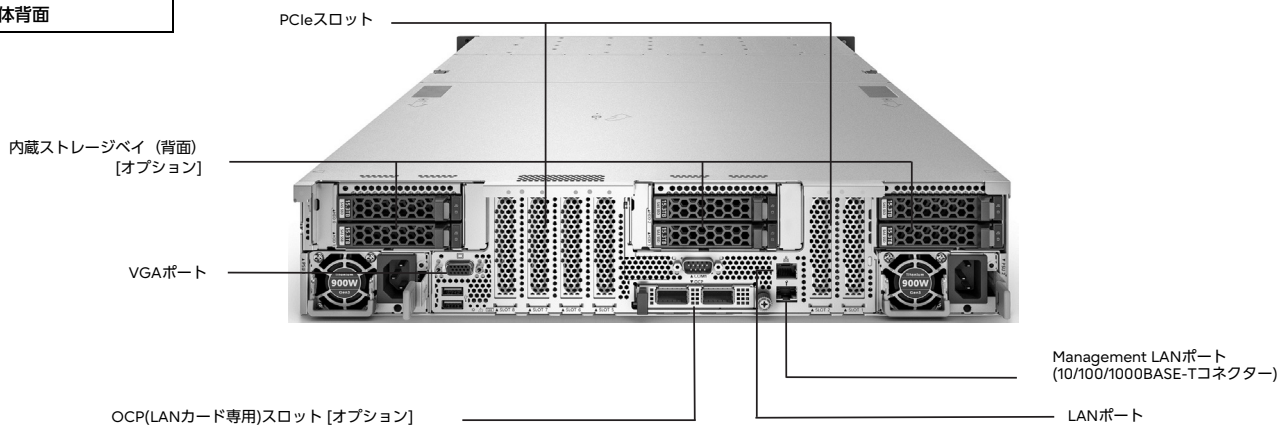

#### 本体内部

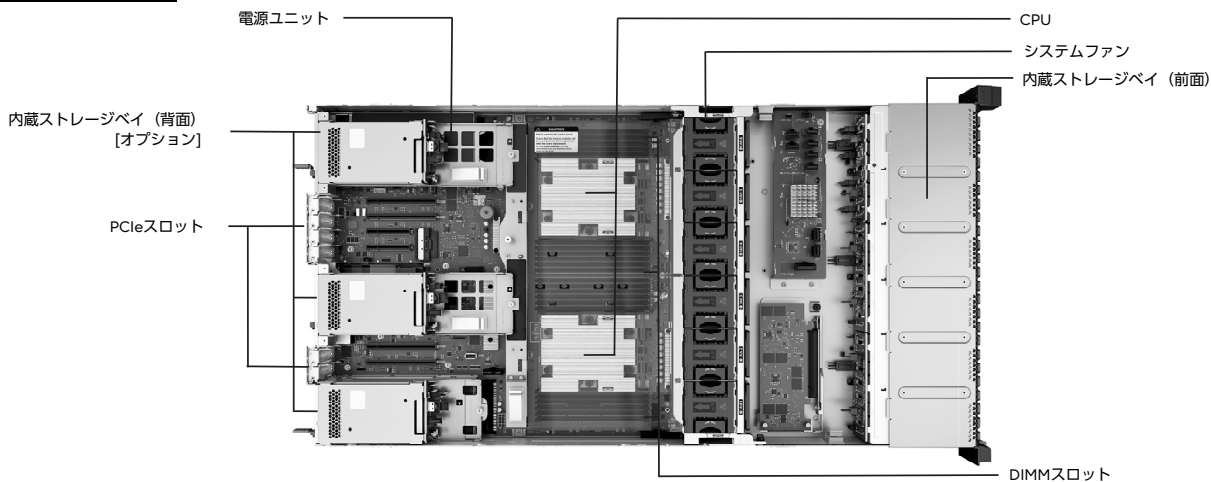

【サーバ本体前面】 →

# PRIMERGY

## PRIMERGY RX2450 M2

※ OS により接続可能装置は異なります。詳細はハードウェア一覧を参照願います。

PRIMERGY RX2450 M2 仕様			
一般モデル (3.5インチモデル)			
品名	PRIMERGY RX2450 M2 (3.5インチモデル)		
ベースユニット形状	ラックベースユニット (3.5インチ HDD/SSD×8)		
型名	PYR2452R3N		
プロセッサ <sup>(*)1</sup>	第4世代および第5世代AMD EPYC™ プロセッサ、最大2		
メインメモリ <sup>(*)1</sup> (*)2	RDIMM / RDIMM 3DS×24、最大: 6144GB(256GB×24)		
グラフィックス <sup>(*)3</sup>	32 ビットカラー: 1920×1200		
ドライブベイ <sup>(*)1</sup>	フロント	形状/最大搭載数	3.5インチ×8 [ホットプラグ対応]
		最大搭載容量	ニアライン SAS HDD: 160TB 8C SATA HDD: 64TB SAS SSD: 122.88TB SATA SSD: 61.44TB
	リア	形状/最大搭載数	—
		最大搭載容量	—
内部	形状/最大搭載数	M.2 Flash モジュール×2	
	最大搭載容量	SATA SSD: 1.92TB PCIe SSD: 1.92TB	
ODD <sup>(*)4</sup>	オプション (ODDベイ)、最大1		
内蔵バックアップ装置	—		
拡張スロット <sup>(*)1</sup> (*)5	1×Low Profile PCI Express 5.0 x16(x16コネクタ)(ストレージコントローラ専用) 4×Low Profile PCI Express 5.0 x16(x16コネクタ) 2×Low Profile PCI Express 5.0 x8(x8コネクタ) 1×OCPI(LANカード専用) オプションのライザーカードを手配することでPCIe構成を変更可能です。		
ストレージコントローラ	標準搭載 [オンボードSATAコントローラ(内蔵ODD接続用)] 内蔵コントローラ (オプション): PSAS CP 2100-8U/PRAID CP600/PRAID EP640/PRAID EP 3252-8U/PRAID EP 3254-8i <sup>(*)6</sup> 内部起動: PDUAL CP300 (オプション)		
ネットワーク	標準搭載 [1ポート(1000BASE-T/100BASE-TX/10BASE-T対応)]		
インターフェース	ディスプレイ(VGAポート)×1(前面): 1 (オプション) / 背面: 1)、シリアルポート×1 (オプション) [D-SUB9ピン]、USB×4(USB 2.0: 前面×2 / 背面×2)、Management LAN×1(背面) (1000BASE-T/100BASE-TX/10BASE-T対応)		
リモート監視機能	iRMC		
統合管理機能	Infrastructure Manager (オプション)		
セキュリティチップ	TPM2.0モジュール: TCG準拠 (オプション)		
電源	900W / 1600W (80PLUS® Platinum, AC100/200W、最大2、冗長、ホットプラグ対応) 900W / 1600W (80PLUS® Titanium, AC200、最大2、冗長、ホットプラグ対応) 2200W (80PLUS® Platinum, AC200W、最大2、冗長、ホットプラグ対応) 2400W (80PLUS® Titanium, AC200W、最大2、冗長、ホットプラグ対応) 1300W (-48V DC、最大2、冗長、ホットプラグ対応) 1600W (380V DC、最大2、冗長、ホットプラグ対応)		
皮相電力/消費電力/発熱量 (最大)	AC200V: 2,635VA / 2,608.6W / 9,391kJ/h、AC100V: 1,252VA / 1,240W / 4,464kJ/h		
ファン	冗長、ホットプラグ対応		
エネルギー消費効率(2021年度基準) <sup>(*)7</sup>	42.8 (区分2)		
外形寸法 [W×D×H]	435[483(突起部を含む)] × 813[874(突起部を含む)] × 87 (2U) [mm]、梱包箱600 × 1030 × 280[mm]		
質量	最大34.1kg [38.2kg(ラックレール含む)]		
環境条件 <sup>(*)1</sup>	動作時	周囲温度: 10~35℃ / 湿度: 8~85% (ただし結露しないこと)	
	保管時	周囲温度: -25~60℃ / 湿度: 8~85% (ただし結露しないこと)	
サポートOS	WS22S <sup>(*)8</sup> / WS22D <sup>(*)8</sup> / RHEL9(Intel64) / RHEL8(Intel64) / SLES 15 (x86_64) / vS8 / vS7		
標準保証	3年間営業日以内訪問修理 (月曜~金曜、9:00~17:00 (祝日および年末年始を除く))		

(\*)1 手配するオプションにより温度制限があります。必ず「温度制限について」を参照ください。  
 (\*)2 OSにより使用可能なメモリ容量が異なります。詳細については、留意事項「OSにおける最大CPU数/使用可能なメモリ容量について」を参照ください。  
 (\*)3 実際に表示可能な解像度/色数は、接続されるディスプレイの機能、およびOSにより異なります。  
 (\*)4 保守用のノートブックパソコンを待たずに必要な環境に設置される場合かつ内蔵ODDを搭載しない場合、複数台システムに最低1台、別途スーパーマールドライブユニット[FNV-NSM56f]を手配する必要があります。  
 (\*)5 ICHL構成ではすべてのPCIeスロットは使用できません。PCIeスロット5~10を使用するには、2CPU構成にする必要があります。  
 (\*)6 手配可能なストレージコントローラについては、「ストレージコントローラと内蔵ストレージの接続について」を参照ください。  
 (\*)7 エネルギー消費効率とは、省エネ法で定める測定方法により測定した中央演算処理装置(CPU)、補助記憶装置(ストレージ)および主記憶装置(メインメモリ)の消費電力あたりの性能を幾何平均したものです。  
 (\*)8 AMD EPYC™ プロセッサ搭載サーバを使用する場合のライセンス手配注意については、留意事項「マイクロソフト社製ソフトウェア製品使用時の留意事項について」を参照ください。

※本装置の通常運用時の騒音値(ISO7779に準拠した実測値)は、約50dB(A)~約77dB(A)となります。  
 ファンが高速回転する電源投入時や高温環境下では、装置構成により通常運用時の騒音値を上回る場合がありますので、専用室への設置をお願いいたします。  
 ※選択するベースユニット、オプション、および使用するOSの組合せ等により、手配可能な構成/詳細スペックが異なります。  
 手配構成/詳細スペックについては、樹系図を参照ください。

※ OS により接続可能装置は異なります。詳細はハードウェア一覧を参照願います。

### 一般モデル (3.5インチモデル)

PRIMERGY RX2450 M2(3.5インチモデル)		
品名 モデル	ラックベースユニット (3.5インチ HDD/SSD×10、SAS E キスバンド付)	
ベースユニット形状	ラックベースユニット ラックベースユニット (3.5インチ HDD/SSD×12)	
型名	PYR2452RAN	
プロセッサ (*1)	第4世代および第5世代AMD EPYC™ プロセッサ、最大2	
メインメモリ (*1)(*2)	RDIMM / RDIMM 3DS×24、最大：6144GB(256GB×24)	
グラフィックス (*3)	32 ビットカラー：1920×1200	
ドライブベイ (*4)	フロント	形状/最大搭載数 最大搭載容量 3.5インチ×10 [ホットプラグ対応] ニアラインSAS HDD：200TB BC-SATA HDD：80TB SAS SSD：163.6TB SATA SSD：76.8TB
	リア	形状/最大搭載数 最大搭載容量 2.5インチ×6(HDD/SSD×6 (オプション適用時) [ホットプラグ対応]、PCIe SSD×6 (オプション適用時) (*4)) SAS HDD：14.4TB SAS SSD：92.16TB SATA SSD：46.08TB PCIe SSD：92.16TB
	内部	形状/最大搭載数 最大搭載容量 M.2 Flash モジュール×2 SATA SSD：1.92TB PCIe SSD：1.92TB
ODD (*5)	オプション (ODDベイ)、最大1	
内蔵バックアップ装置	—	
拡張スロット (*1)(*6)	1×Low Profile PCI Express 5.0 x16(x16コネクタ)(ストレージコントローラ専用) 4×Low Profile PCI Express 5.0 x16(x16コネクタ) 2×Low Profile PCI Express 5.0 x8(x8コネクタ) ※CCP(LANカード専用) オプションのライザカードを手配することでPCIe構成を変更可能です。	
ストレージコントローラ	標準搭載 [オンボードSATAコントローラ(内蔵ODD接続用)] 内蔵コントローラ (オプション)：PSAS CP 2100-8i/PRAID CP600i/PRAID EP400/PRAID EP 3252-8i/ PRAID EP 3254-8i/PSAS CP 2200-16i/NVMe/PRAID EP680i/NVMe/PRAID EP 3258-16i/NVMe (*7) 内部起動：PDUAL CP300 (オプション)	
ネットワーク	標準搭載 [1ポート(1000BASE-T/10BASE-T折一)]	
インターフェース	ディスプレイ(VGAポート)×1(前面：1(オプション)/背面：1)、 シリアルポート×1(オプション) [D-SUB9ピン]、USB×4(USB3.2：前面×2/背面×2)、 Management LAN×1(背面) [1000BASE-T/10BASE-T折一]	
リモート監視機能	IRMC	
統合管理機能	Infrastructure Manager (オプション)	
セキュリティチップ	TPM2.0モジュール：TCG準拠 (オプション)	
電源	900W / 1600W (80PLUS® Platinum、AC100/200V、最大2、冗長、ホットプラグ対応) 900W / 1600W (80PLUS® Titanium、AC200、最大2、冗長、ホットプラグ対応) 2200W (80PLUS® Platinum、AC200V、最大2、冗長、ホットプラグ対応) 2400W (80PLUS® Titanium、AC200V、最大2、冗長、ホットプラグ対応) 1300W (48V DC、最大2、冗長、ホットプラグ対応) 1600W (380V DC、最大2、冗長、ホットプラグ対応)	
皮相電力/消費電力/発熱量 (最大)	AC200V：2.635VA / 2.608kW / 9.391kJ/h、AC100V：1.252VA / 1.240W / 4.464kJ/h	
ファン	冗長、ホットプラグ対応	
エネルギー消費効率(2021年度基準) (*8)	42.8 (区分2)	
外形寸法 [W×D×H]	435[483(突起部を含む)] × 813[874(突起部を含む)] × 87 (2U) [mm]、梱包箱600 × 1030 × 280[mm]	
質量	最大34.1kg [38.2kg(ラックレール含む)]	
環境条件 (*1)	動作時	周囲温度：10～35℃ / 湿度：8～85% (ただし結露しないこと)
	保管時	周囲温度：-25～60℃ / 湿度：8～85% (ただし結露しないこと)
サポートOS	WS22S (*9) / WS22D (*9) / RHEL9(Intel64) / RHEL8(Intel64) / SLES 15 (x86_64) / vS8 / vS7	
標準保証	3年間営業日以降訪問修理 (月曜～金曜、9:00～17:00 (祝日および年末年始を除く))	

(\*1) 手配するオプションにより温度制限があります。必ず「温度制限について」を参照ください。

(\*2) OSにより使用可能なメモリ容量が異なります。詳細については、留意事項編 [OSにおける最大CPU数/使用可能なメモリ容量について] を参照ください。

(\*3) 実際に表示可能な解像度/色数は、接続されるディスプレイの機能、およびOSにより異なります。

(\*4) ホットプラグの対応状況については、当社ホームページ (<https://www.fujitsu.com/jp/products/computing/servers/primergy/manual/>) のサーバ本体の個別マニュアル [ご使用上の留意・注意事項] をご確認ください。

(\*5) 保守用のノートブックパソコンを持ち込みできない環境に設置される場合かつ内蔵ODDを搭載しない場合、複数台システムに最低1台、別途スーパーマルチドライブユニット[FMV-NSM56F]を手配する必要があります。

(\*6) ICPi構成ですべてのPCIeスロットは使用できません。PCIeスロット5-10を使用するには、ICPi構成にする必要があります。

(\*7) 手配可能なストレージコントローラについては、「ストレージコントローラと内蔵ストレージの接続について」を参照ください。

(\*8) エネルギー消費効率とは、省エネ法で定める測定方法により測定した中央演算処理装置(CPU)、補助記憶装置(ストレージ)および主記憶装置(メインメモリ)の消費電力あたりの性能を算出したものです。

(\*9) AMD EPYC™ プロセッサ搭載サーバを使用する場合のライセンス手配注意については、留意事項編 [マイクログソフト社製ソフトウェア製品使用時の留意事項について] を参照ください。

※本装置の通常運用時の騒音値(ISO7779に準拠した実測値)は、約50dB(A)～約77dB(A)となります。

ファンが高速回転する電源投入時や高温環境下では、装置構成により通常運用時の騒音値を上回る場合がありますので、専用室への設置をお願いいたします。

※選択するベースユニット、オプション、および使用するOSの組合せ等により、手配可能な構成/詳細スペックが異なります。

手配構成/詳細スペックについては、樹系図を参照ください。

# PRIMERGY

## PRIMERGY RX2450 M2

※ OS により接続可能装置は異なります。詳細はハードウェア一覧を参照願います。

一般モデル (2.5インチモデル)

PRIMERGY		RX2450 M2(2.5インチモデル)			
品名 モデル	ラックベースユニット (2.5インチ HDD/SSD×16)			ラックベースユニット (2.5インチ HDD/SSD×16, SASエクスパンダー付)	
型名	PYR2452R2N			PYR2452RHN	
プロセッサ (*1)	第4世代および第5世代AMD EPYC™ プロセッサ、最大2				
メインメモリ (*1)(*2)	RDIMM / RDIMM 3DS×24、最大: 6144GB(256GB×24)				
グラフィックス (*3)	32 ビットカラー : 1920×1200				
ドライブベイ (*1)	フロント	形状/最大搭載数	2.5インチHDD/SSD×16 [ホットプラグ対応] (*4)		
		最大搭載容量	SAS HDD : 38.4TB SAS SSD : 245.76TB SATA SSD : 122.88TB		
	リア	形状/最大搭載数	2.5インチPCIe SSD×4 (オプション適用時) (*5)	-	
		最大搭載容量	PCIe SSD : 61.44TB	-	
内部	形状/最大搭載数	M.2 Flash モジュール×2			
		最大搭載容量	SATA SSD : 1.92TB PCIe SSD : 1.92TB		
ODD (*6)	オプション (ODDベイ)、最大1				
内蔵バックアップ装置	オプション (アクセス可能なドライブベイ)、最大1				
拡張スロット (*1)(*7)	1×Low Profile PCI Express 5.0 x16(x16コネクタ)(ストレージコントローラ専用) 4×Low Profile PCI Express 5.0 x16(x16コネクタ) 2×Low Profile PCI Express 5.0 x8(x8コネクタ) 1×OCPI(LANカード専用) オプションのライザーカードを手配することでPCIe構成を変更可能です。				
ストレージコントローラ	標準搭載 [オンボードSATAコントローラ(内蔵ODD接続用)] 内蔵コントローラ (オプション) : PSAS CP600/PSAS CP 2100-8/RAID CP600/ PR RAID EP640/RAID EP680/RAID EP 3252-8/RAID EP 3254-8/RAID EP 3258-16/ PSAS CP 2200-16 NVMe/RAID EP680 NVMe/RAID EP 3258-16 NVMe (*8) 内部起動 : PDUAL CP300 (オプション)		標準搭載 [オンボードSATAコントローラ(内蔵ODD接続用)] 内蔵コントローラ (オプション) : PSAS CP 2100-8/RAID CP600/ PR RAID EP640/RAID EP 3252-8/RAID EP 3254-8 (*8) 内部起動 : PDUAL CP300 (オプション)		
ネットワーク	標準搭載 [1ポート(1000BASE-T/100BASE-TX/10BASE-T対応)]				
インターフェース	ディスプレイ(VGAポート)×1[前面 : 1(オプション) / 背面 : 1]、シリアルポート×1(オプション) [D-SUB9ピン]、USB×4(USB3 : 前面×2 / 背面×2)、Management LAN×1[背面] (1000BASE-T/100BASE-TX/10BASE-T対応)				
リモート監視機能	iRMC				
統合管理機能	Infrastructure Manager (オプション)				
セキュリティチップ	TPM2.0モジュール : TCG準拠 (オプション)				
電源	900W / 1600W (80PLUS® Platinum、AC100/200V、最大2、冗長、ホットプラグ対応) 900W / 1600W (80PLUS® Titanium、AC200、最大2、冗長、ホットプラグ対応) 2200W (80PLUS® Platinum、AC200V、最大2、冗長、ホットプラグ対応) 2400W (80PLUS® Titanium、AC200V、最大2、冗長、ホットプラグ対応) 1300W (.48V DC、最大2、冗長、ホットプラグ対応) 1600W (380V DC、最大2、冗長、ホットプラグ対応)				
皮相電力/消費電力/発熱量 (最大)	AC200V : 2,635VA / 2,608.6W / 9,379kJ/h、AC100V : 1,252VA / 1,240W / 4,464kJ/h				
ファン	冗長、ホットプラグ対応				
エネルギー消費効率 (2021年度基準) (*9)	42.8 (区分2)				
外形寸法 [W×D×H]	435[483(突起部を含む)] × 813[874(突起部を含む)] × 87 (2U) [mm]、梱包箱600 × 1030 × 280[mm]				
質量	最大34.1kg [38.2kg(ラックレール含む)]				
環境条件 (*1)	動作時	周囲温度 : 10~35℃ / 湿度 : 8~85% (ただし結露しないこと)			
	保管時	周囲温度 : -25~60℃ / 湿度 : 8~85% (ただし結露しないこと)			
サポートOS	WS225 (*10) / WS22D (*10) / RHEL9(Intel64) / RHEL8(Intel64) / SLES 15 (x86_64) / vS8 / vS7				
標準保証	3年間翌営業日以降訪問修理 (月曜~金曜、9:00~17:00 (祝日および年末年始を除く))				

(\*1) 手配するオプションにより温度制限があります。必ず「温度制限について」を参照ください。  
 (\*2) OSにより使用可能なメモリ容量が異なります。詳細については、留意事項欄 [OSにおける最大CPU数/使用可能なメモリ容量について] を参照ください。  
 (\*3) 実際に表示可能な解像度/色数は、接続されるディスプレイの機能、およびOSにより異なります。  
 (\*4) ストレージコントローラにより、ストレージの接続可能数が異なります。詳細については、「ストレージコントローラと内蔵ストレージの接続について」を参照ください。  
 (\*5) ホットプラグの対応状況については、当社ホームページ (<https://www.fujitsu.com/jp/products/computing/servers/primergy/manual/>) のサーバー本体の個別マニュアル「ご使用上の留意・注意事項」をご確認ください。  
 (\*6) 保守用のノートブックパソコンを持ち込みできない環境に設置される場合かつ内蔵ODDを搭載しない場合、稼働台システムに稼働1台、別途サーバーマールドライブユニット[FMV-NSM56r]を手配する必要があります。  
 (\*7) IOP構成ではすべてのPCIeスロットは使用できません。PCIeスロット5~10を使用するには、2CPU構成にする必要があります。  
 (\*8) 手配可能なストレージコントローラについては、「ストレージコントローラと内蔵ストレージの接続について」を参照ください。  
 (\*9) エネルギー消費効率とは、省エネ法で定める測定方法により測定した中央演算処理装置(CPU)、補助記憶装置(ストレージ)および主記憶装置(メインメモリ)の消費電力あたりの性能を幾何平均したものです。  
 (\*10) AMD EPYC™ プロセッサ搭載サーバを使用する場合のライセンス手配注意については、留意事項欄「マイクロソフト社製ソフトウェア製品使用時の留意事項について」を参照ください。

※本装置の通常運用時の騒音値(ISO7779に準拠した実測値)は、約50dB(A)~約77dB(A)となります。  
 ファンが高速回転する電源投入時や高温環境下では、装置構成により通常運用時の騒音値を上回る場合がありますので、専用室への設置をお願いいたします。  
 ※選択するベースユニット、オプション、および使用するOSの組合せ等により、手配可能な構成/詳細スペックが異なります。  
 手配構成/詳細スペックについては、樹系図を参照ください。

# PRIMERGY

## PRIMERGY RX2450 M2

※ OS により接続可能装置は異なります。詳細はハードウェア一覧を参照願います。

### 一般モデル (2.5インチモデル)

PRIMERGY		
RX2450 M2(2.5インチモデル)		
品名	ラックベースユニット	
ベースユニット形状	(2.5インチ HDD/SSD*8+2.5インチ PCIe SSD*8)	
型名	PYR2452R1N	
プロセッサ (*1)	第4世代および第5世代AMD EPYC™ プロセッサ、最大2	
メインメモリ (*1)(*2)	RDIMM / RDIMM 3DS*24、最大: 6144GB(256GB*24)	
グラフィックス (*3)	32 ビットカラー: 1920x1200	
ドライブベイ (*1)	フロント	形状/最大搭載数 最大搭載容量 2.5インチ x 16(HDD/SSD*8 [ホットプラグ対応]、PCIe SSD*8(*4))
	リア	形状/最大搭載数 最大搭載容量 — —
	内部	形状/最大搭載数 最大搭載容量 M.2 Flash モジュール*2 SATA SSD : 1.92TB PCIe SSD : 1.92TB
ODD (*5)	—	
内蔵バックアップ装置	—	
拡張スロット (*1)	4xLow Profile PCI Express 5.0 x16(x16コネクタ) 2xLow Profile PCI Express 5.0 x8(x8コネクタ) 1xOCP(LANカード専用) オプションのライザカードを手配することでPCIe構成を変更可能です。	
ストレージコントローラ	標準搭載 [オンボードPCIe] 内蔵コントローラ (オプション): PSAS CP 2100-8i/PRAID CP600/PRAID EP640i/PRAID EP 3252-8i/PRAID EP 3254-8i 内部起動: PDUAL CP300 (オプション)	
ネットワーク	標準搭載 [1ポート(1000BASE-T/100BASE-TX/10BASE-T対応)]	
インターフェース	ディスプレイ(VGAポート)x1[背面]、シリアルポートx1 (オプション) [D-SUB9ピン]、USB*4(USB3.2 : 前面*2 / 背面*2)、Management LAN*x1[背面] (1000BASE-T/100BASE-TX/10BASE-T対応)	
リモート監視機能	iRMC	
統合管理機能	Infrastructure Manager (オプション)	
セキュリティチップ	TPM2.0モジュール: TCG準拠 (オプション)	
電源	900W / 1600W (80PLUS® Platinum, AC100/200V、最大2、冗長、ホットプラグ対応) 900W / 1600W (80PLUS® Titanium, AC200V、最大2、冗長、ホットプラグ対応) 2200W (80PLUS® Platinum, AC200V、最大2、冗長、ホットプラグ対応) 2400W (80PLUS® Titanium, AC200V、最大2、冗長、ホットプラグ対応) 1300W (-48V DC、最大2、冗長、ホットプラグ対応) 1600W (380V DC、最大2、冗長、ホットプラグ対応)	
皮相電力/消費電力/発熱量 (最大)	AC200V : 2,635VA / 2,608.6W / 9,391kJ/h、AC100V : 1,252VA / 1,240W / 4,464kJ/h	
ファン	冗長、ホットプラグ対応	
エネルギー消費効率(2021年度基準) (*6)	42.8 (区分2)	
外形寸法 [WxDxH]	435[483(突起部を含む)] x 813[874(突起部を含む)] x 87 (2U) [mm]、梱包箱600 x 1030 x 280[mm]	
質量	最大34.1kg [38.2kg(ラックレール含む)]	
環境条件 (*1)	動作時	周囲温度: 10~35℃ / 湿度: 8~85% (ただし結露しないこと)
	保管時	周囲温度: -25~60℃ / 湿度: 8~85% (ただし結露しないこと)
サポートOS	WS22S (*7) / WS22D (*7) / RHEL9(Intel64) / RHEL8(Intel64) / SLES 15 (x86_64) / vS8 / vS7	
標準保証	3年間営業日以降訪問修理 (月曜~金曜、9:00~17:00 (祝日および年末年始を除く))	

(\*1) 手配するオプションにより温度制限があります。必ず「温度制限について」を参照ください。

(\*2) OSにより使用可能なメモリ容量が異なります。詳細については、留意事項「OSにおける最大CPU数/使用可能なメモリ容量について」を参照ください。

(\*3) 実際に表示可能な解像度/色数は、接続されるディスプレイの機能、およびOSにより異なります。

(\*4) ホットプラグの対応状況については、当社ホームページ (<https://www.fujitsu.com/jp/products/computing/servers/primergy/manual/>) のサーバ本体の個別マニュアル【ご使用上の留意・注意事項】をご確認ください。

(\*5) 保守用のノートブックパソコンを持ち込みできない環境に設置される場合かつ内蔵ODDを搭載しない場合、複数台システムに最低1台、別途スーパーマールドライブユニット[F1MV-NSM56]を手配する必要があります。

(\*6) エネルギー消費効率とは、省エネ法で定める測定方法により測定した中央演算処理装置(CPU)、補助記憶装置(ストレージ)および主記憶装置(メインメモリ)の消費電力あたりの性能を幾何平均したものです。

(\*7) AMD EPYC™ プロセッサ搭載サーバを使用する場合のライセンス手配注意については、留意事項「マイクロソフト社製ソフトウェア製品使用時の留意事項について」を参照ください。

※本装置の通常運用時の騒音値(ISO7779に準拠した実測値)は、約50dB(A)~約77dB(A)となります。

ファンが高速回転する電源投入時や高温環境下では、装置構成により通常運用時の騒音値を上回る場合がありますので、専用室への設置をお願いいたします。

※選択するベースユニット、オプション、および使用するOSの組合せ等により、手配可能な構成/詳細スペックが異なります。手配構成/詳細スペックについては、樹系図を参照ください。

※ OS により接続可能装置は異なります。詳細はハードウェア一覧を参照願います。

一般モデル (2.5インチモデル)

PRIMERGY RX2450 M2(2.5インチモデル)		
品名 モデル	ラックベースユニット (2.5インチ HDD/SSD×24)	
ベースユニット形状	ラックベースユニット (2.5インチ HDD/SSD×24, SASエキスパンダー付)	
型名	PYR2452RDN	
プロセッサ (*1)	第4世代および第5世代AMD EPYC™ プロセッサ、最大2	
メインメモリ (*1)(*2)	RDIMM / RDIMM 3DS×24、最大: 6144GB(256GB×24)	
グラフィックス (*3)	32 ビットカラー: 1920×1200	
ドライブベイ (*1)	フロント	形状/最大搭載数 最大搭載容量
	リア	形状/最大搭載数 最大搭載容量
	内部	形状/最大搭載数 最大搭載容量
ODD (*5)	M.2 Flash モジュール×2	
内蔵バックアップ装置	SAS HDD : 57.6TB SAS SSD : 368.64TB SATA SSD : 184.32TB	
拡張スロット (*1)(*6)	2.5インチ×6[HDD/SSD×6 (オプション適用)] [ホットプラグ対応]、PCIe SSD×6 (オプション適用) (*4)]	
ストレージコントローラ	4xLow Profile PCI Express 5.0 x16(x16コネクタ) [ストレージコントローラ専用] 2xLow Profile PCI Express 5.0 x8(x8コネクタ) 1xOC[LANカード専用] オプションのライザーカードを手配することでPCIe構成を変更可能です。	
ネットワーク インターフェース	標準搭載 [1ポート(1000BASE-T/10BASE-T)-1] 内蔵起動: PDUAL CP300 (オプション)	
リモート監視機能	PSAS CP 2100-8/PRAID CP400/PRAID EP440/PRAID EP 3252-8/PRAID EP 3254-8i (*6)	
統合管理機能	Infrastructure Manager (オプション)	
セキュリティチップ	TPM2.0モジュール: TCG準拠 (オプション)	
電源	900W / 1600W (80PLUS® Platinum, AC200V、最大2、冗長、ホットプラグ対応) 900W / 1600W (80PLUS® Titanium, AC200V、最大2、冗長、ホットプラグ対応) 2200W (80PLUS® Platinum, AC200V、最大2、冗長、ホットプラグ対応) 2400W (80PLUS® Titanium, AC200V、最大2、冗長、ホットプラグ対応) 1300W (-48V DC、最大2、冗長、ホットプラグ対応) 1600W (380V DC、最大2、冗長、ホットプラグ対応)	
皮相電力/消費電力/発熱量 (最大)	AC200V : 2,635VA / 2,608.6W / 9,391kJ/h、AC100V : 1,252VA / 1,240W / 4,444kJ/h	
ファン	冗長、ホットプラグ対応	
エネルギー消費効率(2021年度基準) (*8)	42.8 (区分2)	
外形寸法 [W×D×H]	435[483(突起部を含む)] × 813[874(突起部を含む)] × 87 (2U) [mm]、梱包箱600 × 1030 × 280[mm]	
質量	最大34.1kg [38.2kg(ラックレール含む)]	
環境条件 (*1)	動作時	周囲温度: 10~35℃ / 湿度: 8~85% (ただし結露しないこと)
	保管時	周囲温度: -25~60℃ / 湿度: 8~85% (ただし結露しないこと)
サポートOS	WS22S (*9) / WS22D (*9) / RHEL9(Intel64) / RHEL8(Intel64) / SLES 15 (x86_64) / vS8 / vS7	
標準保証	3年間営業日以降訪問修理 (月曜~金曜、9:00~17:00 (祝日および年末年始を除く))	

(\*1) 手配するオプションにより温度制限があります。必ず「温度制限について」を参照ください。

(\*2) OSにより使用可能なメモリ容量が異なります。詳細については、留意事項「OSにおける最大CPU数/使用可能なメモリ容量について」を参照ください。

(\*3) 実際に表示可能な解像度/色数は、接続されるディスプレイの機能、およびOSにより異なります。

(\*4) ホットプラグの対応状況については、当社ホームページ [https://www.fujitsu.com/jp/products/computing/servers/primergy/manual/] のサーバ本体の個別マニュアル [ご使用上の留意・注意事項] をご確認ください。

(\*5) 保守用のノートブックパソコンを持ち込みできない環境に設置される場合かつ内蔵ODDを搭載しない場合、複製台システムに最低1台、別途スーパーマールドライブユニット[FHIV-KSM56f]を手配する必要があります。

(\*6) 1CPU構成はすべてのPCIeスロットは使用できません。PCIeスロット5~10を使用するには、2CPU構成にする必要があります。

(\*7) 手配可能なストレージコントローラについては、「ストレージコントローラと内蔵ストレージの接続について」を参照ください。

(\*8) エネルギー消費効率とは、省エネ法で定める測定方法により測定した中央演算処理装置(CPU)、補助記憶装置(ストレージ)および主記憶装置(メインメモリ)の消費電力あたりの性能を幾何平均したものです。

(\*9) AMD EPYC™ プロセッサ搭載サーバを使用する場合のライセンス手配注意については、留意事項「マイクロソフト社製ソフトウェア製品使用時の留意事項について」を参照ください。

※本装置の通常運用時の騒音値(ISO7799に準拠した実測値)は、約50dB(A)~約77dB(A)となります。

ファンが高速回転する電源投入時や高温環境下では、装置構成により通常運用時の騒音値を上回る場合がありますので、専用室への設置をお願いいたします。

※選択するベースユニット、オプション、および使用するOSの組合せ等により、手配可能な構成/詳細スペックが異なります。

手配構成/詳細スペックについては、樹系図を参照ください。

# PRIMERGY

## PRIMERGY RX2450 M2

※ OS により接続可能装置は異なります。詳細はハードウェア一覧を参照願います。

一般モデル (2.5インチモデル)

品名	PRIMERGY		
モデル	RX2450 M2(2.5インチモデル)		
ベースユニット形状	ラックベースユニット (2.5インチ HDD/SSD*8+2.5インチ PCIe SSD*8)		
型名	PYR2452RFN		
プロセッサ (*1)	第4世代および第5世代AMD EPYC™ プロセッサ、最大2		
メインメモリ (*1)(*2)	RDIMM / RDIMM 3DSx24、最大: 6144GB(256GBx24)		
グラフィックス (*3)	32 ビットカラー : 1920x1200		
ドライブベイ (*1)	フロント	形状/最大搭載数	2.5インチ x 16(HDD/SSD*8 [ホットプラグ対応]、PCIe SSD*8 (オプション適用時) (*4))
		最大搭載容量	SAS HDD : 19.2TB SAS SSD : 122.88TB SATA SSD : 61.44TB PCIe SSD : 122.88TB
	リア	形状/最大搭載数	—
		最大搭載容量	—
内部	形状/最大搭載数	M.2 Flash モジュール*2	
		最大搭載容量	SATA SSD : 1.92TB PCIe SSD : 1.92TB
ODD (*5)	—		
内蔵バックアップ装置	—		
拡張スロット (*1)	1xLow Profile PCI Express 5.0 x16(x16コネクタ)(ストレージコントローラ専用) 4xLow Profile PCI Express 5.0 x16(x16コネクタ) 2xLow Profile PCI Express 5.0 x8(x8コネクタ) 1xOCPI(LANカード専用) オプションのライザーカードを手配することでPCIe構成を変更可能です。		
ストレージコントローラ	内蔵コントローラ (オプション) : PSAS CP 2100-8i/PRAID CP600i/PRAID EP640i/PRAID EP 3252-8i/PRAID EP 3254-8i/PSAS CP 2200-16i NVMe/PRAID EP680i NVMe/PRAID EP 3258-16i NVMe (*6) 内部駆動 : PDUAL CP300 (オプション)		
ネットワーク	標準搭載 [1ポート(1000BASE-T/100BASE-TX/10BASE-T1択)]		
インターフェース	ディスプレイ(VGAポート)*1(背面)、シリアルポート*1 (オプション [D-SUB9ピン]、USB*4(USB3.2 : 前面*2 / 背面*2)、Management LAN*1(背面) [1000BASE-T/100BASE-TX/10BASE-T1択])		
リモート監視機能	iRMC		
統合管理機能	Infrastructure Manager (オプション)		
セキュリティチップ	TPM2.0モジュール : TCG準拠 (オプション)		
電源	900W / 1600W (80PLUS® Platinum、AC100/200V、最大2、冗長、ホットプラグ対応) 900W / 1600W (80PLUS® Titanium、AC200V、最大2、冗長、ホットプラグ対応) 2200W (80PLUS® Platinum、AC200V、最大2、冗長、ホットプラグ対応) 2400W (80PLUS® Titanium、AC200V、最大2、冗長、ホットプラグ対応) 1300W (-48V DC、最大2、冗長、ホットプラグ対応) 1600W (380V DC、最大2、冗長、ホットプラグ対応)		
皮相電力/消費電力/発熱量 (最大)	AC200V : 2,635VA / 2,608.6W / 9,391kJ/h、AC100V : 1,252VA / 1,240W / 4,464kJ/h		
ファン	冗長、ホットプラグ対応		
エネルギー消費効率(2021年度基準) (*7)	42.8 (区分2)		
外形寸法 [WxDxH]	435[483(突起部を含む)] × 813[874(突起部を含む)] × 87 (2U) [mm]、梱包箱600 × 1030 × 280[mm]		
質量	最大34.1kg [38.2kg(ラックレール含む)]		
環境条件 (*1)	動作時	周囲温度 : 10~35℃ / 湿度 : 8~85% (ただし結露しないこと)	
	保管時	周囲温度 : -25~40℃ / 湿度 : 8~85% (ただし結露しないこと)	
サポートOS	WS22S (*8) / WS22D (*8) / RHEL9(Intel64) / RHEL8(Intel64) / SLES 15 (x86_64) / vS8 / vS7		
標準保証	3年間営業日以降訪問修理 (月曜~金曜、9:00~17:00 (祝日および年末年始を除く))		

(\*1) 手配するオプションにより温度制限があります。必ず「温度制限について」を参照ください。

(\*2) OSにより使用可能なメモリ容量が異なります。詳細については、留意事項編「OSにおける最大CPU数/使用可能なメモリ容量について」を参照ください。

(\*3) 実際に表示可能な解像度/色数は、接続されるディスプレイの機能、およびOSにより異なります。

(\*4) ホットプラグの対応状況については、当社ホームページ( <https://www.fujitsu.com/jp/products/computing/servers/primergy/manual/> )のユーザーガイド「ご使用上の留意・注意事項」をご確認ください。

(\*5) 保守用のノートブックパソコンを持込みできない環境に設置される場合かつ内蔵ODDを搭載しない場合、搬送台システムに取替台、別途スーパーマールドライブユニット[FNV-N5M56r]を手配する必要があります。

(\*6) 手配可能なストレージコントローラについては、「ストレージコントローラと内蔵ストレージの接続について」を参照ください。

(\*7) エネルギー消費効率とは、省エネ法で定める測定方法により測定した中央演算処理装置(CPU)、補助記憶装置(ストレージ)および主記憶装置(メインメモリ)の消費電力あたりの性能を機均平均したものです。

(\*8) AMD EPYC™ プロセッサ搭載サーバを使用する場合のライセンス手配注意については、留意事項編「マイクロソフト社製ソフトウェア製品使用時の留意事項について」を参照ください。

※本装置の通常運用時の騒音値(ISO7779に準拠した実測値)は、約50dB(A)~約77dB(A)となります。

ファンが高速回転する電源投入時や高温環境下では、装置構成により通常運用時の騒音値を上回る場合がありますので、専用室への設置をお願いいたします。

※選択するベースユニット、オプション、および使用するOSの組合せ等により、手配可能な構成/詳細スペックが異なります。

手配構成/詳細スペックについては、樹系図を参照ください。



# PRIMERGY

## PRIMERGY RX2450 M2

※ OS により接続可能装置は異なります。詳細はハードウェア一覧を参照願います。

### 一般モデル (2.5インチモデル)

品名		PRIMERGY	
モデル		RX2450 M2(2.5インチモデル)	
ベースユニット形状		ラックベースユニット (2.5インチ PCIe SSD×24)	
型名		PYR2452RGN	
プロセッサ (*1)		第4世代および第5世代AMD EPYC™ プロセッサ、最大2	
メインメモリ (*1)(*2)		RDIMM / RDIMM 3DS×24、最大：6144GB(256GB×24)	
グラフィックス (*3)		32 ビットカラー：1920×1200	
ドライブベイ (*1)	フロント	形状/最大搭載数	2.5インチPCIe SSD×24 (*4)
		最大搭載容量	PCIe SSD：368.64TB
	リア	形状/最大搭載数	2.5インチ×6(HDD/SSD×6 (オプション適用時) [ホットプラグ対応]、PCIe SSD×6 (オプション適用時) (*4))
		最大搭載容量	SAS HDD：14.4TB SAS SSD：92.16TB SATA SSD：44.08TB PCIe SSD：92.16TB
内部	形状/最大搭載数	M.2 Flash モジュール×2	
		最大搭載容量	SATA SSD：192TB PCIe SSD：192TB
ODD (*5)		-	
内蔵バックアップ装置		-	
拡張スロット (*1)		4×Low Profile PCI Express 5.0 x16(x16コネクタ) 2×Low Profile PCI Express 5.0 x8(x8コネクタ) 1×OCPL(LANカード専用) オプションのライザーカードを手配することでPCIe構成を変更可能です。	
ストレージコントローラ		標準搭載 [2.5インチPCIe SSD用スイッチボード(24ポート)] 内蔵コントローラ (オプション)：PSAS CP 2100-8U/RAID CP6000/RAID EP6400/RAID EP 3252-8U/RAID EP 3254-8U 内部接続：FDUAL CP300 (オプション)	
ネットワークインターフェース		標準搭載 [1ポート(1000BASE-T/100BASE-TX/10BASE-T統一)] ディスプレイ(VGAポート)×1(背面)、シリアルポートx1 (オプション) [D-SUB9ピン]、USB×4(USB3.2：前面×2 / 背面×2)、Management LAN×1(背面) [1000BASE-T/100BASE-TX/10BASE-T統一]	
リモート監視機能		iRMC	
統合管理機能		Infrastructure Manager (オプション)	
セキュリティチップ		TPM2.0モジュール：TCG準拠 (オプション)	
電源		900W / 1600W (80PLUS® Platinum、AC100/200V、最大2、冗長、ホットプラグ対応) 900W / 1600W (80PLUS® Titanium、AC200、最大2、冗長、ホットプラグ対応) 2200W (80PLUS® Platinum、AC200V、最大2、冗長、ホットプラグ対応) 2400W (80PLUS® Titanium、AC200V、最大2、冗長、ホットプラグ対応) 1300W (-48V DC、最大2、冗長、ホットプラグ対応) 1600W (380V DC、最大2、冗長、ホットプラグ対応)	
皮相電力/消費電力/発熱量 (最大)		AC200V：2,635VA / 2,608.6W / 9,391kJ/h、AC100V：1,252VA / 1,240W / 4,464kJ/h	
ファン		冗長、ホットプラグ対応	
エネルギー消費効率(2021年度基準) (*6)		42.8 (区分2)	
外形寸法 [W×D×H]		435[483(突起部を含む)] × 813[874(突起部を含む)] × 87 (2U) [mm]、梱包箱600 × 1030 × 280[mm]	
質量		最大34.1kg [38.2kg(ラックレール含む)]	
環境条件 (*1)	動作時	周囲温度：10～35℃ / 湿度：8～85% (ただし結露しないこと)	
	保管時	周囲温度：-25～60℃ / 湿度：8～85% (ただし結露しないこと)	
サポートOS		WS225 (*7) / WS22D (*7) / RHEL9(Intel64) / RHEL8(Intel64) / SLES 15 (x86_64) / vS8 / vS7	
標準保証		3年間営業日以降訪問修理 (月曜～金曜、9:00～17:00 (祝日および年末年始を除く))	

(\*1) 手配するオプションにより温度制限があります。必ず「温度制限について」を参照ください。

(\*2) OSにより使用可能なメモリ容量が異なります。詳細については、留意事項編「OSにおける最大CPU数/使用可能なメモリ容量について」を参照ください。

(\*3) 実際に表示可能な解像度/色数は、接続されるディスプレイの機能、およびOSにより異なります。

(\*4) ホットプラグの対応状況については、当社ホームページ (<https://www.fujitsu.com/jp/products/computing/servers/primergy/manual/>)のサーバ本体の個別マニュアル【ご使用上の留意・注意事項】をご確認ください。

(\*5) 保守用のノートブックパソコンを持ち込みできない環境に設置される場合かつ内蔵ODDを搭載しない場合、複数台システムに最低1台、別途スーパーマルチドライブユニット[FMV-NSM56F]を手配する必要があります。

(\*6) エネルギー消費効率とは、省エネ法で定める測定方法により測定した中央演算処理装置(CPU)、補助記憶装置(ストレージ)および主記憶装置(メインメモリ)の消費電力あたりの性能を幾何平均したものです。

(\*7) AMD EPYC™ プロセッサ搭載サーバを使用する場合のライセンス手配注意については、留意事項編「マイクロソフト社製ソフトウェア製品使用時の留意事項について」を参照ください。

※ 本装置の通常運用時の騒音値(ISO7779に準拠した実測値)は、約50dB(A)～約77dB(A)となります。

ファンが高速回転する電源投入時や高温環境下では、装置構成により通常運用時の騒音値を上回る場合がありますので、専用室への設置をお願いいたします。

※ 選択するベースユニット、オプション、および使用するOSの組合せ等により、手配可能な構成/詳細スペックが異なります。

手配構成/詳細スペックについては、樹系図を参照ください。

# PRIMERGY RX2450 M2

※ OS により接続可能装置は異なります。詳細はハードウェア一覧を参照願います。

## PRIMERGY RX2450 M2 構成図

### [3.5インチモデル]

ドライブベイ(8ベイ/10ベイ)構成時 (\*2)

ドライブベイ(12ベイ)構成時 (\*2)

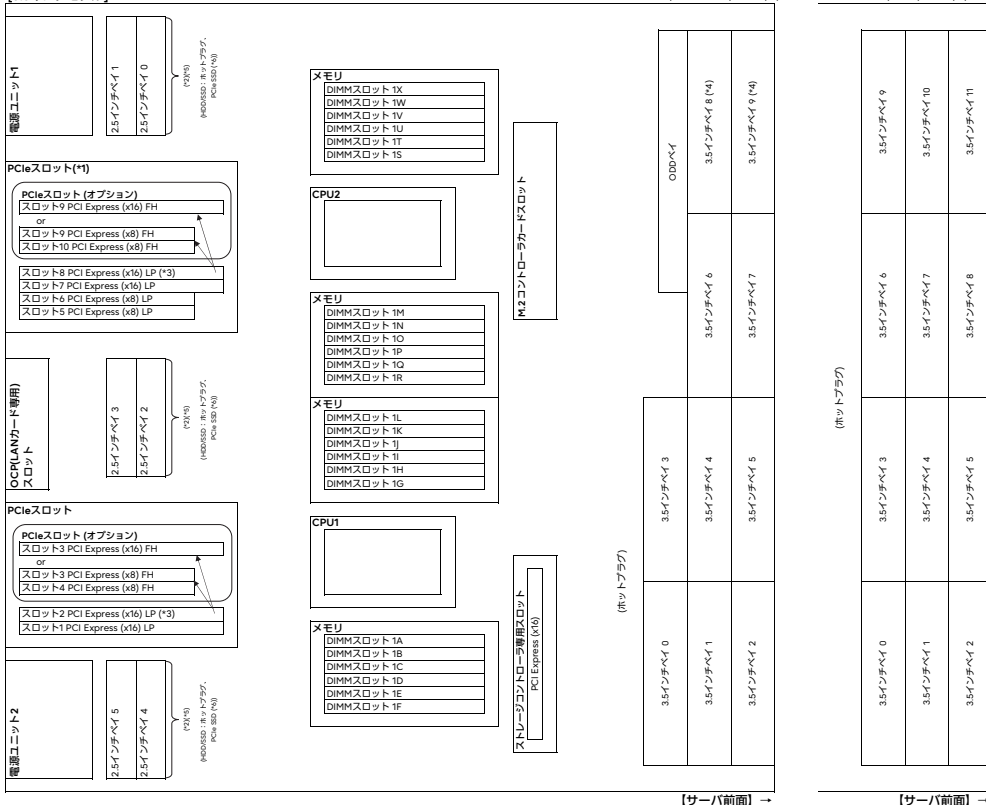

- (\*) 2CPU構成時のみ使用可能です。
- (\*) ベースユニットにより搭載可能なベイ構成/ストレージコントローラが異なります。詳細については、「ベイ構成について」[ストレージコントローラと内蔵ストレージの接続について]を参照ください。
- (\*) PCIe(x8) フルハイトライザカード[PY-PR853/PYPR853/PY-PR854/PYPR854]をPCI Express(x16)[Low Profile](スロット2/8)に搭載することで、PCI Express(x8)[Full Height](スロット3/4/9/10)を増設可能です。またはPCIe(x16)フルハイトライザカード[PY-PR650/PYPR650/PY-PR652/PYPR652]をPCI Express(x16)[Low Profile](スロット2/8)に搭載することで、PCI Express(x16)[Full Height](スロット3/9)を増設可能です。
- (\*) ラックベースユニット(3.5インチHDD/SSD×8)[PYR2452R3N]を選択時、3.5インチベイ 8 /9は使用不可です。
- (\*) 背面ベイ追加オプション(2.5インチHDD/SSD×6)[PYBBA26S4]、背面ベイ追加オプション(2.5インチPCIe SSD×4)[PYBBA24PR/PYBBA24PS]ベイ追加オプション(2.5インチPCIe SSD×2)[PY-BA24PM/PYBBA24PM]により、2.5インチ内蔵ストレージを6台増設可能です。
- (\*) ホットプラグの対応状況については、当社ホームページ( <https://www.fujitsu.com/jp/products/computing/servers/primergy/manual/> )のサーバ本体の個別マニュアル「ご使用上の留意・注意事項」をご確認ください。

### [2.5インチモデル]

ドライブベイ(16ベイ)構成時 (\*2)

ドライブベイ(24ベイ)構成時 (\*2)

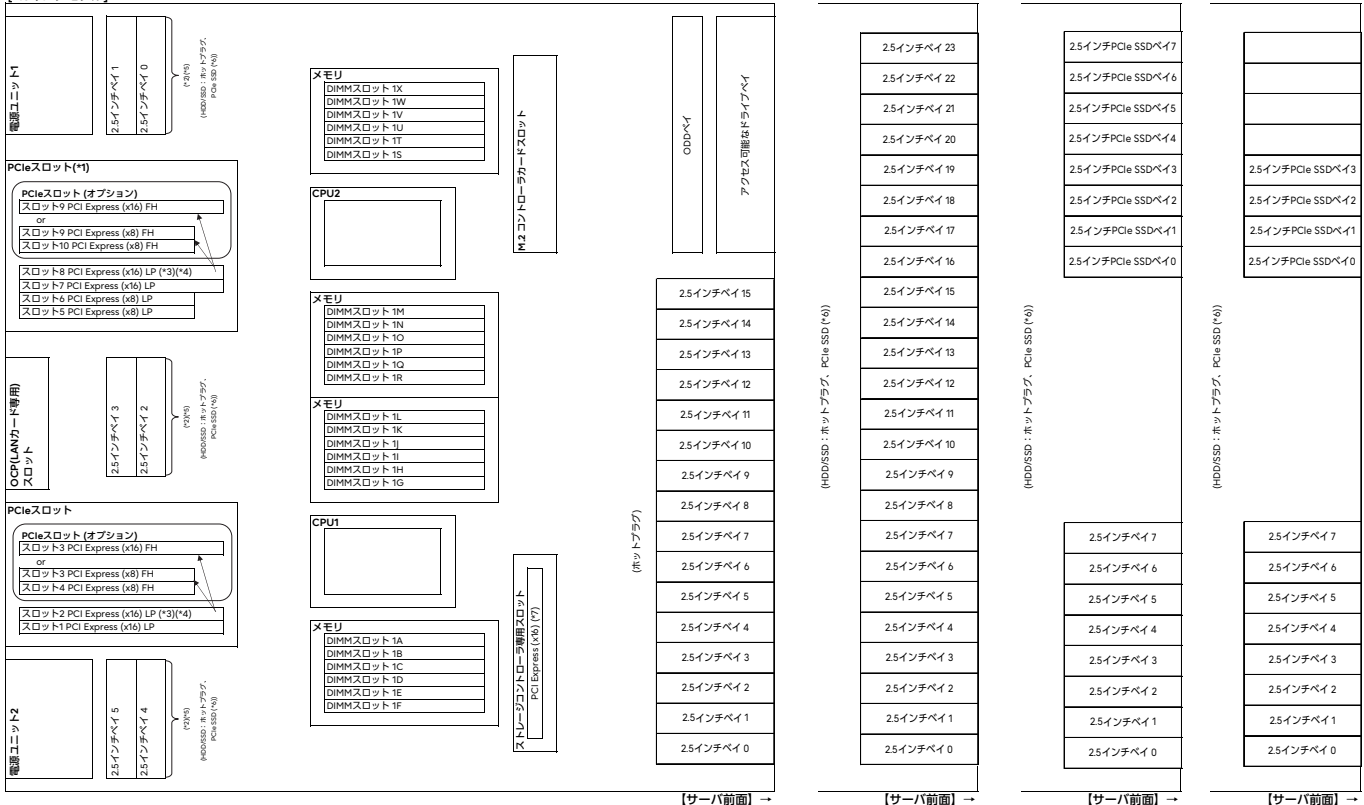

- (\*) 2CPU構成時のみ使用可能です。
- (\*) ベースユニットにより搭載可能なベイ構成/ストレージコントローラが異なります。詳細については、「ベイ構成について」[ストレージコントローラと内蔵ストレージの接続について]を参照ください。
- (\*) PCIe(x8) フルハイトライザカード[PY-PR853/PYPR853/PY-PR854/PYPR854]をPCI Express(x16)[Low Profile](スロット2/8)に搭載することで、PCI Express(x8)[Full Height](スロット3/4/9/10)を増設可能です。またはPCIe(x16)フルハイトライザカード[PY-PR650/PYPR650/PY-PR652/PYPR652]をPCI Express(x16)[Low Profile](スロット2/8)に搭載することで、PCI Express(x16)[Full Height](スロット3/9)を増設可能です。
- (\*) GPGPUカード搭載キット[PY-TKMX0P/PYTKMX0P]をPCI Express(x16)[Low Profile](スロット2)に挿入し、PCI Express(x16)[Full Height](スロット3)で使用可能です。GPGPUカード搭載キット[PY-TKMX0Q/PYTKMX0Q]をPCI Express(x16)[Low Profile](スロット8)に挿入し、PCI Express(x16)[Full Height](スロット9)で使用可能です。
- (\*) 背面ベイ追加オプション(2.5インチHDD/SSD×6)[PYBBA26S4]、背面ベイ追加オプション(2.5インチPCIe SSD×4)[PYBBA24PR/PYBBA24PS]ベイ追加オプション(2.5インチPCIe SSD×2)[PY-BA24PM/PYBBA24PM]により、2.5インチ内蔵ストレージを6台増設可能です。
- (\*) ホットプラグの対応状況については、当社ホームページ( <https://www.fujitsu.com/jp/products/computing/servers/primergy/manual/> )のサーバ本体の個別マニュアル「ご使用上の留意・注意事項」をご確認ください。
- (\*) ストレージコントローラ専用スロットです (ラックベースユニット(2.5インチ HDD/SSD×8+2.5インチ PCIe SSD×8)[PYR2452R3N]/ラックベースユニット(2.5インチ HDD/SSD×24, SASエクスパンダー付)[PYR2452REN]ラックベースユニット(2.5インチ PCIe SSD×24)[PYR2452RGN]を除く)。



# PRIMERGY

## PRIMERGY RX2450 M2

※ OS により接続可能装置は異なります。詳細はハードウェア一覧を参照願います。

搭載カード	名称	一部型名	カスタムメイド	Profile	I/O仕様	PCI Express 5.0																			最大搭載枚数	備考(1)
						x16 レーン									x8 レーン									x4 レーン		
						1	2	3	4	5	6	7	8	9	10	11	12	13	14	15	16	17	18	19		
PCIe Gen5 NVMe SSD	PCIe Gen5 NVMe SSD	PCIe Gen5 NVMe SSD	PCIe Gen5 NVMe SSD	PCIe Gen5 NVMe SSD	PCIe Gen5 NVMe SSD	PCIe Gen5 NVMe SSD	PCIe Gen5 NVMe SSD	PCIe Gen5 NVMe SSD	PCIe Gen5 NVMe SSD	PCIe Gen5 NVMe SSD	PCIe Gen5 NVMe SSD	PCIe Gen5 NVMe SSD	PCIe Gen5 NVMe SSD	PCIe Gen5 NVMe SSD	PCIe Gen5 NVMe SSD	PCIe Gen5 NVMe SSD	PCIe Gen5 NVMe SSD	PCIe Gen5 NVMe SSD	PCIe Gen5 NVMe SSD	PCIe Gen5 NVMe SSD						

- (\*) の記載内容はカードの取付時の状態、(1)の数字は標準構成の搭載枚数を示します。●は標準構成を、○は標準構成を含まず、出荷後に装着する場合は(1)の数字で記載されています。
- (1) RACK-ユーティリティ(512GB HDD/SSD)+2.5インチ PCIe SSD+(48GB/96GB)ラックスペースユニット (2.5インチ HDD/SSD)+SAE 3.5スリッパ型(48GB/96GB)ラックスペースユニット (2.5インチ PCIe SSD+(48GB/96GB)ラックスペースユニット (2.5インチ HDD/SSD)+RAIDコントローラ(PCIe Gen5 NVMe SSD)+RAIDコントローラ(PCIe Gen5 NVMe SSD)+RAIDコントローラ(PCIe Gen5 NVMe SSD)+RAIDコントローラ(PCIe Gen5 NVMe SSD)
- (2) PCIe Gen5 NVMe SSDは、PCI Express Gen5 NVMe SSD (Low Profile)にのみ対応し、PCI Express Gen5 NVMe SSD (Full Height)は標準構成のインストールに必要です。ただし、標準構成以外のオプション(2.5インチ HDD/SSD+(48GB/96GB)ラックスペースユニット(2.5インチ HDD/SSD)+RAIDコントローラ(PCIe Gen5 NVMe SSD)+RAIDコントローラ(PCIe Gen5 NVMe SSD)+RAIDコントローラ(PCIe Gen5 NVMe SSD)+RAIDコントローラ(PCIe Gen5 NVMe SSD)
- (3) PCIe Gen5 NVMe SSDは、PCI Express Gen5 NVMe SSD (Low Profile)にのみ対応し、PCI Express Gen5 NVMe SSD (Full Height)は標準構成のインストールに必要です。ただし、標準構成以外のオプション(2.5インチ HDD/SSD+(48GB/96GB)ラックスペースユニット(2.5インチ HDD/SSD)+RAIDコントローラ(PCIe Gen5 NVMe SSD)+RAIDコントローラ(PCIe Gen5 NVMe SSD)+RAIDコントローラ(PCIe Gen5 NVMe SSD)+RAIDコントローラ(PCIe Gen5 NVMe SSD)
- (4) PCIe Gen5 NVMe SSDは、PCI Express Gen5 NVMe SSD (Low Profile)にのみ対応し、PCI Express Gen5 NVMe SSD (Full Height)は標準構成のインストールに必要です。ただし、標準構成以外のオプション(2.5インチ HDD/SSD+(48GB/96GB)ラックスペースユニット(2.5インチ HDD/SSD)+RAIDコントローラ(PCIe Gen5 NVMe SSD)+RAIDコントローラ(PCIe Gen5 NVMe SSD)+RAIDコントローラ(PCIe Gen5 NVMe SSD)+RAIDコントローラ(PCIe Gen5 NVMe SSD)
- (5) RAIDコントローラは、RAIDコントローラ(PCIe Gen5 NVMe SSD)にのみ対応し、RAIDコントローラ(PCIe Gen5 NVMe SSD)は標準構成のインストールに必要です。ただし、標準構成以外のオプション(2.5インチ HDD/SSD+(48GB/96GB)ラックスペースユニット(2.5インチ HDD/SSD)+RAIDコントローラ(PCIe Gen5 NVMe SSD)+RAIDコントローラ(PCIe Gen5 NVMe SSD)+RAIDコントローラ(PCIe Gen5 NVMe SSD)+RAIDコントローラ(PCIe Gen5 NVMe SSD)
- (6) RAIDコントローラは、RAIDコントローラ(PCIe Gen5 NVMe SSD)にのみ対応し、RAIDコントローラ(PCIe Gen5 NVMe SSD)は標準構成のインストールに必要です。ただし、標準構成以外のオプション(2.5インチ HDD/SSD+(48GB/96GB)ラックスペースユニット(2.5インチ HDD/SSD)+RAIDコントローラ(PCIe Gen5 NVMe SSD)+RAIDコントローラ(PCIe Gen5 NVMe SSD)+RAIDコントローラ(PCIe Gen5 NVMe SSD)+RAIDコントローラ(PCIe Gen5 NVMe SSD)
- (7) RAIDコントローラは、RAIDコントローラ(PCIe Gen5 NVMe SSD)にのみ対応し、RAIDコントローラ(PCIe Gen5 NVMe SSD)は標準構成のインストールに必要です。ただし、標準構成以外のオプション(2.5インチ HDD/SSD+(48GB/96GB)ラックスペースユニット(2.5インチ HDD/SSD)+RAIDコントローラ(PCIe Gen5 NVMe SSD)+RAIDコントローラ(PCIe Gen5 NVMe SSD)+RAIDコントローラ(PCIe Gen5 NVMe SSD)+RAIDコントローラ(PCIe Gen5 NVMe SSD)
- (8) RAIDコントローラは、RAIDコントローラ(PCIe Gen5 NVMe SSD)にのみ対応し、RAIDコントローラ(PCIe Gen5 NVMe SSD)は標準構成のインストールに必要です。ただし、標準構成以外のオプション(2.5インチ HDD/SSD+(48GB/96GB)ラックスペースユニット(2.5インチ HDD/SSD)+RAIDコントローラ(PCIe Gen5 NVMe SSD)+RAIDコントローラ(PCIe Gen5 NVMe SSD)+RAIDコントローラ(PCIe Gen5 NVMe SSD)+RAIDコントローラ(PCIe Gen5 NVMe SSD)
- (9) RAIDコントローラは、RAIDコントローラ(PCIe Gen5 NVMe SSD)にのみ対応し、RAIDコントローラ(PCIe Gen5 NVMe SSD)は標準構成のインストールに必要です。ただし、標準構成以外のオプション(2.5インチ HDD/SSD+(48GB/96GB)ラックスペースユニット(2.5インチ HDD/SSD)+RAIDコントローラ(PCIe Gen5 NVMe SSD)+RAIDコントローラ(PCIe Gen5 NVMe SSD)+RAIDコントローラ(PCIe Gen5 NVMe SSD)+RAIDコントローラ(PCIe Gen5 NVMe SSD)

### ストレージコントローラの混在条件について

SASコントローラカードがRAIDブレイクアウトカードとデュアルM2コントローラカードの混在条件は下記となります。

製品名	型名	製品名	型名
SASコントローラカード (SAS CR03)	PV-SR4FP/PIBSC4RAL	SASコントローラカード (SAS CR03)	PV-SR4FP/PIBSC4RAL
SASコントローラカード (SAS CR03, LTO接続用)	PV-SR4FP/PIBSC4RAL	SASコントローラカード (SAS CR03)	PV-SR4FP/PIBSC4RAL
SASアレイコントローラカード (SAS AR03)	PV-SR4FP/PIBSC4RAL	SASアレイコントローラカード (SAS AR03)	PV-SR4FP/PIBSC4RAL
SASアレイコントローラカード (SAS AR03)	PV-SR4CP/PIBSC4RAL	SASアレイコントローラカード (SAS AR03)	PV-SR4CP/PIBSC4RAL
SASアレイコントローラカード (SAS AR03)	PV-SR4CP/PIBSC4RAL	SASアレイコントローラカード (SAS AR03)	PV-SR4CP/PIBSC4RAL
SASアレイコントローラカード (SAS AR03)	PV-SR4CP/PIBSC4RAL	SASアレイコントローラカード (SAS AR03)	PV-SR4CP/PIBSC4RAL
SASアレイコントローラカード (SAS AR03)	PV-SR4CP/PIBSC4RAL	SASアレイコントローラカード (SAS AR03)	PV-SR4CP/PIBSC4RAL
SASアレイコントローラカード (SAS AR03)	PV-SR4CP/PIBSC4RAL	SASアレイコントローラカード (SAS AR03)	PV-SR4CP/PIBSC4RAL

必須選択オプションについて

本モデルには必須選択オプションがあります。ベースユニットと共に、以下の製品をカスタムメイド型名で選択する必要があります。

必須選択オプション	必須手配数
・ラックレーベル	最低各1個
・電源ユニット(1)	
・電源ケーブル(1)	
・ServerView Suite関連オプション	
・CPU	
・CPU搭載キット(CPU目)/CPUクーリングキット [搭載パターン(6)(7)(9)(10)の場合]	
・メモリ	
・SASコントローラカード、SASアレイコントローラカード [搭載パターン(1)(2)(3)(4)(5)(7)(8)(9)の場合]	
・内蔵ストレージケーブル [搭載パターン(4)の場合(Dual RAID構成は除く)]	
・SATA/SASケーブル [搭載パターン(4)の場合(Dual RAID構成のみ)]	
搭載パターン(4)の場合(Dual RAID構成のみ)	最低各2個
・SASコントローラカード、SASアレイコントローラカード	
搭載パターン(6)(7)(9)(10)の場合	
・CPU	
・メモリ	

(1) 電源ユニット(M000WDC380V90)の場合は、電源ユニット2枚、電源ケーブル2本が必須となります。

※ 搭載パターンについては「レイアウト」欄を参照ください。

※ 必要オプションの場合は「必須選択オプション」の記載があります。ご購入の際は、手配をお願いします。

Start : PRIMERGY RX2450 M2



樹系図の見方は、「システム構成図の見方について」を参照ください。

### 1. 本体



#### ■ベースユニットについて

搭載パターン (*1)	ベースユニット形状	型名	前面ベイ	背面ベイ (2.5インチ×6) / (2.5インチ×4)×2	ODD ベイ	アクセス可能な ドライブベイ	フルハイト ライザーカード	GPUカード 搭載キット
(1)	ラックベースユニット (3.5インチ HDD/SSD×8)	PYR2452R3N	3.5インチ×8	×	○	×	制限なし	-
(2)	ラックベースユニット (3.5インチ HDD/SSD×10、SASエキスパンダー付)	PYR2452RAN	3.5インチ×10	○ (*2)	○	×	制限なし	-
(3)	ラックベースユニット (3.5インチ HDD/SSD×12)	PYR2452RBN	3.5インチ×12	○ (*2)	×	×	制限なし	-
(4)	ラックベースユニット (2.5インチ HDD/SSD×16)	PYR2452R2N	2.5インチ×16	○ (*2)	○	○	制限なし	(*2)
(5)	ラックベースユニット (2.5インチ HDD/SSD×16、SASエキスパンダー付)	PYR2452RHN	2.5インチ×16	×	○	○	制限なし	(*2)
(6)	ラックベースユニット (2.5インチ HDD/SSD×8+2.5インチ PCIe SSD×8)	PYR2452RJN	2.5インチ×16	×	×	×	制限なし	(*2)
(7)	ラックベースユニット (2.5インチ HDD/SSD×24)	PYR2452RDN	2.5インチ×24	×	×	×	制限なし	(*2)
(8)	ラックベースユニット (2.5インチ HDD/SSD×24、SASエキスパンダー付)	PYR2452REN	2.5インチ×24	○ (*2)	×	×	制限なし	(*2)
(9)	ラックベースユニット (2.5インチ HDD/SSD×8+2.5インチ PCIe SSD×8)	PYR2452RFN	2.5インチ×16	×	×	×	制限なし	(*2)
(10)	ラックベースユニット (2.5インチ PCIe SSD×24)	PYR2452RGN	2.5インチ×24	○ (*2)	×	×	制限なし	(*2)

○：オプション搭載可能、×：オプション搭載不可、-：対象外  
 (\*1) 搭載パターンについては「ベイ構成について」を参照ください。  
 (\*2) 必ず「温度制限について」を参照ください。

#### ■SASコントローラカード/SASアレイコントローラカード

本文中のSASコントローラカード/SASアレイコントローラカードは、次のように略して表記します。

略称	製品名
PSAS CP600i/CP 2100-8i/CP 2200-16i	SASコントローラカード[PY-SC4FA/PYBSC4FAL/PY-SC3MA2/PYBSC3MA2L/PY-SC4MA1/PYBSC4MA1L]
PRAID CP600i/EP640i/EP680i/ PRAID EP 3252-8i/EP 3254-8i/EP 3258-16i	SASアレイコントローラカード[PY-SR4FA/PYBSR4FAL/PY-SR4C63/PYBSR4C63L/PY-SR4C6/PYBSR4C6L]/ SASアレイコントローラカード[PY-SR4MA1/PYBSR4MA1L/PY-SR4MA2/PYBSR4MA2L/PY-SR4MA3/PYBSR4MA3L]
PSAS CP 2200-16i NVMe/ PRAID EP680i NVMe/EP 3258-16i NVMe	SASコントローラカード[PYBSC4MA2L]/ SASアレイコントローラカード[PYBSR4C62L/PYBSR4MA4L]

※ 図のベイの種類は以下となります。



#### ■3.5インチモデル

① 使用するストレージコントローラと内蔵ストレージベイ構成の組み合わせについては、「ストレージコントローラと内蔵ストレージの接続について」を参照ください。

項番	製品名	型名	価格(税別)	力	備考
A-16	PRIMERGY RX2450 M2 ラックベースユニット (3.5インチ HDD/SSD×8)	PYR2452R3N	858,800円		ラックベースユニット(3.5インチ)[2U] CPU：オプション(最大数：2) メモリ：オプション(最大：スロット24) 内蔵ストレージ：オプション(3.5インチ×8ベイ) 内蔵ODD：オプション 電源：オプション(80PLUS® Platinum/Titanium認定取得)最大数：2 OS：オプション オンボードSATAコントローラ(内蔵ODD接続用)標準。 3年保証(3年間翌営業日以降訪問修理付)

#### 【搭載パターン(1)】

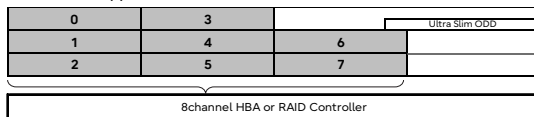

前面(HDD/SSD)：PRAID CP600i/EP640iまたは  
PSAS CP 2100-8iまたは  
PRAID EP 3252-8i/EP 3254-8i  
(ストレージコントローラ専用スロットへ搭載)

項番	製品名	型名	価格(税別)	力	備考
A-16	PRIMERGY RX2450 M2 ラックベースユニット (3.5インチ HDD/SSD×10、 SASエキスパンダー付)	PYR2452RAN	947,800円		ラックベースユニット(3.5インチ)[2U] CPU：オプション(最大数：2) メモリ：オプション(最大：スロット24) 内蔵ストレージ(前面)：オプション(3.5インチ×10ベイ) 内蔵ストレージ(背面)：オプション(2.5インチ×6ベイ) 内蔵ODD：オプション 電源：オプション(80PLUS® Platinum/Titanium認定取得)最大数：2 OS：オプション オンボードSATAコントローラ(内蔵ODD接続用)標準。 3年保証(3年間翌営業日以降訪問修理付)

#### 【搭載パターン(2)】

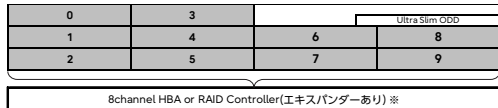

前面/背面(HDD/SSD)：PRAID CP600i/EP640iまたは  
PSAS CP 2100-8iまたは  
PRAID EP 3252-8i/EP 3254-8i  
(ストレージコントローラ専用スロットへ搭載)

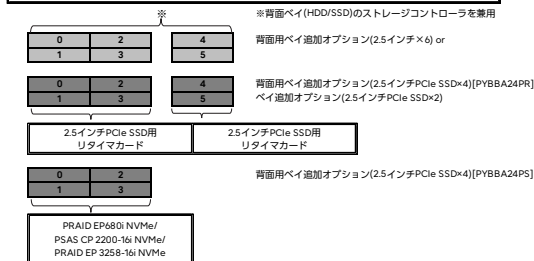

背面(PCIe SSD×4、×2)：2.5インチPCIe SSD用リライズマカード  
(PCIeスロット8、2へ搭載)

背面(PCIe SSD×4)：PRAID EP680i NVMeまたは  
PSAS CP 2200-16i NVMeまたは  
PRAID EP 3258-16i NVMe  
(PCIeスロット6へ搭載)

A

A-1

# PRIMERGY

## PRIMERGY RX2450 M2

※ OS により接続可能装置は異なります。詳細はハードウェア一覧を参照願います。

**A**

**A-1**

項番	製品名	型名	価格(税別)	カ 備考
A-16	PRIMERGY RX2450 M2 ラックベースユニット (3.5インチ HDD/SSD×12)	PYR2452RBN	947,800円	CPU：オプション(最大数：2) メモリ：オプション(最大：スロット24) 内蔵ストレージ(前面)：オプション(3.5インチ×12ベイ) 内蔵ストレージ(背面)：オプション(2.5インチ×6ベイ) 内蔵ODD：搭載不可 電源：オプション(80PLUS® Platinum/Titanium認定取得)[最大数：2] OS：オプション 3年保証(3年間翌営業日以降訪問修理)付

**【搭載パターン(3)】**

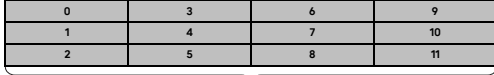

8channel HBA or RAID Controller(エキスパンダーあり)※



背面用ベイ追加オプション(2.5インチPCIe SSD×4)[PYBBA24PR]、  
ベイ追加オプション(2.5インチPCIe SSD×2)

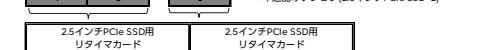

背面用ベイ追加オプション(2.5インチPCIe SSD×4)[PYBBA24PS]



前面/背面(HDD/SSD)：PRAID CP600i/EP640iまたは  
PSAS CP 2100-8iまたは  
PRAID EP 3252-8i/EP 3254-8i  
(ストレージコントローラ専用スロットへ搭載)

背面(PCIe SSD×4、×2)：2.5インチPCIe SSD用リタイムカード  
(PCIeスロット8、2へ搭載)

背面(PCIe SSD×4)：PRAID EP680i NVMeまたは  
PSAS CP 2200-16i NVMeまたは  
PRAID EP 3258-16i NVMe  
(PCIeスロット6へ搭載)

**■2.5インチモデル**

項番	製品名	型名	価格(税別)	カ 備考
A-16	PRIMERGY RX2450 M2 ラックベースユニット (2.5インチ HDD/SSD×16)	PYR2452R2N	839,800円	CPU：オプション(最大数：2) メモリ：オプション(最大：スロット24) 内蔵ストレージ(前面)：オプション(3.5インチ×12ベイ) 内蔵ストレージ(背面)：オプション(2.5インチ×4ベイ) 内蔵ODD：オプション 電源：オプション(80PLUS® Platinum/Titanium認定取得)[最大数：2] OS：オプション オンボードSATAコントローラ(内蔵ODD接続用)標準、 3年保証(3年間翌営業日以降訪問修理)付

**【搭載パターン(4)】**



8channel HBA or RAID Controller

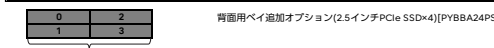

PRAID EP680i NVMe/  
PSAS CP 2200-16i NVMe/  
PRAID EP 3258-16i NVMe

前面(HDD/SSD)：PRAID CP600i/EP640iまたは  
PSAS CP 2100-8iまたは  
PRAID EP 3252-8i/EP 3254-8i  
(ストレージコントローラ専用スロットへ搭載)

背面(PCIe SSD×4)：PRAID EP680i NVMeまたは  
PSAS CP 2200-16i NVMeまたは  
PRAID EP 3258-16i NVMe  
(PCIeスロット6へ搭載)

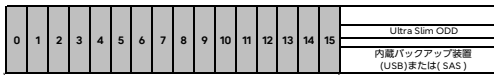

16channel HBA or RAID Controller

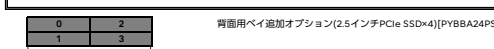

PRAID EP680i NVMe/  
PSAS CP 2200-16i NVMe/  
PRAID EP 3258-16i NVMe

前面(HDD/SSD)：PSAS CP600i/CP2200-16iまたは  
PRAID EP680iまたは  
PRAID EP 3258-16i  
(ストレージコントローラ専用スロットへ搭載)

背面(PCIe SSD×4)：PRAID EP680i NVMeまたは  
PSAS CP 2200-16i NVMeまたは  
PRAID EP 3258-16i NVMe  
(PCIeスロット6へ搭載)

**■SATA/SASケーブル[PYBCBS125]選択時**

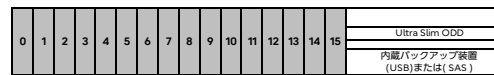

8channel HBA or RAID Controller

前面(HDD/SSD)：2×PRAID CP600i/EP640iまたは  
2×PSAS CP 2100-8iまたは  
2×PRAID EP 3252-8i/EP 3254-8i  
(ストレージコントローラ専用スロット、PCIeスロット1へ搭載)

項番	製品名	型名	価格(税別)	カ 備考
A-16	PRIMERGY RX2450 M2 ラックベースユニット (2.5インチ HDD/SSD×16、 SASエキスパンダー付)	PYR2452RHN	926,800円	ラックベースユニット(2.5インチ)[2U] CPU：オプション(最大数：2) メモリ：オプション(最大：スロット24) 内蔵ストレージ：オプション(2.5インチ×16ベイ) 内蔵ODD：オプション 電源：オプション(80PLUS® Platinum/Titanium認定取得)[最大数：2] OS：オプション オンボードSATAコントローラ(内蔵ODD接続用)標準、 3年保証(3年間翌営業日以降訪問修理)付

**【搭載パターン(5)】**

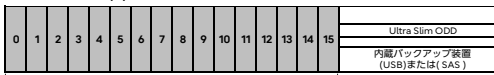

8channel HBA or RAID Controller(エキスパンダーあり)

前面(HDD/SSD)：PRAID CP600i/EP640iまたは  
PSAS CP 2100-8iまたは  
PRAID EP 3252-8i/EP 3254-8i  
(ストレージコントローラ専用スロットへ搭載)

**B**

**B-1**

※ OS により接続可能装置は異なります。詳細はハードウェア一覧を参照願います。

B		B-1													
<table border="1"> <thead> <tr> <th>項番</th> <th>製品名</th> <th>型名</th> <th>価格(税別)</th> <th>力</th> <th>備考</th> </tr> </thead> <tbody> <tr> <td>A-16</td> <td>PRIMERGY RX2450 M2 ラックベースユニット (2.5インチ HDD/SSD×8+ 2.5インチ PCIe SSD×8)</td> <td>PYR2452RJN</td> <td>877,800円</td> <td></td> <td>ラックベースユニット(2.5インチ) [2U] CPU: オプション(最大数: 2) メモリ: オプション(最大: スロット24) 内蔵ストレージ: オプション(2.5インチ×16ベイ) 内蔵ODD: 搭載不可 電源: オプション(80PLUS® Platinum/Titanium認定取得) [最大数: 2] OS: オプション オンボードPCIe標準, 3年保証(3年間翌営業日以降訪問修理)付</td> </tr> </tbody> </table> <p><b>【搭載パターン(6)】</b></p> <p>8channel HBA or RAID Controller      オンボードPCIe</p> <p>前面(HDD/SSD): PRAID CP600i/EP640iまたは PSAS CP 2100-8iまたは PRAID EP 3252-8i/EP 3254-8i (PCIeスロット1へ搭載) 前面(PCIeSSD): オンボードPCIe</p>	項番	製品名	型名	価格(税別)	力	備考	A-16	PRIMERGY RX2450 M2 ラックベースユニット (2.5インチ HDD/SSD×8+ 2.5インチ PCIe SSD×8)	PYR2452RJN	877,800円		ラックベースユニット(2.5インチ) [2U] CPU: オプション(最大数: 2) メモリ: オプション(最大: スロット24) 内蔵ストレージ: オプション(2.5インチ×16ベイ) 内蔵ODD: 搭載不可 電源: オプション(80PLUS® Platinum/Titanium認定取得) [最大数: 2] OS: オプション オンボードPCIe標準, 3年保証(3年間翌営業日以降訪問修理)付			
項番	製品名	型名	価格(税別)	力	備考										
A-16	PRIMERGY RX2450 M2 ラックベースユニット (2.5インチ HDD/SSD×8+ 2.5インチ PCIe SSD×8)	PYR2452RJN	877,800円		ラックベースユニット(2.5インチ) [2U] CPU: オプション(最大数: 2) メモリ: オプション(最大: スロット24) 内蔵ストレージ: オプション(2.5インチ×16ベイ) 内蔵ODD: 搭載不可 電源: オプション(80PLUS® Platinum/Titanium認定取得) [最大数: 2] OS: オプション オンボードPCIe標準, 3年保証(3年間翌営業日以降訪問修理)付										
<table border="1"> <thead> <tr> <th>項番</th> <th>製品名</th> <th>型名</th> <th>価格(税別)</th> <th>力</th> <th>備考</th> </tr> </thead> <tbody> <tr> <td>A-16</td> <td>PRIMERGY RX2450 M2 ラックベースユニット (2.5インチ HDD/SSD×24)</td> <td>PYR2452RDN</td> <td>870,800円</td> <td></td> <td>ラックベースユニット(2.5インチ) [2U] CPU: オプション(最大数: 2) メモリ: オプション(最大: スロット24) 内蔵ストレージ(前面): オプション(2.5インチ×24ベイ) 内蔵ODD: 搭載不可 電源: オプション(80PLUS® Platinum/Titanium認定取得) [最大数: 2] OS: オプション 3年保証(3年間翌営業日以降訪問修理)付</td> </tr> </tbody> </table> <p><b>【搭載パターン(7)】</b></p> <p>&lt;Triple RAID構成&gt;</p> <p>8channel HBA or RAID Controller      8channel HBA or RAID Controller      8channel HBA or RAID Controller</p> <p>前面(HDD/SSD): 3×PRAID CP600i/EP640iまたは 3×PSAS CP 2100-8iまたは 3×PRAID EP 3252-8i/EP 3254-8i (ストレージコントローラ専用スロット、PCIeスロット1、6へ搭載)</p>	項番	製品名	型名	価格(税別)	力	備考	A-16	PRIMERGY RX2450 M2 ラックベースユニット (2.5インチ HDD/SSD×24)	PYR2452RDN	870,800円		ラックベースユニット(2.5インチ) [2U] CPU: オプション(最大数: 2) メモリ: オプション(最大: スロット24) 内蔵ストレージ(前面): オプション(2.5インチ×24ベイ) 内蔵ODD: 搭載不可 電源: オプション(80PLUS® Platinum/Titanium認定取得) [最大数: 2] OS: オプション 3年保証(3年間翌営業日以降訪問修理)付			
項番	製品名	型名	価格(税別)	力	備考										
A-16	PRIMERGY RX2450 M2 ラックベースユニット (2.5インチ HDD/SSD×24)	PYR2452RDN	870,800円		ラックベースユニット(2.5インチ) [2U] CPU: オプション(最大数: 2) メモリ: オプション(最大: スロット24) 内蔵ストレージ(前面): オプション(2.5インチ×24ベイ) 内蔵ODD: 搭載不可 電源: オプション(80PLUS® Platinum/Titanium認定取得) [最大数: 2] OS: オプション 3年保証(3年間翌営業日以降訪問修理)付										
<table border="1"> <thead> <tr> <th>項番</th> <th>製品名</th> <th>型名</th> <th>価格(税別)</th> <th>力</th> <th>備考</th> </tr> </thead> <tbody> <tr> <td>A-16</td> <td>PRIMERGY RX2450 M2 ラックベースユニット (2.5インチ HDD/SSD×24, SASエキスパンダー付)</td> <td>PYR2452REN</td> <td>978,800円</td> <td></td> <td>ラックベースユニット(2.5インチ) [2U] CPU: オプション(最大数: 2) メモリ: オプション(最大: スロット24) 内蔵ストレージ(前面): オプション(2.5インチ×24ベイ) 内蔵ストレージ(背面): オプション(2.5インチ×6ベイ) 内蔵ODD: 搭載不可 電源: オプション(80PLUS® Platinum/Titanium認定取得) [最大数: 2] OS: オプション 3年保証(3年間翌営業日以降訪問修理)付</td> </tr> </tbody> </table> <p><b>【搭載パターン(8)】</b></p> <p>8channel HBA or RAID Controller(エキスパンダーあり)※</p> <p>※背面ベイ(HDD/SSD)のストレージコントローラを兼用</p> <p>背面用ベイ追加オプション(2.5インチ×6) or 背面用ベイ追加オプション(2.5インチPCIe SSD×4) [PYBBA24PR], ベイ追加オプション(2.5インチPCIe SSD×2)</p> <p>2.5インチPCIe SSD用 リタイマカード      2.5インチPCIe SSD用 リタイマカード</p> <p>前面/背面(HDD/SSD): PRAID CP600i/EP640iまたは PSAS CP 2100-8iまたは PRAID EP 3252-8i/EP 3254-8i (PCIeスロット1へ搭載)</p> <p>背面(PCIe SSD×4、×2): 2.5インチPCIe SSD用リタイマカード (PCIeスロット8、2へ搭載)</p>	項番	製品名	型名	価格(税別)	力	備考	A-16	PRIMERGY RX2450 M2 ラックベースユニット (2.5インチ HDD/SSD×24, SASエキスパンダー付)	PYR2452REN	978,800円		ラックベースユニット(2.5インチ) [2U] CPU: オプション(最大数: 2) メモリ: オプション(最大: スロット24) 内蔵ストレージ(前面): オプション(2.5インチ×24ベイ) 内蔵ストレージ(背面): オプション(2.5インチ×6ベイ) 内蔵ODD: 搭載不可 電源: オプション(80PLUS® Platinum/Titanium認定取得) [最大数: 2] OS: オプション 3年保証(3年間翌営業日以降訪問修理)付			
項番	製品名	型名	価格(税別)	力	備考										
A-16	PRIMERGY RX2450 M2 ラックベースユニット (2.5インチ HDD/SSD×24, SASエキスパンダー付)	PYR2452REN	978,800円		ラックベースユニット(2.5インチ) [2U] CPU: オプション(最大数: 2) メモリ: オプション(最大: スロット24) 内蔵ストレージ(前面): オプション(2.5インチ×24ベイ) 内蔵ストレージ(背面): オプション(2.5インチ×6ベイ) 内蔵ODD: 搭載不可 電源: オプション(80PLUS® Platinum/Titanium認定取得) [最大数: 2] OS: オプション 3年保証(3年間翌営業日以降訪問修理)付										
C		C-1													

※ OS により接続可能装置は異なります。詳細はハードウェア一覧を参照願います。

C
C-1

項番	製品名	型名	価格(税別)	力 備考
A-16	PRIMERGY RX2450 M2 ラックベースユニット (2.5インチ HDD/SSD×8+ 2.5インチ PCIe SSD×8)	PYR2452RFN	907,800円	ラックベースユニット(2.5インチ)[2U] CPU：オプション(最大数：2) メモリ：オプション(最大：スロット24) 内蔵ストレージ：オプション(標準：2.5インチ×12ベイ、最大：2.5インチ×16ベイ) 内蔵ODD：搭載不可 電源：オプション(80PLUS® Platinum/Titanium認定取得)[最大数：2] OS：オプション 3年保証(3年間翌営業日以降訪問修理)付

**【搭載パターン(9)】**

前面(HDD/SSD)： PRAID CP600i/EP640iまたは  
PSAS CP 2100-8iまたは  
PRAID EP 3252-8i/EP 3254-8i  
(ストレージコントローラ専用スロットへ搭載)

前面(Pcie SSD×4)： PRAID EP680i NVMeまたは  
PSAS CP 2200-16i NVMeまたは  
PRAID EP 3258-16i NVMe  
(PCIeスロット6へ搭載)

前面(HDD/SSD)： PRAID CP600i/EP640iまたは  
PSAS CP 2100-8iまたは  
PRAID EP 3252-8i/EP 3254-8i  
(ストレージコントローラ専用スロットへ搭載)

前面(Pcie SSD×8)： 2×PRAID EP680i NVMeまたは  
2×PSAS CP 2200-16i NVMeまたは  
2×PRAID EP 3258-16i NVMe  
(PCIeスロット1、6へ搭載)

ベイ追加オプション(2.5インチPCIe SSD×8)

項番	製品名	型名	価格(税別)	力 備考
A-16	PRIMERGY RX2450 M2 ラックベースユニット (2.5インチ PCIe SSD×24)	PYR2452RGN	1,333,800円	ラックベースユニット(2.5インチ)[2U] CPU：オプション(最大数：2) メモリ：オプション(最大：スロット24) 内蔵ストレージ(前面)：オプション(2.5インチ×24ベイ) 内蔵ストレージ(背面)：オプション(2.5インチ×6ベイ) 内蔵ODD：搭載不可 電源：オプション(80PLUS® Platinum/Titanium認定取得)[最大数：2] OS：オプション 2.5インチPCIe SSD用スイッチボード(24ポート)標準。 3年保証(3年間翌営業日以降訪問修理)付

**【搭載パターン(10)】**

前面(Pcie SSD×24)： 2.5インチPCIe SSD用スイッチボード

背面(HDD/SSD×4、×2)： PRAID CP600i/EP640iまたは  
PSAS CP 2100-8iまたは  
PRAID EP 3252-8i/EP 3254-8i  
(PCIeスロット6へ搭載)

背面(Pcie SSD×4、×2)： 2.5インチPCIe SSD用リタイマカード  
(PCIeスロット8、2へ搭載)

### 2. ラックレール 【必須選択オプション】



- ・カスタムメイド型名にて必ず1つ選択してください。
- ・搭載ラックの仕様について事前に確認し、選択してください。
- ・ケーブルマネジメントアーム(PY-RA05/PYBRA05)と電源ユニット(1600W/DC380V対応)[PY-PU163D/PYBPU163D]は同時搭載できません。

①

項番	製品名	型名	価格(税別)	力 備考
M-4	ケーブルマネジメントアーム	PY-RA05 PYBRA05	10,000円 10,000円	● サーバ背面のケーブルを束ねるオプション

D



※ OS により接続可能装置は異なります。詳細はハードウェア一覧を参照願います。

D

### 3. 電源ユニット/電源ケーブル 【必須選択オプション】



- 電源ユニットは、カスタムメイド型名にいずれか必ず1台以上選択してください。
- 電源ユニット(1600W/DC380V対応)[PY-PU163D/PYBPU163D]の場合は、必ず2台選択してください。
- 電源ケーブルは、カスタムメイド型名にいずれか必ず搭載する電源ユニット数分、選択してください。同一種類のみ選択可能です。
- 異なる仕様の電源ユニットの混在搭載はできません。同一仕様の電源ユニットを選択ください。
- 電源ユニットの配置場所は、装置背面から見て左右に分かれた配置になっています。
- 電源ケーブルを手配する際は電源ケーブルの配置を認識したケーブル長を選択してください。
- 構成により、使用可能な電源ユニットが異なります。詳細については、「電源ユニットの搭載条件について」を参照ください。

#### 電源ユニットの搭載条件について

電源ユニット搭載条件については、以下の方法でご確認ください。  
消費電力計算ツールにてご希望の機器構成の消費電力を算出いただき、各電源ユニットの備考欄をもとに、適切な電源ユニットをご選択ください。

当社ホームページ「PRIMERGY サーバ消費電力/質量計算ツール」(<https://www.fujitsu.com/jp/products/computing/servers/primergy/technical/calculate/>)

十分な電源容量の電源ユニットを選択いただけない場合、高負荷運用時や、電源冗長構成時でも故障時にサーバ性能が低下したり、電源断になったりする場合がありますのでご注意ください。

#### <推奨>

- 「冗長電源構成」：お客様環境の安定稼働を目的に、電源の冗長構成を推奨します。  
※冗長電源構成にする場合は、同容量の電源ユニットを2台手配ください。  
※電源ユニットを複数搭載される場合、工場出荷時の電源設定は「1+1冗長」で出荷となります(非冗長電源構成は非サポートです)。
- 「システム増設を考慮した電源構成」：将来的なシステム増設の可能性を考慮いただき、余裕のある電源構成をお願いします。

#### ■電源ユニット(AC)

##### [AC100V/200V]

項番	製品名	型名	価格(税別)	力	備考
K-7	電源ユニット(900W)	PY-PU902	40,000円	●	80PLUS：Platinum 最大出力：AC100/200V時 900W
		PYBPU902	40,000円		

##### [AC100V/200V]

項番	製品名	型名	価格(税別)	力	備考
K-9	電源ユニット(1600W)	PY-PU163	78,000円	●	80PLUS：Platinum 最大出力：AC100時 1000W、AC200V時 1600W
		PYBPU163	78,000円		

##### [AC200V]

項番	製品名	型名	価格(税別)	力	備考
K-6	電源ユニット(900W)	PY-PU901	88,000円	●	80PLUS：Titanium 最大出力：AC200V時 900W
		PYBPU901	88,000円		

##### [AC200V]

項番	製品名	型名	価格(税別)	力	備考
K-33	電源ユニット(1600W)	PY-PU165	98,000円	●	80PLUS：Titanium 最大出力：AC200V時 1600W
		PYBPU165	98,000円		

#### ■電源ケーブル(AC)



- 電源ユニット(900W)[PY-PU901/PYBPU901]/電源ユニット(1600W)[PY-PU165/PYBPU165]選択時、AC100V対応の電源ケーブルは使用できません。

##### [AC100Vで使用]

(NEMA 5-15P)

項番	製品名	型名	価格(税別)	力	備考
N-1	電源ケーブル(AC100V対応/0.5m)	PY-CBP103	2,100円	●	プラグ：NEMA 5-15P準拠
		PYBCBP103	2,100円		
N-2	電源ケーブル(AC100V対応/1m)	PY-CBP104	2,100円	●	プラグ：NEMA 5-15P準拠
		PYBCBP104	2,100円		
N-3	電源ケーブル(AC100V対応/1.5m)	PY-CBP105	2,100円	●	プラグ：NEMA 5-15P準拠
		PYBCBP105	2,100円		
N-5	電源ケーブル(AC100V対応/3m)	PY-CBP102	3,200円	●	プラグ：NEMA 5-15P準拠
		PYBCBP102	3,200円		

##### [AC200Vで使用]

(NEMA L6-15P)

項番	製品名	型名	価格(税別)	力	備考
N-6	電源ケーブル(AC200V対応/3m)	PY-CBP201	5,300円	●	プラグ：NEMA L6-15P準拠
		PYBCBP201	5,300円		

(IEC60320 C14)

項番	製品名	型名	価格(税別)	力	備考
N-11	電源ケーブル(AC200V対応/0.5m)	PY-CBP203	2,100円	●	プラグ：IEC60320 C14準拠
		PYBCBP203	2,100円		
N-12	電源ケーブル(AC200V対応/1m)	PY-CBP204	2,100円	●	プラグ：IEC60320 C14準拠
		PYBCBP204	2,100円		
N-13	電源ケーブル(AC200V対応/1.5m)	PY-CBP205	2,100円	●	プラグ：IEC60320 C14準拠
		PYBCBP205	2,100円		
N-14	電源ケーブル(AC200V対応/3m)	PY-CBP202	3,200円	●	プラグ：IEC60320 C14準拠
		PYBCBP202	3,200円		

E

E-1

※ OS により接続可能装置は異なります。詳細はハードウェア一覧を参照願います。

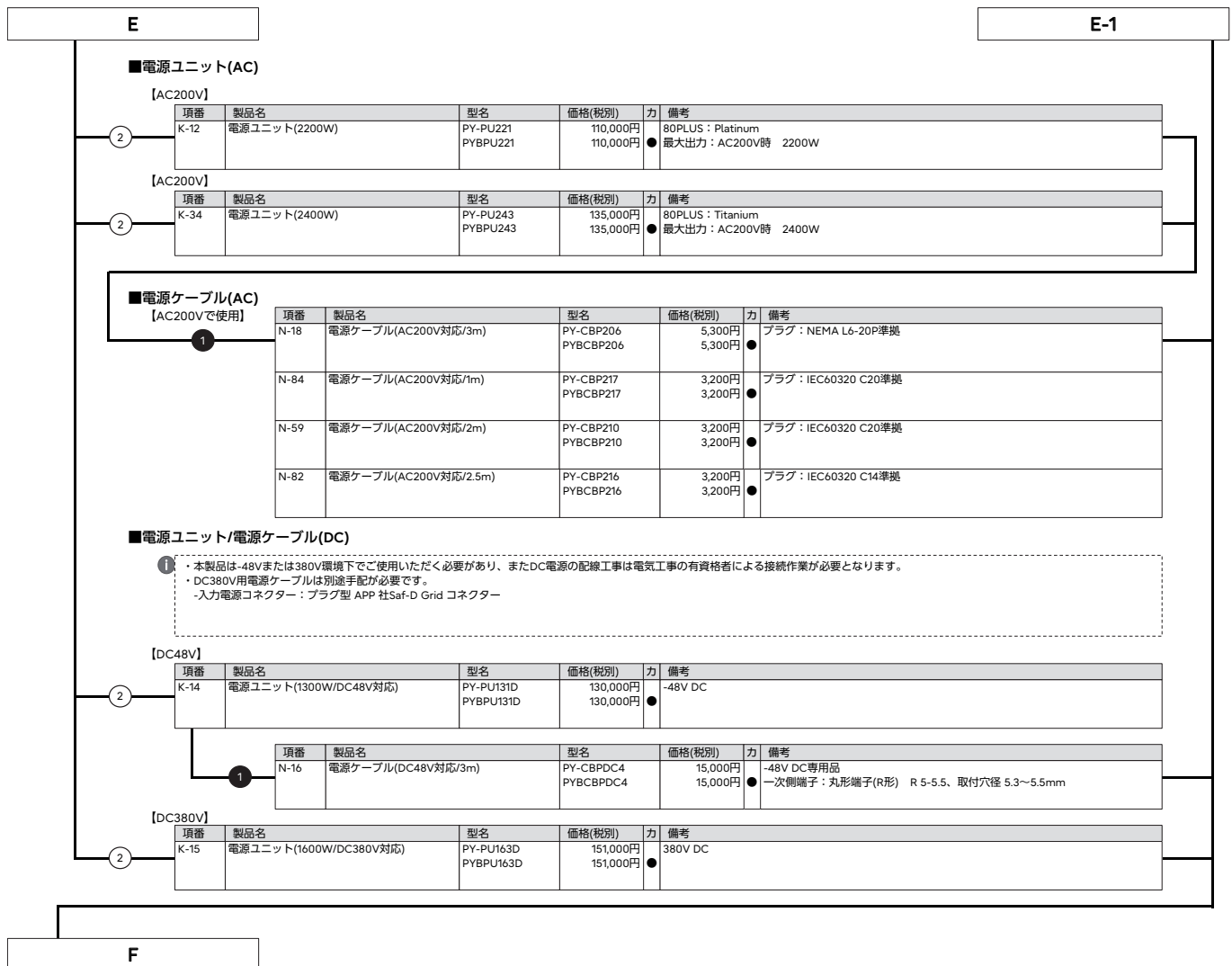

※ OS により接続可能装置は異なります。詳細はハードウェア一覧を参照願います。

F

### 4. ServerView Suite等【必須選択オプション】



・カスタマイド型名にていずれか必ず1つ選択してください。  
 ・ServerView Suiteの使用権は、サーバ本体に対し無償で付与されておりますが、推奨のドライバや監視ソフト等が含まれますので、添付品の内容をご確認のうえ、以下より選択してください。

項番	製品名	型名	価格(税別)	力	備考
P-36	ServerView Suite DVD(Tools) & ドキュメント	PYBSVT3	100円	●	ServerView Suite : DVD-ROM×1 ※DVD版数 : V11.14.09よりDVD-ROM×2 ドキュメント ・安全上のご注意 ・サポート&サービス ・クリアファイル DVD版数 : V11.13.08以降の最新版
P-37	ServerView Suite DVD(Tools)	PYBSVT4	100円	●	ServerView Suite : DVD-ROM×1 ※DVD版数 : V11.14.09よりDVD-ROM×2 ドキュメント ・安全上のご注意 DVD版数 : V11.13.08以降の最新版

項番	製品名	型名	価格(税別)	力	備考
P-38	ServerView Suite ServerBooks DVD(Manual) ※	PYBSVM1	100円	●	ServerView Suite : DVD-ROM×1 DVD版数 : V11.13.08以降の最新版

※第5世代AMD EPYC™ プロセッサ搭載時は、2024年12月17日よりオーダー可能。

#### 【PRIMERGY購入後、最新版数のServerView Suiteが必要な場合(追加オプション)】

##### ■ ツール

項番	製品名	型名	価格(税別)	力	備考
P-12	ServerView Suite DVD(Tools)	PY-SVT143	4,000円		ServerView Suite : DVD-ROM×2 DVD版数 : V14.23.12以降の最新版 Windows対応版数 : Windows Server 2016、2019、2022 RHEL対応版数 : 6.10、7.9、8.5/8.6/8.7/8.8/8.9/8.10、9.0/9.1/9.2/9.3/9.4 SLES対応版数 : 12SP5、15SP1/SP2/SP3/SP4/SP5/SP6

##### ■ マニュアル

項番	製品名	型名	価格(税別)	力	備考
P-13	ServerView Suite ServerBooks DVD(Manual) ※	PY-SVM143	4,000円		ServerView Suite : DVD-ROM×1 DVD版数 : V14.23.12以降の最新版

※第5世代AMD EPYC™ プロセッサ搭載時は、2024年12月17日以降の受注分より本機種種のドキュメントが含まれます。



#### ServerView Suite

24時間365日の安定稼働、導入時の確実なセットアップとシステム運用での監視を実現するサーバ運用管理ソフトウェアです。

##### 提供形態

- ServerView Suite DVD(Tools)
  - DVD-ROM : 1枚(DVD : ソフトウェア/ドライバ) ※DVD版数がV11.14.07以前
  - DVD-ROM : 2枚(DVD : ソフトウェア/ドライバ) ※DVD版数がV11.14.09以降
- ServerView Suite ServerBooks DVD(Manual)
  - DVD-ROM : 1枚(DVD : マニュアル一式)

##### 留意事項

- 本DVDは新機能の追加などで定期的にアップデートされ、最新バージョンが格納されます。同一モデルでも出荷時期によりDVD版数が変わる場合があります。
- 添付されるServerView Suite DVDの版数と対応機能、仕様に関する留意事項、および対象OS制限については、下記にて必ずご確認ください。  
 当社ホームページ : <https://jp.fujitsu.com/platform/server/primergy/products/note/svsdvd/>
- ServerView Suite ServerBooks DVD(Manual)には、対象版数のServerView Suiteのマニュアル、およびサーバ本体や周辺オプション等のマニュアルが含まれています。一部のサーバ本体と周辺オプションのマニュアルは本DVDに含まれておらず、以下に公開されています。  
 以下URLの対象版数の「追加マニュアル」をご確認ください。  
 当社ホームページ : <https://jp.fujitsu.com/platform/server/primergy/products/note/svsdvd/additional-info.html>

G

G

### 5. Infrastructure Manager(ISM)



- Infrastructure Manager Advanced EditionとInfrastructure Manager Essential Editionの二種類あります。
- Infrastructure Manager Advanced Edition サーバライセンス/ノードライセンスは、1年/3年/5年の使用期限付きSupportDeskがバンドルされるライセンス製品です。
- Infrastructure Manager Essential Editionは、ライセンスは無償ですが、SupportDeskを別途購入いただくことで、「Infrastructure Managerに関するお問い合わせへの対応」や「最新版のアップデートモジュール」の入手が可能となります。
- また、Infrastructure Managerのリモート通報機能でハードウェアのリモート通報による保守を受けるには、Infrastructure ManagerのSupportDesk契約が必要です。
- ISMイメージはPRIMERGYダウンロードサイトからダウンロードする、または、ISMメディアパックをご購入いただくことで入手することができます。
- Infrastructure Managerのライセンス、SupportDeskの詳細については、留意事項編「サーバ監視・管理ソフトウェアについて」を参照ください。

#### ■メディアパック

項番	製品名	型名	価格(税別)	力	備考
P-220	Infrastructure Manager メディアパック(ESXi) V3	B516Q94B0	11,000円	★	Infrastructure Manager : DVD-ROM×1
P-221	Infrastructure Manager メディアパック(Hyper-V) V3	B516QA4B0	11,000円	★	Infrastructure Manager : DVD-ROM×1
P-222	Infrastructure Manager メディアパック(KVM) V3	B516QB4B0	11,000円	★	Infrastructure Manager : DVD-ROM×1



- Infrastructure Manager Advanced EditionとInfrastructure Manager Essential Editionを同時に選択することはできません。

#### ■Infrastructure Manager Advanced Edition サーバライセンス

項番	製品名	型名	価格(税別)	力	備考
P-130	Infrastructure Manager Advanced Edition サーバ 期限付きライセンス (1年間24時間サポート付) V3	B5178D581	94,200円	★	サービス時間帯：24時間365日 サポート対象範囲：仮想アプライアンス
P-131	Infrastructure Manager Advanced Edition サーバ 期限付きライセンス (3年間24時間サポート付) V3	B5178F581	282,500円	★	サービス時間帯：24時間365日 サポート対象範囲：仮想アプライアンス
P-132	Infrastructure Manager Advanced Edition サーバ 期限付きライセンス (5年間24時間サポート付) V3	B5178H581	470,900円	★	サービス時間帯：24時間365日 サポート対象範囲：仮想アプライアンス
P-133	Infrastructure Manager Advanced Edition サーバ 期限付きライセンス (1年間平日サポート付) V3	B5178E581	87,100円	★	サービス時間帯：月曜～金曜8:30～19:00(祝日および年末年始を除く) サポート対象範囲：仮想アプライアンス
P-134	Infrastructure Manager Advanced Edition サーバ 期限付きライセンス (3年間平日サポート付) V3	B5178G581	261,100円	★	サービス時間帯：月曜～金曜8:30～19:00(祝日および年末年始を除く) サポート対象範囲：仮想アプライアンス
P-135	Infrastructure Manager Advanced Edition サーバ 期限付きライセンス (5年間平日サポート付) V3	B5178J581	435,200円	★	サービス時間帯：月曜～金曜8:30～19:00(祝日および年末年始を除く) サポート対象範囲：仮想アプライアンス

#### ■Infrastructure Manager Advanced Edition ノードライセンス

項番	製品名	型名	価格(税別)	力	備考
P-136	Infrastructure Manager Advanced Edition 1ノード 期限付きライセンス (1年間24時間サポート付) V3	B5177V581	9,900円	★	サービス時間帯：24時間365日 サポート対象範囲：仮想アプライアンス
P-137	Infrastructure Manager Advanced Edition 1ノード 期限付きライセンス (3年間24時間サポート付) V3	B5177X581	24,700円	★	サービス時間帯：24時間365日 サポート対象範囲：仮想アプライアンス
P-138	Infrastructure Manager Advanced Edition 1ノード 期限付きライセンス (5年間24時間サポート付) V3	B5177Z581	39,400円	★	サービス時間帯：24時間365日 サポート対象範囲：仮想アプライアンス
P-139	Infrastructure Manager Advanced Edition 1ノード 期限付きライセンス (1年間平日サポート付) V3	B5177W581	9,300円	★	サービス時間帯：月曜～金曜8:30～19:00(祝日および年末年始を除く) サポート対象範囲：仮想アプライアンス
P-140	Infrastructure Manager Advanced Edition 1ノード 期限付きライセンス (3年間平日サポート付) V3	B5177Y581	22,900円	★	サービス時間帯：月曜～金曜8:30～19:00(祝日および年末年始を除く) サポート対象範囲：仮想アプライアンス
P-141	Infrastructure Manager Advanced Edition 1ノード 期限付きライセンス (5年間平日サポート付) V3	B51780581	36,400円	★	サービス時間帯：月曜～金曜8:30～19:00(祝日および年末年始を除く) サポート対象範囲：仮想アプライアンス
P-142	Infrastructure Manager Advanced Edition 5ノード 期限付きライセンス (1年間24時間サポート付) V3	B51787585	39,100円	★	サービス時間帯：24時間365日 サポート対象範囲：仮想アプライアンス
P-143	Infrastructure Manager Advanced Edition 5ノード 期限付きライセンス (3年間24時間サポート付) V3	B51789585	117,300円	★	サービス時間帯：24時間365日 サポート対象範囲：仮想アプライアンス
P-144	Infrastructure Manager Advanced Edition 5ノード 期限付きライセンス (5年間24時間サポート付) V3	B5178B585	195,500円	★	サービス時間帯：24時間365日 サポート対象範囲：仮想アプライアンス
P-145	Infrastructure Manager Advanced Edition 5ノード 期限付きライセンス (1年間平日サポート付) V3	B51788585	36,300円	★	サービス時間帯：月曜～金曜8:30～19:00(祝日および年末年始を除く) サポート対象範囲：仮想アプライアンス

H

H-1

※ OS により接続可能装置は異なります。詳細はハードウェア一覧を参照願います。

H

H-1

項番	製品名	型名	価格(税別)	力	備考
P-146	Infrastructure Manager Advanced Edition 5ノード 期限付きライセンス (3年間平日サポート付) V3	B5178A585	108,700円	★	サービス時間帯：月曜～金曜8:30～19:00(祝日および年末年始を除く) サポート対象範囲：仮想アプライアンス
P-147	Infrastructure Manager Advanced Edition 5ノード 期限付きライセンス (5年間平日サポート付) V3	B5178C585	181,200円	★	サービス時間帯：月曜～金曜8:30～19:00(祝日および年末年始を除く) サポート対象範囲：仮想アプライアンス
P-148	Infrastructure Manager Advanced Edition 10ノード 期限付きライセンス (1年間24時間サポート付) V3	B5177P58A	78,200円	★	サービス時間帯：24時間365日 サポート対象範囲：仮想アプライアンス
P-149	Infrastructure Manager Advanced Edition 10ノード 期限付きライセンス (3年間24時間サポート付) V3	B5177R58A	234,500円	★	サービス時間帯：24時間365日 サポート対象範囲：仮想アプライアンス
P-150	Infrastructure Manager Advanced Edition 10ノード 期限付きライセンス (5年間24時間サポート付) V3	B5177T58A	390,700円	★	サービス時間帯：24時間365日 サポート対象範囲：仮想アプライアンス
P-160	Infrastructure Manager Advanced Edition 10ノード 期限付きライセンス (1年間平日サポート付) V3	B5177Q58A	72,400円	★	サービス時間帯：月曜～金曜8:30～19:00(祝日および年末年始を除く) サポート対象範囲：仮想アプライアンス
P-161	Infrastructure Manager Advanced Edition 10ノード 期限付きライセンス (3年間平日サポート付) V3	B5177S58A	217,200円	★	サービス時間帯：月曜～金曜8:30～19:00(祝日および年末年始を除く) サポート対象範囲：仮想アプライアンス
P-162	Infrastructure Manager Advanced Edition 10ノード 期限付きライセンス (5年間平日サポート付) V3	B5177U58A	361,900円	★	サービス時間帯：月曜～金曜8:30～19:00(祝日および年末年始を除く) サポート対象範囲：仮想アプライアンス
P-163	Infrastructure Manager Advanced Edition 20ノード 期限付きライセンス (1年間24時間サポート付) V3	B5178158F	141,300円	★	サービス時間帯：24時間365日 サポート対象範囲：仮想アプライアンス
P-164	Infrastructure Manager Advanced Edition 20ノード 期限付きライセンス (3年間24時間サポート付) V3	B5178358F	423,900円	★	サービス時間帯：24時間365日 サポート対象範囲：仮想アプライアンス
P-165	Infrastructure Manager Advanced Edition 20ノード 期限付きライセンス (5年間24時間サポート付) V3	B5178558F	706,400円	★	サービス時間帯：24時間365日 サポート対象範囲：仮想アプライアンス
P-166	Infrastructure Manager Advanced Edition 20ノード 期限付きライセンス (1年間平日サポート付) V3	B5178258F	130,600円	★	サービス時間帯：月曜～金曜8:30～19:00(祝日および年末年始を除く) サポート対象範囲：仮想アプライアンス
P-167	Infrastructure Manager Advanced Edition 20ノード 期限付きライセンス (3年間平日サポート付) V3	B5178458F	391,700円	★	サービス時間帯：月曜～金曜8:30～19:00(祝日および年末年始を除く) サポート対象範囲：仮想アプライアンス
P-168	Infrastructure Manager Advanced Edition 20ノード 期限付きライセンス (5年間平日サポート付) V3	B5178658F	652,700円	★	サービス時間帯：月曜～金曜8:30～19:00(祝日および年末年始を除く) サポート対象範囲：仮想アプライアンス
P-169	Infrastructure Manager Advanced Edition 100ノード 期限付きライセンス (1年間24時間サポート付) V3	B5177H58N	627,900円	★	サービス時間帯：24時間365日 サポート対象範囲：仮想アプライアンス
P-170	Infrastructure Manager Advanced Edition 100ノード 期限付きライセンス (3年間24時間サポート付) V3	B5177K58N	1,883,500円	★	サービス時間帯：24時間365日 サポート対象範囲：仮想アプライアンス
P-171	Infrastructure Manager Advanced Edition 100ノード 期限付きライセンス (5年間24時間サポート付) V3	B5177M58N	3,139,200円	★	サービス時間帯：24時間365日 サポート対象範囲：仮想アプライアンス
P-172	Infrastructure Manager Advanced Edition 100ノード 期限付きライセンス (1年間平日サポート付) V3	B5177J58N	580,200円	★	サービス時間帯：月曜～金曜8:30～19:00(祝日および年末年始を除く) サポート対象範囲：仮想アプライアンス
P-173	Infrastructure Manager Advanced Edition 100ノード 期限付きライセンス (3年間平日サポート付) V3	B5177L58N	1,740,600円	★	サービス時間帯：月曜～金曜8:30～19:00(祝日および年末年始を除く) サポート対象範囲：仮想アプライアンス
P-174	Infrastructure Manager Advanced Edition 100ノード 期限付きライセンス (5年間平日サポート付) V3	B5177N58N	2,900,900円	★	サービス時間帯：月曜～金曜8:30～19:00(祝日および年末年始を除く) サポート対象範囲：仮想アプライアンス

- ①
- ・ サーバライセンスとノードライセンスを同時に選択してください。
  - ・ ノードライセンスの購入数に上限はありません。

### ■SupportDesk Standard(Infrastructure Manager Essential Edition)

項番	製品名	型名	価格(税別)	力	備考
Q-250	Infrastructure Manager Essential Edition	SV7BA003G	4,450円 ★ (*)		サービス時間帯：月曜～金曜 8:30～19:00(祝日および年末年始を除く) サポート対象範囲：仮想アプライアンス * 月単位で自動更新(「価格」欄は月額)
Q-251	Infrastructure Manager Essential Edition	SV7BA003R	5,550円 ★ (*)		サービス時間帯：24時間365日 サポート対象範囲：仮想アプライアンス * 月単位で自動更新(「価格」欄は月額)

I

※ OS により接続可能装置は異なります。詳細はハードウェア一覧を参照願います。

### 6. CPU 【必須選択オプション】



- ・カスタムメイド型名にていずれか必ず1つ以上選択してください。
- ・ラックベースユニット (2.5インチ HDD/SSD×8+2.5インチ PCIe SSD×8)[PYR2452RN]/ラックベースユニット (2.5インチ HDD/SSD×24)[PYR2452RDN]/ラックベースユニット (2.5インチ HDD/SSD×8+2.5インチ PCIe SSD×8)[PYR2452RFN]/ラックベースユニット (2.5インチ PCIe SSD×24)[PYR2452RGN]選択時は、2CPU構成が必須となります。
- ・異なる種類のCPUを混在搭載することはできません。
- ・物理CPU1個につき、DIMMを最低1枚搭載する必要があります。
- ・必ず「温度制限について」を参照のうえ、手配願います。

#### ■第4世代AMD EPYC™ プロセッサー

項番	製品名	型名	価格(税別)	力	備考
D-200	EPYC プロセッサー 9124 (3GHz/16コア/64MB)×1	PY-CPL5AA PYBCPL5AA	459,000円 459,000円	●	スレッド数：32、メモリバス：4800MT/s(最大)、最大TDP：200W ※サポートCPU構成：1CPU、2CPU
D-201	EPYC プロセッサー 9184X (3.55GHz/16コア/768MB)×1	PY-CPL5AH PYBCPL5AH	1,861,000円 1,861,000円	●	スレッド数：32、メモリバス：4800MT/s(最大)、最大TDP：320W ※サポートCPU構成：1CPU、2CPU
D-202	EPYC プロセッサー 9174F (4.10GHz/16コア/256MB)×1	PY-CPL5AE PYBCPL5AE	1,456,000円 1,456,000円	●	スレッド数：32、メモリバス：4800MT/s(最大)、最大TDP：320W ※サポートCPU構成：1CPU、2CPU
D-203	EPYC プロセッサー 9224 (2.50GHz/24コア/64MB)×1	PY-CPL5A9 PYBCPL5A9	715,000円 715,000円	●	スレッド数：48、メモリバス：4800MT/s(最大)、最大TDP：200W ※サポートCPU構成：1CPU、2CPU
D-205	EPYC プロセッサー 9274F (4.05GHz/24コア/256MB)×1	PY-CPL5AD PYBCPL5AD	1,156,000円 1,156,000円	●	スレッド数：48、メモリバス：4800MT/s(最大)、最大TDP：320W ※サポートCPU構成：1CPU、2CPU
D-206	EPYC プロセッサー 9334 (2.70GHz/32コア/128MB)×1	PY-CPL5A7 PYBCPL5A7	1,199,000円 1,199,000円	●	スレッド数：64、メモリバス：4800MT/s(最大)、最大TDP：210W ※サポートCPU構成：1CPU、2CPU
D-207	EPYC プロセッサー 9384X (3.10GHz/32コア/768MB)×1	PY-CPL5AG PYBCPL5AG	2,091,000円 2,091,000円	●	スレッド数：64、メモリバス：4800MT/s(最大)、最大TDP：320W ※サポートCPU構成：1CPU、2CPU
D-208	EPYC プロセッサー 9354 (3.25GHz/32コア/256MB)×1	PY-CPL5A6 PYBCPL5A6	1,308,000円 1,308,000円	●	スレッド数：64、メモリバス：4800MT/s(最大)、最大TDP：280W ※サポートCPU構成：1CPU、2CPU
D-209	EPYC プロセッサー 9454 (2.75GHz/48コア/256MB)×1	PY-CPL5A5 PYBCPL5A5	2,013,000円 2,013,000円	●	スレッド数：96、メモリバス：4800MT/s(最大)、最大TDP：290W ※サポートCPU構成：1CPU、2CPU
D-210	EPYC プロセッサー 9534 (2.45GHz/64コア/256MB)×1	PY-CPL5A4 PYBCPL5A4	2,560,000円 2,560,000円	●	スレッド数：128、メモリバス：4800MT/s(最大)、最大TDP：280W ※サポートCPU構成：1CPU、2CPU
D-211	EPYC プロセッサー 9554 (3.10GHz/64コア/256MB)×1	PY-CPL5A3 PYBCPL5A3	2,641,000円 2,641,000円	●	スレッド数：128、メモリバス：4800MT/s(最大)、最大TDP：360W ※サポートCPU構成：1CPU、2CPU
D-212	EPYC プロセッサー 9634 (2.25GHz/84コア/384MB)×1	PY-CPL5A2 PYBCPL5A2	2,995,000円 2,995,000円	●	スレッド数：168、メモリバス：4800MT/s(最大)、最大TDP：290W ※サポートCPU構成：1CPU、2CPU
D-213	EPYC プロセッサー 9654 (2.40GHz/96コア/384MB)×1	PY-CPL5A1 PYBCPL5A1	3,434,000円 3,434,000円	●	スレッド数：192、メモリバス：4800MT/s(最大)、最大TDP：360W ※サポートCPU構成：1CPU、2CPU
D-214	EPYC プロセッサー 9754 (2.25GHz/128コア/256MB)×1	PY-CPL5AF PYBCPL5AF	3,823,000円 3,823,000円	●	スレッド数：256、メモリバス：4800MT/s(最大)、最大TDP：360W ※サポートCPU構成：1CPU、2CPU

項番	製品名	型名	価格(税別)	力	備考
D-215	EPYC プロセッサー 9354P (3.25GHz/32コア/256MB)×1	PYBCPL5AM	1,089,000円	●	スレッド数：64、メモリバス：4800MT/s(最大)、最大TDP：280W ※サポートCPU構成：1CPU
D-216	EPYC プロセッサー 9454P (2.75GHz/48コア/256MB)×1	PYBCPL5AL	1,752,000円	●	スレッド数：96、メモリバス：4800MT/s(最大)、最大TDP：290W ※サポートCPU構成：1CPU
D-217	EPYC プロセッサー 9554P (3.10GHz/64コア/256MB)×1	PYBCPL5AK	2,115,000円	●	スレッド数：128、メモリバス：4800MT/s(最大)、最大TDP：360W ※サポートCPU構成：1CPU
D-218	EPYC プロセッサー 9654P (2.40GHz/96コア/384MB)×1	PYBCPL5AJ	3,164,000円	●	スレッド数：192、メモリバス：4800MT/s(最大)、最大TDP：360W ※サポートCPU構成：1CPU

※ OS により接続可能装置は異なります。詳細はハードウェア一覧を参照願います。

J

J-1

### ■第5世代AMD EPYC™ プロセッサ

項番	製品名	型名	価格(税別)	力	備考
D-29	EPYC プロセッサ 9015 (3.60GHz/8コア/64MB)×1	PY-CPL6AF PYBCPL6AF	226,000円 226,000円	●	スレッド数：16、メモリバス：5600MT/s(最大)、最大TDP：125W ※サポートCPU構成：1CPU、2CPU
D-30	EPYC プロセッサ 9135 (3.65GHz/16コア/64MB)×1	PY-CPL6AE PYBCPL6AE	528,000円 528,000円	●	スレッド数：32、メモリバス：5600MT/s(最大)、最大TDP：200W ※サポートCPU構成：1CPU、2CPU
D-35	EPYC プロセッサ 9355 (3.55GHz/32コア/256MB)×1	PY-CPL6A4 PYBCPL6A4	1,318,000円 1,318,000円	●	スレッド数：64、メモリバス：5600MT/s(最大)、最大TDP：280W ※サポートCPU構成：1CPU、2CPU

※以下のCPUは受注生産となり、納品は発注の約2ヶ月後となります。

項番	製品名	型名	価格(税別)	力	備考
D-39	EPYC プロセッサ 9575F (3.30GHz/64コア/256MB)×1	PY-CPL6A5 PYBCPL6A5	3,214,000円 3,214,000円	●	スレッド数：128、メモリバス：5600MT/s(最大)、最大TDP：400W ※サポートCPU構成：1CPU、2CPU
D-41	EPYC プロセッサ 9655 (2.60GHz/96コア/384MB)×1	PY-CPL6A7 PYBCPL6A7	3,015,000円 3,015,000円	●	スレッド数：192、メモリバス：5600MT/s(最大)、最大TDP：400W ※サポートCPU構成：1CPU、2CPU
D-43	EPYC プロセッサ 9845 (2.10GHz/160コア/320MB)×1	PY-CPL6A9 PYBCPL6A9	3,852,000円 3,852,000円	●	スレッド数：320、メモリバス：5600MT/s(最大)、最大TDP：390W ※サポートCPU構成：1CPU、2CPU

項番	製品名	型名	価格(税別)	力	備考
D-291	CPU搭載キット(2CPU目)	PYBTKCP01	1,100円	●	2nd CPUカスタムメイド搭載時用ヒートシンク
D-220	CPUクーラーキット (2CPU目、RX2450 M2、GPU非搭載用)	PY-TKCPCA1	32,000円		2nd CPU一般型名搭載時用ヒートシンク ※GPU非搭載用
D-219	CPUクーラーキット (2CPU目、RX2450 M2、TDP300W以下)	PY-TKCPC99	34,000円		2nd CPU一般型名搭載時用ヒートシンク ※TDP値 300W以下のCPU用

#### ① CPU搭載キット(2CPU目)

・2CPU目をカスタムメイド型名で搭載する際に必要となります。

#### CPUクーラーキット(2CPU目)

・2CPU目を一般型名で手配する際に必要となります。

GPU搭載の有無、搭載するCPUのTDP値により手配いただく型名が異なりますのでご注意ください。

### 搭載可能なDIMMの種類

第4世代 AMD EPYC™ プロセッサ	DIMMの種類	
	4800MT/s 16GB/32GB/64GB/ 128GB/256GB	5600MT/s 16GB/32GB/64GB/ 256GB
EPYC 9124	○	×
EPYC 9184X	○	×
EPYC 9174F	○	×
EPYC 9224	○	×
EPYC 9274F	○	×
EPYC 9334	○	×
EPYC 9384X	○	×
EPYC 9354	○	×
EPYC 9454	○	×
EPYC 9534	○	×
EPYC 9554	○	×
EPYC 9634	○	×
EPYC 9654	○	×
EPYC 9754	○	×
EPYC 9354P	○	×
EPYC 9454P	○	×
EPYC 9554P	○	×
EPYC 9654P	○	×

○：サポート、×：非サポート

第5世代 AMD EPYC™ プロセッサ	DIMMの種類	
	4800MT/s 16GB/32GB/64GB/ 128GB/256GB	5600MT/s 16GB/32GB/64GB/ 256GB
EPYC 9015	×	○
EPYC 9135	×	○
EPYC 9355	×	○
EPYC 9575F	×	○
EPYC 9655	×	○
EPYC 9845	×	○

○：サポート、×：非サポート

K

# PRIMERGY

## PRIMERGY RX2450 M2

※ OS により接続可能装置は異なります。詳細はハードウェア一覧を参照願います。

### 温度制限について

本体ベースユニット、搭載するCPUおよび手配するオプションにより、温度制限があります。詳細は下表を参照願います。

#### [CPUグループ]

第4世代 AMD EPYC™ プロセッサ	Core	TDP [W]	グループ
EPYC 9754	128	360	E
EPYC 9654	96	360	
EPYC 9654P	96	360	
EPYC 9554	64	360	
EPYC 9554P	64	360	
EPYC 9274F	24	320	
EPYC 9174F	16	320	
EPYC 9384X	32	320	
EPYC 9184X	16	320	
EPYC 9634	84	290	
EPYC 9454	48	290	
EPYC 9454P	48	290	
EPYC 9534	64	280	
EPYC 9354	32	280	B
EPYC 9354P	32	280	
EPYC 9334	32	210	
EPYC 9224	24	200	
EPYC 9124	16	200	

第5世代 AMD EPYC™ プロセッサ	Core	TDP [W]	グループ
EPYC 9845	160	390	E
EPYC 9655	96	400	
EPYC 9575F	64	400	
EPYC 9355	32	280	A
EPYC 9135	16	200	B
EPYC 9015	8	125	D

#### [PCIe Level]

	オプションカード	型名	PCIe Level	
RAID/SAS	SASコントローラカード (PSAS CP600e)	PY-SC4FAE/PYBSC4FAE/PYBSC4FAEL	Level3	
	SASコントローラカード (PSAS CP600I)	PY-SC4FA/PYBSC4FAL/PYBSC4FA2L	Level3	
	SASコントローラカード (PSAS CP 2100-8i)	PY-SC3MA2/PYBSC3MA2L	Level3	
	SASコントローラカード (PSAS CP 2200-16i/PSAS CP 2200-16i、PCIeSSD用)	PY-SC4MA1/PYBSC4MA1L/PYBSC4MA3L/PYBSC4MA2L	Level4	
	SASアレイコントローラカード (PRAID CP600I)	PY-SR4FA/PYBSR4FAL	Level3	
	SASアレイコントローラカード (PRAID EP640I)	PY-SR4C63/PYBSR4C63L	Level3	
	SASアレイコントローラカード (PRAID EP680I/PRAID EP680I、PCIeSSD用)	PY-SR4C6/PYBSR4C6L/PYBSR4C62L	Level3	
	SASアレイコントローラカード (PRAID EP 3252-8i)	PY-SR4MA1/PYBSR4MA1L	Level4	
	SASアレイコントローラカード (PRAID EP 3254-8i)	PY-SR4MA2/PYBSR4MA2L	Level4	
	SASアレイコントローラカード (PRAID EP 3258-16i/PRAID EP 3258-16i、PCIeSSD用)	PY-SR4MA3/PYBSR4MA3L/PYBSR4MA4L	Level4	
SASアレイコントローラカード (PRAID EP680e)	PY-SR4C6E/PYBSR4C6E/PYBSR4C6EL	Level3		
デュアルM.2 コントローラカード (PDUAL CP300)	PY-DMCP35/PYBDMCP35L	Level5		
FC	ファイバーチャネルカード (16Gbps)	PY-FC331/PYBFC331/PYBFC331L	Level3	
	ファイバーチャネルカード (16Gbps)	PY-FC321/PYBFC321/PYBFC321L	Level3	
	Dual port ファイバーチャネルカード (16Gbps)	PY-FC332/PYBFC332/PYBFC332L	Level3	
	Dual port ファイバーチャネルカード (16Gbps)	PY-FC322/PYBFC322/PYBFC322L	Level3	
	ファイバーチャネルカード (32Gbps)	PY-FC421/PYBFC421/PYBFC421L	Level3	
	ファイバーチャネルカード (32Gbps)	PY-FC411/PYBFC411/PYBFC411L	Level4	
	Dual port ファイバーチャネルカード (32Gbps)	PY-FC422/PYBFC422/PYBFC422L	Level3	
	Dual port ファイバーチャネルカード (32Gbps)	PY-FC412/PYBFC412/PYBFC412L	Level4	
	ファイバーチャネルカード (64Gbps)	PY-FC441/PYBFC441/PYBFC441L	Level3	
	Dual port ファイバーチャネルカード (64Gbps)	PY-FC442/PYBFC442/PYBFC442L	Level3	
LAN	Quad port LANカード (1000BASE-T)	PY-LA284/PYBLA284/PYBLA284L	Level1	
	Quad port LANカード (1000BASE-T)	PY-LA264/PYBLA264/PYBLA264L	Level1	
	Dual port LANカード (10GBASE-T)	PY-LA3K2/PYBLA3K2/PYBLA3K2L	Level5	
	Quad port LANカード (10GBASE-T)	PY-LA344/PYBLA344/PYBLA344L	Level3	
	Dual port LANカード (10GBASE)	PY-LA3J2/PYBLA3J2/PYBLA3J2L	Level3	
	Quad port LANカード (10GBASE)	PY-LA3C4/PYBLA3C4/PYBLA3C4L	Level3	
	Dual port LANカード (10GBASE)	PY-LA3C2/PYBLA3C2/PYBLA3C2L	Level1	
	Quad port LANカード (25GBASE)	PY-LA404/PYBLA404/PYBLA404L	Level5	
	Dual port LANカード (25GBASE)	PY-LA3H2/PYBLA3H2/PYBLA3H2L	Level3	
	Dual port LANカード (25GBASE)	PY-LA402/PYBLA402/PYBLA402L	Level2	
	Dual port LANカード (25GBASEx2)	PY-LA4024/PYBLA4024/PYBLA4024L	Level5	
	Dual port LANカード (100GBASE)	PY-LA442/PYBLA442/PYBLA442L	Level5	
	Dual port LANカード (100GBASE)	PY-LA432/PYBLA432/PYBLA432L	Level7	
	Dual port LANカード (100GBASE)	PY-LA412/PYBLA412/PYBLA412L	Level6	
	IB	IB HCAカード (200Gbps)	PY-HC401/PYBHC401	Level5
		IB HCAカード (200Gbps)	PY-HC521/PYBHC521	Level4
Dual port IB HCAカード (200Gbps)		PY-HC402/PYBHC402	Level7	
IB HCAカード (400Gbps)		PY-HC541/PYBHC541	Level6	

#### [OCP Tier]

	オプションカード	型名	OCP Tier
OCPv3	ポート拡張オプション (1000BASE-Tx4)	PY-LA284U/PYBLA284U	Tier3
	ポート拡張オプション (1000BASE-Tx4)	PY-LA274U/PYBLA274U	Tier1
	ポート拡張オプション (10GBASE-Tx4)	PY-LA344U/PYBLA344U	Tier4
	ポート拡張オプション (10GBASE-Tx2)	PY-LA3K2U/PYBLA3K2U	Tier5
	ポート拡張オプション (10GBASE-Tx2)	PY-LA342U/PYBLA342U	Tier2
	ポート拡張オプション (10GBASEx4)	PY-LA354U/PYBLA354U	Tier4
	ポート拡張オプション (10GBASEx2)	PY-LA3J2U/PYBLA3J2U	Tier2
	ポート拡張オプション (10GBASEx2)	PY-LA352U/PYBLA352U	Tier1
	ポート拡張オプション (25GBASEx2)	PY-LA3G2U/PYBLA3G2U	Tier3
	ポート拡張オプション (25GBASEx2)	PY-LA402U4/PYBLA402U4	Tier6
	ポート拡張オプション (100GBASEx2)	PY-LA452U/PYBLA452U	Tier8
	ポート拡張オプション (100GBASEx2)	PY-LA432U/PYBLA432U	Tier7
	ポート拡張オプション (100GBASEx2)	PY-LA412U/PYBLA412U	Tier10

#### [GP/GPU]

	オプションカード	型名
FH-GPGPU	GPUコンピューティングカード (NVIDIA L40S)	PY-GP4L1/PYBGP4L1
	GPUコンピューティングカード (NVIDIA H100 NVL)	PY-GP5H1/PYBGP5H1
	VDIグラフィックスカード (NVIDIA A16)	PY-VG4A4/PYBVG4A4
LP-GPGPU	VDI/GPGPUカード (NVIDIA A2)	PY-VG4A8/PYBVG4A8L
	VDI/GPGPUカード (NVIDIA L4)	PY-VG4L1/PYBVG4L1L
GPU (*)	グラフィックスカード (NVIDIA T400)	PY-VG4T2L/PYBVG4T2L
	グラフィックスカード (NVIDIA RTX A400)	PY-VG4AEL/PYBVG4AEL
	グラフィックスカード (NVIDIA RTX 4000)	PY-VG4L4/PYBVG4L4
	グラフィックスカード (NVIDIA RTX 6000)	PY-VG4L3/PYBVG4L3

(\*) アドバンスド・サーマルオプション40 [PYBET03]またはアドバンスド・サーマルオプション45 [PYBET52]と同時手配はできません。



※ OS により接続可能装置は異なります。詳細はハードウェア一覧を参照願います。

### [PCIe Zone 1～PCIe Zone 4]

#### (1)8PCIe構成時

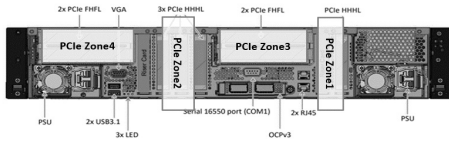

#### (2)FH-GPGPU+4PCIe

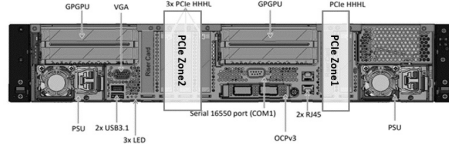

#### (3)Rear HDD+6PCIe構成時

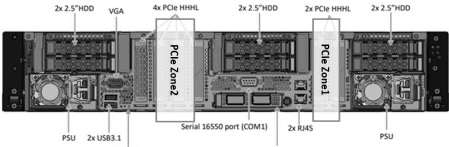

	PCIeスロット	PCIeスロット	PCIeスロット
	(1)8PCIe構成時	(2)FH-GPGPU+4PCIe	(3)Rear HDD+6PCIe構成時
PCIe Zone 1	スロット1	スロット1	スロット1/2
PCIe Zone 2	スロット5/6/7	スロット5/6/7	スロット5/6/7/8
PCIe Zone 3	スロット3/4	FH-GPGPU(スロット3)	2.5インチベイ(背面)
PCIe Zone 4	スロット9/10	FH-GPGPU(スロット9)	2.5インチベイ(背面)

### [3.5インチモデル手配時]

#### ・GPGPUカード非搭載

#### 背面ベイ非搭載時

記載されたLevel/Tierは上限になります。

CPU構成	CPUグループ	メモリ種類	3.5インチベイ×8/10/12		VDI/GPGPUカード	PCIe Zone 1	PCIe Zone 2	PCIe Zone 3	PCIe Zone 4	OCP 1	
			DIMM	前面							背面ベイ (2.5インチベイ×6)
1CPU/ 2CPU	CPU B/D	16GB～256GB	25°C (*2)	/	-	Level 7	Level 7	Level 7	Level 7	Tier 10	
		16GB～128GB	30°C (*1)			Level 6	Level 6	Level 6	Level 6	Tier 10	
		16GB～64GB	35°C			Level 5	Level 5	Level 5	Level 5	Tier 9	
		16GB～128GB	40°C (*3)			Level 5	Level 5	Level 5	Level 5	Tier 9	
	CPU A	16GB～128GB	45°C (*4)			Level 4	Level 4	Level 4	Level 4	Level 4	Tier 8
		16GB～256GB	25°C (*2)			Level 7	Level 7	Level 7	Level 7	Tier 10	
		16GB～128GB	30°C (*1)			Level 6	Level 6	Level 6	Level 6	Tier 10	
		16GB～64GB	35°C			Level 5	Level 5	Level 5	Level 5	Tier 9	
	CPU E	16GB～128GB	40°C (*3)			Level 5	Level 5	Level 5	Level 5	Level 5	Tier 9
		16GB～256GB	25°C (*2)			Level 6	Level 6	Level 6	Level 6	Level 6	Tier 10
		16GB～128GB	30°C (*1)			Level 6	Level 6	Level 6	Level 6	Level 6	Tier 10
		16GB～64GB	35°C			Level 5	Level 5	Level 5	Level 5	Level 5	Tier 9

(\*1) 高性能CPU搭載オプション [PYBETA1] 必須。

(\*2) アドバンスド・サーマルオプション25 [PYBET21] 必須。

(\*3) アドバンスド・サーマルオプション40 [PYBET03] 必須。

(\*4) アドバンスド・サーマルオプション45 [PYBET52] 必須。

#### 背面ベイ搭載時かつSAS/SATA HDD搭載時

CPU構成	CPUグループ	メモリ種類	3.5インチベイ×8/10/12		VDI/GPGPUカード	PCIe Zone 1	PCIe Zone 2	PCIe Zone 3	PCIe Zone 4	OCP 1
			DIMM	前面						
1CPU/ 2CPU	CPU B/D	16GB～128GB	25°C (*2)	-	-	Level 7	Level 7	SAS/SATA HDD	SAS/SATA HDD	Tier 10
		16GB～128GB	30°C (*1)			Level 6	Level 6	SAS/SATA HDD	SAS/SATA HDD	Tier 10
		16GB～256GB	25°C (*2)			Level 7	Level 7	SAS/SATA HDD	SAS/SATA HDD	Tier 10
		16GB～128GB	25°C (*2)			Level 7	Level 7	SAS/SATA HDD	SAS/SATA HDD	Tier 10
	CPU A	16GB～128GB	30°C (*1)			Level 6	Level 6	SAS/SATA HDD	SAS/SATA HDD	Tier 10
		16GB～256GB	25°C (*2)			Level 7	Level 7	SAS/SATA HDD	SAS/SATA HDD	Tier 10
		16GB～128GB	25°C (*2)			Level 6	Level 6	SAS/SATA HDD	SAS/SATA HDD	Tier 10
		16GB～128GB	30°C (*1)			Level 6	Level 6	SAS/SATA HDD	SAS/SATA HDD	Tier 10
	CPU E	16GB～128GB	25°C (*2)			Level 7	Level 7	SAS/SATA HDD	SAS/SATA HDD	Tier 10
		16GB～128GB	25°C (*2)			Level 6	Level 6	SAS/SATA HDD	SAS/SATA HDD	Tier 10
		16GB～128GB	30°C (*1)			Level 6	Level 6	SAS/SATA HDD	SAS/SATA HDD	Tier 10
		16GB～128GB	30°C (*1)			Level 6	Level 6	SAS/SATA HDD	SAS/SATA HDD	Tier 10

(\*1) 高性能CPU搭載オプション [PYBETA1] 必須。

(\*2) アドバンスド・サーマルオプション25 [PYBET21] 必須。

#### 背面ベイ搭載時かつSAS/SATA/PCIe SSD搭載時

CPU構成	CPUグループ	メモリ種類	3.5インチベイ×8/10/12		VDI/GPGPUカード	PCIe Zone 1	PCIe Zone 2	PCIe Zone 3	PCIe Zone 4	OCP 1
			DIMM	前面						
1CPU/ 2CPU	CPU B/D	16GB～128GB	25°C (*1)	-	-	Level 7	Level 7	SAS/SATA/PCIe SSD	SAS/SATA/PCIe SSD	Tier 10
	CPU A	16GB～128GB	25°C (*1)			Level 7	Level 7	SAS/SATA/PCIe SSD	SAS/SATA/PCIe SSD	Tier 10
	CPU E	16GB～128GB	25°C (*1)			Level 7	Level 7	SAS/SATA/PCIe SSD	SAS/SATA/PCIe SSD	Tier 10
		16GB～128GB	25°C (*1)			Level 7	Level 7	SAS/SATA/PCIe SSD	SAS/SATA/PCIe SSD	Tier 10

(\*1) アドバンスド・サーマルオプション25 [PYBET21] 必須。

#### ・GPGPUカード(LP-GPGPU)搭載時

#### 背面ベイ非搭載時

CPU構成	CPUグループ	メモリ種類	3.5インチベイ×8/10/12		VDI/GPGPUカード	PCIe Zone 1	PCIe Zone 2	PCIe Zone 3	PCIe Zone 4	OCP 1
			DIMM	前面						
1CPU/ 2CPU	CPU B/D	16GB～128GB	30°C (*1)	/	PY-VG4A8L/ PYBVG4A8L: 1～4枚 PY-VG4L/ PYBVG4L: 1～2枚	LP-GPGPU or Level6	LP-GPGPU or Level6	LP-GPGPU or Level6	LP-GPGPU or Level6	Tier 10
			30°C (*1)			LP-GPGPU or Level6	LP-GPGPU or Level6	LP-GPGPU or Level6	LP-GPGPU or Level6	Tier 10
	CPU E	30°C (*1)	非サポート			非サポート	非サポート	非サポート	非サポート	非サポート

(\*1) 高性能CPU搭載オプション [PYBETA1] 必須。SAS/SATA HDD を最大6台まで搭載可能。

# PRIMERGY

## PRIMERGY RX2450 M2

※ OS により接続可能装置は異なります。詳細はハードウェア一覧を参照願います。

### [2.5インチモデル手配時]

#### ・GPGPUカード非搭載

#### 2.5インチx16モデル使用かつ背面ベイ非搭載時

記載されたLevel/Tierは上限になります。

CPU構成	CPUグループ	メモリ種類 DIMM	2.5インチベイx16		2.5インチベイx24		VDI/GPGPU カード	PCIe Zone 1	PCIe Zone 2	PCIe Zone 3	PCIe Zone 4	OCP 1
			前面	背面ベイ (2.5インチベイx4)	前面	背面ベイ (2.5インチベイx6)						
1CPU/ 2CPU	CPU B/D	16GB~256GB	35°C	/	/	/	-	Level 7	Level 7	Level 7	Level 7	Tier 10
			40°C(*1)					Level 5	Level 5	Level 5	Level 5	Tier 9
			45°C(*2)					Level 4	Level 4	Level 4	Level 4	Tier 8
			35°C					Level 7	Level 7	Level 7	Level 7	Tier 10
	CPU A		40°C(*1)	Level 5	Level 5	Level 5		Level 5	Tier 9			
			45°C(*2)	Level 4	Level 4	Level 4		Level 4	Tier 8			
			35°C	Level 7	Level 7	Level 7		Level 7	Tier 10			
			45°C(*2)	Level 4	Level 4	Level 4		Level 4	Tier 8			
CPU E	35°C	Level 7	Level 7	Level 7	Level 7	Tier 10						

(\*1) アドバンスド・サーマルオプション40[PYBET03]必須。  
(\*2) アドバンスド・サーマルオプション45[PYBET52]必須。

#### 2.5インチx16モデル使用かつ背面ベイにPCIe SSD搭載時

CPU構成	CPUグループ	メモリ種類 DIMM	2.5インチベイx16		2.5インチベイx24		VDI/GPGPU カード	PCIe Zone 1	PCIe Zone 2	PCIe Zone 3	PCIe Zone 4	OCP 1
			前面	背面ベイ (2.5インチベイx4)	前面	背面ベイ (2.5インチベイx6)						
1CPU/ 2CPU	CPU B/D	16GB~256GB	30°C (*1)	/	/	/	-	Level 8	Level 8	PCIe SSD	PCIe SSD	Tier 11
	CPU A		30°C (*1)					Level 8	Level 8	PCIe SSD	PCIe SSD	Tier 11
	CPU E		30°C (*1)					Level 8	Level 8	PCIe SSD	PCIe SSD	Tier 11

(\*1) 高性能CPU搭載オプション[PYBETA]必須。

#### 2.5インチx24モデル使用かつ背面ベイ非搭載時

CPU構成	CPUグループ	メモリ種類 DIMM	2.5インチベイx16		2.5インチベイx24		VDI/GPGPU カード	PCIe Zone 1	PCIe Zone 2	PCIe Zone 3	PCIe Zone 4	OCP 1
			前面	背面ベイ (2.5インチベイx4)	前面	背面ベイ (2.5インチベイx6)						
1CPU/ 2CPU	CPU B/D	16GB~256GB	35°C	/	/	/	-	Level 7	Level 7	Level 7	Level 7	Tier 10
			40°C(*1)					Level 5	Level 5	Level 5	Level 5	Tier 9
			45°C(*2)					Level 4	Level 4	Level 4	Level 4	Tier 8
			35°C					Level 7	Level 7	Level 7	Level 7	Tier 10
	CPU A		40°C(*1)	Level 5	Level 5	Level 5		Level 5	Tier 9			
			45°C(*2)	Level 4	Level 4	Level 4		Level 4	Tier 8			
			35°C	Level 7	Level 7	Level 7		Level 7	Tier 10			
			45°C(*2)	Level 4	Level 4	Level 4		Level 4	Tier 8			
CPU E	35°C	Level 7	Level 7	Level 7	Level 7	Tier 10						

(\*1) アドバンスド・サーマルオプション40[PYBET03]必須。  
(\*2) アドバンスド・サーマルオプション45[PYBET52]必須。

#### 2.5インチx24モデル使用かつ背面ベイにSAS/SATA HDD搭載時

CPU構成	CPUグループ	メモリ種類 DIMM	2.5インチベイx16		2.5インチベイx24		VDI/GPGPU カード	PCIe Zone 1	PCIe Zone 2	PCIe Zone 3	PCIe Zone 4	OCP 1
			前面	背面ベイ (2.5インチベイx4)	前面	背面ベイ (2.5インチベイx6)						
1CPU/ 2CPU	CPU B/D	16GB~256GB	35°C	/	/	/	-	Level 7	Level 7	SAS/SATA HDD	SAS/SATA HDD	Tier 10
	CPU A		35°C					Level 7	Level 7	SAS/SATA HDD	SAS/SATA HDD	Tier 10
	CPU E		35°C					Level 7	Level 7	SAS/SATA HDD	SAS/SATA HDD	Tier 10

#### 2.5インチx24モデル使用かつ背面ベイにSAS/SATA/PCIe SSD搭載時

CPU構成	CPUグループ	メモリ種類 DIMM	2.5インチベイx16		2.5インチベイx24		VDI/GPGPU カード	PCIe Zone 1	PCIe Zone 2	PCIe Zone 3	PCIe Zone 4	OCP 1
			前面	背面ベイ (2.5インチベイx4)	前面	背面ベイ (2.5インチベイx6)						
1CPU/ 2CPU	CPU B/D	16GB~256GB	30°C (*1)	/	/	/	-	Level 8	Level 8	SAS/SATA/PCIe SSD	SAS/SATA/PCIe SSD	Tier 11
	CPU A		30°C (*1)					Level 8	Level 8	SAS/SATA/PCIe SSD	SAS/SATA/PCIe SSD	Tier 11
	CPU E		25°C (*2)					Level 8	Level 8	SAS/SATA/PCIe SSD	SAS/SATA/PCIe SSD	Tier 11

(\*1) 高性能CPU搭載オプション[PYBETA]必須。  
(\*2) アドバンスド・サーマルオプション25[PYBET21]必須。

#### ・GPGPUカード(LP-GPGPU)搭載時

#### 2.5インチx16モデル使用時

CPU構成	CPUグループ	メモリ種類 DIMM	2.5インチベイx16		2.5インチベイx24		VDI/GPGPU カード	PCIe Zone 1	PCIe Zone 2	PCIe Zone 3	PCIe Zone 4	OCP 1
			前面	背面ベイ (2.5インチベイx4)	前面	背面ベイ (2.5インチベイx6)						
1CPU/ 2CPU	CPU B/D	16GB~256GB	30°C (*1)	/	/	/	PY-VGA48L/ PYBG48L: 1~4枚 PY-VG4L/LI/ PYBG4L/LI: 1~2枚	LP-GPGPU or Level8	LP-GPGPU or Level8	LP-GPGPU or Level8 or SAS/SATA HDD	LP-GPGPU or Level8 or SAS/SATA HDD	Tier 11
			35°C					LP-GPGPU or Level7	LP-GPGPU or Level7	LP-GPGPU or Level7 or SAS/SATA HDD	LP-GPGPU or Level7 or SAS/SATA HDD	Tier 10
			30°C (*1)					LP-GPGPU or Level8	LP-GPGPU or Level8	LP-GPGPU or Level8 or SAS/SATA HDD	LP-GPGPU or Level8 or SAS/SATA HDD	Tier 11
			35°C					LP-GPGPU or Level7	LP-GPGPU or Level7	LP-GPGPU or Level7 or SAS/SATA HDD	LP-GPGPU or Level7 or SAS/SATA HDD	Tier 10
			35°C					LP-GPGPU or Level7	LP-GPGPU or Level7	LP-GPGPU or Level7 or SAS/SATA HDD	LP-GPGPU or Level7 or SAS/SATA HDD	Tier 10
			35°C					LP-GPGPU or Level7	LP-GPGPU or Level7	LP-GPGPU or Level7 or SAS/SATA HDD	LP-GPGPU or Level7 or SAS/SATA HDD	Tier 10

(\*1) 高性能CPU搭載オプション[PYBETA]必須。

#### 2.5インチx24モデル使用時

CPU構成	CPUグループ	メモリ種類 DIMM	2.5インチベイx16		2.5インチベイx24		VDI/GPGPU カード	PCIe Zone 1	PCIe Zone 2	PCIe Zone 3	PCIe Zone 4	OCP 1
			前面	背面ベイ (2.5インチベイx4)	前面	背面ベイ (2.5インチベイx6)						
1CPU/ 2CPU	CPU B/D	16GB~256GB	30°C (*1)	/	/	/	PY-VGA48L/ PYBG48L: 1~4枚 PY-VG4L/LI/ PYBG4L/LI: 1~2枚	LP-GPGPU or Level8	LP-GPGPU or Level8	LP-GPGPU or Level8 or SAS/SATA HDD	LP-GPGPU or Level8 or SAS/SATA HDD	Tier 11
			35°C					LP-GPGPU or Level7	LP-GPGPU or Level7	LP-GPGPU or Level7 or SAS/SATA HDD	LP-GPGPU or Level7 or SAS/SATA HDD	Tier 10
			30°C (*1)					LP-GPGPU or Level8	LP-GPGPU or Level8	LP-GPGPU or Level8 or SAS/SATA HDD	LP-GPGPU or Level8 or SAS/SATA HDD	Tier 11
			35°C					LP-GPGPU or Level7	LP-GPGPU or Level7	LP-GPGPU or Level7 or SAS/SATA HDD	LP-GPGPU or Level7 or SAS/SATA HDD	Tier 10
			35°C					LP-GPGPU or Level7	LP-GPGPU or Level7	LP-GPGPU or Level7 or SAS/SATA HDD	LP-GPGPU or Level7 or SAS/SATA HDD	Tier 10
			35°C					LP-GPGPU or Level7	LP-GPGPU or Level7	LP-GPGPU or Level7 or SAS/SATA HDD	LP-GPGPU or Level7 or SAS/SATA HDD	Tier 10

(\*1) 高性能CPU搭載オプション[PYBETA]必須。

#### ・GPGPUカード(FH-GPGPU)搭載時

#### 2.5インチx16モデル使用時

CPU構成	CPUグループ	メモリ種類 DIMM	2.5インチベイx16		2.5インチベイx24		VDI/GPGPU カード	PCIe Zone 1	PCIe Zone 2	PCIe Zone 3	PCIe Zone 4	OCP 1
			前面	背面ベイ (2.5インチベイx4)	前面	背面ベイ (2.5インチベイx6)						
1CPU/ 2CPU	CPU B/D	16GB~256GB	30°C (*1)	/	/	/	1~2枚	Level 8	Level 8	FH-GPGPU or Level 8	FH-GPGPU or Level 8	Tier 11
	CPU A		30°C (*1)					Level 8	Level 8	FH-GPGPU or Level 8	FH-GPGPU or Level 8	Tier 11
	CPU E		30°C (*1)					非サポート				

(\*1) 高性能CPU搭載オプション[PYBETA]必須。

#### 2.5インチx24モデル使用時

CPU構成	CPUグループ	メモリ種類 DIMM	2.5インチベイx16		2.5インチベイx24		VDI/GPGPU カード	PCIe Zone 1	PCIe Zone 2	PCIe Zone 3	PCIe Zone 4	OCP 1
			前面	背面ベイ (2.5インチベイx4)	前面	背面ベイ (2.5インチベイx6)						
1CPU/ 2CPU	CPU B/D	16GB~256GB	30°C (*1)	/	/	/	1~2枚	Level 8	Level 8	FH-GPGPU or Level 8	FH-GPGPU or Level 8	Tier 11
	CPU A		30°C (*1)					Level 8	Level 8	FH-GPGPU or Level 8	FH-GPGPU or Level 8	Tier 11
	CPU E		30°C (*1)					非サポート				

(\*1) 高性能CPU搭載オプション[PYBETA]必須。

- : 構成不可

K

### 7. メモリ [必須選択オプション]



- ・カスタムメイド型名にていずれか必ず1枚以上選択してください。搭載するCPU数と同数の選択が必要です。
- ・メモリとCPUの組み合わせは「搭載可能なDIMMの種類」を参照ください。
- ・必ず「温度制限について」、「メモリの搭載について」および留意事項編「メモリ関連事項」の「メモリの搭載および動作モードについて」を参照のうえ、手配願います。

#### ■4800 Registered DIMM

項番	製品名	型名	価格(税別)	力	備考
E-36	メモリ-16GB (16GB 4800 RDIMM×1)	PY-ME16SL	330,000円	●	Rank : Single×8
		PYBME16SL	330,000円		
E-118	メモリ-32GB (32GB 4800 RDIMM×1)	PY-ME32SN PYBME32SN	626,000円 626,000円	●	Rank : Dual×8

項番	製品名	型名	価格(税別)	力	備考
E-119	メモリ-32GB (32GB 4800 RDIMM×1)	PY-ME32SN3	626,000円	●	Rank : Single×4
		PYBME32SN3	626,000円		
E-120	メモリ-64GB (64GB 4800 RDIMM×1)	PY-ME64SN PYBME64SN	1,320,000円 1,320,000円	●	Rank : Dual×4

#### ■4800 Registered DIMM 3DS

項番	製品名	型名	価格(税別)	力	備考
E-40	メモリ-128GB (128GB 4800 RDIMM×1、3DS) ※納品は発注の約5ヶ月後となります。	PY-ME12SL	2,960,000円	●	Rank : Quad×4
		PYBME12SL	2,960,000円		
E-41	メモリ-256GB (256GB 4800 RDIMM×1、3DS) ※納品は発注の約5ヶ月後となります。	PY-ME25SL PYBME25SL	5,920,000円 5,920,000円	●	Rank : Octa×4

#### ■5600 Registered DIMM

項番	製品名	型名	価格(税別)	力	備考
E-20	メモリ-16GB (16GB 5600 RDIMM×1)	PY-ME16SRA	330,000円	●	Rank : Single×8
		PYBME16SRA	330,000円		
E-21	メモリ-32GB (32GB 5600 RDIMM×1)	PY-ME32SRA PYBME32SRA	626,000円 626,000円	●	Rank : Dual×8

項番	製品名	型名	価格(税別)	力	備考
E-22	メモリ-32GB (32GB 5600 RDIMM×1)	PY-ME32SRB	626,000円	●	Rank : Single×4
		PYBME32SRB	626,000円		
E-23	メモリ-64GB (64GB 5600 RDIMM×1)	PY-ME64SRA PYBME64SRA	1,320,000円 1,320,000円	●	Rank : Dual×4

#### ■5600 Registered DIMM 3DS

項番	製品名	型名	価格(税別)	力	備考
E-26	メモリ-256GB (256GB 5600 RDIMM×1、3DS) ※納品は発注の約5ヶ月後となります。	PY-ME25SRA	5,920,000円	●	Rank : Octa×4
		PYBME25SRA	5,920,000円		

L

### メモリの搭載について

- (1) 異なる種類のDIMM(RDIMMM×4/RDIMMM×8/RDIMMM 3DS)は混在搭載することはできません。  
 (2) 下表の組み合わせのみ混在搭載可能です。

製品名	型名	PY-ME16SL PYBME16SL	PY-ME32SN PYBME32SN	PY-ME32SN3 PYBME32SN3	PY-ME64SN PYBME64SN	PY-ME12SL PYBME12SL	PY-ME25SL PYBME25SL	PY-ME16SRA PYBME16SRA	PY-ME32SRA PYBME32SRA	PY-ME32SRB PYBME32SRB	PY-ME64SRA PYBME64SRA	PY-ME25SRA PYBME25SRA
メモリ-16GB(16GB 4800 RDIMM×1)	PY-ME16SL PYBME16SL	○	× (*1)	×	×	×	×	×	×	×	×	×
メモリ-32GB(32GB 4800 RDIMM×1)	PY-ME32SN PYBME32SN	×	○	×	×	×	×	×	×	×	×	×
メモリ-32GB(32GB 4800 RDIMM×1)	PY-ME32SN3 PYBME32SN3	×	×	○	×	×	×	×	×	×	×	×
メモリ-64GB(64GB 4800 RDIMM×1)	PY-ME64SN PYBME64SN	×	×	×	○	×	×	×	×	×	×	×
メモリ-128GB(128GB 4800 RDIMM×1、3DS)	PY-ME12SL PYBME12SL	×	×	×	×	○	×	×	×	×	×	×
メモリ-256GB(256GB 4800 RDIMM×1、3DS)	PY-ME25SL PYBME25SL	×	×	×	×	×	○	×	×	×	×	×
メモリ-16GB(16GB 5600 RDIMM×1)	PY-ME16SRA PYBME16SRA	×	×	×	×	×	×	○	×	×	×	×
メモリ-32GB(32GB 5600 RDIMM×1)	PY-ME32SRA PYBME32SRA	×	×	×	×	×	×	×	○	×	×	×
メモリ-32GB(32GB 5600 RDIMM×1)	PY-ME32SRB PYBME32SRB	×	×	×	×	×	×	×	×	○	×	×
メモリ-64GB(64GB 5600 RDIMM×1)	PY-ME64SRA PYBME64SRA	×	×	×	×	×	×	×	×	×	○	×
メモリ-256GB(256GB 5600 RDIMM×1、3DS)	PY-ME25SRA PYBME25SRA	×	×	×	×	×	×	×	×	×	×	○

○：混在可能、×：混在不可  
 (\*1) 一般型名にて増設する場合は、混在可能です。

- (3) 物理CPU1個につき、DIMMを最低1枚搭載する必要があります(DIMMを16枚以上搭載する場合は、CPUを2個搭載する必要があります)。

### 【メモリ搭載位置】

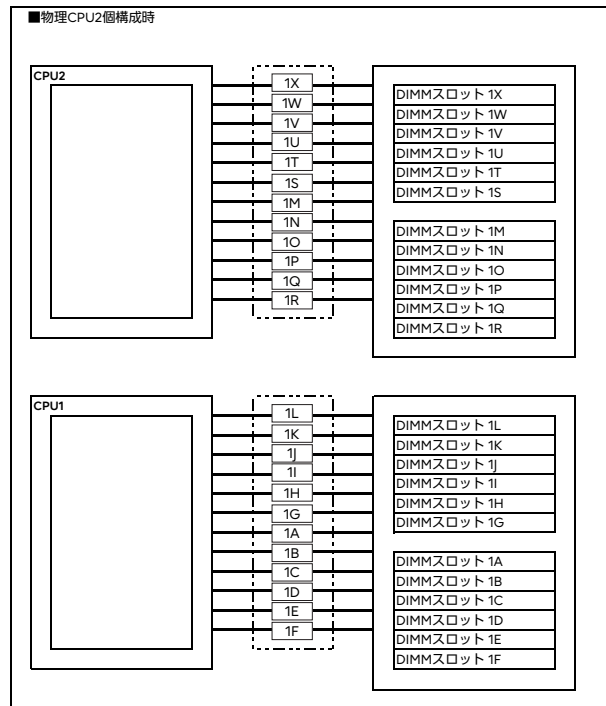
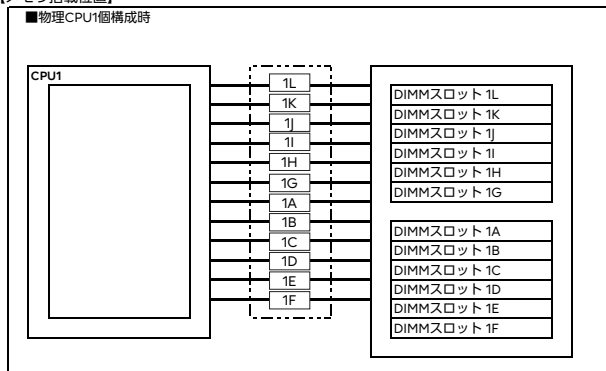

[注1]搭載可能メモリ容量について  
 CPUにより搭載可能なメモリ容量が異なります。  
 搭載メモリ容量はOSの使用可能メモリ容量に準じます。  
 OSにおける使用可能メモリ容量は留意事項編「OSにおける最大CPU数/使用可能なメモリ容量について」を参照ください。

[注2]メモリ動作クロックについて  
 搭載するCPU、メモリの種類や数量、BIOSの設定により、メモリ動作クロックが異なります。  
 最も遅いCPU、メモリに合わせて、すべてのチャンネル上のメモリ動作クロックが決まります。  
 詳細は下表を参照願います。

### 【メモリ動作クロック】

搭載メモリ数	メモリ動作クロック(MT/s)	
	RDIMM/RDIMM 3DS 4800MT/s	RDIMM/RDIMM 3DS 5600MT/s
1~24	4800	5600

# PRIMERGY

## PRIMERGY RX2450 M2

※ OS により接続可能装置は異なります。詳細はハードウェア一覧を参照願います。

### ベイ構成について

本モデルのベイ構成は以下のとおりです。  
※型名/価格や手配の方法については、次ページ以降を参照ください。

#### ■搭載パターンについて

搭載パターン	タイプ	ベースユニット形状	型名	前面ベイ構成	背面ベイ構成	内蔵ストレージケーブルまたはSATA/SASケーブル
(1)	1	ラックベースユニット (3.5インチ HDD/SSD×8)	PYR2452R3N	3.5インチ HDD/SSD×8	—	—
(2)	1	ラックベースユニット (3.5インチ HDD/SSD×10、SASエキスパンダー付)	PYR2452RAN	3.5インチ HDD/SSD×10	—	—
	2				2.5インチ HDD/SSD×6	—
	3				2.5インチ PCIe SSD×4、×2	—
	4				2.5インチ PCIe SSD×4	—
(3)	1	ラックベースユニット (3.5インチ HDD/SSD×12)	PYR2452RBN	3.5インチ HDD/SSD×12	—	—
	2				2.5インチ HDD/SSD×6	—
	3				2.5インチ PCIe SSD×4、×2	—
	4				2.5インチ PCIe SSD×4	—
(4)	1	ラックベースユニット (2.5インチ HDD/SSD×16)	PYR2452R2N	2.5インチ HDD/SSD×8	—	内蔵ストレージケーブル(8ch SASカード接続)[PYBCBS121]
	2			—	—	内蔵ストレージケーブル(8ch SASカード接続)[PYBCBS121]
	3			2.5インチ HDD/SSD×16	—	内蔵ストレージケーブル(16ch SASカード接続)[PYBCBS122]
	4			—	—	内蔵ストレージケーブル(16ch SASカード接続)[PYBCBS122]
	5			—	—	SATA/SASケーブル[PYBCBS125] <Dual RAID構成>
(5)	1	ラックベースユニット (2.5インチ HDD/SSD×16、SASエキスパンダー付)	PYR2452RHN	2.5インチ HDD/SSD×16	—	—
(6)	1	ラックベースユニット (2.5インチ HDD/SSD×8+2.5インチ PCIe SSD×8)	PYR2452R1N	2.5インチ HDD/SSD×8+ 2.5インチ PCIe SSD×8	—	—
(7)	1	ラックベースユニット (2.5インチ HDD/SSD×24)	PYR2452RDN	2.5インチ HDD/SSD×24	—	—
(8)	1	ラックベースユニット (2.5インチ HDD/SSD×24、SASエキスパンダー付)	PYR2452REN	2.5インチ HDD/SSD×24	—	—
	2				2.5インチ HDD/SSD×4	—
	3				2.5インチ PCIe SSD×4、×2	—
(9)	1	ラックベースユニット (2.5インチ HDD/SSD×8+2.5インチ PCIe SSD×8)	PYR2452RFN	2.5インチ HDD/SSD×8+ 2.5インチ PCIe SSD×4	—	—
	2			2.5インチ HDD/SSD×8+ 2.5インチ PCIe SSD×8 (*)	—	—
(10)	1	ラックベースユニット (2.5インチ PCIe SSD×24)	PYR2452RGN	2.5インチ PCIe SSD×24	—	—
	2				2.5インチ HDD/SSD×6	—
	3				2.5インチ PCIe SSD×4、×2	—

(\*) 内蔵2.5インチPCIe SSDを4台増設時は、ベイ追加オプション(2.5インチPCIe SSD×8)[PYBBA28P9]の手配必須。

#### [3.5インチモデルの搭載パターン(前面)]

内蔵3.5インチストレージベイ(3.5インチ HDD/SSD×8) : (1)

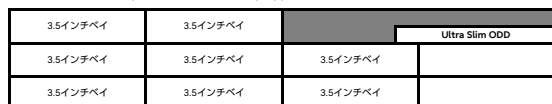

内蔵3.5インチストレージベイ(3.5インチ HDD/SSD×10) : (2)

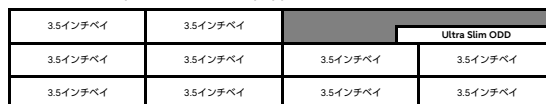

内蔵3.5インチストレージベイ(3.5インチ HDD/SSD×12) : (3)

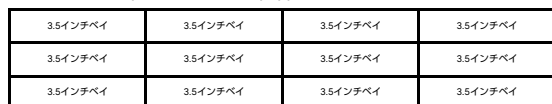

#### [2.5インチモデルの搭載パターン(前面)]

内蔵2.5インチストレージベイ(2.5インチ HDD/SSD×16) : (4)(5)



(\*) ラックベースユニット(2.5インチHDD/SSD×16)[PYR2452R2N]選択時は、内蔵ストレージケーブル(8ch SASカード接続)[PYBCBS121]に接続するときは、搭載不可となります。

内蔵2.5インチストレージベイ(2.5インチ HDD/SSD×8+2.5インチ PCIe SSD×8) : (6)

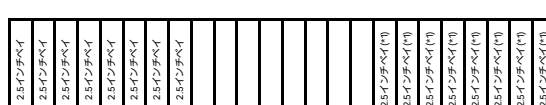

(\*) PCIe SSD搭載専用スロットです。

内蔵2.5インチストレージベイ(2.5インチ HDD/SSD×24) : (7)(8)



内蔵2.5インチストレージベイ(2.5インチ HDD/SSD×8+2.5インチ PCIe SSD×8) : (9)



(\*) PCIe SSD搭載専用スロットです。

内蔵2.5インチストレージベイ(2.5インチ PCIe SSD×24) : (10)



(\*) PCIe SSD搭載専用スロットです。

#### [ベイ追加オプションの搭載パターン(前面)]

内蔵2.5インチPCIe SSD×8 : (A)

ベイ追加オプション(2.5インチPCIe SSD×8)[PYBBA28P9]



(\*) PCIe SSD搭載専用スロットです。

#### [ベイ追加オプションの搭載パターン(背面)]

内蔵2.5インチストレージベイ×6 : (B)

背面用ベイ追加オプション(2.5インチHDD/SSD×6)[PYBBA26S4]

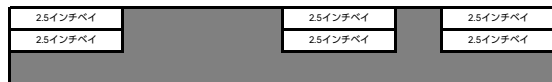

内蔵2.5インチPCIe SSD×4<PSAS CP 2200-16i NVMe/PRAID EP680i NVMe/PRAID EP 3258-16i NVMe接続> : (D)

背面用ベイ追加オプション(2.5インチPCIe SSD×4)[PYBBA24P5]

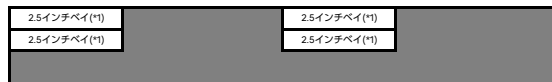

(\*) PCIe SSD搭載専用スロットです。

内蔵2.5インチPCIe SSD×4<リタイムカード接続> : (C)

背面用ベイ追加オプション(2.5インチPCIe SSD×4)[PYBBA24PR]

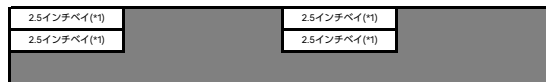

(\*) PCIe SSD搭載専用スロットです。

内蔵2.5インチPCIe SSD×2 : (E)

ベイ追加オプション(2.5インチPCIe SSD×2)[PY-BA24PM/PYBBA24PM]



(\*) PCIe SSD搭載専用スロットです。

※ OS により接続可能装置は異なります。詳細はハードウェア一覧を参照願います。

### 背面用ベイ追加オプション、フルハイトライザーカードおよびGPGPUカード搭載キットの搭載条件について

背面用のベイ追加オプション、フルハイトライザーカードおよびGPGPUカード搭載キット搭載時は、搭載するベイ構成に制限があります。  
背面用のベイ追加オプションおよびGPGPUカード搭載キット手配時、温度制限があります。必ず「温度制限について」を参照ください。  
搭載可能なベイ構成は下表のとおりです。

■背面用のベイ追加オプション、フルハイトライザーカードおよびGPGPUカード搭載キット搭載時のベイ構成条件

ベイ構成 (*1) (*2)		背面用ベイ追加オプション	背面用ベイ追加オプション	背面用ベイ追加オプション	ベイ追加オプション	PCIe(x8)	GPGPUカード搭載キット
		(2.5インチ HDD/SSD×6)	(2.5インチ PCIe SSD×4) [PYBBA24PS]選択時	(2.5インチ PCIe SSD×4) [PYBBA24PR]選択時	(2.5インチ PCIe SSD×2)	フルハイトライザーカード/ PCIe(x16) フルハイトライザーカード	
3.5インチモデル	搭載パターン(1)	x	x	x	x	○	-
	搭載パターン(2)	○	○	○	○(*3)	○	-
	搭載パターン(3)	○	○	○	○(*3)	○	-
2.5インチモデル	搭載パターン(4)	x	○	x	x	○	○
	搭載パターン(5)	x	x	x	x	○	○
	搭載パターン(6)	x	x	x	x	○	○
	搭載パターン(7)	x	x	x	x	○	○
	搭載パターン(8)	○	x	○	○(*3)	○	○
	搭載パターン(9)	x	x	x	x	○	○
	搭載パターン(10)	○	x	○	○(*3)	○	○

○：搭載可能、x：搭載不可、-：対象なし

(\*1) 搭載パターン/使用可能なストレージコントローラについては「ベイ構成について」【ストレージコントローラと内蔵ストレージの接続について】を参照ください。

(\*2) 背面用ベイ追加オプション(2.5インチHDD/SSD×6)[PYBBA26S4]/背面用ベイ追加オプション(2.5インチPCIe SSD×4)[PYBBA24PR/PYBBA24PS]/ベイ追加オプション(2.5インチPCIe SSD×2)[PY-BA24PM/PYBBA24PM]選択時は、PCIe(x8)フルハイトライザーカード[PY-PRE853/PYBPRE853/PY-PRE854/PYBPRE854]/PCIe(x16)フルハイトライザーカード[PY-PRE650/PYBPRE650/PY-PRE652/PYBPRE652]は使用できません。

背面用ベイ追加オプション(2.5インチHDD/SSD×6)[PYBBA26S4]/背面用ベイ追加オプション(2.5インチPCIe SSD×4)[PYBBA24PR/PYBBA24PS]/ベイ追加オプション(2.5インチPCIe SSD×2)[PY-BA24PM/PYBBA24PM]とGPGPUカード搭載キット[PY-TKMX0P/PYBTKMX0P/PY-TKMX0Q/PYBTKMX0Q]は使用できません。

また、PCIe(x8)フルハイトライザーカード/PCIe(x16)フルハイトライザーカードとGPGPUカード搭載キットは同時に使用できません。

(\*3) 2.5インチPCIe SSD用リタイマカードのみ接続可

※ OS により接続可能装置は異なります。詳細はハードウェア一覧を参照願います。

### ストレージコントローラと内蔵ストレージの接続について

ベースユニット/ベイ構成により、使用可能なストレージコントローラ、内蔵ストレージケーブル、SATA/SASケーブルが異なります。詳細については、以下の「接続パターン表」を参照ください。

#### ■接続パターン表 ・3.5インチベイ

内蔵ストレージ搭載ベイ (*1)	搭載パターン (1)		搭載パターン (2)/(3)				
	3.5インチベイ (前面)	2.5インチベイ (背面)	タイプ1	タイプ2	タイプ3	タイプ4	
			3.5インチベイ (前面)	背面用ベイ追加オプション (2.5インチ HDD/SSD×4) 搭載 (背面)	背面用ベイ追加オプション (2.5インチPCIe SSD×4) 搭載 (背面)	ベイ追加オプション (2.5インチPCIe SSD×2) 搭載 (背面)	背面用ベイ追加オプション (2.5インチPCIe SSD×4) 搭載 (背面)
通用可能なカード (*4)	×8		×10/×12(*2)				
前面	オンボードPCIe	標準搭載	×	-	×	-	-
	SASコントローラカード (PSAS CP600)(16port/SAS 12Gbps)	PY-SC4FA PYBSC4FAL	×	-	×	-	-
	SASコントローラカード (PSAS CP 2100-8)(8port/SAS 12Gbps)	PY-SC3MA2 PYBSC3MA2L	○	-	○ (*3)	○	○
	SASコントローラカード (PSAS CP 2200-16)(16port/SAS 24Gbps)	PY-SC4MA1 PYBSC4MA1L	×	-	×	-	-
	SASアレイコントローラカード (PRAID CP600)(8port/SAS 12Gbps)	PY-SR4FA PYBSR4FAL	○	-	○ (*3)	○	○
	SASアレイコントローラカード (PRAID EP640)(8port/4GB/SAS 12Gbps)	PY-SR4C63 PYBSR4C63L	○	-	○ (*3)	○	○
	SASアレイコントローラカード (PRAID EP680)(16port/8GB/SAS 12Gbps)	PY-SR4C6 PYBSR4C6L	×	-	×	-	-
	SASアレイコントローラカード (PRAID EP 3252-8)(8port/2GB/SAS 24Gbps)	PY-SR4MA1 PYBSR4MA1L	○	-	○ (*3)	○	○
	SASアレイコントローラカード (PRAID EP 3254-8)(8port/4GB/SAS 24Gbps)	PY-SR4MA2 PYBSR4MA2L	○	-	○ (*3)	○	○
	SASアレイコントローラカード (PRAID EP 3258-16)(16port/8GB/SAS 24Gbps)	PY-SR4MA3 PYBSR4MA3L	×	-	×	-	-
背面	SASコントローラカード (PSAS CP 2200-16i, PCIeSSD用) (16port/PCIe 16bps)	PYBSC4MA2L	-	-	-	×	○
	SASアレイコントローラカード (PRAID EP680i, PCIeSSD用) (16port/8GB/PCIe 16Gbps)	PYBSR4C62L	-	-	-	×	○
	SASアレイコントローラカード (PRAID EP 3258-16i, PCIeSSD用) (16port/8GB/PCIe 16bps)	PYBSR4MA4L	-	-	-	×	○
	2.5インチPCIe SSD用 リタイマカード	PY-PC501L PYBPC501L	-	-	-	○	×

○: 可能、×: 不可、-: 対象無し

(\*1) 搭載パターンについては「ベイ構成について」を参照ください。

(\*2) 搭載パターン(2)は最大10ベイ、搭載パターン(3)は最大12ベイとなります。

(\*3) SASコントローラカード/SASアレイコントローラカード1枚で、前面・背面のベイを接続可能です。

(\*4) SASコントローラカード/SASアレイコントローラカード/デュアルM.2コントローラカードの混在条件については、「ストレージコントローラの混在条件について」を参照ください。

#### ・2.5インチベイ×16

内蔵ストレージ搭載ベイ (*1)	搭載パターン (4)				搭載パターン (5)
	タイプ1	タイプ3	タイプ2/4	タイプ5	2.5インチベイ (前面)
	2.5インチベイ (前面)		背面用ベイ追加オプション (2.5インチPCIe SSD×4) 搭載 (背面)	2.5インチベイ (前面)	2.5インチベイ (前面)
通用可能なカード (*5)	×8 (*2)		Single RAID ×16 (*3)	Dual RAID ×16 (*4)	×16
前面	オンボードPCIe	標準搭載	×	×	×
	SASコントローラカード (PSAS CP600)(16port/SAS 12Gbps)	PY-SC4FA PYBSC4FAL	×	○	×
	SASコントローラカード (PSAS CP 2100-8)(8port/SAS 12Gbps)	PY-SC3MA2 PYBSC3MA2L	○	×	○
	SASコントローラカード (PSAS CP 2200-16)(16port/SAS 24Gbps)	PY-SC4MA1 PYBSC4MA1L	×	○	×
	SASアレイコントローラカード (PRAID CP600)(8port/SAS 12Gbps)	PY-SR4FA PYBSR4FAL	○	×	○
	SASアレイコントローラカード (PRAID EP640)(8port/4GB/SAS 12Gbps)	PY-SR4C63 PYBSR4C63L	○	×	○
	SASアレイコントローラカード (PRAID EP680)(16port/8GB/SAS 12Gbps)	PY-SR4C6 PYBSR4C6L	×	○	×
	SASアレイコントローラカード (PRAID EP 3252-8)(8port/2GB/SAS 24Gbps)	PY-SR4MA1 PYBSR4MA1L	○	×	○
	SASアレイコントローラカード (PRAID EP 3254-8)(8port/4GB/SAS 24Gbps)	PY-SR4MA2 PYBSR4MA2L	○	×	○
	SASアレイコントローラカード (PRAID EP 3258-16)(16port/8GB/SAS 24Gbps)	PY-SR4MA3 PYBSR4MA3L	×	○	×
背面	SASコントローラカード (PSAS CP 2200-16i, PCIeSSD用) (16port/PCIe 16bps)	PYBSC4MA2L	-	-	-
	SASアレイコントローラカード (PRAID EP680i, PCIeSSD用) (16port/8GB/PCIe 16Gbps)	PYBSR4C62L	-	-	-
	SASアレイコントローラカード (PRAID EP 3258-16i, PCIeSSD用) (16port/8GB/PCIe 16bps)	PYBSR4MA4L	-	-	-
	2.5インチPCIe SSD用 リタイマカード	PY-PC501L PYBPC501L	-	×	-

○: 可能、×: 不可、-: 対象無し

(\*1) 搭載パターンについては「ベイ構成について」を参照ください。

(\*2) 内蔵ストレージケーブル(8ch SASカード接続)[PYBCBS121]の手配が必須です。

(\*3) 内蔵ストレージケーブル(16ch SASカード接続)[PYBCBS122]の手配が必須です。

(\*4) 同種のSASコントローラカード/SASアレイコントローラカードを複数手配が必須です。また、SATA/SASケーブル[PYBCBS125]の手配が必須です。

(\*5) SASコントローラカード/SASアレイコントローラカード/デュアルM.2コントローラカードの混在条件については、「ストレージコントローラの混在条件について」を参照ください。

※ OS により接続可能装置は異なります。詳細はハードウェア一覧を参照願います。

・2.5インチ HDD/SSD×8+2.5インチPCIe SSD×8

内蔵ストレージ搭載ベイ (*1)		搭載パターン (6)	
		2.5インチ HDD/SSD (前面)	2.5インチ PCIe SSD (前面)
適用可能なカード		×8	×8
前面	オンボードPCIe	標準搭載	×
	SASコントローラカード (PSAS CP600)(16port/SAS 12Gbps)	PY-SC4FA PYBSC4FAL	×
	SASコントローラカード (PSAS CP 2100-8i)(8port/SAS 12Gbps)	PY-SC3MA2 PYBSC3MA2L	○
	SASコントローラカード (PSAS CP 2200-16i)(16port/SAS 24Gbps)	PY-SC4MA1 PYBSC4MA1L	×
	SASアレイコントローラカード (PRAID CP600)(8port/SAS 12Gbps)	PY-SR4FA PYBSR4FAL	○
	SASアレイコントローラカード (PRAID EP640)(8port/4GB/SAS 12Gbps)	PY-SR4C63 PYBSR4C63L	○
	SASアレイコントローラカード (PRAID EP680)(16port/8GB/SAS 12Gbps)	PY-SR4C6 PYBSR4C6L	×
	SASアレイコントローラカード (PRAID EP 3252-8i)(8port/2GB/SAS 24Gbps)	PY-SR4MA1 PYBSR4MA1L	○
	SASアレイコントローラカード (PRAID EP 3254-8i)(8port/4GB/SAS 24Gbps)	PY-SR4MA2 PYBSR4MA2L	○
	SASアレイコントローラカード (PRAID EP 3258-16i)(16port/8GB/SAS 24Gbps)	PY-SR4MA3 PYBSR4MA3L	×
	SASコントローラカード (PSAS CP 2200-16i, PCIeSSD用) (16port/PCIe 16bps)	PYBSC4MA2L	×
	SASアレイコントローラカード (PRAID EP680i, PCIeSSD用) (16port/8GB/PCIe 16Gbps)	PYBSR4C62L	×
	SASアレイコントローラカード (PRAID EP 3258-16i, PCIeSSD用) (16port/8GB/PCIe 16bps)	PYBSR4MA4L	×
	2.5インチPCIe SSD用 リタイマカード	PY-PC501L PYBPC501L	×

○：可能、×：不可、-：対象無し

(\*1) 搭載パターンについては「ベイ構成について」を参照ください。

・2.5インチベイ×24

内蔵ストレージ搭載ベイ (*1)		搭載パターン (7)	
		Triple RAID構成	
適用可能なカード		2.5インチ ベイ (前面)	2.5インチ ベイ (背面)
前面	オンボードPCIe	標準搭載	×
	SASコントローラカード (PSAS CP600)(16port/SAS 12Gbps)	PY-SC4FA PYBSC4FAL	×
	SASコントローラカード (PSAS CP 2100-8i)(8port/SAS 12Gbps)	PY-SC3MA2 PYBSC3MA2L	○
	SASコントローラカード (PSAS CP 2200-16i)(16port/SAS 24Gbps)	PY-SC4MA1 PYBSC4MA1L	×
	SASアレイコントローラカード (PRAID CP600)(8port/SAS 12Gbps)	PY-SR4FA PYBSR4FAL	○
	SASアレイコントローラカード (PRAID EP640)(8port/4GB/SAS 12Gbps)	PY-SR4C63 PYBSR4C63L	○
	SASアレイコントローラカード (PRAID EP680)(16port/8GB/SAS 12Gbps)	PY-SR4C6 PYBSR4C6L	×
	SASアレイコントローラカード (PRAID EP 3252-8i)(8port/2GB/SAS 24Gbps)	PY-SR4MA1 PYBSR4MA1L	○
	SASアレイコントローラカード (PRAID EP 3254-8i)(8port/4GB/SAS 24Gbps)	PY-SR4MA2 PYBSR4MA2L	○
	SASアレイコントローラカード (PRAID EP 3258-16i)(16port/8GB/SAS 24Gbps)	PY-SR4MA3 PYBSR4MA3L	×
	SASコントローラカード (PSAS CP 2200-16i, PCIeSSD用) (16port/PCIe 16bps)	PYBSC4MA2L	-
	SASアレイコントローラカード (PRAID EP680i, PCIeSSD用) (16port/8GB/PCIe 16Gbps)	PYBSR4C62L	-
	SASアレイコントローラカード (PRAID EP 3258-16i, PCIeSSD用) (16port/8GB/PCIe 16bps)	PYBSR4MA4L	-
	2.5インチPCIe SSD用 リタイマカード	PY-PC501L PYBPC501L	-

○：可能、×：不可、-：対象無し

(\*1) 搭載パターンについては「ベイ構成について」を参照ください。

(\*2) 同種のSASコントローラカード/SASアレイコントローラカードを3枚手配が必須です。



※ OS により接続可能装置は異なります。詳細はハードウェア一覧を参照願います。

・2.5インチベイ×24(SASエクスパンダー付)

内蔵ストレージ搭載ベイ (*1)	搭載パターン (8)			
	タイプ1	タイプ2	タイプ3	
	2.5インチ HDD/SSD (前面)	背面用ベイ追加オプション (2.5インチ HDD/SSD×6)搭載 (背面)	背面用ベイ追加オプション (2.5インチPCIe SSD×4)搭載 (背面)	ベイ追加オプション (2.5インチPCIe SSD×2)搭載 (背面)
通用可能なカード	×24			
オンボードPCIe	標準搭載	-	-	-
SASコントローラカード (PSAS CP600)(16port/SAS 12Gbps)	PY-SC4FA PYBSC4FAL	×	-	-
SASコントローラカード (PSAS CP 2100-8i)(8port/SAS 12Gbps)	PY-SC3MA2 PYBSC3MA2L	○	○ (*2)	○ ○
SASコントローラカード (PSAS CP 2200-16i)(16port/SAS 24Gbps)	PY-SC4MA1 PYBSC4MA1L	×	-	-
SASアレイコントローラカード (PRAID CP600)(8port/SAS 12Gbps)	PY-SR4FA PYBSR4FAL	○	○ (*2)	○ ○
SASアレイコントローラカード (PRAID EP640)(8port/4GB/SAS 12Gbps)	PY-SR4C63 PYBSR4C63L	○	○ (*2)	○ ○
SASアレイコントローラカード (PRAID EP680)(16port/8GB/SAS 12Gbps)	PY-SR4C6 PYBSR4C6L	×	-	-
SASアレイコントローラカード (PRAID EP 3252-8i)(8port/2GB/SAS 24Gbps)	PY-SR4MA1 PYBSR4MA1L	○	○ (*2)	○ ○
SASアレイコントローラカード (PRAID EP 3254-8i)(8port/4GB/SAS 24Gbps)	PY-SR4MA2 PYBSR4MA2L	○	○ (*2)	○ ○
SASアレイコントローラカード (PRAID EP 3258-16i)(16port/8GB/SAS 24Gbps)	PY-SR4MA3 PYBSR4MA3L	×	-	-
SASコントローラカード (PSAS CP 2200-16i, PCIeSSD用) (16port/PCIe 16bps)	PYBSC4MA2L	-	-	×
SASアレイコントローラカード (PRAID EP680i, PCIeSSD用) (16port/8GB/PCIe 16Gbps)	PYBSR4C62L	-	-	×
SASアレイコントローラカード (PRAID EP 3258-16i, PCIeSSD用) (16port/8GB/PCIe 16bps)	PYBSR4MA4L	-	-	×
2.5インチPCIe SSD用 リタイマカード	PY-PC501L PYBPC501L	-	-	○ ○

○：可能、×：不可、-：対象無し  
 (\*1) 搭載パターンについては「ベイ構成について」を参照ください。  
 (\*2) SASコントローラカード/SASアレイコントローラカード1枚で、前面・背面のベイを接続可能です。

・2.5インチ HDD/SSD×8+2.5インチ PCIe SSD×8

内蔵ストレージ搭載ベイ (*1)	搭載パターン (9)			
	タイプ1	タイプ2		
	標準搭載 2.5インチ HDD/SSD×8 (前面)	標準搭載 2.5インチPCIe SSD×4 (前面)	ベイ追加オプション (2.5インチPCIe SSD×8)搭載 (前面) (*3)	
通用可能なカード (*2)	標準搭載 2.5インチPCIe SSD×4 (前面)			
オンボードPCIe	標準搭載	×	-	-
SASコントローラカード (PSAS CP600)(16port/SAS 12Gbps)	PY-SC4FA PYBSC4FAL	×	-	-
SASコントローラカード (PSAS CP 2100-8i)(8port/SAS 12Gbps)	PY-SC3MA2 PYBSC3MA2L	○	○	×
SASコントローラカード (PSAS CP 2200-16i)(16port/SAS 24Gbps)	PY-SC4MA1 PYBSC4MA1L	×	-	-
SASアレイコントローラカード (PRAID CP600)(8port/SAS 12Gbps)	PY-SR4FA PYBSR4FAL	○	○	×
SASアレイコントローラカード (PRAID EP640)(8port/4GB/SAS 12Gbps)	PY-SR4C63 PYBSR4C63L	○	○	×
SASアレイコントローラカード (PRAID EP680)(16port/8GB/SAS 12Gbps)	PY-SR4C6 PYBSR4C6L	×	-	-
SASアレイコントローラカード (PRAID EP 3252-8i)(8port/2GB/SAS 24Gbps)	PY-SR4MA1 PYBSR4MA1L	○	○	×
SASアレイコントローラカード (PRAID EP 3254-8i)(8port/4GB/SAS 24Gbps)	PY-SR4MA2 PYBSR4MA2L	○	○	×
SASアレイコントローラカード (PRAID EP 3258-16i)(16port/8GB/SAS 24Gbps)	PY-SR4MA3 PYBSR4MA3L	×	-	-
SASコントローラカード (PSAS CP 2200-16i, PCIeSSD用) (16port/PCIe 16bps)	PYBSC4MA2L	×	○	×
SASアレイコントローラカード (PRAID EP680i, PCIeSSD用) (16port/8GB/PCIe 16Gbps)	PYBSR4C62L	×	○	×
SASアレイコントローラカード (PRAID EP 3258-16i, PCIeSSD用) (16port/8GB/PCIe 16bps)	PYBSR4MA4L	×	○	×
2.5インチPCIe SSD用 リタイマカード	PY-PC501L PYBPC501L	×	-	-

○：可能、×：不可、-：対象無し  
 (\*1) 搭載パターンについては「ベイ構成について」を参照ください。  
 (\*2) SASコントローラカード/SASアレイコントローラカード/デュアルM2 コントローラカードの混在条件については、「ストレージコントローラの混在条件について」を参照ください。  
 (\*3) 内蔵ストレージ(Pcie SSD)を搭載するSASコントローラカード/SASアレイコントローラカードは、1枚目と2枚目は同種のカードの選択が必須となります。

※ OS により接続可能装置は異なります。詳細はハードウェア一覧を参照願います。

・2.5インチ PCIe SSD×24

内蔵ストレージ搭載ベイ(*)		搭載パターン(10)				
		タイプ1	タイプ2	タイプ3		
		2.5インチ ベイ(前面)	背面用ベイ 追加オプション (2.5インチ HDD/SSD×4)搭載 (背面)	背面用ベイ 追加オプション (2.5インチPCIe SSD×4)搭載 (背面)	ベイ 追加オプション (2.5インチPCIe SSD×2)搭載 (背面)	
通用可能なカード						
前面	2.5インチPCIe SSD用スイッチボード (24port)	標準搭載	○	○	○	○
背面	SASコントローラカード (PSAS CP400)(8port/SAS 12Gbps)	PY-SC4FA PYBSC4FAL	—	×	×	×
	SASコントローラカード (PSAS CP 2100-8)(8port/SAS 12Gbps)	PY-SC3MA2 PYBSC3MA2L	—	○	×	×
	SASコントローラカード (PSAS CP 2200-16)(16port/SAS 24Gbps)	PY-SC4MA1 PYBSC4MA1L	—	×	×	×
	SASアレイコントローラカード (PSAS CP400)(8port/SAS 12Gbps)	PY-SR4FA PYBSR4FAL	—	○	×	×
	SASアレイコントローラカード (PSAS CP400)(8port/SAS 12Gbps)	PY-SR4C63 PYBSR4C63L	—	○	×	×
	SASアレイコントローラカード (PSAS CP400)(8port/SAS 12Gbps)	PY-SR4C6 PYBSR4C6L	—	×	×	×
	SASアレイコントローラカード (PSAS CP 3252-8)(8port/2GB/SAS 24Gbps)	PY-SR4MA1 PYBSR4MA1L	—	○	×	×
	SASアレイコントローラカード (PSAS CP 3254-8)(8port/4GB/SAS 24Gbps)	PY-SR4MA2 PYBSR4MA2L	—	○	×	×
	SASアレイコントローラカード (PSAS CP 3258-16)(16port/8GB/SAS 24Gbps)	PY-SR4MA3 PYBSR4MA3L	—	×	×	×
	SASコントローラカード (PSAS CP 2200-16i, PCIeSSD用) (16port/PCIe 16bps)	PYBSC4MA2L	—	×	×	×
	SASアレイコントローラカード (PSAS CP 3258-16i, PCIeSSD用) (16port/PCIe 16bps)	PYBSR4C62L	—	×	×	×
	SASアレイコントローラカード (PSAS CP 3258-16i, PCIeSSD用) (16port/8GB/PCIe 16bps)	PYBSR4MA4L	—	×	×	×
	SASアレイコントローラカード (PSAS CP 3258-16i, PCIeSSD用) (16port/8GB/PCIe 16bps)	PY-PC501L PYBPC501L	—	×	○	○

○：可能、×：不可、—：対象無し  
(\*) 搭載パターンについては「ベイ構成について」を参照ください。

■内蔵ストレージデバイス搭載順

工場出荷時の内蔵ストレージの搭載順は下表のとおりです。  
カスタムメイド型名にて内蔵ストレージを手配する場合、以下優先順で内蔵ストレージが搭載され出荷されます。ご留意ください。  
SAS SSD> SATA SSD> SAS HDD> SATA HDD

ラックベースユニット (3.5インチ HDD/SSD×8) 選択時

搭載パターン(1)	標準ベイ							
	0	1	2	3	4	5	6	7
	1	2	3	4	5	6	7	8

ラックベースユニット (3.5インチ HDD/SSD×10, SASエキスパンダー付)ラックベースユニット (3.5インチ HDD/SSD×12) 選択時

搭載パターン(2)(3) (*)	標準ベイ											増設ベイ(背面)				増設ベイ(前面)		
	0	1	2	3	4	5	6	7	8	9	10	11	0	1	2	3	4	5
	1	2	3	4	5	6	7	8	9	10	11	12	-	-	-	-	-	-
	1	2	3	4	5	6	7	8	9	10	11	12	13	14	15	16	-	-
	1	2	3	4	5	6	7	8	9	10	11	12	13	14	15	16	17	18

(\*) 搭載パターン(2)の場合、標準ベイの10-11には搭載できません。

ラックベースユニット (2.5インチ HDD/SSD×16)ラックベースユニット (2.5インチ HDD/SSD×16, SASエキスパンダー付) 選択時

搭載パターン(4)(5) (*)	標準ベイ															増設ベイ(背面)				
	0	1	2	3	4	5	6	7	8	9	10	11	12	13	14	15	0	1	2	3
	1	2	3	4	5	6	7	8	9	10	11	12	13	14	15	16	-	-	-	-
	1	2	3	4	5	6	7	8	9	10	11	12	13	14	15	16	17	18	19	20

(\*) ラックベースユニット(2.5インチHDD/SSD×16)[PYR2452R2N]選択時は、内蔵ストレージケーブル(8ch SASカード接続)[PYBCB512]に接続するときは、標準ベイの8-15には搭載できません。

ラックベースユニット (2.5インチ HDD/SSD×8+2.5インチ PCIe SSD×8)[PYR2452R2N] 選択時

搭載パターン(6)	標準ベイ															
	HDD/SSD								PCIe SSD							
	0	1	2	3	4	5	6	7	0	1	2	3	4	5	6	7
	1	2	3	4	5	6	7	8	9	10	11	12	13	14	15	16

ラックベースユニット (2.5インチ HDD/SSD×8+2.5インチ PCIe SSD×8)[PYR2452R2FN] 選択時

搭載パターン(9)	標準ベイ																増設ベイ(前面)			
	HDD/SSD								PCIe SSD								PCIe SSD			
	0	1	2	3	4	5	6	7	0	1	2	3	4	5	6	7	0	1	2	3
	1	2	3	4	5	6	7	8	9	10	11	12	-	-	-	-	-	-	-	-
	1	2	3	4	5	6	7	8	9	10	11	12	13	14	15	16	-	-	-	-

ラックベースユニット (2.5インチ HDD/SSD×24)ラックベースユニット (2.5インチ HDD/SSD×24, SASエキスパンダー付)ラックベースユニット (2.5インチ PCIe SSD×24) 選択時

搭載パターン(7)(8)(10)	標準ベイ																								増設ベイ(背面)					増設ベイ(前面)
	0	1	2	3	4	5	6	7	8	9	10	11	12	13	14	15	16	17	18	19	20	21	22	23	0	1	2	3	4	5
	1	2	3	4	5	6	7	8	9	10	11	12	13	14	15	16	17	18	19	20	21	22	23	24	-	-	-	-	-	-
	1	2	3	4	5	6	7	8	9	10	11	12	13	14	15	16	17	18	19	20	21	22	23	24	25	26	27	28	-	-
	1	2	3	4	5	6	7	8	9	10	11	12	13	14	15	16	17	18	19	20	21	22	23	24	25	26	27	28	29	30

※搭載パターンについては「ベイ構成について」を参照ください。

L

### 8. ベイ追加オプション



・ラックベースユニット (3.5インチ HDD/SSD×8)[PYR2452R3N]、ラックベースユニット (2.5インチ HDD/SSD×16、SASエキスパンダー付)[PYR2452RHN]/ラックベースユニット (2.5インチ HDD/SSD×8+2.5インチ PCIe SSD×8)[PYR2452RJN]/ラックベースユニット (2.5インチ HDD/SSD×24)[PYR2452RDN]の場合、ベイ追加オプションは選択できません。

#### ■3.5インチモデル(前面)

- 【搭載パターン(2)】 ラックベースユニット (3.5インチ HDD/SSD×10、SASエキスパンダー付)[PYR2452RAN]選択時  
 【搭載パターン(3)】 ラックベースユニット (3.5インチ HDD/SSD×12)[PYR2452RBN]選択時

M-(A)

#### ■2.5インチモデル(前面)

- 【搭載パターン(4)】 ラックベースユニット (2.5インチ HDD/SSD×16)[PYR2452R2N]選択時

M-(A)

<Dual RAID構成>

- ① 前面ベイを、同種のSASコントローラカード(PSAS CP 2100-8)[PY-SC3MA2/PYBSC3MA2L]またはSASアレイコントローラカード(PRAID CP600I/PRAID EP640I/PRAID EP 3252-8I/PRAID EP 3254-8I)[PY-SR4FA/PYBSR4FAL/PY-SR4C63/PYBSR4C63L/PY-SR4MA1/PYBSR4MA1L/PY-SR4MA2/PYBSR4MA2L]2枚構成で接続する場合に選択が必要です。

項番	製品名	型名	価格(税別)	力	備考
① N-189	SATA/SASケーブル	PYBCBS125	1,000円	●	SATA/SASケーブル

- 【搭載パターン(8)】 ラックベースユニット (2.5インチ HDD/SSD×24、SASエキスパンダー付)[PYR2452REN]選択時

M-(A)

- 【搭載パターン(9)】 ラックベースユニット (2.5インチ HDD/SSD×8+2.5インチ PCIe SSD×8)[PYR2452RFN]選択時

- ① ・CPUは2個搭載必須です。

【搭載パターン(A)】

- ① ・CPUは2個搭載必須です。  
 ・内蔵2.5インチPCIe SSDベイ×4を増設する場合に選択が必要です。

項番	製品名	型名	価格(税別)	力	備考
① F-358	ベイ追加オプション (2.5インチPCIe SSD×8)	PY-BA28P9 PYBBA28P9	28,000円 28,000円	●	2.5インチストレージベイ×4

- 【搭載パターン(10)】 ラックベースユニット (2.5インチ PCIe SSD×24)[PYR2452RGN]選択時

- ① ・CPUは2個搭載必須です。

M-(A)

M

M-1

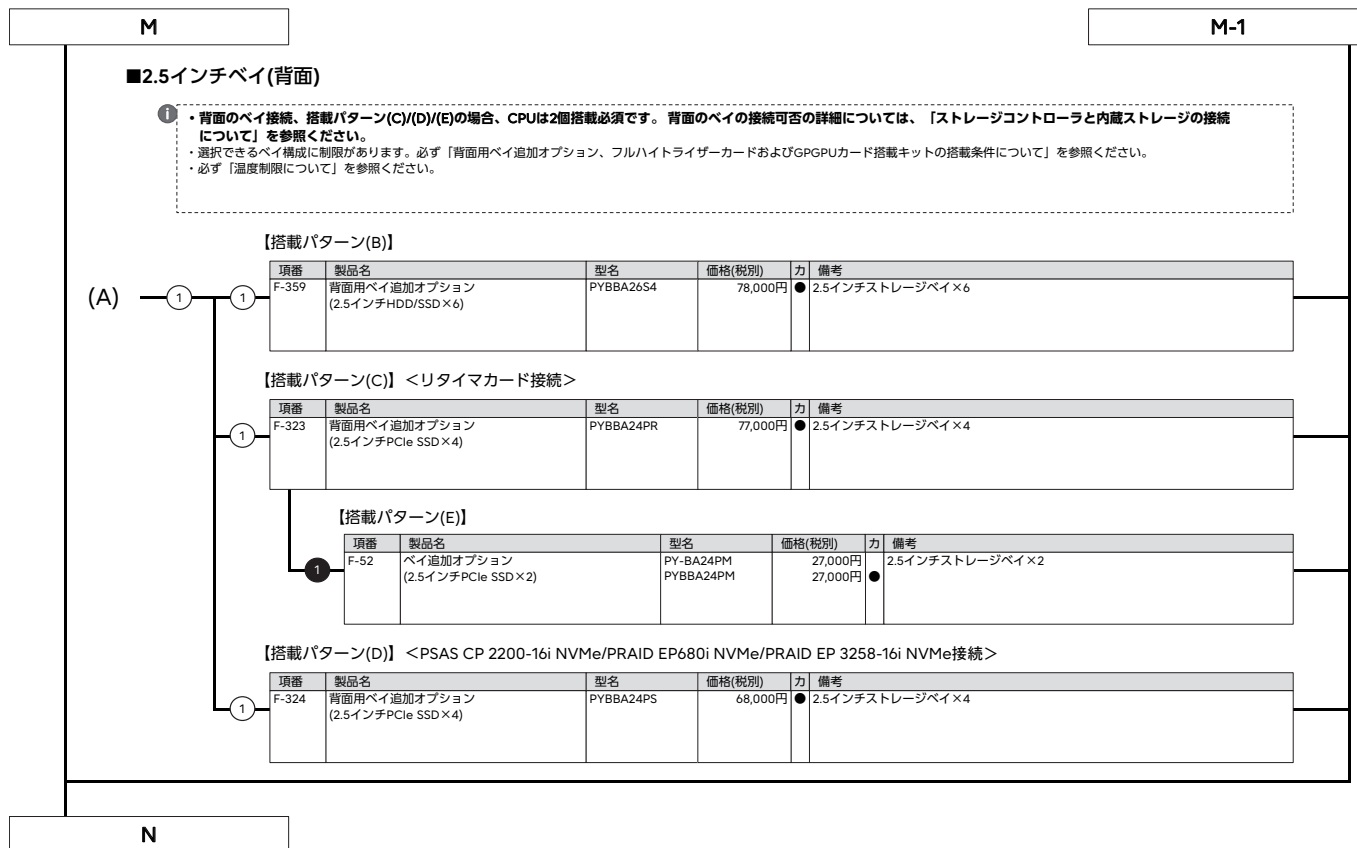

※ OS により接続可能装置は異なります。詳細はハードウェア一覧を参照願います。

N

### 9. 内蔵バックアップ装置 [アクセス可能なドライブベイ使用]



- ・内蔵バックアップ装置(内蔵データカートリッジドライブユニットを除く)をWindows OSでご使用になる場合は、別途バックアップソフトウェアが必要です。Windows OSをご使用になる場合は、必ずバックアップソフトウェアの対応状況をご確認のうえ、ご使用ください。
- Windows OSの対応状況等の最新情報は、当社ホームページ( <https://www.fujitsu.com/jp/products/computing/servers/primergy/software/windows/> )をご確認ください。

【搭載パターン(4) or (5)】

#### ■内蔵バックアップ装置(SAS)を搭載する場合



- ・SASコントローラカードの手配必須です。
- ・SASコントローラカード(PSAS CP 2200-16i)[PY-SC4MA1/PYBSC4MA3L]と第5世代AMD EPYC™ プロセッサを混在させることはできません。
- ・SASコントローラカード/SASアレイコントローラカード/デュアルM.2 コントローラカードの混在条件は、「ストレージコントローラの混在条件について」をご参照ください。

項番	製品名	型名	価格(税別)	力	備考
I-349	SASコントローラカード (PSAS CP600)	PY-SC4FA PYBSC4FA2L	490,000円 490,000円	●	内蔵ストレージ/SAS/バックアップ装置接続用カード(PSAS CP600) インターフェース: SFF8654×2 データ転送速度: SAS 12Gbps デバイスポート数: 16(8×2) ホストバス: PCI Express4.0
I-122	SASコントローラカード (PSAS CP 2200-16i)	PY-SC4MA1 PYBSC4MA3L	356,000円 356,000円	●	内蔵ストレージ/SAS/バックアップ装置接続用カード(PSAS CP 2200-16i) インターフェース: SFF8654×2 データ転送速度: SAS 24Gbps デバイスポート数: 16(8×2) ホストバス: PCI Express4.0 RAIDレベル: 0/1/1+0/5(ホットスワップ)

項番	製品名	型名	価格(税別)	力	備考
G-13	内蔵LTO7ユニット	PY-LT711 PYBLT711	1,060,000円 1,060,000円	●	容量: 最大6.0TB(圧縮時は約2.5倍) インターフェース: SAS 6Gbps 使用可能媒体: Ultrium 7/6/5(Ultrium 5はRead機能のみ)
G-14	内蔵LTO8ユニット	PY-LT811 PYBLT811	1,182,000円 1,182,000円	●	容量: 最大12.0TB(圧縮時は約2.5倍) インターフェース: SAS 6Gbps 使用可能媒体: Ultrium 8/7
G-17	内蔵LTO9ユニット	PY-LT911 PYBLT911	1,655,000円 1,655,000円	●	容量: 最大18.0TB(圧縮時は約2.5倍) インターフェース: SAS 12Gbps 使用可能媒体: Ultrium 9/8

#### ■内蔵バックアップ装置(USB)を搭載する場合

項番	製品名	型名	価格(税別)	力	備考
G-71	内蔵データカートリッジ ドライブユニット	PY-RD111 PYBRD111	39,000円 40,000円	●	使用可能媒体: 4/3/2/1TB、500/320/160/120/80/40GB インターフェース: USB3.0
G-75	データカートリッジRDX 500GB	PY-RDC50A	オープン価格		記憶容量: 500GB
G-76	データカートリッジRDX 1TB	PY-RDC1TA	オープン価格		記憶容量: 1TB
G-77	データカートリッジRDX 2TB	PY-RDC2TA	オープン価格		記憶容量: 2TB
G-15	データカートリッジRDX 4TB	PY-RDC4TA	オープン価格		記憶容量: 4TB

### 10. 内蔵ODD/外付DVD-RAM



- ・複数システムに最低1台のODDが必須です。
- ・内蔵ODDは3.5インチストレージベイ×8/3.5インチストレージベイ×10/2.5インチストレージベイ×16構成のみ選択可能です。

項番	製品名	型名	価格(税別)	力	備考
G-8	内蔵DVD-ROMユニット	PY-DV121 PYBDV121	9,500円 9,500円	●	形状: Ultra Slimドライブ インターフェース: SATA(内部接続) Read: 最大8倍速(DVD-ROM) / 最大24倍速(CD-ROM)
G-9	内蔵DVD-RAMユニット	PY-DR121 PYBDR121	12,000円 12,000円	●	形状: Ultra Slimドライブ インターフェース: SATA(内部接続) Read: 最大8倍速(DVD-ROM) / 最大24倍速(CD-ROM) Write: 最大5倍速(DVD-RAM) / 最大6倍速(DVD±RDL/RW) / 最大8倍速(DVD±R/+RW)
G-78	内蔵Blu-ray Writer ユニット	PY-BW121 PYBBW121	74,000円 74,000円	●	形状: Ultra Slimドライブ インターフェース: SATA(内部接続) Read: 最大6倍速(BD-ROM) / 最大8倍速(DVD-ROM) / 最大24倍速(CD-ROM) Write: 最大2倍速(BD-RE) / 最大6倍速(BD-R) / 最大5倍速(DVD-RAM)

項番	製品名	型名	価格(税別)	力	備考
H-1	スーパーマルチドライブユニット	FMV-NSM56F	41,900円		インターフェース: USB2.0 Read: 最大8倍速(DVD-ROM) / 最大24倍速(CD-ROM) Write: 最大5倍速(DVD-RAM) / 最大6倍速(DVD±RDL/RW) / 最大8倍速(DVD±R/+RW) ※DVD-RAM/DVD±R/DVD±RDL/DVD±RW/DVD-ROM/CD-ROMドライブ機能のみサポート ※ACアダプターの接続が必要(USB/バスパワーでは使用不可)

項番	製品名	型名	価格(税別)	力	備考
N-43	USB延長ケーブル	2m PG-CBLU002	3,200円		

O

※ OS により接続可能装置は異なります。詳細はハードウェア一覧を参照願います。

O

### 11. 内蔵ストレージコントローラ(3.5インチモデル)[前面]/2.5インチベイ(背面)

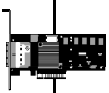

- ・2.5インチベイ(背面)に内蔵ストレージを搭載時は、別途SASアレイコントローラカード/2.5インチPCIe SSD用リタイマカードを手配する必要があります。ただし、前面ベイ接続用SASコントローラカード/SASアレイコントローラカードが、前面・背面のベイを接続可能な場合もあります。使用するストレージコントローラと内蔵ストレージ構成、内蔵ストレージケーブルの組み合わせについては、必ず「ストレージコントローラと内蔵ストレージの接続について」を参照のうえ、手配願います。
- ・SASアレイコントローラカードの自己暗号化機能をご使用される場合は、自己暗号化ドライブの手配および出荷後お客様による設定が必要となります。
- ・使用するストレージコントローラと内蔵ストレージの接続可否および内蔵ストレージの混在可能な組み合わせについては、「内蔵ストレージ構成時の注意事項」を参照ください。
- ・使用するストレージコントローラと内蔵ストレージ構成、内蔵ストレージケーブルの組み合わせについては、「ストレージコントローラと内蔵ストレージの接続について」を参照ください。
- ・同一のカスタムメイド型名の内蔵ストレージを追加し、RAID設定サービスを手配することにより、RAID設定を構築し出荷いたします。
- ・OSインストールオプションの手配有無によりRAID設定サービスの同時手配が必要となることがありますので、必ず「RAID設定サービスについて」を参照ください。
- ・使用するOSによる、標準搭載のUモートマネジメントコントローラ(RMC S6)と連携し、内蔵ストレージの稼働状態およびRAID状態を監視管理することが可能です。
- ・使用するストレージコントローラにより、監視管理可能な範囲が異なりますので、詳細については、留意事項編「RMC(Uモートマネジメントコントローラ)関連」をご確認ください。
- ・SASコントローラカード(PY-SR4M2/PY-SR4M2/PY-SR4M2/PY-SR4M2/PY-SR4M2)と第5世代AMD EPYC™ プロセッサを混在させることはできません。



#### SASコントローラカード/SASアレイコントローラカード

- ・ベースユニット/ベイ構成により、使用可能なストレージコントローラが異なります。必ず「ベイ構成について」「ストレージコントローラと内蔵ストレージの接続について」を参照のうえ、手配願います。
- ・SASコントローラカード/SASアレイコントローラカード/デュアルM.2 コントローラカードの混在条件については、「ストレージコントローラの混在条件について」を参照ください。

#### (非アレイアレイ接続)

##### 【搭載パターン(1) or (2) or (3)】



- ・使用OS(OS機能)により、接続可能なストレージ構成、接続方式が異なります。詳細については、留意事項編「SASコントローラカードの接続方法について」を参照ください。

項番	製品名	型名	価格(税別)	カ	備考
I-346	SASコントローラカード (PSAS CP 2100-8i)	PY-SC3MA2	300,000円	●	内蔵ストレージ接続用カード(PSAS CP 2100-8i) インターフェース：SFF8643×2 データ転送速度：SAS 12Gbps デバイスポート数：9(4×2) ホストバス：PCI Express3.0 RAIDレベル：0/1/1+0/5(ホットスペア可)
		PYBSC3MA2L	300,000円		

#### (アレイ接続)

##### 【搭載パターン(1) or (2) or (3)】

項番	製品名	型名	価格(税別)	カ	備考
I-350	SASアレイコントローラカード (PRAID CP600i)	PY-SR4FA	200,000円	●	内蔵ストレージ接続用カード(PRAID CP600i)(自己暗号化機能対応) インターフェース：SFF8654×1 データ転送速度：SAS 12Gbps デバイスポート数：8(8×1) ホストバス：PCI Express4.0 RAIDレベル：0/1/1+0(ホットスペア可)
		PYBSR4FAL	200,000円		

##### 【搭載パターン(1) or (2) or (3)】



- ・SASアレイコントローラカード(PRAID EP640i)[PY-SR4C63/PYBSR4C63L]には、フラッシュモジュールが標準搭載されます。

項番	製品名	型名	価格(税別)	カ	備考
I-352	SASアレイコントローラカード (PRAID EP640i)	PY-SR4C63	595,000円	●	内蔵ストレージ接続用カード(PRAID EP640i)(自己暗号化機能対応) インターフェース：SFF8654×1 データ転送速度：SAS 12Gbps デバイスポート数：8(8×1) キャッシュ：4GB ホストバス：PCI Express4.0 RAIDレベル：0/1/1E/1+0/5/5+0/6/6+0(ホットスペア可)
		PYBSR4C63L	595,000円		

項番	製品名	型名	価格(税別)	カ	備考
I-153	フラッシュバックアップユニット	PY-FBR19 PYBFR19	37,000円 37,000円	●	SASアレイコントローラカード搭載用フラッシュバックアップユニット

P

P-1

※ OS により接続可能装置は異なります。詳細はハードウェア一覧を参照願います。

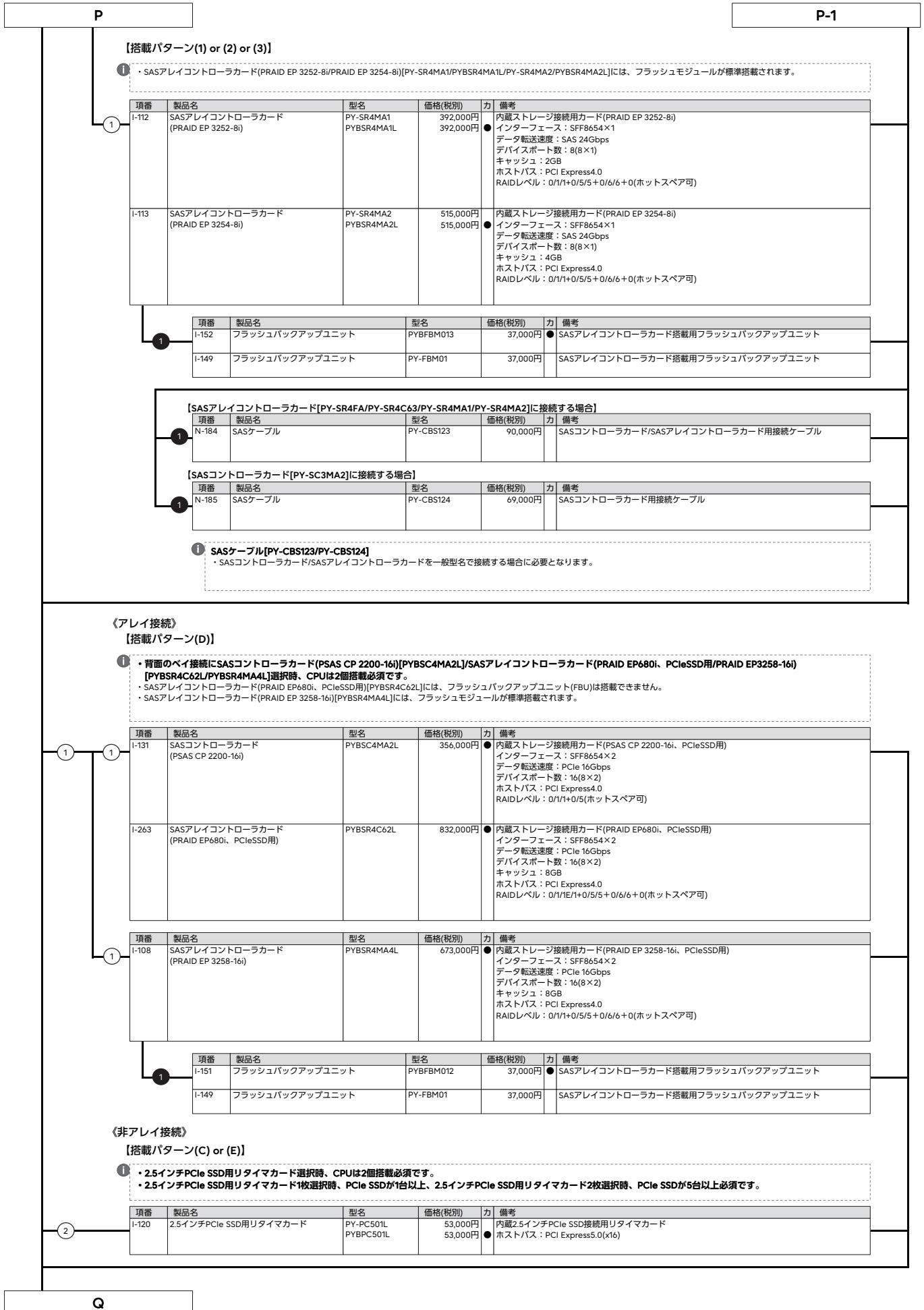

※ OS により接続可能装置は異なります。詳細はハードウェア一覧を参照願います。

Q

### 12. 内蔵ストレージ(3.5インチモデル)[前面]



- 自己暗号化ドライブにて、ロジカルドライブの暗号化機能をご使用される場合は、自己暗号化機能に対応したSASアレイコントローラカードの同時手配が必須です。
- 使用するストレージコントローラと内蔵ストレージの接続可否および内蔵ストレージの混在可能な組み合わせについては、「内蔵ストレージ構成時の注意事項」を参照ください。
- 同一のカスタムメイド型名の内蔵ストレージを追加し、RAID設定サービスを手配することにより、RAID設定を構築し出荷いたします。  
OSインストールオプションの手配有無によりRAID設定サービスの同時手配が必要となることがありますので、必ず「RAID設定サービスについて」を参照ください。
- 内蔵ストレージの用途は、システム領域/データ領域となります。
- お客様の構成用途に応じて複数の内蔵ストレージから選択可能です。内蔵ストレージを選択する際の指針を含め、ストレージ関連については、当社ホームページ( [https://jp.fujitsu.com/platform/server/primergy/hdd\\_construct/](https://jp.fujitsu.com/platform/server/primergy/hdd_construct/) )を参照ください。
- カスタムメイド型名にて内蔵ストレージを手配する場合、以下優先順で内蔵ストレージが搭載され出荷されます。ご注意ください。  
SAS SSD>SATA SSD>SAS HDD>SATA HDD
- 必ず「温度制限について」を参照のうえ、手配願います。

#### ■ニアラインSAS HDD(SAS 12Gbps、7.2krpm)[512e]

項番	製品名	型名	価格(税別)	力	備考
F-137	内蔵3.5インチニアラインSAS HDD -6TB (7.2krpm)	PY-CH6T7BA PYBCH6T7BA	456,000円 456,000円	●	データ転送速度：SAS 12Gbps ●セクターサイズ：512e
F-138	内蔵3.5インチニアラインSAS HDD -8TB (7.2krpm)	PY-CH8T7B9 PYBCH8T7B9	593,000円 593,000円	●	データ転送速度：SAS 12Gbps ●セクターサイズ：512e
F-139	内蔵3.5インチニアラインSAS HDD -12TB (7.2krpm)	PY-CHCT7B8 PYBCHCT7B8	864,000円 864,000円	●	データ転送速度：SAS 12Gbps ●セクターサイズ：512e
F-141	内蔵3.5インチニアラインSAS HDD -16TB (7.2krpm)	PY-CHGT7B5 PYBCHGT7B5	1,133,000円 1,133,000円	●	データ転送速度：SAS 12Gbps ●セクターサイズ：512e
F-827	内蔵3.5インチニアラインSAS HDD -18TB (7.2krpm) ※2024年12月28日販売終了予定	PY-CHJT7B2 PYBCHJT7B2	1,274,000円 1,274,000円	●	データ転送速度：SAS 12Gbps ●セクターサイズ：512e

#### ■ニアラインSAS HDD(SAS 12Gbps、7.2krpm)[512e]<自己暗号化>

項番	製品名	型名	価格(税別)	力	備考
F-236	内蔵3.5インチニアラインSAS HDD -6TB (7.2krpm、SED)	PY-CH6T7BV PYBCH6T7BV	444,000円 444,000円	●	データ転送速度：SAS 12Gbps ●セクターサイズ：512e ※自己暗号化機能あり
F-237	内蔵3.5インチニアラインSAS HDD -8TB (7.2krpm、SED)	PY-CH8T7BV PYBCH8T7BV	770,000円 770,000円	●	データ転送速度：SAS 12Gbps ●セクターサイズ：512e ※自己暗号化機能あり
F-238	内蔵3.5インチニアラインSAS HDD -12TB (7.2krpm、SED)	PY-CHCT7BX PYBCHCT7BX	1,116,000円 1,116,000円	●	データ転送速度：SAS 12Gbps ●セクターサイズ：512e ※自己暗号化機能あり
F-240	内蔵3.5インチニアラインSAS HDD -16TB (7.2krpm、SED)	PY-CHGT7BU PYBCHGT7BU	1,468,000円 1,468,000円	●	データ転送速度：SAS 12Gbps ●セクターサイズ：512e ※自己暗号化機能あり
F-831	内蔵3.5インチニアラインSAS HDD -18TB (7.2krpm、SED) ※2024年12月28日販売終了予定	PY-CHJT7BT PYBCHJT7BT	1,650,000円 1,650,000円	●	データ転送速度：SAS 12Gbps ●セクターサイズ：512e ※自己暗号化機能あり
F-143	内蔵3.5インチニアラインSAS HDD -20TB (7.2krpm、SED)	PY-CHLT7BU PYBCHLT7BU	1,824,000円 1,824,000円	●	データ転送速度：SAS 12Gbps ●セクターサイズ：512e ※自己暗号化機能あり

#### ■ニアラインSAS HDD(SAS 12Gbps、7.2krpm)[512n]

項番	製品名	型名	価格(税別)	力	備考
F-241	内蔵3.5インチニアラインSAS HDD -2TB (7.2krpm)	PY-CH2T7G6 PYBCH2T7G6	151,000円 151,000円	●	データ転送速度：SAS 12Gbps ●セクターサイズ：512n
F-242	内蔵3.5インチニアラインSAS HDD -4TB (7.2krpm)	PY-CH4T7G6 PYBCH4T7G6	287,000円 287,000円	●	データ転送速度：SAS 12Gbps ●セクターサイズ：512n

R

max.12



※ OS により接続可能装置は異なります。詳細はハードウェア一覧を参照願います。

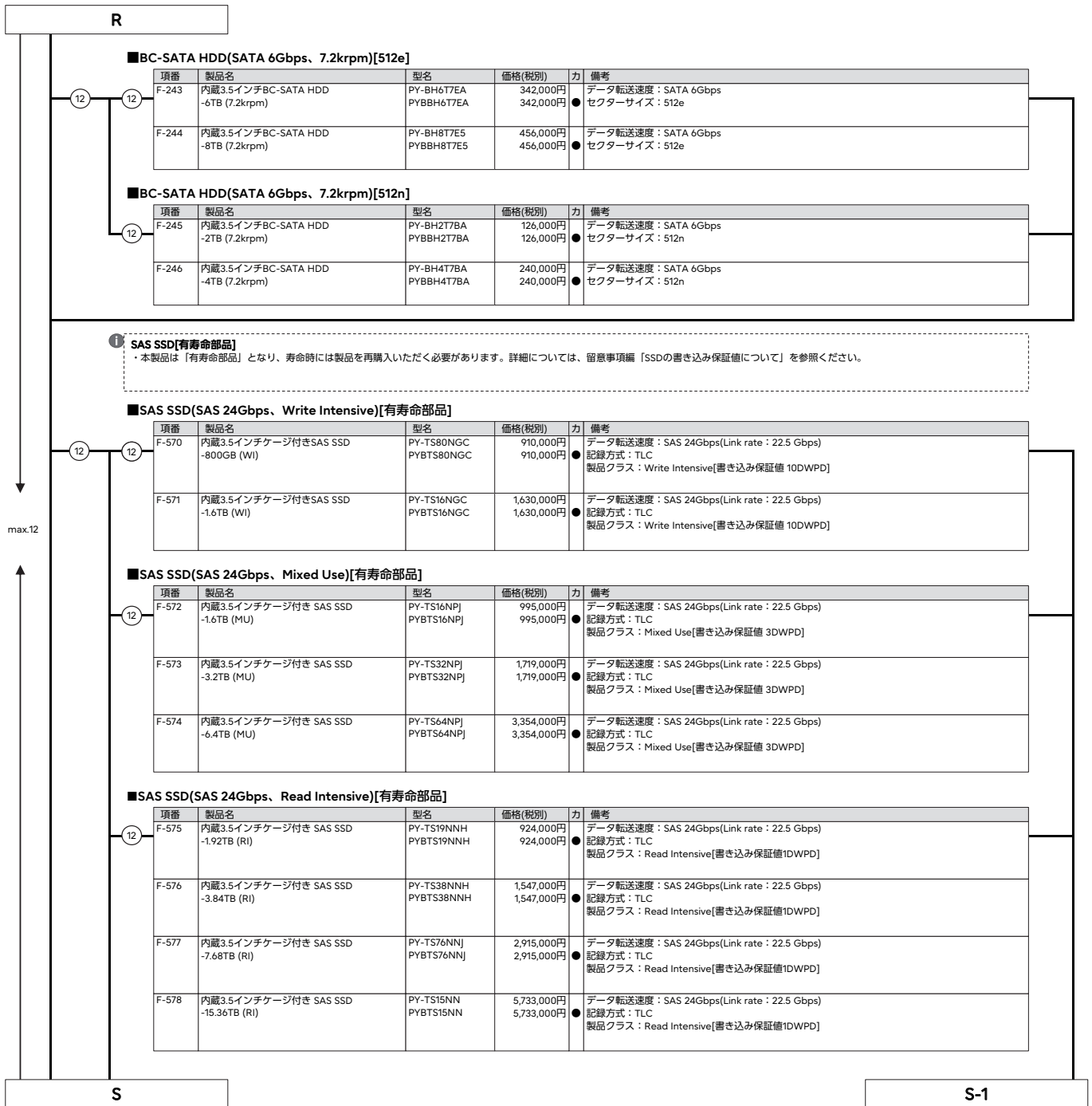

※ OS により接続可能装置は異なります。詳細はハードウェア一覧を参照願います。

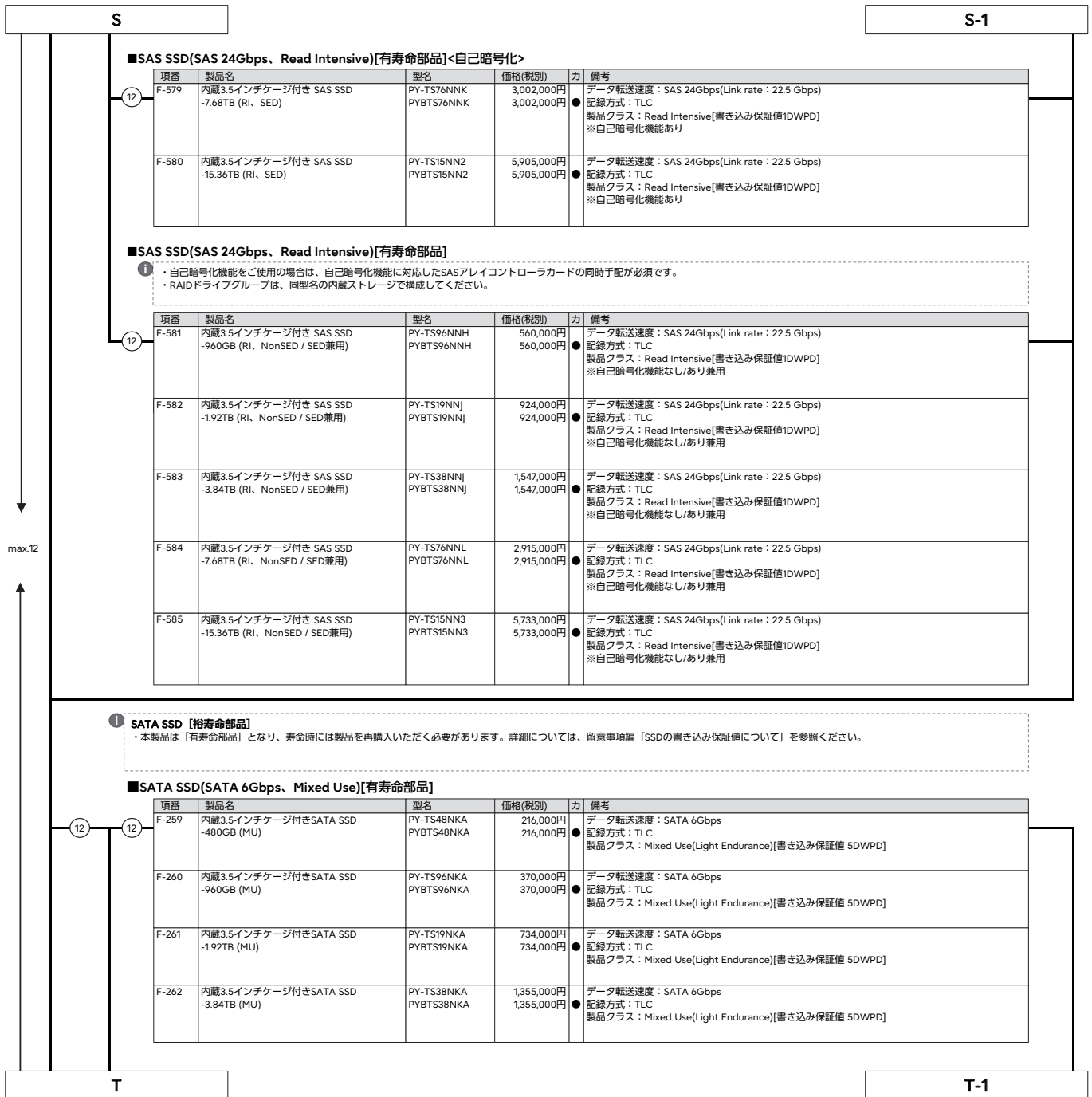

■SAS SSD(SAS 24Gbps、Read Intensive)[有寿命部品]<自己暗号化>

項番	製品名	型名	価格(税別)	力	備考
12 F-579	内蔵3.5インチケージ付き SAS SSD -7.68TB (RI, SED)	PY-TS76NNK PYBTS76NNK	3,002,000円 3,002,000円	●	データ転送速度：SAS 24Gbps(Link rate：22.5 Gbps) 記録方式：TLC 製品クラス：Read Intensive[書き込み保証値1DWPD] ※自己暗号化機能あり
F-580	内蔵3.5インチケージ付き SAS SSD -15.36TB (RI, SED)	PY-TS15NN2 PYBTS15NN2	5,905,000円 5,905,000円	●	データ転送速度：SAS 24Gbps(Link rate：22.5 Gbps) 記録方式：TLC 製品クラス：Read Intensive[書き込み保証値1DWPD] ※自己暗号化機能あり

■SAS SSD(SAS 24Gbps、Read Intensive)[有寿命部品]

- ①
- 自己暗号化機能をご使用の場合は、自己暗号化機能に対応したSASアレイコントローラカードの同時手配が必須です。
  - RAIDドライブループは、同型名の内蔵ストレージで構成してください。

項番	製品名	型名	価格(税別)	力	備考
12 F-581	内蔵3.5インチケージ付き SAS SSD -960GB (RI, NonSED / SED兼用)	PY-TS96NNH PYBTS96NNH	560,000円 560,000円	●	データ転送速度：SAS 24Gbps(Link rate：22.5 Gbps) 記録方式：TLC 製品クラス：Read Intensive[書き込み保証値1DWPD] ※自己暗号化機能なし/あり兼用
F-582	内蔵3.5インチケージ付き SAS SSD -1.92TB (RI, NonSED / SED兼用)	PY-TS19NNJ PYBTS19NNJ	924,000円 924,000円	●	データ転送速度：SAS 24Gbps(Link rate：22.5 Gbps) 記録方式：TLC 製品クラス：Read Intensive[書き込み保証値1DWPD] ※自己暗号化機能なし/あり兼用
F-583	内蔵3.5インチケージ付き SAS SSD -3.84TB (RI, NonSED / SED兼用)	PY-TS38NNJ PYBTS38NNJ	1,547,000円 1,547,000円	●	データ転送速度：SAS 24Gbps(Link rate：22.5 Gbps) 記録方式：TLC 製品クラス：Read Intensive[書き込み保証値1DWPD] ※自己暗号化機能なし/あり兼用
F-584	内蔵3.5インチケージ付き SAS SSD -7.68TB (RI, NonSED / SED兼用)	PY-TS76NNL PYBTS76NNL	2,915,000円 2,915,000円	●	データ転送速度：SAS 24Gbps(Link rate：22.5 Gbps) 記録方式：TLC 製品クラス：Read Intensive[書き込み保証値1DWPD] ※自己暗号化機能なし/あり兼用
F-585	内蔵3.5インチケージ付き SAS SSD -15.36TB (RI, NonSED / SED兼用)	PY-TS15NN3 PYBTS15NN3	5,733,000円 5,733,000円	●	データ転送速度：SAS 24Gbps(Link rate：22.5 Gbps) 記録方式：TLC 製品クラス：Read Intensive[書き込み保証値1DWPD] ※自己暗号化機能なし/あり兼用

① SATA SSD [有寿命部品]

- 本製品は「有寿命部品」となり、寿命時には製品を再購入いただく必要があります。詳細については、留意事項編「SSDの書き込み保証値について」を参照ください。

■SATA SSD(SATA 6Gbps、Mixed Use)[有寿命部品]

項番	製品名	型名	価格(税別)	力	備考
12 F-259	内蔵3.5インチケージ付きSATA SSD -480GB (MU)	PY-TS48NKA PYBTS48NKA	216,000円 216,000円	●	データ転送速度：SATA 6Gbps 記録方式：TLC 製品クラス：Mixed Use(Light Endurance)[書き込み保証値 5DWPD]
F-260	内蔵3.5インチケージ付きSATA SSD -960GB (MU)	PY-TS96NKA PYBTS96NKA	370,000円 370,000円	●	データ転送速度：SATA 6Gbps 記録方式：TLC 製品クラス：Mixed Use(Light Endurance)[書き込み保証値 5DWPD]
F-261	内蔵3.5インチケージ付きSATA SSD -1.92TB (MU)	PY-TS19NKA PYBTS19NKA	734,000円 734,000円	●	データ転送速度：SATA 6Gbps 記録方式：TLC 製品クラス：Mixed Use(Light Endurance)[書き込み保証値 5DWPD]
F-262	内蔵3.5インチケージ付きSATA SSD -3.84TB (MU)	PY-TS38NKA PYBTS38NKA	1,355,000円 1,355,000円	●	データ転送速度：SATA 6Gbps 記録方式：TLC 製品クラス：Mixed Use(Light Endurance)[書き込み保証値 5DWPD]

※ OS により接続可能装置は異なります。詳細はハードウェア一覧を参照願います。

T		T-1				
<p><b>■SATA SSD(SATA 6Gbps、Mixed Use)[有寿命部品]</b></p> <p>① 自己暗号化機能をご使用の場合は、自己暗号化機能に対応したSASアレイコントローラカードの同時手配が必須です。            ・RAIDドライバグループは、同型名の内蔵ストレージで構成してください。</p>						
項番	製品名	型名	価格(税別)	力	備考	
12	F-263	内蔵3.5インチケージ付き SATA SSD -480GB (MU、NonSED / SED兼用)	PY-TS48NK9 PYBTS48NK9	216,000円 216,000円	●	データ転送速度：SATA 6Gbps 記録方式：TLC 製品クラス：Mixed Use[書き込み保証値 3DWPD] ※自己暗号化機能なし/あり兼用
	F-264	内蔵3.5インチケージ付き SATA SSD -960GB (MU、NonSED / SED兼用)	PY-TS96NK9 PYBTS96NK9	370,000円 370,000円	●	データ転送速度：SATA 6Gbps 記録方式：TLC 製品クラス：Mixed Use[書き込み保証値 3DWPD] ※自己暗号化機能なし/あり兼用
	F-265	内蔵3.5インチケージ付き SATA SSD -1.92TB (MU、NonSED / SED兼用)	PY-TS19NK9 PYBTS19NK9	734,000円 734,000円	●	データ転送速度：SATA 6Gbps 記録方式：TLC 製品クラス：Mixed Use[書き込み保証値 3DWPD] ※自己暗号化機能なし/あり兼用
	F-266	内蔵3.5インチケージ付き SATA SSD -3.84TB (MU、NonSED / SED兼用)	PY-TS38NK9 PYBTS38NK9	1,355,000円 1,355,000円	●	データ転送速度：SATA 6Gbps 記録方式：TLC 製品クラス：Mixed Use[書き込み保証値 3DWPD] ※自己暗号化機能なし/あり兼用
<p><b>■SATA SSD(SATA 6Gbps、Read Intensive)[有寿命部品]</b></p>						
項番	製品名	型名	価格(税別)	力	備考	
12	F-267	内蔵3.5インチケージ付きSATA SSD -240GB (RI)	PY-TS24NMB PYBTS24NMB	120,000円 120,000円	●	データ転送速度：SATA 6Gbps 記録方式：TLC 製品クラス：Read Intensive[書き込み保証値 1.5DWPD]
	F-268	内蔵3.5インチケージ付きSATA SSD -480GB (RI)	PY-TS48NMC PYBTS48NMC	169,000円 169,000円	●	データ転送速度：SATA 6Gbps 記録方式：TLC 製品クラス：Read Intensive[書き込み保証値 1.5DWPD]
	F-269	内蔵3.5インチケージ付きSATA SSD -960GB (RI)	PY-TS96NMB PYBTS96NMB	279,000円 279,000円	●	データ転送速度：SATA 6Gbps 記録方式：TLC 製品クラス：Read Intensive[書き込み保証値 1.5DWPD]
	F-270	内蔵3.5インチケージ付きSATA SSD -1.92TB (RI)	PY-TS19NMB PYBTS19NMB	526,000円 526,000円	●	データ転送速度：SATA 6Gbps 記録方式：TLC 製品クラス：Read Intensive[書き込み保証値 1.5DWPD]
	F-271	内蔵3.5インチケージ付きSATA SSD -3.84TB (RI)	PY-TS38NMB PYBTS38NMB	981,000円 981,000円	●	データ転送速度：SATA 6Gbps 記録方式：TLC 製品クラス：Read Intensive[書き込み保証値 1.2DWPD]
	F-272	内蔵3.5インチケージ付きSATA SSD -7.68TB (RI)	PY-TS76NMB PYBTS76NMB	1,833,000円 1,833,000円	●	データ転送速度：SATA 6Gbps 記録方式：TLC 製品クラス：Read Intensive[書き込み保証値 0.6DWPD]
U		U-1				

max.12

※ OS により接続可能装置は異なります。詳細はハードウェア一覧を参照願います。

U
U-1

**■SATA SSD(SATA 6Gbps、Read Intensive)[有寿命部品]**

①

- 自己暗号化機能をご使用の場合は、自己暗号化機能に対応したSASアレイコントローラカードの同時手配が必要です。
- RAIDドライブループは、同型名の内蔵ストレージで構成してください。

項番	製品名	型名	価格(税別)	力	備考
F-273	内蔵3.5インチ7mm厚 SATA SSD -480GB (RI、NonSED / SED兼用)	PY-TS48NMB PYBTS48NMB	169,000円 169,000円	●	データ転送速度：SATA 6Gbps 記録方式：TLC 製品クラス：Read Intensive[書き込み保証値 1DWPD] ※自己暗号化機能なし/あり兼用
F-274	内蔵3.5インチ7mm厚 SATA SSD -960GB (RI、NonSED / SED兼用)	PY-TS96NMA PYBTS96NMA	279,000円 279,000円	●	データ転送速度：SATA 6Gbps 記録方式：TLC 製品クラス：Read Intensive[書き込み保証値 1DWPD] ※自己暗号化機能なし/あり兼用
F-275	内蔵3.5インチ7mm厚 SATA SSD -1.92TB (RI、NonSED / SED兼用)	PY-TS19NMA PYBTS19NMA	526,000円 526,000円	●	データ転送速度：SATA 6Gbps 記録方式：TLC 製品クラス：Read Intensive[書き込み保証値 1DWPD] ※自己暗号化機能なし/あり兼用
F-276	内蔵3.5インチ7mm厚 SATA SSD -3.84TB (RI、NonSED / SED兼用)	PY-TS38NMA PYBTS38NMA	981,000円 981,000円	●	データ転送速度：SATA 6Gbps 記録方式：TLC 製品クラス：Read Intensive[書き込み保証値 1DWPD] ※自己暗号化機能なし/あり兼用
F-277	内蔵3.5インチ7mm厚 SATA SSD -7.68TB (RI、NonSED / SED兼用)	PY-TS76NMA PYBTS76NMA	1,833,000円 1,833,000円	●	データ転送速度：SATA 6Gbps 記録方式：TLC 製品クラス：Read Intensive[書き込み保証値 1DWPD] ※自己暗号化機能なし/あり兼用

max.12

### 13. 内蔵ストレージコントローラ(2.5インチモデル)[前面]/2.5インチベイ(背面)

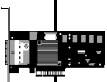

- ①
- 2.5インチベイ(背面)に内蔵ストレージを搭載時は、別途SASアレイコントローラカード/2.5インチPCIe SSD用リタイマカードを手配する必要があります。ただし、前面ベイ接続用SASコントローラカード/SASアレイコントローラカード1枚で、前面・背面のベイを接続可能な場合もあります。使用するストレージコントローラと内蔵ストレージ構成、内蔵ストレージケーブルの組み合わせについては、必ず「ストレージコントローラと内蔵ストレージの接続について」を参照のうえ、手配願います。
  - 搭載パターン(6)の場合、SASコントローラカード/SASアレイコントローラカードの搭載なしで出荷が可能になります。
  - SASアレイコントローラカードの自己暗号化機能をご使用される場合は、自己暗号化ドライブの手配および出荷後のお客様による設定が必要となります。
  - 使用するストレージコントローラと内蔵ストレージの接続可否および内蔵ストレージの混在可能な組み合わせについては、「内蔵ストレージ構成時の注意事項」を参照ください。
  - 同一のカスタムメイド型名の内蔵ストレージを追加し、RAID設定サービスを手配することにより、RAID設定を構築し出荷いたします。
  - OSインストールオプションの手配有無によりRAID設定サービスの同時手配が必要となることがありますので、必ず「RAID設定サービスについて」を参照ください。
  - 内蔵ストレージ用のSASコントローラカードおよびSASアレイコントローラカードを複数枚手配時、HDD/SSD専用RAID設定サービスを選択できません。
  - 使用するOSによらず、標準搭載のリモートマネジメントコントローラ(RMC S6)と連携し、内蔵ストレージの稼働状態およびRAID状態を監視管理することが可能です。
  - 使用するストレージコントローラにより、監視管理可能な範囲が異なりますので、詳細については、留意事項編「RMC(リモートマネジメントコントローラ)関連」をご確認ください。
  - SASコントローラカード(PSAS CP 2100-8i/PSAS CP 2200-16i)[PY-SC3MA2/PYBSC3MA2L/PY-SC4MA1/PYBSC4MA1L/PYBSC4MA2L]/SASアレイコントローラカード(PRAID EP 3252-8i/PRAID EP 3254-8i/PRAID EP 3258-16i)[PY-SR4MA1/PYBSR4MA1L/PY-SR4MA2/PYBSR4MA2L/PY-SR4MA3/PYBSR4MA3L/PYBSR4MA4L]と第5世代AMD EPYC™ プロセッサを混在させることはできません。

《非アレイ接続》  
【搭載パターン(6)】

オンボードPCIe (標準搭載)

《非アレイ接続》  
【搭載パターン(10)】

2.5インチPCIe SSD用スイッチボード(24ポート)(本体に標準搭載)※PCIe SSD搭載時のみ使用可能

《非アレイ接続》  
【搭載パターン(C) or (E)】

- ①
- 2.5インチPCIe SSD用リタイマカード選択時、CPUは2個搭載必須です。
  - 2.5インチPCIe SSD用リタイマカード1枚選択時、PCIe SSDが1台以上、2.5インチPCIe SSD用リタイマカード2枚選択時、PCIe SSDが5台以上必須です。

項番	製品名	型名	価格(税別)	力	備考
I-120	2.5インチPCIe SSD用リタイマカード	PY-PC501L PYBPC501L	53,000円 53,000円	●	内蔵2.5インチPCIe SSD接続用リタイマカード ホストバス：PCI Express5.0(x16)

V

※ OS により接続可能装置は異なります。詳細はハードウェア一覧を参照願います。

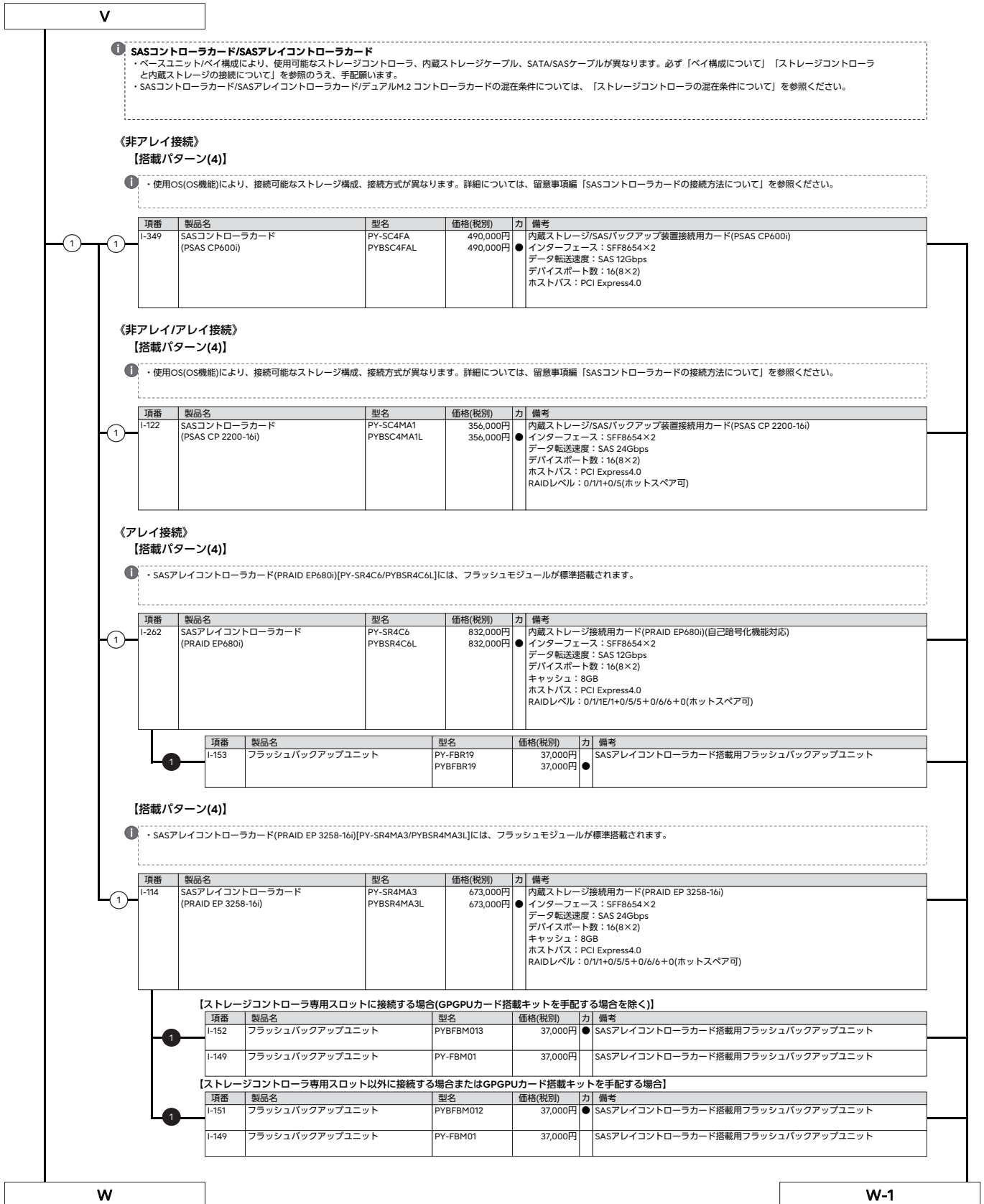

※ OS により接続可能装置は異なります。詳細はハードウェア一覧を参照願います。

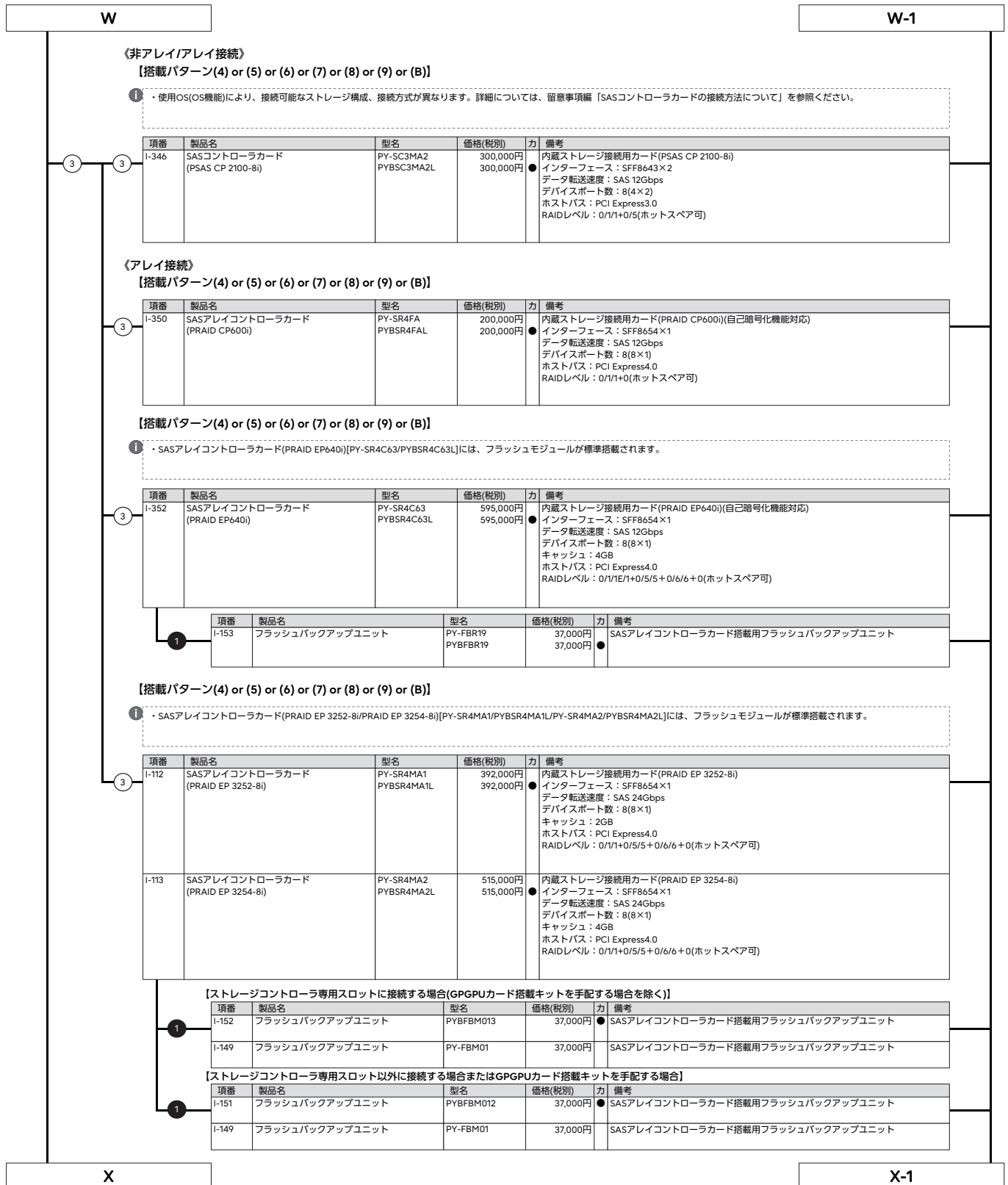

※ OS により接続可能装置は異なります。詳細はハードウェア一覧を参照願います。

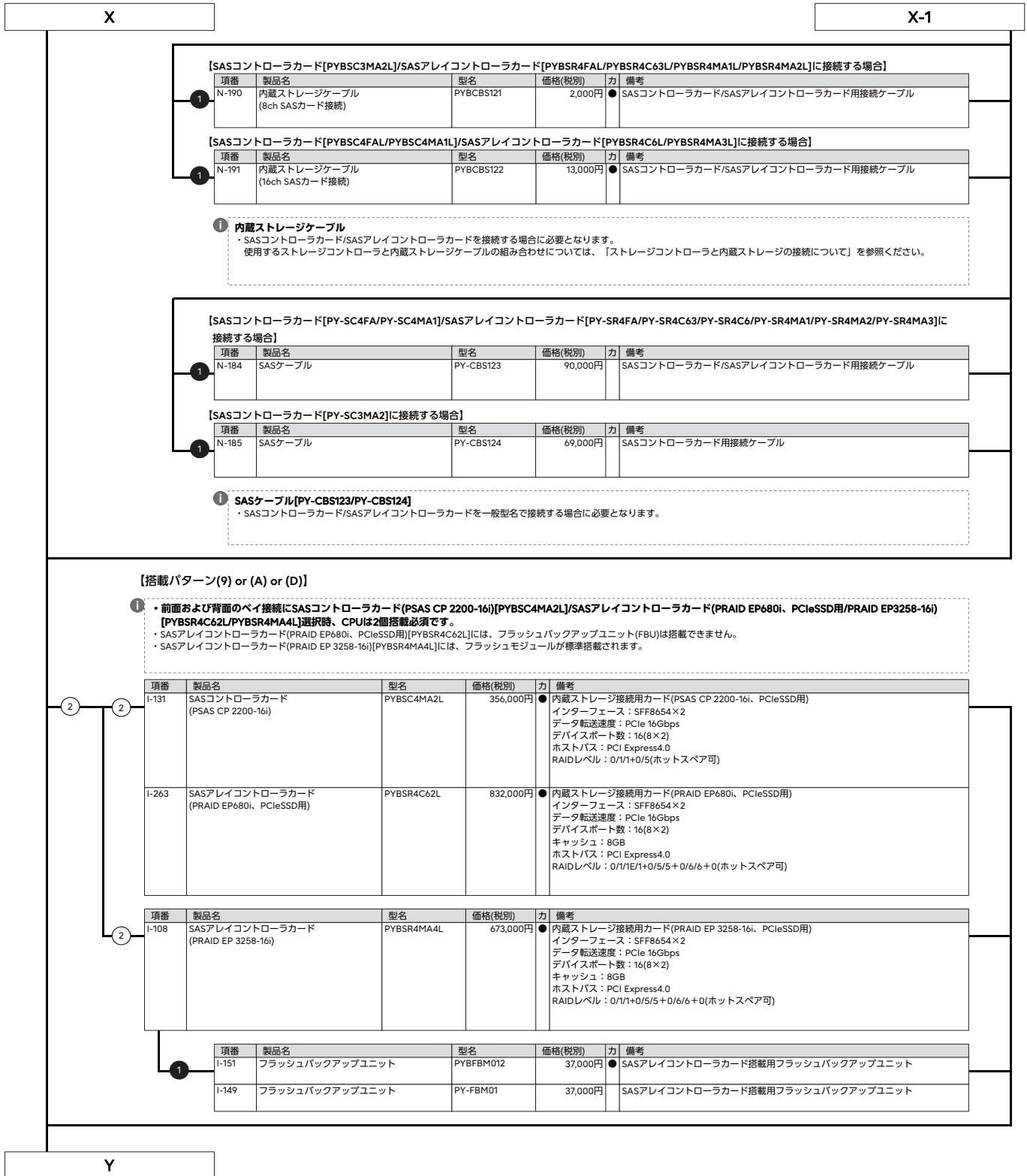

※ OS により接続可能装置は異なります。詳細はハードウェア一覧を参照願います。

Y

### 14. 内蔵ストレージ(2.5インチモデル)[前面]/2.5インチベイ(背面)



- 自己暗号化ドライブにて、ロジカルドライブの暗号化機能をご使用される場合は、自己暗号化機能に対応したSASアレイコントローラカードの同時手配が必須です。
- 使用するストレージコントローラと内蔵ストレージの接続可否および内蔵ストレージの混在可能な組み合わせについては、「内蔵ストレージ構成時の注意事項」を参照ください。
- 同一のカスタムメイド型名の内蔵ストレージを追加し、RAID設定サービスを手配することにより、RAID設定を構築し出荷いたします。
- OSインストールオプションの手配有無によりRAID設定サービスの同時手配が必要となることがありますので、必ず「RAID設定サービスについて」を参照ください。
- 内蔵ストレージの用途は、システム領域/データ領域となります。
- お客様の構成/用途に応じて複数の内蔵ストレージから選択可能です。内蔵ストレージを選択する際の指針を、ストレージ関連については、当社ホームページ( [https://jp.fujitsu.com/platform/server/primergy/hdd\\_construct/](https://jp.fujitsu.com/platform/server/primergy/hdd_construct/) )を参照ください。
- カスタムメイド型名にて内蔵ストレージを手配する場合、以下優先順で内蔵ストレージが搭載され出荷されます。ご注意ください。  
SAS SSD>SATA SSD>SAS HDD
- 必ず「温度制限について」を参照のうえ、手配願います。

#### ■SAS HDD(SAS 12Gbps、10krpm)[512e]

項番	製品名	型名	価格(税別)	力	備考
F-231	内蔵2.5インチSAS HDD-1.8TB (10krpm)	PY-SH181D6 PYBSH181D6	302,000円 302,000円	●	データ転送速度：SAS 12Gbps セクターサイズ：512e
F-206	内蔵2.5インチSAS HDD-2.4TB (10krpm)	PY-SH241D3 PYBSH241D3	336,000円 336,000円	●	データ転送速度：SAS 12Gbps セクターサイズ：512e

#### ■SAS HDD(SAS 12Gbps、10krpm)[512e]<自己暗号化>

項番	製品名	型名	価格(税別)	力	備考
F-48	内蔵2.5インチSAS HDD-1.8TB (10krpm、SED)	PY-SH181DU PYBSH181DU	393,000円 393,000円	●	データ転送速度：SAS 12Gbps セクターサイズ：512e ※自己暗号化機能あり
F-209	内蔵2.5インチSAS HDD-2.4TB (10krpm)	PY-SH241DT PYBSH241DT	437,000円 437,000円	●	データ転送速度：SAS 12Gbps セクターサイズ：512e ※自己暗号化機能あり

#### ■SAS HDD(SAS 12Gbps、10krpm)[512n]

項番	製品名	型名	価格(税別)	力	備考
F-278	内蔵2.5インチSAS HDD-300GB (10krpm)	PY-SH301EB PYBSH301EB	82,000円 82,000円	●	データ転送速度：SAS 12Gbps セクターサイズ：512n
F-794	内蔵2.5インチSAS HDD-600GB (10krpm)	PY-SH601E6 PYBSH601E6	120,000円 120,000円	●	データ転送速度：SAS 12Gbps セクターサイズ：512n
F-796	内蔵2.5インチSAS HDD-1.2TB (10krpm)	PY-SH121E6 PYBSH121E6	196,000円 196,000円	●	データ転送速度：SAS 12Gbps セクターサイズ：512n

#### ■SAS HDD(SAS 12Gbps、10krpm)[512n]<自己暗号化>

項番	製品名	型名	価格(税別)	力	備考
F-49	内蔵2.5インチSAS HDD-300GB (10krpm、SED)	PY-SH301EU PYBSH301EU	106,000円 106,000円	●	データ転送速度：SAS 12Gbps セクターサイズ：512n ※自己暗号化機能あり
F-50	内蔵2.5インチSAS HDD-600GB (10krpm、SED)	PY-SH601EU PYBSH601EU	156,000円 156,000円	●	データ転送速度：SAS 12Gbps セクターサイズ：512n ※自己暗号化機能あり
F-51	内蔵2.5インチSAS HDD-1.2TB (10krpm、SED)	PY-SH121EU PYBSH121EU	254,000円 254,000円	●	データ転送速度：SAS 12Gbps セクターサイズ：512n ※自己暗号化機能あり

前面ベイ  
max.24 /  
背面ベイ  
max.6

Z



※ OS により接続可能装置は異なります。詳細はハードウェア一覧を参照願います。

Z

### ① SAS SSD[有寿命部品]

・本製品は「有寿命部品」となり、寿命時には製品を再購入いただく必要があります。詳細については、留意事項編「SSD書き込み保証値について」を参照ください。

#### ■SAS SSD(SAS 24Gbps、Write Intensive)[有寿命部品]

項番	製品名	型名	価格(税別)	力	備考
F-586	内蔵2.5インチSAS SSD -800GB (WI)	PY-SS80NGF PYBS80NGF	910,000円 910,000円	●	データ転送速度：SAS 24Gbps(Link rate：22.5 Gbps) 記録方式：TLC 製品クラス：Write Intensive[書き込み保証値 10DWPD]
F-587	内蔵2.5インチSAS SSD -1.6TB (WI)	PY-SS16NGF PYBS16NGF	1,630,000円 1,630,000円	●	データ転送速度：SAS 24Gbps(Link rate：22.5 Gbps) 記録方式：TLC 製品クラス：Write Intensive[書き込み保証値 10DWPD]

#### ■SAS SSD(SAS 24Gbps、Write Intensive)[有寿命部品]<自己暗号化>

項番	製品名	型名	価格(税別)	力	備考
F-588	内蔵2.5インチSAS SSD -800GB (WI、SED)	PY-SS80NGG PYBS80NGG	931,000円 931,000円	●	データ転送速度：SAS 24Gbps(Link rate：22.5 Gbps) 記録方式：TLC 製品クラス：Write Intensive[書き込み保証値 10DWPD] ※自己暗号化機能あり
F-589	内蔵2.5インチSAS SSD -1.6TB (WI、SED)	PY-SS16NGG PYBS16NGG	1,651,000円 1,651,000円	●	データ転送速度：SAS 24Gbps(Link rate：22.5 Gbps) 記録方式：TLC 製品クラス：Write Intensive[書き込み保証値 10DWPD] ※自己暗号化機能あり

#### ■SAS SSD(SAS 24Gbps、Mixed Use)[有寿命部品]

項番	製品名	型名	価格(税別)	力	備考
F-590	内蔵2.5インチ SAS SSD -1.6TB (MU)	PY-SS16NPM PYBS16NPM	995,000円 995,000円	●	データ転送速度：SAS 24Gbps(Link rate：22.5 Gbps) 記録方式：TLC 製品クラス：Mixed Use[書き込み保証値 3DWPD]
F-591	内蔵2.5インチ SAS SSD -3.2TB (MU)	PY-SS32NPM PYBS32NPM	1,719,000円 1,719,000円	●	データ転送速度：SAS 24Gbps(Link rate：22.5 Gbps) 記録方式：TLC 製品クラス：Mixed Use[書き込み保証値 3DWPD]
F-592	内蔵2.5インチ SAS SSD -6.4TB (MU)	PY-SS64NPM PYBS64NPM	3,354,000円 3,354,000円	●	データ転送速度：SAS 24Gbps(Link rate：22.5 Gbps) 記録方式：TLC 製品クラス：Mixed Use[書き込み保証値 3DWPD]

#### ■SAS SSD(SAS 24Gbps、Read Intensive)[有寿命部品]

項番	製品名	型名	価格(税別)	力	備考
F-593	内蔵2.5インチ SAS SSD -1.92TB (RI)	PY-SS19NNM PYBS19NNM	924,000円 924,000円	●	データ転送速度：SAS 24Gbps(Link rate：22.5 Gbps) 記録方式：TLC 製品クラス：Read Intensive[書き込み保証値 1DWPD]
F-594	内蔵2.5インチ SAS SSD -3.84TB (RI)	PY-SS38NNL PYBS38NNL	1,547,000円 1,547,000円	●	データ転送速度：SAS 24Gbps(Link rate：22.5 Gbps) 記録方式：TLC 製品クラス：Read Intensive[書き込み保証値 1DWPD]
F-595	内蔵2.5インチ SAS SSD -7.68TB (RI)	PY-SS76NNM PYBS76NNM	2,915,000円 2,915,000円	●	データ転送速度：SAS 24Gbps(Link rate：22.5 Gbps) 記録方式：TLC 製品クラス：Read Intensive[書き込み保証値 1DWPD]
F-596	内蔵2.5インチ SAS SSD -15.36TB (RI)	PY-SS15NNL PYBS15NNL	5,733,000円 5,733,000円	●	データ転送速度：SAS 24Gbps(Link rate：22.5 Gbps) 記録方式：TLC 製品クラス：Read Intensive[書き込み保証値 1DWPD]

#### ■SAS SSD(SAS 24Gbps、Read Intensive)[有寿命部品]<自己暗号化>

項番	製品名	型名	価格(税別)	力	備考
F-597	内蔵2.5インチ SAS SSD -7.68TB (RI、SED)	PY-SS76NNN PYBS76NNN	3,002,000円 3,002,000円	●	データ転送速度：SAS 24Gbps(Link rate：22.5 Gbps) 記録方式：TLC 製品クラス：Read Intensive[書き込み保証値 1DWPD] ※自己暗号化機能あり
F-598	内蔵2.5インチ SAS SSD -15.36TB (RI、SED)	PY-SS15NNM PYBS15NNM	5,905,000円 5,905,000円	●	データ転送速度：SAS 24Gbps(Link rate：22.5 Gbps) 記録方式：TLC 製品クラス：Read Intensive[書き込み保証値 1DWPD] ※自己暗号化機能あり

前面ベイ  
max.24 /  
背面ベイ  
max.6

AA

AA-1

※ OS により接続可能装置は異なります。詳細はハードウェア一覧を参照願います。

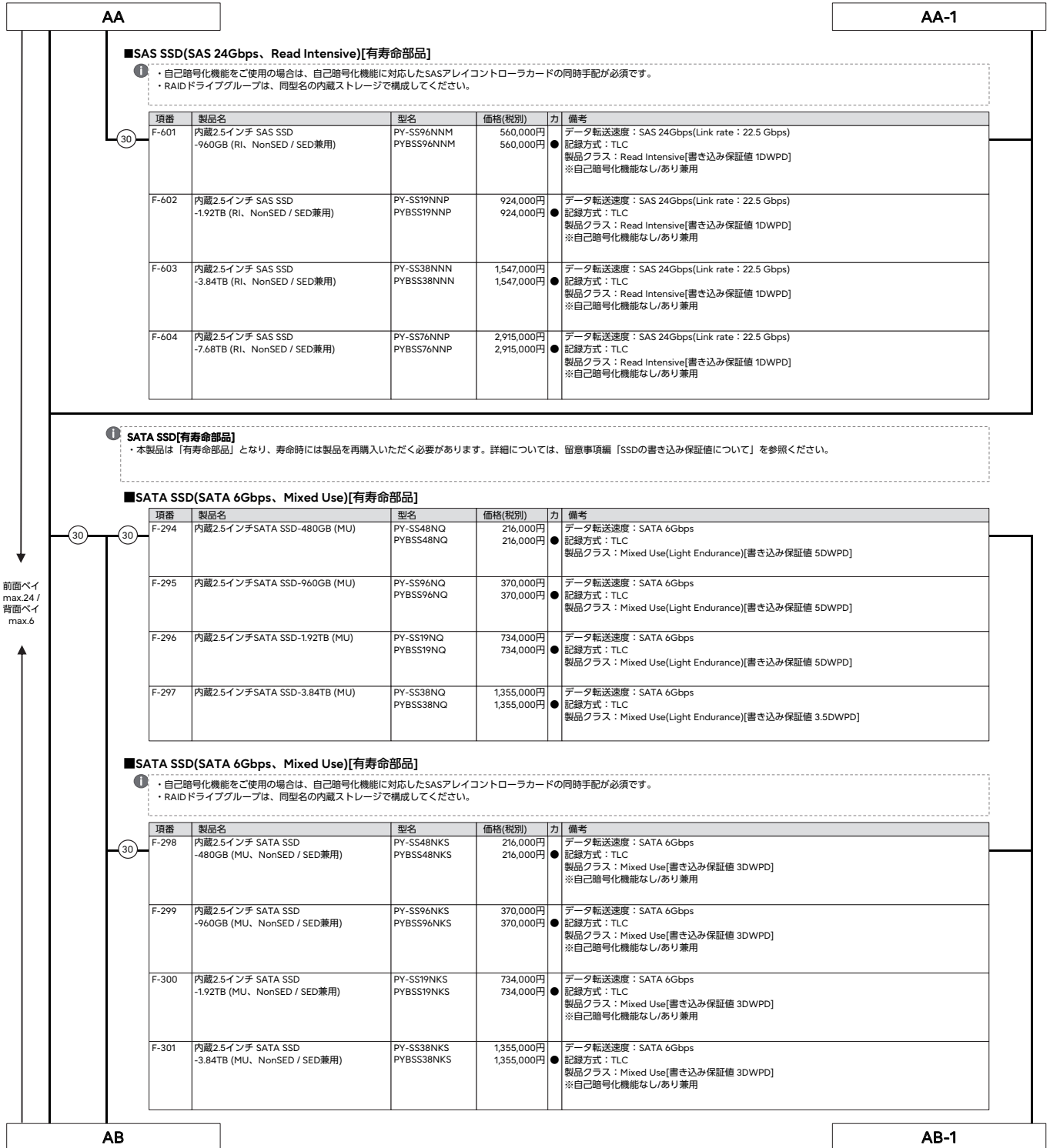

※ OS により接続可能装置は異なります。詳細はハードウェア一覧を参照願います。

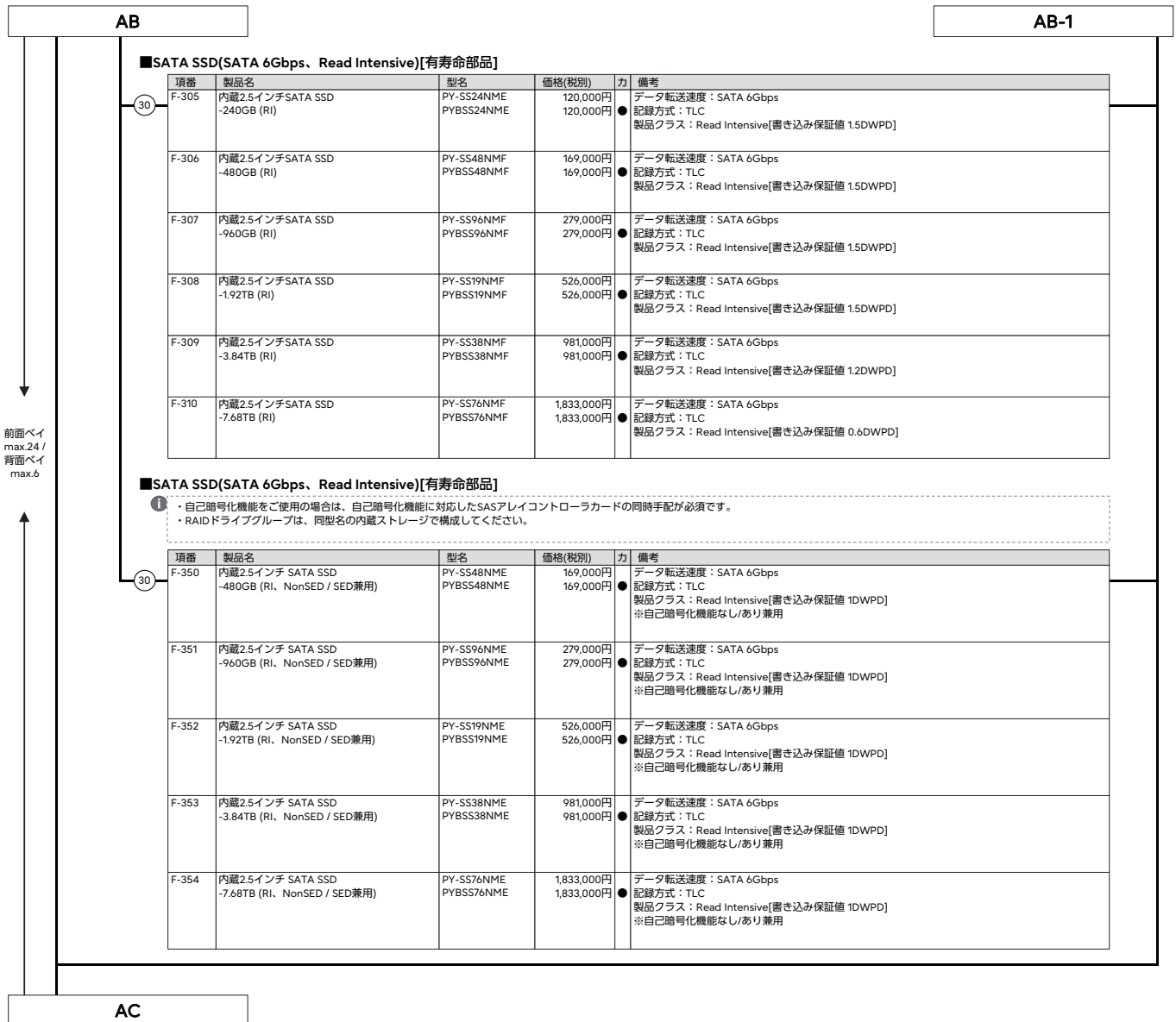

### ■SATA SSD(SATA 6Gbps、Read Intensive)[有寿命部品]

項番	製品名	型名	価格(税別)	力	備考
F-305	内蔵2.5インチSATA SSD -240GB (RI)	PY-SS24NME PYBSS24NME	120,000円 120,000円	●	データ転送速度：SATA 6Gbps 記録方式：TLC 製品クラス：Read Intensive[書き込み保証値 1.5DWPD]
F-306	内蔵2.5インチSATA SSD -480GB (RI)	PY-SS48NMF PYBSS48NMF	169,000円 169,000円	●	データ転送速度：SATA 6Gbps 記録方式：TLC 製品クラス：Read Intensive[書き込み保証値 1.5DWPD]
F-307	内蔵2.5インチSATA SSD -960GB (RI)	PY-SS96NMF PYBSS96NMF	279,000円 279,000円	●	データ転送速度：SATA 6Gbps 記録方式：TLC 製品クラス：Read Intensive[書き込み保証値 1.5DWPD]
F-308	内蔵2.5インチSATA SSD -1.92TB (RI)	PY-SS19NMF PYBSS19NMF	526,000円 526,000円	●	データ転送速度：SATA 6Gbps 記録方式：TLC 製品クラス：Read Intensive[書き込み保証値 1.5DWPD]
F-309	内蔵2.5インチSATA SSD -3.84TB (RI)	PY-SS38NMF PYBSS38NMF	981,000円 981,000円	●	データ転送速度：SATA 6Gbps 記録方式：TLC 製品クラス：Read Intensive[書き込み保証値 1.2DWPD]
F-310	内蔵2.5インチSATA SSD -7.68TB (RI)	PY-SS76NMF PYBSS76NMF	1,833,000円 1,833,000円	●	データ転送速度：SATA 6Gbps 記録方式：TLC 製品クラス：Read Intensive[書き込み保証値 0.6DWPD]

### ■SATA SSD(SATA 6Gbps、Read Intensive)[有寿命部品]

- ① 自己暗号化機能をご使用の場合は、自己暗号化機能に対応したSASアレイコントローラカードの同時手配が必須です。  
 ・RAIDドライブラックアップは、同型名の内蔵ストレージで構成してください。

項番	製品名	型名	価格(税別)	力	備考
F-350	内蔵2.5インチ SATA SSD -480GB (RI、NonSED / SED兼用)	PY-SS48NME PYBSS48NME	169,000円 169,000円	●	データ転送速度：SATA 6Gbps 記録方式：TLC 製品クラス：Read Intensive[書き込み保証値 1DWPD] ※自己暗号化機能なし/あり兼用
F-351	内蔵2.5インチ SATA SSD -960GB (RI、NonSED / SED兼用)	PY-SS96NME PYBSS96NME	279,000円 279,000円	●	データ転送速度：SATA 6Gbps 記録方式：TLC 製品クラス：Read Intensive[書き込み保証値 1DWPD] ※自己暗号化機能なし/あり兼用
F-352	内蔵2.5インチ SATA SSD -1.92TB (RI、NonSED / SED兼用)	PY-SS19NME PYBSS19NME	526,000円 526,000円	●	データ転送速度：SATA 6Gbps 記録方式：TLC 製品クラス：Read Intensive[書き込み保証値 1DWPD] ※自己暗号化機能なし/あり兼用
F-353	内蔵2.5インチ SATA SSD -3.84TB (RI、NonSED / SED兼用)	PY-SS38NME PYBSS38NME	981,000円 981,000円	●	データ転送速度：SATA 6Gbps 記録方式：TLC 製品クラス：Read Intensive[書き込み保証値 1DWPD] ※自己暗号化機能なし/あり兼用
F-354	内蔵2.5インチ SATA SSD -7.68TB (RI、NonSED / SED兼用)	PY-SS76NME PYBSS76NME	1,833,000円 1,833,000円	●	データ転送速度：SATA 6Gbps 記録方式：TLC 製品クラス：Read Intensive[書き込み保証値 1DWPD] ※自己暗号化機能なし/あり兼用

※ OS により接続可能装置は異なります。詳細はハードウェア一覧を参照願います。

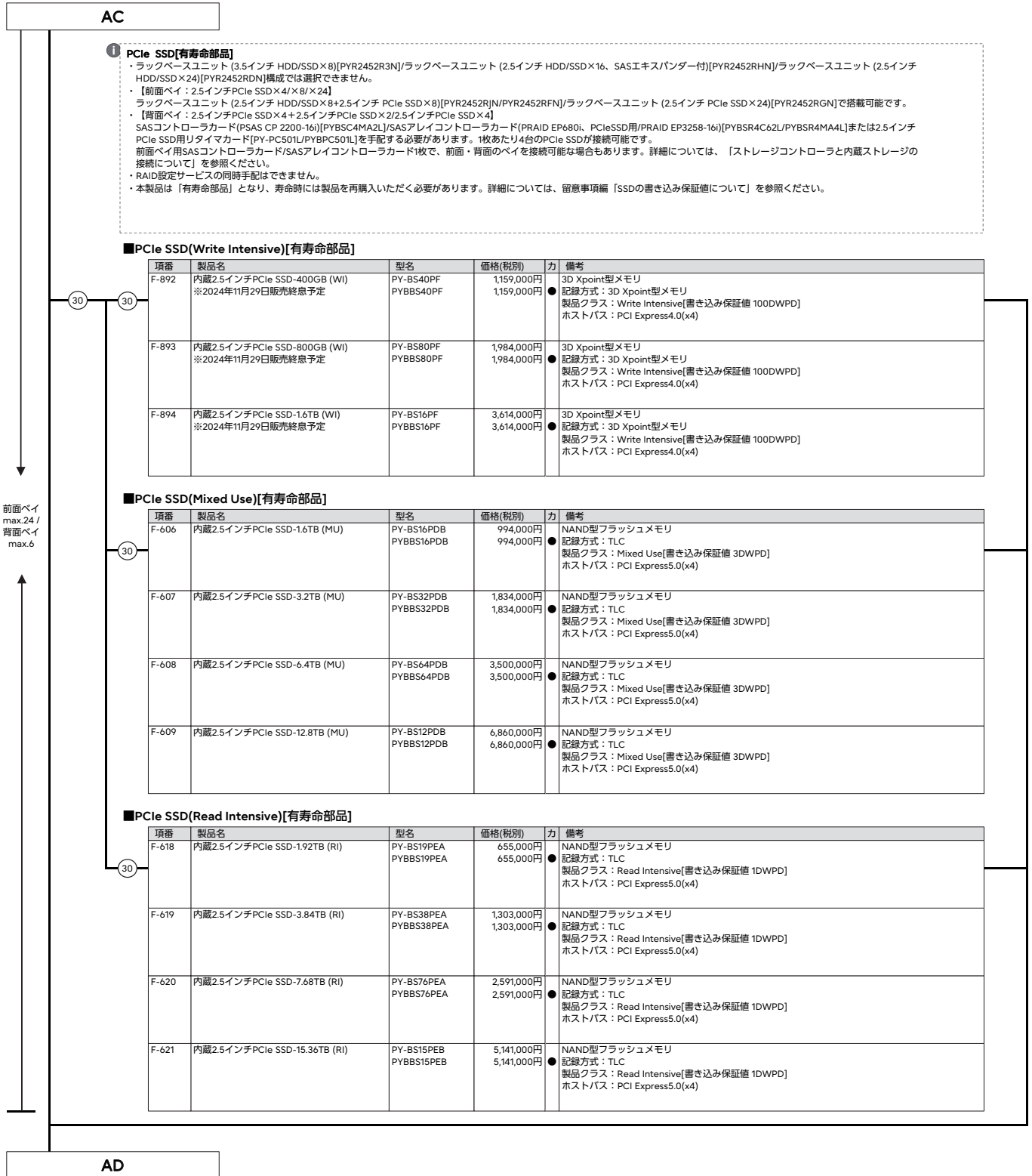

# PRIMERGY

## PRIMERGY RX2450 M2

※ OS により接続可能装置は異なります。詳細はハードウェア一覧を参照願います。

### 内蔵ストレージ構成時の注意事項

選択する本体ベースユニット、使用するストレージコントローラにより、使用可能な内蔵ストレージ(HDD/SSD/PCIe SSD)の種類が異なる場合があります。ストレージコントローラを選択する際には、以下の仕様や接続方法などを参照してご決定ください。

#### ■A：使用するストレージコントローラの仕様を確認

ストレージコントローラ	オンボードPCIe (NVMe接続)	SASコントローラカード		
		標準	PY-SC4FA/PYBSC4FAL	PY-SC3MA2/PYBSC3MA2L
ポート数	—	16	8	16
キャッシュ	—	—	—	—
FBU対応	—	—	—	—
ホットスワップ	—	—	—	—
非アレイ接続	○	○	○	○
RAID0	x	x	○	○
RAID1	x	x	x	x
RAID1E	x	x	x	x
RAID1+0	x	x	○	○
RAID5	x	x	○	○
RAID5+0	x	x	x	x
RAID6	x	x	x	x
RAID6+0	x	x	x	x

ストレージコントローラ	SASアレイコントローラカード					
	PY-SR4FA/PYBSR4FAL	PY-SR4C63/PYBSR4C63L	PY-SR4C6/PYBSR4C6L/ PYBSR4C62L	PY-SR4MA1/PYBSR4MA1L	PY-SR4MA2/PYBSR4MA2L	PY-SR4MA3/PYBSR4MA3L/ PYBSR4MA4L
ポート数	8	8	16	8	8	16
キャッシュ	—	4GB	8GB	2GB	4GB	8GB
FBU対応	—	○	○(*1)	○	○	○
ホットスワップ	○	○	○	○	○	x
非アレイ接続	x	x	x	x	x	x
RAID0	○	○	○	○	○	○
RAID1	○	○	○	○	○	○
RAID1E	x	○	○	x	○	x
RAID1+0	○	○	○	○	○	○
RAID5	x	○	○	○	○	○
RAID5+0	x	○	○	○	○	○
RAID6	x	○	○	○	○	○
RAID6+0	x	○	○	○	○	○

○：サポート、x：非サポート、—：対象無し  
(\*1) SASアレイコントローラカード(PRAID EP680L、PCIeSSD用)[PYBSR4C62L]はFBU搭載不可となります。

#### ■B：使用OSに応じたストレージコントローラの接続方法を確認

OS	標準搭載	3.5/2.5インチベイ (前面)														
		搭載/パターン(1)(2)(3)(5)(7)(8)			搭載/パターン(4)			搭載/パターン(6)			搭載/パターン(9)			搭載/パターン(10)		
		Windows	Linux	VMware	Windows	Linux	VMware	Windows	Linux	VMware	Windows	Linux	VMware	Windows	Linux	VMware
オンボードPCIe [非アレイ接続]	標準搭載	x	x	x	x	x	x	○	○	(*5)	x	x	x	x	x	x
2.5インチPCIe SSD用 スイッチボード(24port) [非アレイ接続]	標準搭載	x	x	x	x	x	x	x	x	x	x	x	x	○	○	(*5)
2.5インチPCIe SSD用 リライマカード [非アレイ接続]	PY-PC50L PYBPC50L	x	x	x	x	x	x	x	x	x	x	x	x	x	x	x
SASコントローラカード (PSAS CP600) (16port/SAS 12Gbps)	PY-SC4FA PYBSC4FAL	x	x	x	○(*7)	x	○(*5)(*7)	x	x	x	x	x	x	x	x	x
SASコントローラカード (PSAS CP 2100-8) (8port/SAS 12Gbps)	PY-SC3MA2 PYBSC3MA2L	○(*7)	○(*6)(*7)	○(*5)(*7)	○(*7)	○(*6)(*7)	○(*5)(*7)	○(*7)	○(*6)(*7)	○(*5)(*7)	○(*7)	○(*6)(*7)	○(*5)(*7)	x	x	x
SASコントローラカード (PSAS CP 2200-16) (16port/SAS 24Gbps)	PY-SC4MA1 PYBSC4MA1L	x	x	x	○	○(*6)(*7)	(*5)(*7)	x	x	x	x	x	x	x	x	x
SASアレイコントローラカード (PRAID CP600) (8port/SAS 12Gbps)	PY-SR4FA PYBSR4FAL	○	○(*6)	○(*5)	○	○(*6)	○(*5)	○	○(*6)	○(*5)	○	○(*6)	○(*5)	x	x	x
SASアレイコントローラカード (PRAID EP640) (8port/8GB/SAS 12Gbps)	PY-SR4C63 PYBSR4C63L	○	○(*6)	○(*5)	○	○(*6)	○(*5)	○	○(*6)	○(*5)	○	○(*6)	○(*5)	x	x	x
SASアレイコントローラカード (PRAID EP680) (16port/8GB/SAS 12Gbps)	PY-SR4C6 PYBSR4C6L	x	x	x	○	○(*6)	○(*5)	x	x	x	x	x	x	x	x	x
SASアレイコントローラカード (PRAID EP 3252-8) (8port/2GB/SAS 24Gbps)	PY-SR4MA1 PYBSR4MA1L	○	○(*6)	○(*5)	○	○(*6)	○(*5)	○	○(*6)	○(*5)	○	○(*6)	○(*5)	x	x	x
SASアレイコントローラカード (PRAID EP 3254-8) (8port/4GB/SAS 24Gbps)	PY-SR4MA2 PYBSR4MA2L	○	○(*6)	○(*5)	○	○(*6)	○(*5)	○	○(*6)	○(*5)	○	○(*6)	○(*5)	x	x	x
SASアレイコントローラカード (PRAID EP 3258-16) (16port/8GB/SAS 24Gbps)	PY-SR4MA3 PYBSR4MA3L	x	x	x	○	○(*6)	○(*5)	x	x	x	x	x	x	x	x	x
SASコントローラカード (PSAS CP 2200-16L、PCIeSSD用) (16port/PCIe 16bps)	PYBSC4MA2L	x	x	x	x	x	x	x	x	x	○	○(*6)	(*5)	x	x	x
SASアレイコントローラカード (PRAID EP680L、PCIeSSD用) (16port/8GB/PCIe 16Gbps)	PYBSR4C62L	x	x	x	x	x	x	x	x	x	○	○(*6)	○(*5)	x	x	x
SASアレイコントローラカード (PRAID EP 3258-16L、PCIeSSD用) (16port/8GB/PCIe 16bps)	PYBSR4MA4L	x	x	x	x	x	x	x	x	x	○	○(*6)	(*5)	x	x	x

○：可能、x：不可

※ OS により接続可能装置は異なります。詳細はハードウェア一覧を参照願います。

内蔵ストレージ搭載ベイ (*1)		2.5インチベイ(背面)								
		搭載パターン(B) (*2)			搭載パターン(C)(E) (*3)			搭載パターン(D) (*4)		
OS		Windows	Linux	VMware	Windows	Linux	VMware	Windows	Linux	VMware
オンボードPCIe [非アレイ接続]	標準搭載	x	x	x	x	x	x	x	x	x
2.5インチPCIe SSD用 スロットボード(24port) [非アレイ接続]	標準搭載	x	x	x	x	x	x	x	x	x
2.5インチPCIe SSD用 リタイムカード [非アレイ接続]	PY-PC501L PYBPC501L	x	x	x	○	○	○(*5)	x	x	x
SASコントローラカード (PSAS CP600) (16port/SAS 12Gbps)	PY-SC4FA PYBSC4FAL	x	x	x	x	x	x	x	x	x
SASコントローラカード (PSAS CP 2100-8) (8port/SAS 12Gbps)	PY-SC3MA2 PYBSC3MA2L	○(*7)	○(*6)(*7)	○(*5)(*7)	x	x	x	x	x	x
SASコントローラカード (PSAS CP 2200-16) (16port/SAS 24Gbps)	PY-SC4MA1 PYBSC4MA1L	x	x	x	x	x	x	x	x	x
SASアレイコントローラカード (PRAID CP600) (8port/SAS 12Gbps)	PY-SR4FA PYBSR4FAL	○	○(*6)	○(*5)	x	x	x	x	x	x
SASアレイコントローラカード (PRAID EP400) (8port/4GB/SAS 12Gbps)	PY-SR4C3 PYBSR4C3L	○	○(*6)	○(*5)	x	x	x	x	x	x
SASアレイコントローラカード (PRAID EP600) (16port/8GB/SAS 12Gbps)	PY-SR4C6 PYBSR4C6L	x	x	x	x	x	x	x	x	x
SASアレイコントローラカード (PRAID EP 3252-8) (8port/2GB/SAS 24Gbps)	PY-SR4MA1 PYBSR4MA1L	○	○(*6)	○(*5)	x	x	x	x	x	x
SASアレイコントローラカード (PRAID EP 3254-8) (8port/4GB/SAS 24Gbps)	PY-SR4MA2 PYBSR4MA2L	○	○(*6)	○(*5)	x	x	x	x	x	x
SASアレイコントローラカード (PRAID EP 3258-16) (16port/8GB/SAS 24Gbps)	PY-SR4MA3 PYBSR4MA3L	x	x	x	x	x	x	x	x	x
SASコントローラカード (PSAS CP 2200-16) PCIeSSD用) (16port/PCIe 16bps)	PYBSC4MA2L	x	x	x	x	x	x	○	○(*6)	(*5)
SASアレイコントローラカード (PRAID EP680) PCIeSSD用) (16port/8GB/PCIe 16Gbps)	PYBSR4C62L	x	x	x	x	x	x	○	○(*6)	○(*5)
SASアレイコントローラカード (PRAID EP 3258-16) PCIeSSD用) (16port/8GB/PCIe 16bps)	PYBSR4MA4L	x	x	x	x	x	x	○	○(*6)	(*5)

○：可能、×：不可

(\*1) 搭載パターンについては「ベイ構成について」を参照ください。

(\*2) 搭載パターン(2)(3)(8)の場合、SASコントローラカード/SASアレイコントローラカード1枚で、前面・背面のベイを接続可能です。  
搭載パターン(10)の場合、背面のベイ接続に、別途 SASコントローラカード/SASアレイコントローラカードの手配が必要です。

(\*3) 搭載パターン(2)(3)(8)(10)の場合、2.5インチPCIe SSD用リタイムカードの手配が必要です。

(\*4) 搭載パターン(2)(3)(4)の場合、SASコントローラカード(PSAS CP 2200-16)[PYBSC3MA2L]/SASアレイコントローラカード(PRAID EP680) PCIeSSD用/PRAID EP 3258-16][PYBSR4C62L/PYBSR4MA4L]の手配が必要です。

(\*5) VMwareのサポート状況(本体/アプジョ)等の最新情報は、当社ホームページ( <https://www.fujitsu.com/jp/products/computing/servers/primergy/software/vmware/> )をご確認ください。

(\*6) RHELの対応状況については、当社ホームページ( <https://jp.fujitsu.com/platform/server/primergy/software/linux/technical/support/kernel.html> )をご確認ください。

(\*7) 接続可能なストレージ構成、接続方式については、留意事項欄「SASコントローラカードの接続方法について」を参照ください。

※ OS により接続可能装置は異なります。詳細はハードウェア一覧を参照願います。

### ■C：ストレージコントローラと内蔵ストレージの接続方法を確認

内蔵ストレージの種類により、混在条件が異なる場合がありますので、下表を参照し手配をお願いします。

ストレージコントローラ		SAS HDD ニアラインSAS HDD	BC-SATA HDD	SAS SSD(WI/MU/RI) [有寿命部品]	SATA SSD(MU/RI) [有寿命部品]	<自己暗号化> SAS HDD ニアラインSAS HDD SAS SSD(WI/RI) [有寿命部品]	PCIe SSD [有寿命部品]
オンボードPCIe [非アレイ接続]	標準搭載	×	×	×	×	×	○
2.5インチPCIe SSD用 スイッチボード(24port) [非アレイ接続]	標準搭載	×	×	×	×	×	○
2.5インチPCIe SSD用 リライカード [非アレイ接続]	PY-PC501L PYBPC501L	×	×	×	×	×	○
SASコントローラカード (PSAS CP600) [16port/SAS 12Gbps]	PY-SC4FA PYBSC4FAL	○	○	○	○	×	×
SASコントローラカード (PSAS CP 2100-8) [8port/SAS 12Gbps]	PY-SC3MA2 PYBSC3MA2L	○	○	○	○	×	×
SASコントローラカード (PSAS CP 2200-16) [16port/SAS 24Gbps]	PY-SC4MA1 PYBSC4MA1L	○	○	○	○	×	×
SASアレイコントローラカード (PRAID CP600) [8port/SAS 12Gbps]	PY-SR4FA PYBSR4FAL	○	○	○(*1)	○(*1)	○	×
SASアレイコントローラカード (PRAID EP640) [8port/4GB/SAS 12Gbps]	PY-SR4C63 PYBSR4C63L	○	○	○(*1)	○(*1)	○	×
SASアレイコントローラカード (PRAID EP680) [16port/8GB/SAS 12Gbps]	PY-SR4C6 PYBSR4C6L	○	○	○(*1)	○(*1)	○	×
SASアレイコントローラカード (PRAID EP 3252-8) [8port/16GB/SAS 24Gbps]	PY-SR4MA1 PYBSR4MA1L	○	○	○	○	×	×
SASアレイコントローラカード (PRAID EP 3254-8) [8port/4GB/SAS 24Gbps]	PY-SR4MA2 PYBSR4MA2L	○	○	○	○	×	×
SASアレイコントローラカード (PRAID EP 3258-16) [16port/8GB/SAS 24Gbps]	PY-SR4MA3 PYBSR4MA3L	○	○	○	○	×	×
SASコントローラカード (PSAS CP 2200-16L、PCIeSSD用) [16port/PCIe 16bps]	PYBSC4MA2L	×	×	×	×	×	○
SASアレイコントローラカード (PRAID EP680L、PCIeSSD用) [16port/8GB/PCIe 16Gbps]	PYBSR4C62L	×	×	×	×	×	○
SASアレイコントローラカード (PRAID EP 3258-16L、PCIeSSD用) [16port/8GB/PCIe 16bps]	PYBSR4MA4L	×	×	×	×	×	○

○：可能、×：不可、WI：Write Intensive、MU：Mixed Use、RI：Read Intensive  
(\*1) 自己暗号化機能なし/あり兼用の内蔵ストレージにおいて、自己暗号化機能を使用する場合、選択が必須となります。

### ■D：RAID構成時の留意事項を確認

\* RAIDドライバグループは、同型名の内蔵ストレージでの構成を推奨します。なお、同種類(SAS/ニアラインSAS/BC-SATA/SAS SSD/SATA SSD/PCIe SSD)、同容量/同回転数/同書き込み保証値の内蔵ストレージでの構成は可能です。  
※自己暗号化機能対応の内蔵ストレージを使用する場合、RAIDドライバグループは、同型名の内蔵ストレージで構成してください。

### ■E：内蔵ストレージの種類による混在条件を確認

[3.5インチ内蔵ストレージの混在条件]

内蔵ストレージ	ニアラインSAS HDD	BC-SATA HDD	SAS SSD	SATA SSD
ニアラインSAS HDD	○	○	○	○
BC-SATA HDD	○	○	○	○
SAS SSD	○	○	○	○
SATA SSD	○	○	○	○

○：混在可能、×：混在不可

[2.5インチ内蔵ストレージの混在条件]

内蔵ストレージ	SAS HDD	SAS SSD	SATA SSD	PCIe SSD
SAS HDD	○	○	○	○
SAS SSD	○	○	○	○
SATA SSD	○	○	○	○
PCIe SSD	○	○	○	○

○：混在可能、×：混在不可

AD

### 15. RAID設定サービス [カスタムメイド専用]



- RAID設定サービスの手配時は、各RAID設定サービスを適用可能なストレージコントローラ(SASコントローラ/SASアレイコントローラ/デュアルM.2コントローラカード)の選択/手配が必須です。適用可能なRAID設定サービスとストレージコントローラの詳細は「RAID設定サービスについて」をご覧ください。
- ラックベースユニット(2.5インチ PCIe SSD×24)[PYR2452RGN]の場合は、HDD/SSD専用RAID設定サービスを選択できません。
- 2.5インチPCIe SSDを手配された場合は、HDD/SSD専用RAID設定サービスを選択できません。
- RAID設定される内蔵ストレージ台数を超える内蔵ストレージは、カスタムメイド搭載のみ(RAID未設定)の状態でご出荷されます (RAID設定サービス(RAID0)手配時は、1台のみ搭載可能です)。

項番	製品名	型名	価格(税別)	力	備考
Q-282	RAID設定サービス(RAID0)	PYBAS0S2	1,000円	●	HDD/SSD専用RAID設定サービス 工場出荷時にRAID0構成を構築するサービス ・RAID設定される内蔵ストレージ台数：1台
Q-283	RAID設定サービス(RAID1)	PYBAS1S2	1,000円	●	HDD/SSD専用RAID設定サービス 工場出荷時にRAID1構成を構築するサービス ・RAID設定される内蔵ストレージ台数：2台
Q-284	RAID設定サービス(RAID1+Hotspare)	PYBAS1H2	2,000円	●	HDD/SSD専用RAID設定サービス 工場出荷時にRAID1+Hotspare構成を構築するサービス ・RAID設定される内蔵ストレージ台数：3台
Q-285	RAID設定サービス(RAID5)	PYBAS5S2	1,000円	●	HDD/SSD専用RAID設定サービス 工場出荷時にRAID5構成を構築するサービス ・RAID設定される内蔵ストレージ台数：3台以上
Q-286	RAID設定サービス(RAID5+Hotspare)	PYBAS5H2	2,000円	●	HDD/SSD専用RAID設定サービス 工場出荷時にRAID5+Hotspare構成を構築するサービス ・RAID設定される内蔵ストレージ台数：4台以上
Q-287	RAID設定サービス(RAID6)	PYBAS6S2	1,000円	●	HDD/SSD専用RAID設定サービス 工場出荷時にRAID6構成を構築するサービス ・RAID設定される内蔵ストレージ台数：4台以上
Q-288	RAID設定サービス(RAID6+Hotspare)	PYBAS6H2	2,000円	●	HDD/SSD専用RAID設定サービス 工場出荷時にRAID6+Hotspare構成を構築するサービス ・RAID設定される内蔵ストレージ台数：5台以上
Q-289	RAID設定サービス(RAID1+0)	PYBAS102	2,000円	●	HDD/SSD専用RAID設定サービス 工場出荷時にRAID1+0構成を構築するサービス ・RAID設定される内蔵ストレージ台数：4~16台(偶数台)
Q-290	RAID設定サービス(RAID1+0+Hotspare)	PYBAS1A2	3,000円	●	HDD/SSD専用RAID設定サービス 工場出荷時にRAID1+0+Hotspare構成を構築するサービス ・RAID設定される内蔵ストレージ台数：5~17台(奇数台)
Q-48	RAID設定サービス(RAID1)	PYBAS1SA2	1,000円	●	デュアルM.2コントローラカード用M.2 Flash モジュール専用RAID設定サービス 工場出荷時にRAID構成を構築するサービス ・RAID設定されるM.2 Flash モジュール台数：2台

AE



### RAID設定サービスについて

RAID設定サービスを手配いただくことにより、工場出荷時にRAID構成を構築することが可能です(RAID設定サービスを選択できない場合でも、工場出荷後にお客様でRAID構成を構築することは可能です)。設定可能なRAID構成は、使用するストレージコントローラ、内蔵ストレージの種類、台数により異なりますので、以下を参照し手配をお願いします。

Windows OSインストールオプションと同時に手配する場合は、Windows OSオプションの項に記載されている留意も併せて参照ください。

- (1) OSインストールオプションを手配する場合、以下のとおりとなります。
  - ・ M.2 Flash モジュールを手配しない場合、かつHDD/SSDを手配する場合、HDD/SSD専用RAID設定サービスの手配必須
  - ・ M.2 Flash モジュールを1台手配、かつHDD/SSDを手配する場合、HDD/SSD専用RAID設定サービスのみ手配可能
  - ・ デュアルM.2 コントローラカード(PDUAL CP300)[PYBDMCP35L]を手配する場合、デュアルM.2 コントローラカード用M.2 Flash モジュール専用RAID設定サービスの手配必須
- (2) RAID設定サービスを手配した場合、同一のカスタムメイド型の内蔵ストレージ、M.2 Flash モジュールを手配する必要があります。
- (3) 本サービスで、1筐体内に構築できるRAID構成は1つのみです(2つ目以降のRAID構成については、ITインフラデリバリーサービスの手配または別途出荷後に設定をする必要があります)。
- (4) 使用するストレージコントローラ、内蔵ストレージおよびRAID設定サービスをすべてカスタムメイド型で同時手配する必要があります。
- (5) SASアレイコントローラカードにフラッシュバックアップユニット(FBU)を接続し、HDDを同時手配した構成の場合、本サービスにより構築されるRAIDロジカルドライブは、「ライトキャッシュ有効」の設定にて出荷されます。詳細は留意事項編「RAIDロジカルドライブのライトキャッシュ設定とFBU稼働状況に応じた動作仕様」をご覧ください。
- (6) 内蔵ストレージ用のSASコントローラカードおよびSASアレイコントローラカードを複数枚手配時、HDD/SSD専用RAID設定サービスを選択できません。
- (7) SASコントローラカード(PAS CP 2200-16i)[PYBSC4MA2L]/SASアレイコントローラカード(PRAID EP680i、PCIeSSD用/PRAID EP 3258-16i)[PYBSR4C62L/PYBSR4MA4L]を手配した場合は、HDD/SSD専用RAID設定サービスを選択できません。
- (8) SASコントローラカード(PAS CP 2200-16i)[PYBSC4MA3L]とSASコントローラカード(PAS CP 2100-8i/PAS CP 2200-16i)[PYBSC3MA2L/PYBSC4MA1L]を同時手配した場合は、HDD/SSD専用RAID設定サービスを選択できません。
- (9) 自己暗号化機能に対応したSASアレイコントローラカードおよび自己暗号化ドライブを使用する構成にRAID設定サービスを適用した場合、ロジカルドライブの暗号設定(暗号化パスワードの設定および作成済ロジカルドライブの暗号化等)は、ご購入後お客様作業にて実施していただく必要があります。
- (10) デュアルM.2 コントローラカード用M.2 Flash モジュール専用RAID設定サービス選択時は、デュアルM.2 コントローラカード(PDUAL CP300)[PYBDMCP35L]を同時手配する必要があります。
- (11) 選択可能なストレージコントローラとRAID設定サービスは下表のとおりです。

### [OSインストールオプションが含まれない構成の場合]

適用可能なストレージコントローラ		内蔵ストレージ搭載台数				
		1台	2台	3台	4台	5台～
SASコントローラカード (PAS CP 2100-8i) (8port/SAS 12Gbps)	PYBSC3MA2L	・ RAID0 ・ 内蔵ストレージ搭載のみ	・ RAID1 ・ 内蔵ストレージ搭載のみ	・ RAID1 ・ RAID1+Hotspare ・ RAID5 ・ 内蔵ストレージ搭載のみ	・ RAID1 ・ RAID1+Hotspare ・ RAID5 ・ RAID5+Hotspare ・ RAID1+0 ・ 内蔵ストレージ搭載のみ	・ RAID1 ・ RAID1+Hotspare ・ RAID5 ・ RAID5+Hotspare ・ RAID1+0 ・ RAID1+0+Hotspare ・ 内蔵ストレージ搭載のみ
SASコントローラカード (PAS CP 2200-16i) (16port/SAS 24Gbps)	PYBSC4MA1L	・ RAID0 ・ 内蔵ストレージ搭載のみ	・ RAID1 ・ 内蔵ストレージ搭載のみ	・ RAID1 ・ RAID1+Hotspare ・ RAID5 ・ 内蔵ストレージ搭載のみ	・ RAID1 ・ RAID1+Hotspare ・ RAID5 ・ RAID5+Hotspare ・ RAID1+0 ・ 内蔵ストレージ搭載のみ	・ RAID1 ・ RAID1+Hotspare ・ RAID5 ・ RAID5+Hotspare ・ RAID1+0 ・ RAID1+0+Hotspare ・ 内蔵ストレージ搭載のみ
SASアレイコントローラカード (PRAID CP600i) (8port/SAS 12Gbps) ※アレイ接続必須	PYBSR4FAL	・ RAID0 ・ 内蔵ストレージ搭載のみ	・ RAID1 ・ 内蔵ストレージ搭載のみ	・ RAID1 ・ RAID1+Hotspare ・ 内蔵ストレージ搭載のみ	・ RAID1 ・ RAID1+Hotspare ・ RAID1+0 ・ 内蔵ストレージ搭載のみ	・ RAID1 ・ RAID1+Hotspare ・ RAID1+0 ・ RAID1+0+Hotspare ・ 内蔵ストレージ搭載のみ
SASアレイコントローラカード (PRAID EP640i) (8port/4GB/SAS 12Gbps) ※アレイ接続必須	PYBSR4C63L	・ RAID0 ・ 内蔵ストレージ搭載のみ	・ RAID1 ・ 内蔵ストレージ搭載のみ	・ RAID1 ・ RAID1+Hotspare ・ RAID5 ・ 内蔵ストレージ搭載のみ	・ RAID1 ・ RAID1+Hotspare ・ RAID5 ・ RAID5+Hotspare ・ RAID6 ・ RAID1+0 ・ 内蔵ストレージ搭載のみ	・ RAID1 ・ RAID1+Hotspare ・ RAID5 ・ RAID5+Hotspare ・ RAID6 ・ RAID6+Hotspare ・ RAID1+0 ・ RAID1+0+Hotspare ・ 内蔵ストレージ搭載のみ
SASアレイコントローラカード (PRAID EP680i) (16port/8GB/SAS 12Gbps) ※アレイ接続必須	PYBSR4C6L	・ RAID0 ・ 内蔵ストレージ搭載のみ	・ RAID1 ・ 内蔵ストレージ搭載のみ	・ RAID1 ・ RAID1+Hotspare ・ RAID5 ・ 内蔵ストレージ搭載のみ	・ RAID1 ・ RAID1+Hotspare ・ RAID5 ・ RAID5+Hotspare ・ RAID6 ・ RAID1+0 ・ 内蔵ストレージ搭載のみ	・ RAID1 ・ RAID1+Hotspare ・ RAID5 ・ RAID5+Hotspare ・ RAID6 ・ RAID6+Hotspare ・ RAID1+0 ・ RAID1+0+Hotspare ・ 内蔵ストレージ搭載のみ
SASアレイコントローラカード (PRAID EP 3252-8i) (8port/2GB/SAS 24Gbps) ※アレイ接続必須	PYBSR4MA1L	・ RAID0 ・ 内蔵ストレージ搭載のみ	・ RAID1 ・ 内蔵ストレージ搭載のみ	・ RAID1 ・ RAID1+Hotspare ・ RAID5 ・ 内蔵ストレージ搭載のみ	・ RAID1 ・ RAID1+Hotspare ・ RAID5 ・ RAID5+Hotspare ・ RAID6 ・ RAID1+0 ・ 内蔵ストレージ搭載のみ	・ RAID1 ・ RAID1+Hotspare ・ RAID5 ・ RAID5+Hotspare ・ RAID6 ・ RAID6+Hotspare ・ RAID1+0 ・ RAID1+0+Hotspare ・ 内蔵ストレージ搭載のみ
SASアレイコントローラカード (PRAID EP 3254-8i) (8port/4GB/SAS 24Gbps) ※アレイ接続必須	PYBSR4MA2L	・ RAID0 ・ 内蔵ストレージ搭載のみ	・ RAID1 ・ 内蔵ストレージ搭載のみ	・ RAID1 ・ RAID1+Hotspare ・ RAID5 ・ 内蔵ストレージ搭載のみ	・ RAID1 ・ RAID1+Hotspare ・ RAID5 ・ RAID5+Hotspare ・ RAID6 ・ RAID1+0 ・ 内蔵ストレージ搭載のみ	・ RAID1 ・ RAID1+Hotspare ・ RAID5 ・ RAID5+Hotspare ・ RAID6 ・ RAID6+Hotspare ・ RAID1+0 ・ RAID1+0+Hotspare ・ 内蔵ストレージ搭載のみ
SASアレイコントローラカード (PRAID EP 3258-16i) (16port/8GB/SAS 24Gbps) ※アレイ接続必須	PYBSR4MA3L	・ RAID0 ・ 内蔵ストレージ搭載のみ	・ RAID1 ・ 内蔵ストレージ搭載のみ	・ RAID1 ・ RAID1+Hotspare ・ RAID5 ・ 内蔵ストレージ搭載のみ	・ RAID1 ・ RAID1+Hotspare ・ RAID5 ・ RAID5+Hotspare ・ RAID6 ・ RAID1+0 ・ 内蔵ストレージ搭載のみ	・ RAID1 ・ RAID1+Hotspare ・ RAID5 ・ RAID5+Hotspare ・ RAID6 ・ RAID6+Hotspare ・ RAID1+0 ・ RAID1+0+Hotspare ・ 内蔵ストレージ搭載のみ

適用可能なストレージコントローラ		M.2 Flash モジュール搭載台数	
		1台	2台
デュアルM.2 コントローラカード (PDUAL CP300) ※アレイ接続必須	PYBDMCP35L	×	・ RAID1 ・ M.2 Flash モジュール 搭載のみ

内蔵ストレージ搭載のみ：内蔵ストレージのカスタムメイド搭載のみ(RAID設定サービス非手配時)  
M.2 Flash モジュール搭載のみ：M.2 Flash モジュールのカスタムメイド搭載のみ(RAID設定サービス非手配時)

※ OS により接続可能装置は異なります。詳細はハードウェア一覧を参照願います。

[OSインストールオプションが含まれる構成の場合]

適用可能なストレージコントローラ		内蔵ストレージ搭載台数				
		1台	2台	3台	4台	5台～
SASコントローラカード (PSAS CP 2100-8i) (8port/SAS 12Gbps)	PYBSC3MA2L	・ RAID0	・ RAID1	・ RAID1+Hotspare ・ RAID5	・ RAID5 ・ RAID5+Hotspare ・ RAID1+0	・ RAID5 ・ RAID5+Hotspare ・ RAID1+0 (*1) ・ RAID1+0+Hotspare (*2)
SASコントローラカード (PSAS CP 2200-16i) (16port/SAS 24Gbps)	PYBSC4MA1L	・ RAID0	・ RAID1	・ RAID1+Hotspare ・ RAID5	・ RAID5 ・ RAID5+Hotspare ・ RAID1+0	・ RAID5 ・ RAID5+Hotspare ・ RAID1+0 (*1) ・ RAID1+0+Hotspare (*2)
SASアレイコントローラカード (PRAID CP600i) (8port/SAS 12Gbps) ※アレイ接続必須	PYBSR4FAL	・ RAID0	・ RAID1	・ RAID1 ・ RAID1+Hotspare	・ RAID1 ・ RAID1+Hotspare ・ RAID1+0	・ RAID1 ・ RAID1+Hotspare ・ RAID1+0 ・ RAID1+0+Hotspare
SASアレイコントローラカード (PRAID EP640i) (8port/4GB/SAS 12Gbps) ※アレイ接続必須	PYBSR4C63L	・ RAID0	・ RAID1	・ RAID1 ・ RAID1+Hotspare ・ RAID5	・ RAID1 ・ RAID1+Hotspare ・ RAID5 ・ RAID5+Hotspare ・ RAID6 ・ RAID1+0	・ RAID1 ・ RAID1+Hotspare ・ RAID5 ・ RAID5+Hotspare ・ RAID6 ・ RAID6+Hotspare ・ RAID1+0 ・ RAID1+0+Hotspare
SASアレイコントローラカード (PRAID EP680i) (16port/8GB/SAS 12Gbps) ※アレイ接続必須	PYBSR4C6L	・ RAID0	・ RAID1	・ RAID1 ・ RAID1+Hotspare ・ RAID5	・ RAID1 ・ RAID1+Hotspare ・ RAID5 ・ RAID5+Hotspare ・ RAID6 ・ RAID1+0	・ RAID1 ・ RAID1+Hotspare ・ RAID5 ・ RAID5+Hotspare ・ RAID6 ・ RAID6+Hotspare ・ RAID1+0 ・ RAID1+0+Hotspare
SASアレイコントローラカード (PRAID EP 3252-8i) (8port/2GB/SAS 24Gbps) ※アレイ接続必須	PYBSR4MA1L	・ RAID0	・ RAID1	・ RAID1 ・ RAID1+Hotspare ・ RAID5	・ RAID1 ・ RAID1+Hotspare ・ RAID5 ・ RAID5+Hotspare ・ RAID6 ・ RAID1+0	・ RAID1 ・ RAID1+Hotspare ・ RAID5 ・ RAID5+Hotspare ・ RAID6 ・ RAID6+Hotspare ・ RAID1+0 ・ RAID1+0+Hotspare
SASアレイコントローラカード (PRAID EP 3254-8i) (8port/4GB/SAS 24Gbps) ※アレイ接続必須	PYBSR4MA2L	・ RAID0	・ RAID1	・ RAID1 ・ RAID1+Hotspare ・ RAID5	・ RAID1 ・ RAID1+Hotspare ・ RAID5 ・ RAID5+Hotspare ・ RAID6 ・ RAID1+0	・ RAID1 ・ RAID1+Hotspare ・ RAID5 ・ RAID5+Hotspare ・ RAID6 ・ RAID6+Hotspare ・ RAID1+0 ・ RAID1+0+Hotspare
SASアレイコントローラカード (PRAID EP 3258-16i) (16port/8GB/SAS 24Gbps) ※アレイ接続必須	PYBSR4MA3L	・ RAID0	・ RAID1	・ RAID1 ・ RAID1+Hotspare ・ RAID5	・ RAID1 ・ RAID1+Hotspare ・ RAID5 ・ RAID5+Hotspare ・ RAID6 ・ RAID1+0	・ RAID1 ・ RAID1+Hotspare ・ RAID5 ・ RAID5+Hotspare ・ RAID6 ・ RAID6+Hotspare ・ RAID1+0 ・ RAID1+0+Hotspare
適用可能なストレージコントローラ		M.2 Flash モジュール搭載台数				
		1台	2台			
デュアルM.2 コントローラカード (PDUAL CP300) ※アレイ接続必須	PYBDMCP35L	×	・ RAID1			

(\*1) RAID1+0は4～16台の偶数台時のみ手配可能です。

(\*2) RAID1+0+Hotspareは5～17台の奇数台時のみ手配可能です。

※ OS により接続可能装置は異なります。詳細はハードウェア一覧を参照願います。

AE

### 16. ハードディスクキャビネット [JX40 S2/JX60 S2使用]/PRIMERGY SX05 S2/PRIMERGY SX05 S3/ETERNUS装置



・ JX40 S2/JX60 S2/PRIMERGY SX05 S2(SAS)/PRIMERGY SX05 S3(SAS)/ETERNUS装置(SAS)との接続および接続可能台数については、外付編/ETERNUS編を参照願います (JX40 S2/JX60 S2の接続可能台数はモデルにより異なります)。

#### ■ハードディスクキャビネット[JX40 S2/JX60 S2]接続



・ SASアレイコントローラカード(PRAID EP680e)[PY-SR4C6E/PYBSR4C6EL]には、フラッシュモジュールが標準搭載されます。  
 ・ 使用するOSによらず、標準搭載のリモートマネジメントコントローラ(RMC S6)と連携し、ストレージの稼働状態およびRAID状態を監視管理することが可能です。使用するストレージコントローラにより、監視管理可能な範囲が異なりますので、詳細については、留意事項編「RMC(リモートマネジメントコントローラ)関連」をご確認ください。

項番	製品名	型名	価格(税別)	力	備考
I-264	SASアレイコントローラカード (PRAID EP680e)	PY-SR4C6E PYBSR4C6EL	998,000円 998,000円		● JX40 S2/JX60 S2(ハードディスクキャビネット)接続用カード(PRAID EP680e)(自己暗号化機能対応) インターフェース: SFF8644×2 データ転送速度: SAS 12Gbps デバイスポート数: 8(4×2) キャッシュ: 8GB ホストバス: PCI Express4.0 RAIDレベル: 0/1/1E/1+0/5/5+0/6/6+0(ホットスワップ可)

2

項番	製品名	型名	価格(税別)	力	備考
I-153	フラッシュバックアップユニット	PY-FBR19 PYBFBR19	37,000円 37,000円		● SASアレイコントローラカード搭載用フラッシュバックアップユニット

#### ■ハードディスクキャビネット[JX40 S2/JX60 S2]/PRIMERGY SX05 S2(SAS)/PRIMERGY SX05 S3(SAS)/ETERNUS装置(SAS)接続



・ Windows記憶域スペース機能利用時のみ、JX40 S2/JX60 S2に接続可能です。

項番	製品名	型名	価格(税別)	力	備考
I-348	SASコントローラカード (PSAS CP600e)	PY-SC4FAE PYBSC4FAEL	490,000円 490,000円		● JX40 S2/JX60 S2/外付けSAS装置接続用カード(PSAS CP600e) インターフェース: SFF8644×4 データ転送速度: SAS 12Gbps デバイスポート数: 16(4×4) ホストバス: PCI Express4.0

2

AF

※ OS により接続可能装置は異なります。詳細はハードウェア一覧を参照願います。

AF

### 17. FCカード



・ ETERNUS装置(FC)との接続については、ETERNUS欄を参照願います。  
 ・ ファイバーチャネルカード(16Gbps)[PY-FC321/PYBFC321L]/Dual port ファイバーチャネルカード(16Gbps)[PY-FC322/PYBFC322L]と第5世代AMD EPYC™ プロセッサーを混在させることはできません。  
 ・ 必ず「温度制限について」を参照のうえ、手配願います。

項番	製品名	型名	価格(税別)	力	備考
I-63	ファイバーチャネルカード (16Gbps)	PY-FC331 PYBFC331L	274,000円 274,000円	●	外付けFC装置接続用カード インターフェース：16Gbps×1 ホストバス：PCI Express3.0 機能：Fabric 相当品：Broadcom(Emulex) LPe31000-M6
I-126	ファイバーチャネルカード (16Gbps)	PY-FC321 PYBFC321L	274,000円 274,000円	●	外付けFC装置接続用カード インターフェース：16Gbps×1 ホストバス：PCI Express3.1 機能：Fabric/FC-AL(4/8Gbps) 相当品：Marvell(QLogic) QLE2690
I-62	Dual port ファイバーチャネルカード (16Gbps)	PY-FC332 PYBFC332L	425,000円 425,000円	●	外付けFC装置接続用カード インターフェース：16Gbps×2 ホストバス：PCI Express3.0 機能：Fabric 相当品：Broadcom(Emulex) LPe31002-M6
I-127	Dual port ファイバーチャネルカード (16Gbps)	PY-FC322 PYBFC322L	425,000円 425,000円	●	外付けFC装置接続用カード インターフェース：16Gbps×2 ホストバス：PCI Express3.1 機能：Fabric/FC-AL(4/8Gbps) 相当品：Marvell(QLogic) QLE2692
I-82	ファイバーチャネルカード (32Gbps)	PY-FC421 PYBFC421L	547,000円 547,000円	●	外付けFC装置接続用カード インターフェース：32Gbps×1 ホストバス：PCI Express4.0 機能：Fabric 相当品：Broadcom(Emulex) LPe35000-M2
I-83	ファイバーチャネルカード (32Gbps)	PY-FC411 PYBFC411L	547,000円 547,000円	●	外付けFC装置接続用カード インターフェース：32Gbps×1 ホストバス：PCI Express4.0 機能：Fabric 相当品：Marvell(QLogic) QLE2770
I-84	Dual port ファイバーチャネルカード (32Gbps)	PY-FC422 PYBFC422L	850,000円 850,000円	●	外付けFC装置接続用カード インターフェース：32Gbps×2 ホストバス：PCI Express4.0 機能：Fabric 相当品：Broadcom(Emulex) LPe35002-M2
I-85	Dual port ファイバーチャネルカード (32Gbps)	PY-FC412 PYBFC412L	850,000円 850,000円	●	外付けFC装置接続用カード インターフェース：32Gbps×2 ホストバス：PCI Express4.0 機能：Fabric 相当品：Marvell(QLogic) QLE2772
I-335	ファイバーチャネルカード (64Gbps)	PY-FC441 PYBFC441L	680,000円 680,000円	●	外付けFC装置接続用カード インターフェース：64Gbps×1 ホストバス：PCI Express4.0 機能：Fabric 相当品：Broadcom(Emulex) LPe36000-M64
I-336	Dual port ファイバーチャネルカード (64Gbps)	PY-FC442 PYBFC442L	1,100,000円 1,100,000円	●	外付けFC装置接続用カード インターフェース：64Gbps×2 ホストバス：PCI Express4.0 機能：Fabric 相当品：Broadcom(Emulex) LPe36002-M64

AG

※ OS により接続可能装置は異なります。詳細はハードウェア一覧を参照願います。

AG

### 18. ポート拡張オプション/LANカード



- ・RX2450 M2は1ポート(100BASE-T/100BASE-TX/10BASE-T)が標準搭載されています。
- ・ポート拡張オプション(25GBASE×2)/ポート拡張オプション(100GBASE×2)[PY-LA402U4/PYBLA402U4/PY-LA412U/PYBLA412U]/Dual port LANカード(100GBASE)[PY-LA4024/PYBLA4024/PYBLA4024L/PY-LA412/PYBLA412/PYBLA412L]とIB HCAカード(200Gbps)/Dual port IB HCAカード(400Gbps)[PY-HC401/PYBHC401/PY-HC521/PYBHC521/PY-HC402/PYBHC402/PY-HC541/PYBHC541]を混在させることはできません。
- ・ポート拡張オプション(100GBASE×2)[PY-LA432U/PYBLA432U]と第5世代AMD EPYC™ プロセッサを混在させることはできません。
- ・Quad port LANカード(25GBASE) [PY-LA404/PYBLA404L]と第4世代AMD EPYC™ プロセッサを混在させることはできません。
- ・VMware製品をご使用時は、ESXiで1Gb LAN、10Gb LANのポート数に構成可能な上限があります。  
詳細については、当社ホームページ( <https://jp.fujitsu.com/platform/server/primergy/software/vmware/support/> )の以下に掲載されている「ネットワークインターフェース ポート数の上限について」を参照ください。  
vS8: [VMware ESXi 8 サポート版数一覧表 (機種別)]  
vS7: [VMware ESXi 7 サポート版数一覧表 (機種別)]
- ・サポートするケーブルについては、下記URL内のマニュアルを参照ください。  
当社ホームページ( <https://support.ts.fujitsu.com/indexdownload.asp> )  
対象サーバ、対象OS選択後、Documentsタブ内で対象カードを選択後、以下を選択  
[Compatibility list of Ethernet cards and Transceivers/DAC/AOC]
- ・ポート拡張オプション/PcieカードにSFP+/SFP28/QSFPモジュールを搭載する場合、同一製品の各ポートには同じ型名製品を搭載してください(各ポート拡張オプション/Pcieカードに対応するSFP+/SFP28/QSFPモジュールは樹系図をご確認ください)。
- ・カスタムメイド型名で同じ速度のポート拡張オプション/Pcieカードを同一サーバに搭載する場合、カスタムメイド型名のSFP+/SFP28/QSFPモジュールは1種類の型名しか選択できません(各ポート拡張オプション/Pcieカードに対応するSFP+/SFP28/QSFPモジュールは樹系図をご確認ください)。
- ・Switch Embedded Teaming (SET) をご使用される場合は、同一型名のLANカードを選択いただく必要があります。
- ・必ず「温度制限について」を参照のうえ、手配願います。

1000BASE-T/100BASE-TX/10BASE-T (標準搭載)×1

項番	製品名	型名	価格(税別)	力	備考
I-243	ポート拡張オプション (1000BASE-T×4)	PY-LA284U PYBLA284U	87,000円 87,000円	●	インターフェース: 1000BASE-T×4 機能: AFT/ALB 相当品: Broadcom N41T OCPv3
I-96	ポート拡張オプション (1000BASE-T×4)	PY-LA274U PYBLA274U	106,000円 106,000円	●	インターフェース: 1000BASE-T×4 機能: AFT/ALB 相当品: Intel i350-T4 OCPv3
I-271	ポート拡張オプション (10GBASE-T×4)	PY-LA344U PYBLA344U	515,000円 515,000円	●	インターフェース: 10GBASE-T×4 機能: AFT/ALB 相当品: Intel X710-T4L OCPv3 接続ケーブル: カテゴリ6a以上
I-130	ポート拡張オプション (10GBASE-T×2)	PY-LA3K2U PYBLA3K2U	360,000円 360,000円	●	インターフェース: 10GBASE-T×2 機能: AFT/ALB 相当品: Broadcom N210TP OCPv3 接続ケーブル: カテゴリ6a以上
I-97	ポート拡張オプション (10GBASE-T×2)	PY-LA342U PYBLA342U	322,000円 322,000円	●	インターフェース: 10GBASE-T×2 機能: AFT/ALB 相当品: Intel X710-T2L OCPv3 接続ケーブル: カテゴリ6a以上

項番	製品名	型名	価格(税別)	力	備考
I-274	ポート拡張オプション (10GBASE×4)	PY-LA354U PYBLA354U	470,000円 470,000円	●	インターフェース: 10GBASE×4 機能: AFT/ALB 相当品: Intel X710-DA4 OCPv3

■10GBASE-CR接続

項番	製品名	型名	価格(税別)	力	備考
I-37	Twinaxケーブル	2m 5m	32,000円 47,000円		10GBASE-CR接続用 SFP+ケーブルAOC]

■10GBASE-SR/10GBASE-SR接続

項番	製品名	型名	価格(税別)	力	備考
I-71	10GBASE-SR/10GBASE-SR SFP+	PY-SFPS14 PYBSFPS14	230,000円 230,000円	●	10GBASE-SR/10GBASE-SR接続用 マルチモードファイバケーブル(CBL-MLLB02/CBL-MLLB05/CBL-MLLB15,CBL-MLLC05/CBL-MLLC10/CBL-MLLC20/CBL-MLLC30/CBL-MLLC40/CBL-MLLC50,CBL-MLLE30/CBL-MLLE50/CBL-MLLE70/CBL-MLLD1A,CBL-MLLF1A/CBL-MLLF1B/CBL-MLLF1K)が使用可能

項番	製品名	型名	価格(税別)	力	備考
I-72	ポート拡張オプション (10GBASE×2)	PY-LA3J2U PYBLA3J2U	351,000円 351,000円	●	インターフェース: 10GBASE×2 機能: AFT/ALB 相当品: Broadcom N210P OCPv3
I-276	ポート拡張オプション (10GBASE×2)	PY-LA352U PYBLA352U	293,000円 293,000円	●	インターフェース: 10GBASE×2 機能: AFT/ALB 相当品: Intel X710-DA2 OCPv3

■10GBASE-CR接続

項番	製品名	型名	価格(税別)	力	備考
I-37	Twinaxケーブル	2m 5m	32,000円 47,000円		10GBASE-CR接続用 SFP+ケーブル]

■10GBASE-SR/10GBASE-SR接続

項番	製品名	型名	価格(税別)	力	備考
I-71	10GBASE-SR/10GBASE-SR SFP+	PY-SFPS14 PYBSFPS14	230,000円 230,000円	●	10GBASE-SR/10GBASE-SR接続用 マルチモードファイバケーブル(CBL-MLLB02/CBL-MLLB05/CBL-MLLB15,CBL-MLLC05/CBL-MLLC10/CBL-MLLC20/CBL-MLLC30/CBL-MLLC40/CBL-MLLC50,CBL-MLLE30/CBL-MLLE50/CBL-MLLE70/CBL-MLLD1A,CBL-MLLF1A/CBL-MLLF1B/CBL-MLLF1K)が使用可能

AH

AH-1

※ OS により接続可能装置は異なります。詳細はハードウェア一覧を参照願います。

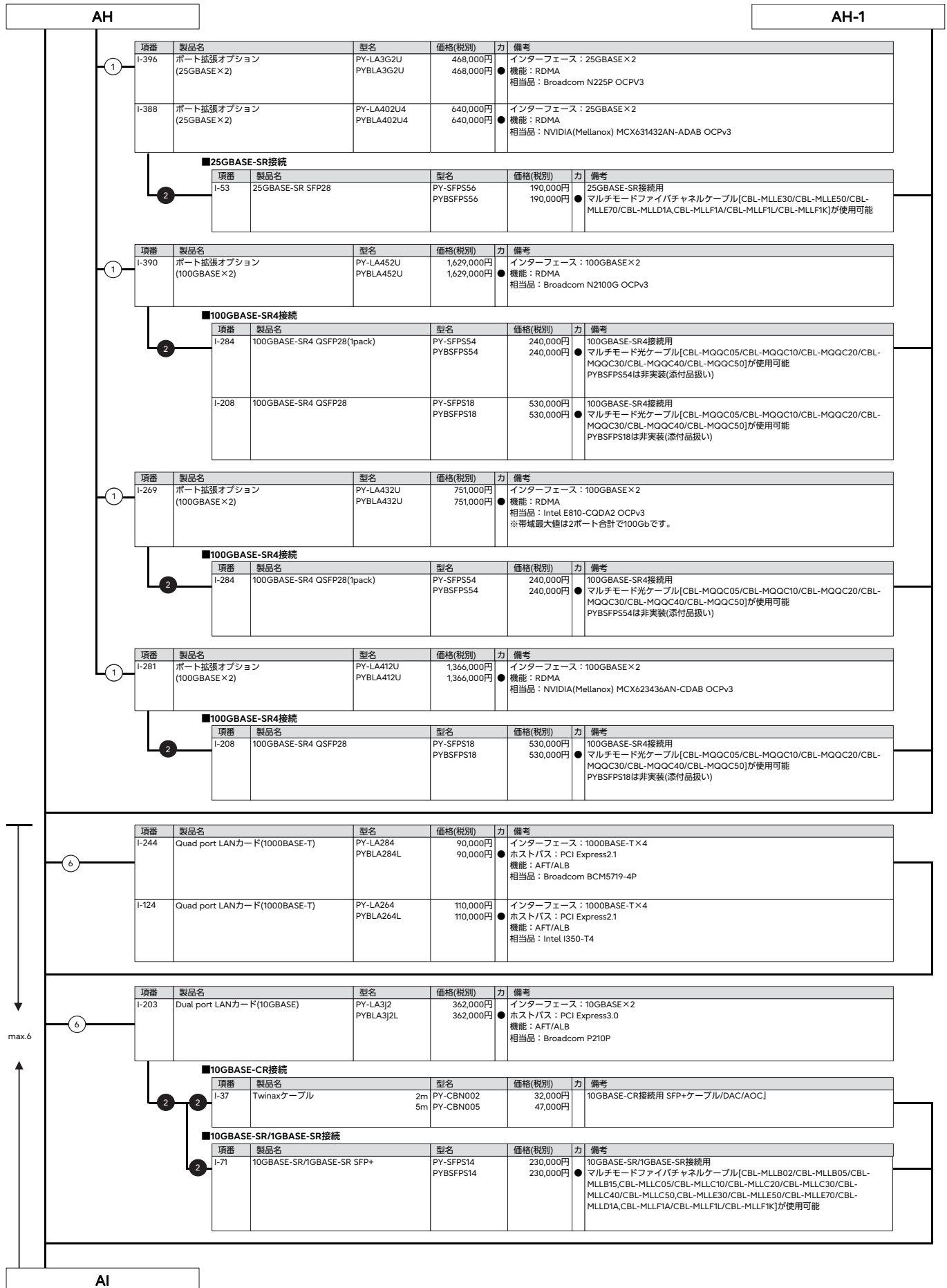

※ OS により接続可能装置は異なります。詳細はハードウェア一覧を参照願います。

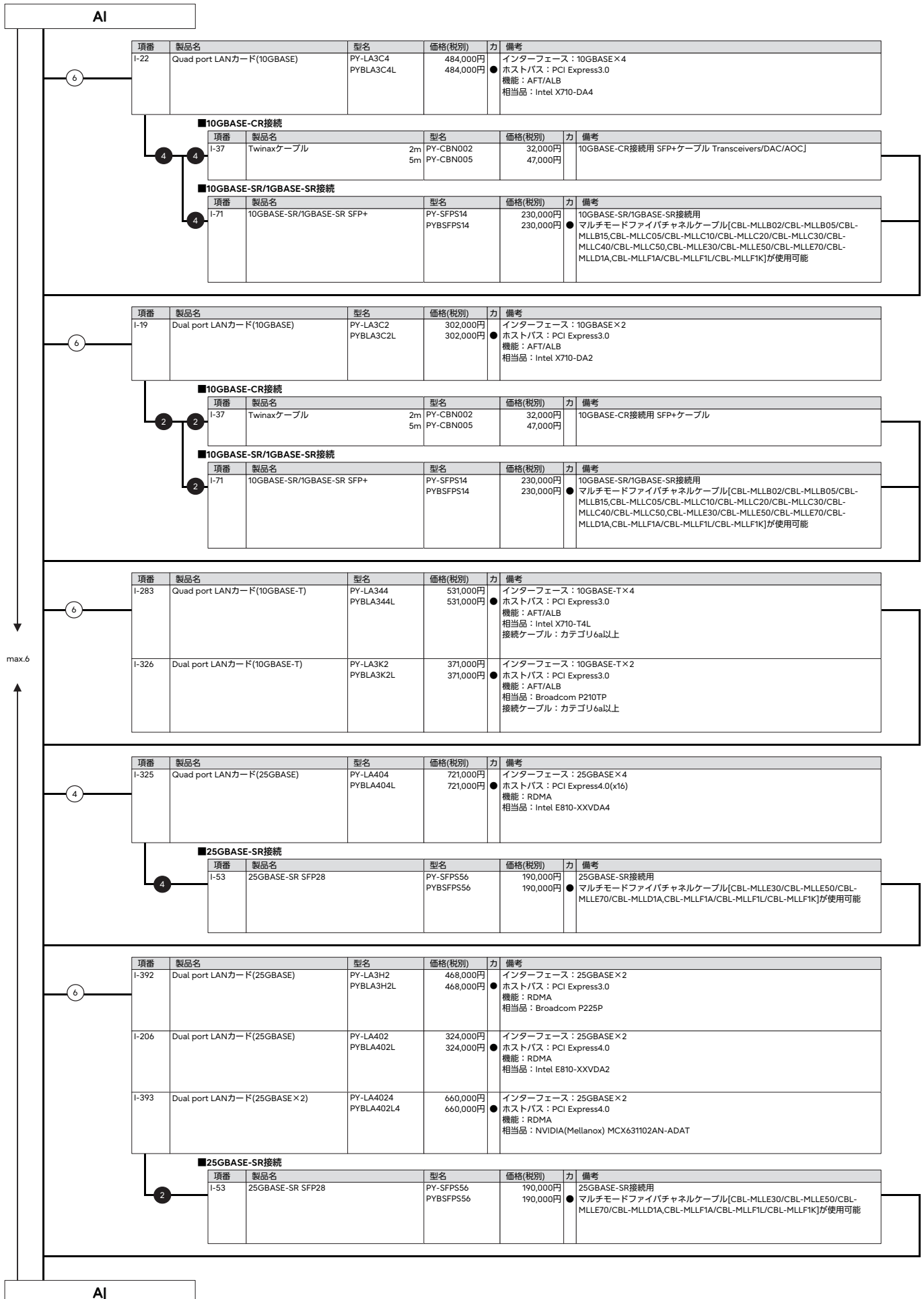

※ OS により接続可能装置は異なります。詳細はハードウェア一覧を参照願います。

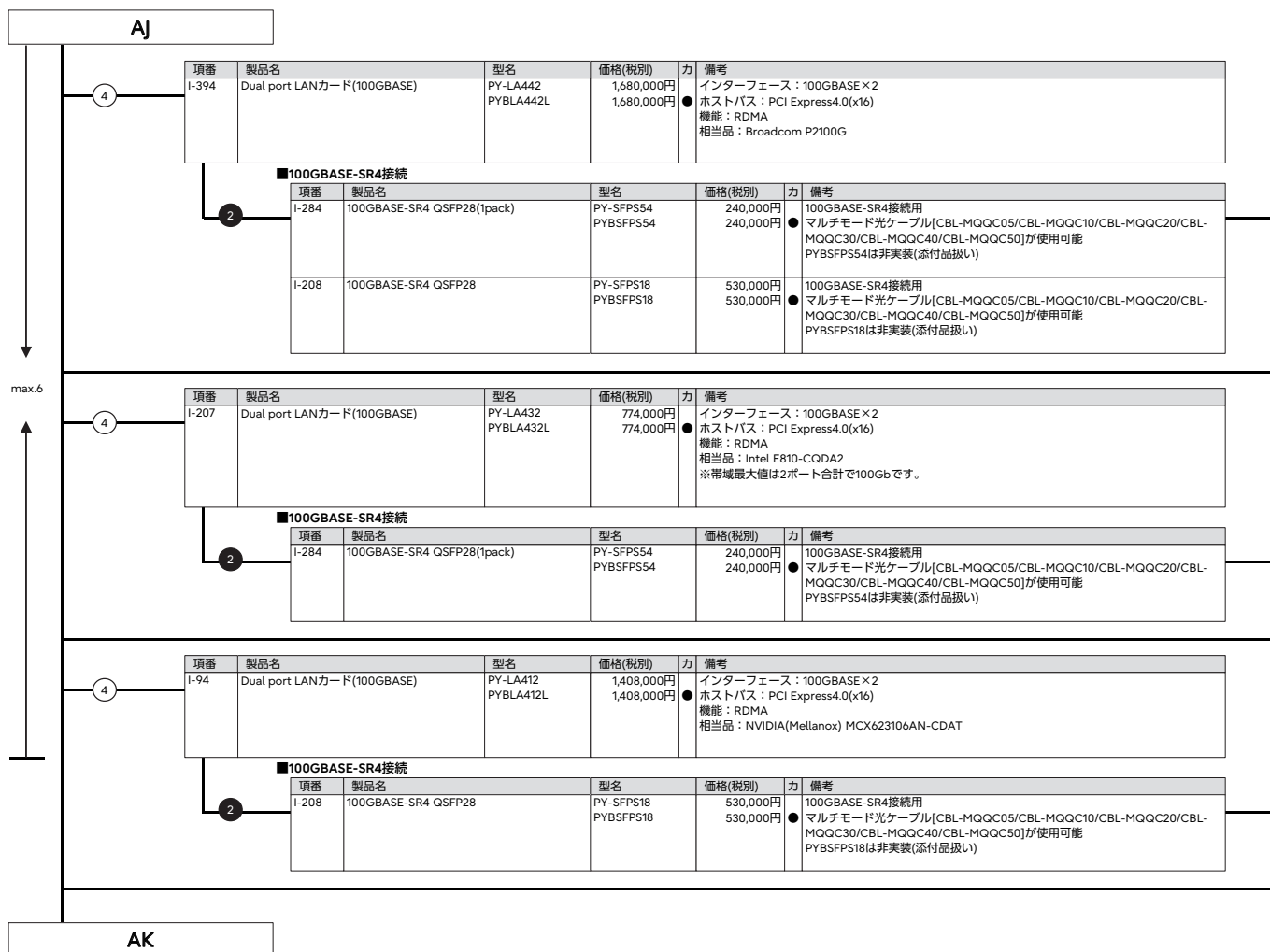



※ OS により接続可能装置は異なります。詳細はハードウェア一覧を参照願います。

AK

### 19. InfiniBandカード



- ・ポート拡張オプション(25GBASE×2)/ポート拡張オプション(100GBASE×2)[PY-LA402U4/PYBLA402U4/PY-LA412U/PYBLA412U]/Dual port LANカード(25GBASE×2)/Dual port LANカード(100GBASE)[PY-LA4024/PYBLA4024/PYBLA402L4/PY-LA412/PYBLA412/PYBLA412L]とIB HCAカード(200Gbps)/Dual port IB HCAカード(200Gbps)/IB HCAカード(400Gbps)[PY-HC401/PYBHC401/PY-HC521/PYBHC521/PY-HC402/PYBHC402/PY-HC541/PYBHC541]を混在させることはできません。
- ・DACケーブル、ACCケーブルまたはAOCケーブル(20mまで)のみサポート(ACCケーブルはIB HCAカード(200Gbps/400Gbps)[PY-HC521/PYBHC521/PY-HC541/PYBHC541]のみサポート)。
- ・必ず「温度制限について」を参照のうえ、手配願います。

項番	製品名	型名	価格(税別)	力	備考
I-121	IB HCAカード(200Gbps)	PY-HC401 PYBHC401	450,000円 450,000円	●	インターフェース：200Gbps(HDR) データ転送速度：25.0GB/s デバイスポート数：1 ホストバス：PCI Express4.0(x16) 相当品：MCX653105A-HDAT
I-123	Dual port IB HCAカード(200Gbps)	PY-HC402 PYBHC402	680,000円 680,000円	●	インターフェース：200Gbps(HDR) データ転送速度：25.0GB/s デバイスポート数：2 ホストバス：PCI Express4.0(x16) 相当品：MCX653106A-HDAT

項番	製品名	型名	価格(税別)	力	備考
I-128	IB HCAカード(200Gbps)	PY-HC521 PYBHC521	520,000円 520,000円	●	インターフェース：200Gbps(NDR) データ転送速度：25.0GB/s デバイスポート数：1 (OSPFインターフェース) ホストバス：PCI Express5.0(x16) 相当品：MCX75310AA5-HEAT

項番	製品名	型名	価格(税別)	力	備考
I-115	IB HCAカード(400Gbps)	PY-HC541 PYBHC541	730,000円 730,000円	●	インターフェース：400Gbps(NDR) データ転送速度：50.0GB/s デバイスポート数：1 (OSPFインターフェース) ホストバス：PCI Express5.0(x16) 相当品：MCX75310AA5-NEAT

#### InfiniBandカードの混在条件について

製品名	型名	PY-HC401 PYBHC401	PY-HC402 PYBHC402	PY-HC521 PYBHC521	PY-HC541 PYBHC541
IB HCAカード(200Gbps)	PY-HC401 PYBHC401	○	○	×	×
Dual port IB HCAカード(200Gbps)	PY-HC402 PYBHC402	○	○	×	×
IB HCAカード(200Gbps)	PY-HC521 PYBHC521	×	×	○	×
IB HCAカード(400Gbps)	PY-HC541 PYBHC541	×	×	×	○

○：混在可能、×：混在不可

AL

※ OS により接続可能装置は異なります。詳細はハードウェア一覧を参照願います。

AL

### 20. フルハイブリッドPCIeカード



- 背面用ベイ追加オプション(2.5インチHDD/SSD×6)[PYBBA26S4]/背面用ベイ追加オプション(2.5インチPCIe SSD×4)[PYBBA24PR/PYBBA24PS]/ベイ追加オプション(2.5インチPCIe SSD×2)[PY-BA24PM/PYBBA24PM]適用時は、PCIe(×8)フルハイブリッドライザーカード[PY-PRE853/PYBP853/PY-PRE854/PYBP854]/PCIe(×16)フルハイブリッドライザーカード[PY-PRE650/PYBP650/PY-PRE652/PYBP652]は選択できません。
- PCIe(×8)フルハイブリッドライザーカード[PY-PRE853/PYBP853/PY-PRE854/PYBP854]/PCIe(×16)フルハイブリッドライザーカード[PY-PRE650/PYBP650/PY-PRE652/PYBP652]とGP/GPUカード搭載キット[PY-TKMX0P/PYBTMX0P/PY-TKMX0Q/PYBTMX0Q]は同時に選択できません。
- PCIe(×8)フルハイブリッドライザーカードとPCIe(×16)フルハイブリッドライザーカードは同時に使用できません。

項番	製品名	型名	価格(税別)	力	備考
I-43	PCIe(×8)フルハイブリッドライザーカード	PY-PRE853 PYBP853	24,000円 24,000円	●	PCI Express5.0(x16)コネクタに挿入し、PCI Express5.0(x8)Full Heightスロット×2を増設可能 搭載位置：PCIeスロット2

項番	製品名	型名	価格(税別)	力	備考
I-46	PCIe(×8)フルハイブリッドライザーカード	PY-PRE854 PYBP854	24,000円 24,000円	●	PCI Express5.0(x16)コネクタに挿入し、PCI Express5.0(x8)Full Heightスロット×2を増設可能 搭載位置：PCIeスロット8

項番	製品名	型名	価格(税別)	力	備考
I-12	PCIe(×16)フルハイブリッドライザーカード	PY-PRE650 PYBP650	26,000円 26,000円	●	PCI Express5.0(x16)コネクタに挿入し、PCI Express5.0(x16)Full Heightスロット×1を増設可能 搭載位置：PCIeスロット2

項番	製品名	型名	価格(税別)	力	備考
I-13	PCIe(×16)フルハイブリッドライザーカード	PY-PRE652 PYBP652	26,000円 26,000円	●	PCI Express5.0(x16)コネクタに挿入し、PCI Express5.0(x16)Full Heightスロット×1を増設可能 搭載位置：PCIeスロット8

AO

#### ■ハードディスクキャビネット[JX40 S2/JX60 S2]接続

- SASアレイコントローラカード(PRAID EP680e)[PY-SR4C6E/PYBSR4C6E]には、フラッシュモジュールが標準搭載されます。
- 使用するOSによらず、標準搭載のリモートマネジメントコントローラ(RMC S6)と連携し、ストレージの稼働状態およびRAID状態を監視管理することが可能です。
- 使用するストレージコントローラにより、監視管理可能な範囲が異なりますので、詳細については、留意事項編「iRMC(リモートマネジメントコントローラ)関連」をご確認ください。

項番	製品名	型名	価格(税別)	力	備考
I-264	SASアレイコントローラカード (PRAID EP680e)	PY-SR4C6E PYBSR4C6E	998,000円 998,000円	●	JX40 S2/JX60 S2(ハードディスクキャビネット)接続用カード(PRAID EP680e)(自己暗号化機能対応) インターフェース：SFF8644×2 データ転送速度：SAS 12Gbps デバイスポート数：8(4×2) キャッシュ：8GB ホストバス：PCI Express4.0 RAIDレベル：0/1/1E/1+0/5/5+0/6/6+0(ホットスベア可)

項番	製品名	型名	価格(税別)	力	備考
I-153	フラッシュバックアップユニット	PY-FBR19 PYBFBR19	37,000円 37,000円	●	SASアレイコントローラカード搭載用フラッシュバックアップユニット

#### ■ハードディスクキャビネット[JX40 S2/JX60S2]/PRIMERGY SX05 S2(SAS)/PRIMERGY SX05 S3(SAS)/ETERNUS装置(SAS)接続

- Windows記憶域スペース機能利用時のみ、JX40 S2/JX60S2に接続可能です。

項番	製品名	型名	価格(税別)	力	備考
I-348	SASコントローラカード (PSAS CP600e)	PY-SC4FAE PYBSC4FAE	490,000円 490,000円	●	JX40 S2/JX60 S2/外付けSAS装置接続用カード(PSAS CP600e) インターフェース：SFF8644×4 データ転送速度：SAS 12Gbps デバイスポート数：16(4×4) ホストバス：PCI Express4.0

AM

max.4

# PRIMERGY

## PRIMERGY RX2450 M2

※ OS により接続可能装置は異なります。詳細はハードウェア一覧を参照願います。

AM

### ■FCカード

- ① ・ ETERNUS装置(FC)との接続については、ETERNUS編を参照願います。  
 ・ ファイバーチャネルカード(16Gbps)[PY-FC321/PYBFC321]/Dual port ファイバーチャネルカード(16Gbps)[PY-FC322/PYBFC322]と第5世代AMD EPYC™ プロセッサーを混在させることはできません。  
 ・ 必ず「温度制限について」を参照のうえ、手配願います。

項番	製品名	型名	価格(税別)	力	備考
I-63	ファイバーチャネルカード(16Gbps)	PY-FC331 PYBFC331	274,000円 274,000円	●	外付けFC装置接続用カード インターフェース：16Gbps×1 ホストバス：PCI Express3.0 機能：Fabric 相当品：Broadcom(Emulex) LPe31000-M6
I-126	ファイバーチャネルカード(16Gbps)	PY-FC321 PYBFC321	274,000円 274,000円	●	外付けFC装置接続用カード インターフェース：16Gbps×1 ホストバス：PCI Express3.1 機能：Fabric/FC-AL(4/8Gbps) 相当品：Marvell(QLogic) QLE2690
I-62	Dual port ファイバーチャネルカード(16Gbps)	PY-FC332 PYBFC332	425,000円 425,000円	●	外付けFC装置接続用カード インターフェース：16Gbps×2 ホストバス：PCI Express3.0 機能：Fabric 相当品：Broadcom(Emulex) LPe31002-M6
I-127	Dual port ファイバーチャネルカード(16Gbps)	PY-FC322 PYBFC322	425,000円 425,000円	●	外付けFC装置接続用カード インターフェース：16Gbps×2 ホストバス：PCI Express3.1 機能：Fabric/FC-AL(4/8Gbps) 相当品：Marvell(QLogic) QLE2692
I-82	ファイバーチャネルカード(32Gbps)	PY-FC421 PYBFC421	547,000円 547,000円	●	外付けFC装置接続用カード インターフェース：32Gbps×1 ホストバス：PCI Express4.0 機能：Fabric 相当品：Broadcom(Emulex) LPe35000-M2
I-83	ファイバーチャネルカード(32Gbps)	PY-FC411 PYBFC411	547,000円 547,000円	●	外付けFC装置接続用カード インターフェース：32Gbps×1 ホストバス：PCI Express4.0 機能：Fabric 相当品：Marvell(QLogic) QLE2770
I-84	Dual port ファイバーチャネルカード(32Gbps)	PY-FC422 PYBFC422	850,000円 850,000円	●	外付けFC装置接続用カード インターフェース：32Gbps×2 ホストバス：PCI Express4.0 機能：Fabric 相当品：Broadcom(Emulex) LPe35002-M2
I-85	Dual port ファイバーチャネルカード(32Gbps)	PY-FC412 PYBFC412	850,000円 850,000円	●	外付けFC装置接続用カード インターフェース：32Gbps×2 ホストバス：PCI Express4.0 機能：Fabric 相当品：Marvell(QLogic) QLE2772
I-335	ファイバーチャネルカード(64Gbps)	PY-FC441 PYBFC441	680,000円 680,000円	●	外付けFC装置接続用カード インターフェース：64Gbps×1 ホストバス：PCI Express4.0 機能：Fabric 相当品：Broadcom(Emulex) LPe36000-M64
I-336	Dual port ファイバーチャネルカード(64Gbps)	PY-FC442 PYBFC442	1,100,000円 1,100,000円	●	外付けFC装置接続用カード インターフェース：64Gbps×2 ホストバス：PCI Express4.0 機能：Fabric 相当品：Broadcom(Emulex) LPe36002-M64

### ■LANカード

- ① ・ Quad port LANカード(25GBASE) [PY-LA404/PYBLA404]と第4世代AMD EPYC™ プロセッサーを混在させることはできません。  
 ・ VMware製品をご使用時は、ESXiで1Gb LAN、10Gb LANのポート数に構成可能な上限があります。  
 詳細については、当社ホームページ( <https://jp.fujitsu.com/platform/server/primergy/software/vmware/support/> )の以下に掲載されている「ネットワークインターフェースポート数の上限について」を参照ください。  
 vS8：「VMware ESXi 8 サポート版数一覧表 (機種別)」  
 vS7：「VMware ESXi 7 サポート版数一覧表 (機種別)」  
 ・ サポートするケーブルについては、下記URL内のマニュアルを参照ください。  
 当社ホームページ( <https://support.ts.fujitsu.com/indexdownload.asp> )  
 対象サーバ、対象OS選択後、Documentsタブ内で対象カードを選択後、以下を選択  
 [Compatibility list of Ethernet cards and Transceivers/DAC/AOC]  
 ・ ポート拡張オプション/PCIeカードにSFP+/SFP28/QSFPモジュールを搭載する場合、同一製品の各ポートには同じ型名製品を搭載してください(各ポート拡張オプション/PCIeカードに対応するSFP+/SFP28/QSFPモジュールは樹系図をご確認ください)。  
 ・ カスタムメイド型名で同じ速度のポート拡張オプション/PCIeカードを同一サーバに搭載する場合、カスタムメイド型名のSFP+/SFP28/QSFPモジュールは1種類の型名しか選択できません(各ポート拡張オプション/PCIeカードに対応するSFP+/SFP28/QSFPモジュールは樹系図をご確認ください)。  
 ・ Switch Embedded Teaming (SET) をご使用される場合は、同一型名のLANカードを選択いただく必要があります。  
 ・ 必ず「温度制限について」を参照のうえ、手配願います。

項番	製品名	型名	価格(税別)	力	備考
I-244	Quad port LANカード(1000BASE-T)	PY-LA284 PYBLA284	90,000円 90,000円	●	インターフェース：1000BASE-T×4 ホストバス：PCI Express2.1 機能：AFT/ALB 相当品：Broadcom BCM5719-4P
I-124	Quad port LANカード(1000BASE-T)	PY-LA264 PYBLA264	110,000円 110,000円	●	インターフェース：1000BASE-T×4 ホストバス：PCI Express2.1 機能：AFT/ALB 相当品：Intel I350-T4

AN

AN-1

※ OS により接続可能装置は異なります。詳細はハードウェア一覧を参照願います。

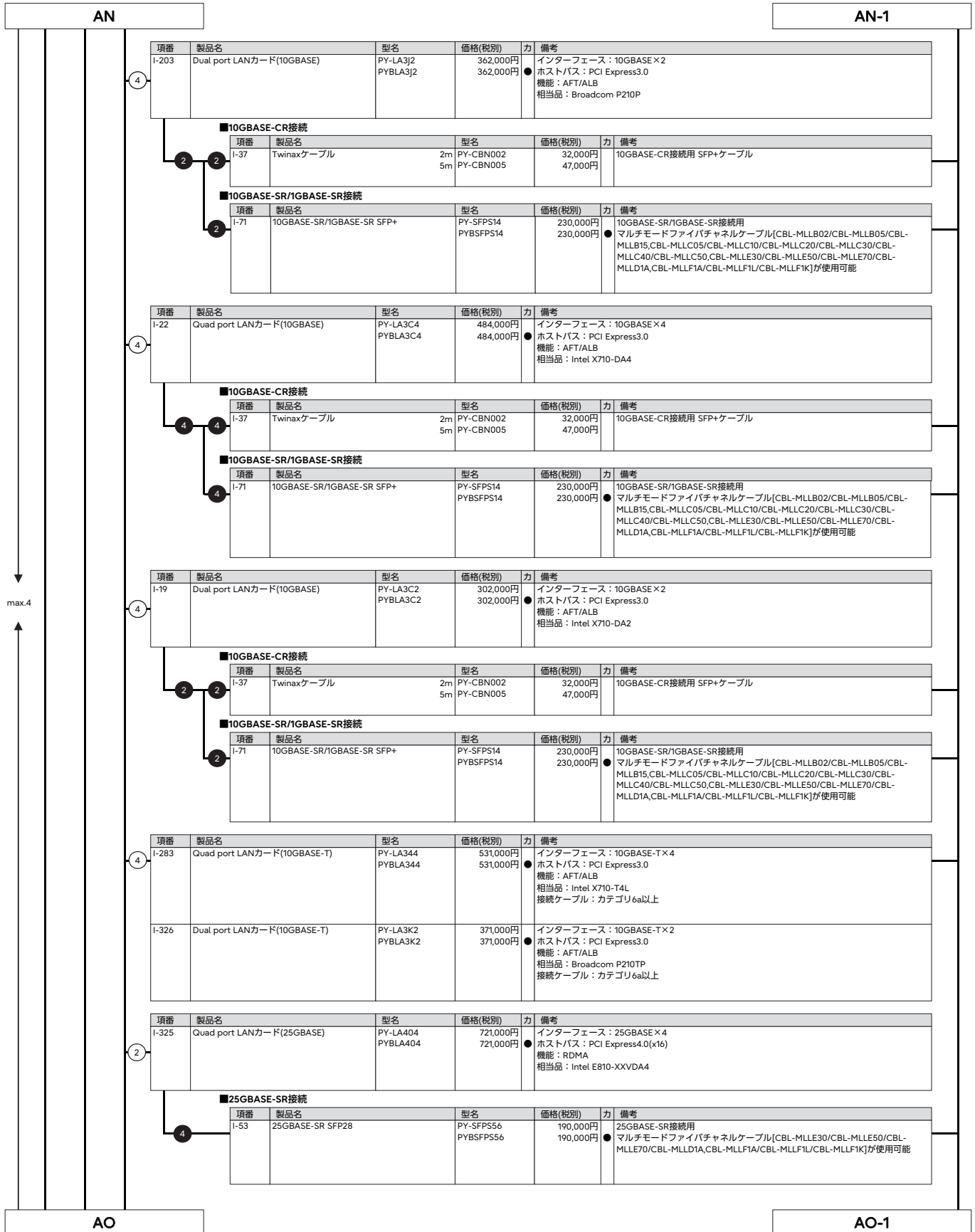

※ OS により接続可能装置は異なります。詳細はハードウェア一覧を参照願います。

AO		AO-1																									
④	<table border="1"> <thead> <tr> <th>項番</th> <th>製品名</th> <th>型名</th> <th>価格(税別)</th> <th>力</th> <th>備考</th> </tr> </thead> <tbody> <tr> <td>I-392</td> <td>Dual port LANカード(25GBASE)</td> <td>PY-LA3H2 PYBLA3H2</td> <td>468,000 468,000円</td> <td>●</td> <td>インターフェース：25GBASE×2 ホストバス：PCI Express3.0 機能：RDMA 相当品：Broadcom P225P</td> </tr> <tr> <td>I-206</td> <td>Dual port LANカード(25GBASE)</td> <td>PY-LA402 PYBLA402</td> <td>324,000円 324,000円</td> <td>●</td> <td>インターフェース：25GBASE×2 ホストバス：PCI Express4.0 機能：RDMA 相当品：Intel E810-XXVDA2</td> </tr> <tr> <td>I-393</td> <td>Dual port LANカード(25GBASE×2)</td> <td>PY-LA4024 PYBLA4024</td> <td>660,000円 660,000円</td> <td>●</td> <td>インターフェース：25GBASE×2 ホストバス：PCI Express4.0 機能：RDMA 相当品：NVIDIA(Mellanox) MCX631102AN-ADAT</td> </tr> </tbody> </table>	項番	製品名	型名	価格(税別)	力	備考	I-392	Dual port LANカード(25GBASE)	PY-LA3H2 PYBLA3H2	468,000 468,000円	●	インターフェース：25GBASE×2 ホストバス：PCI Express3.0 機能：RDMA 相当品：Broadcom P225P	I-206	Dual port LANカード(25GBASE)	PY-LA402 PYBLA402	324,000円 324,000円	●	インターフェース：25GBASE×2 ホストバス：PCI Express4.0 機能：RDMA 相当品：Intel E810-XXVDA2	I-393	Dual port LANカード(25GBASE×2)	PY-LA4024 PYBLA4024	660,000円 660,000円	●	インターフェース：25GBASE×2 ホストバス：PCI Express4.0 機能：RDMA 相当品：NVIDIA(Mellanox) MCX631102AN-ADAT		
項番	製品名	型名	価格(税別)	力	備考																						
I-392	Dual port LANカード(25GBASE)	PY-LA3H2 PYBLA3H2	468,000 468,000円	●	インターフェース：25GBASE×2 ホストバス：PCI Express3.0 機能：RDMA 相当品：Broadcom P225P																						
I-206	Dual port LANカード(25GBASE)	PY-LA402 PYBLA402	324,000円 324,000円	●	インターフェース：25GBASE×2 ホストバス：PCI Express4.0 機能：RDMA 相当品：Intel E810-XXVDA2																						
I-393	Dual port LANカード(25GBASE×2)	PY-LA4024 PYBLA4024	660,000円 660,000円	●	インターフェース：25GBASE×2 ホストバス：PCI Express4.0 機能：RDMA 相当品：NVIDIA(Mellanox) MCX631102AN-ADAT																						
	<p>■25GBASE-SR接続</p> <table border="1"> <thead> <tr> <th>項番</th> <th>製品名</th> <th>型名</th> <th>価格(税別)</th> <th>力</th> <th>備考</th> </tr> </thead> <tbody> <tr> <td>I-53</td> <td>25GBASE-SR SFP28</td> <td>PY-SFPS56 PYBSFPS56</td> <td>190,000円 190,000円</td> <td>●</td> <td>25GBASE-SR接続用 マルチモードファイバケーブル[CBL-MLE30/CBL-MLE50/CBL-MLE70/CBL-MLLD1A,CBL-MLLF1A/CBL-MLLF1L/CBL-MLLF1K]が使用可能</td> </tr> </tbody> </table>	項番	製品名	型名	価格(税別)	力	備考	I-53	25GBASE-SR SFP28	PY-SFPS56 PYBSFPS56	190,000円 190,000円	●	25GBASE-SR接続用 マルチモードファイバケーブル[CBL-MLE30/CBL-MLE50/CBL-MLE70/CBL-MLLD1A,CBL-MLLF1A/CBL-MLLF1L/CBL-MLLF1K]が使用可能														
項番	製品名	型名	価格(税別)	力	備考																						
I-53	25GBASE-SR SFP28	PY-SFPS56 PYBSFPS56	190,000円 190,000円	●	25GBASE-SR接続用 マルチモードファイバケーブル[CBL-MLE30/CBL-MLE50/CBL-MLE70/CBL-MLLD1A,CBL-MLLF1A/CBL-MLLF1L/CBL-MLLF1K]が使用可能																						
②	<table border="1"> <thead> <tr> <th>項番</th> <th>製品名</th> <th>型名</th> <th>価格(税別)</th> <th>力</th> <th>備考</th> </tr> </thead> <tbody> <tr> <td>I-394</td> <td>Dual port LANカード(100GBASE)</td> <td>PY-LA442 PYBLA442</td> <td>1,680,000円 1,680,000円</td> <td>●</td> <td>インターフェース：100GBASE×2 ホストバス：PCI Express4.0(x16) 機能：RDMA 相当品：Broadcom P2100G</td> </tr> </tbody> </table>	項番	製品名	型名	価格(税別)	力	備考	I-394	Dual port LANカード(100GBASE)	PY-LA442 PYBLA442	1,680,000円 1,680,000円	●	インターフェース：100GBASE×2 ホストバス：PCI Express4.0(x16) 機能：RDMA 相当品：Broadcom P2100G														
項番	製品名	型名	価格(税別)	力	備考																						
I-394	Dual port LANカード(100GBASE)	PY-LA442 PYBLA442	1,680,000円 1,680,000円	●	インターフェース：100GBASE×2 ホストバス：PCI Express4.0(x16) 機能：RDMA 相当品：Broadcom P2100G																						
	<p>■100GBASE-SR4接続</p> <table border="1"> <thead> <tr> <th>項番</th> <th>製品名</th> <th>型名</th> <th>価格(税別)</th> <th>力</th> <th>備考</th> </tr> </thead> <tbody> <tr> <td>I-284</td> <td>100GBASE-SR4 QSFP28(1pack)</td> <td>PY-SFPS54 PYBSFPS54</td> <td>240,000円 240,000円</td> <td>●</td> <td>100GBASE-SR4接続用 マルチモード光ケーブル[CBL-MQQC05/CBL-MQQC10/CBL-MQQC20/CBL-MQQC30/CBL-MQQC40/CBL-MQQC50]が使用可能 PYBSFPS54は非実装(添付品扱い)</td> </tr> <tr> <td>I-208</td> <td>100GBASE-SR4 QSFP28</td> <td>PY-SFPS18 PYBSFPS18</td> <td>530,000円 530,000円</td> <td>●</td> <td>100GBASE-SR4接続用 マルチモード光ケーブル[CBL-MQQC05/CBL-MQQC10/CBL-MQQC20/CBL-MQQC30/CBL-MQQC40/CBL-MQQC50]が使用可能 PYBSFPS18は非実装(添付品扱い)</td> </tr> </tbody> </table>	項番	製品名	型名	価格(税別)	力	備考	I-284	100GBASE-SR4 QSFP28(1pack)	PY-SFPS54 PYBSFPS54	240,000円 240,000円	●	100GBASE-SR4接続用 マルチモード光ケーブル[CBL-MQQC05/CBL-MQQC10/CBL-MQQC20/CBL-MQQC30/CBL-MQQC40/CBL-MQQC50]が使用可能 PYBSFPS54は非実装(添付品扱い)	I-208	100GBASE-SR4 QSFP28	PY-SFPS18 PYBSFPS18	530,000円 530,000円	●	100GBASE-SR4接続用 マルチモード光ケーブル[CBL-MQQC05/CBL-MQQC10/CBL-MQQC20/CBL-MQQC30/CBL-MQQC40/CBL-MQQC50]が使用可能 PYBSFPS18は非実装(添付品扱い)								
項番	製品名	型名	価格(税別)	力	備考																						
I-284	100GBASE-SR4 QSFP28(1pack)	PY-SFPS54 PYBSFPS54	240,000円 240,000円	●	100GBASE-SR4接続用 マルチモード光ケーブル[CBL-MQQC05/CBL-MQQC10/CBL-MQQC20/CBL-MQQC30/CBL-MQQC40/CBL-MQQC50]が使用可能 PYBSFPS54は非実装(添付品扱い)																						
I-208	100GBASE-SR4 QSFP28	PY-SFPS18 PYBSFPS18	530,000円 530,000円	●	100GBASE-SR4接続用 マルチモード光ケーブル[CBL-MQQC05/CBL-MQQC10/CBL-MQQC20/CBL-MQQC30/CBL-MQQC40/CBL-MQQC50]が使用可能 PYBSFPS18は非実装(添付品扱い)																						
②	<table border="1"> <thead> <tr> <th>項番</th> <th>製品名</th> <th>型名</th> <th>価格(税別)</th> <th>力</th> <th>備考</th> </tr> </thead> <tbody> <tr> <td>I-207</td> <td>Dual port LANカード(100GBASE)</td> <td>PY-LA432 PYBLA432</td> <td>774,000円 774,000円</td> <td>●</td> <td>インターフェース：100GBASE×2 ホストバス：PCI Express4.0(x16) 機能：RDMA 相当品：Intel E810-CQDA2 ※帯域最大値は2ポート合計で100Gbです。</td> </tr> </tbody> </table>	項番	製品名	型名	価格(税別)	力	備考	I-207	Dual port LANカード(100GBASE)	PY-LA432 PYBLA432	774,000円 774,000円	●	インターフェース：100GBASE×2 ホストバス：PCI Express4.0(x16) 機能：RDMA 相当品：Intel E810-CQDA2 ※帯域最大値は2ポート合計で100Gbです。														
項番	製品名	型名	価格(税別)	力	備考																						
I-207	Dual port LANカード(100GBASE)	PY-LA432 PYBLA432	774,000円 774,000円	●	インターフェース：100GBASE×2 ホストバス：PCI Express4.0(x16) 機能：RDMA 相当品：Intel E810-CQDA2 ※帯域最大値は2ポート合計で100Gbです。																						
	<p>■100GBASE-SR4接続</p> <table border="1"> <thead> <tr> <th>項番</th> <th>製品名</th> <th>型名</th> <th>価格(税別)</th> <th>力</th> <th>備考</th> </tr> </thead> <tbody> <tr> <td>I-284</td> <td>100GBASE-SR4 QSFP28(1pack)</td> <td>PY-SFPS54 PYBSFPS54</td> <td>240,000円 240,000円</td> <td>●</td> <td>100GBASE-SR4接続用 マルチモード光ケーブル[CBL-MQQC05/CBL-MQQC10/CBL-MQQC20/CBL-MQQC30/CBL-MQQC40/CBL-MQQC50]が使用可能 PYBSFPS54は非実装(添付品扱い)</td> </tr> </tbody> </table>	項番	製品名	型名	価格(税別)	力	備考	I-284	100GBASE-SR4 QSFP28(1pack)	PY-SFPS54 PYBSFPS54	240,000円 240,000円	●	100GBASE-SR4接続用 マルチモード光ケーブル[CBL-MQQC05/CBL-MQQC10/CBL-MQQC20/CBL-MQQC30/CBL-MQQC40/CBL-MQQC50]が使用可能 PYBSFPS54は非実装(添付品扱い)														
項番	製品名	型名	価格(税別)	力	備考																						
I-284	100GBASE-SR4 QSFP28(1pack)	PY-SFPS54 PYBSFPS54	240,000円 240,000円	●	100GBASE-SR4接続用 マルチモード光ケーブル[CBL-MQQC05/CBL-MQQC10/CBL-MQQC20/CBL-MQQC30/CBL-MQQC40/CBL-MQQC50]が使用可能 PYBSFPS54は非実装(添付品扱い)																						
②	<table border="1"> <thead> <tr> <th>項番</th> <th>製品名</th> <th>型名</th> <th>価格(税別)</th> <th>力</th> <th>備考</th> </tr> </thead> <tbody> <tr> <td>I-94</td> <td>Dual port LANカード(100GBASE)</td> <td>PY-LA412 PYBLA412</td> <td>1,408,000円 1,408,000円</td> <td>●</td> <td>インターフェース：100GBASE×2 ホストバス：PCI Express4.0(x16) 機能：RDMA 相当品：NVIDIA(Mellanox) MCX623106AN-CDAT</td> </tr> </tbody> </table>	項番	製品名	型名	価格(税別)	力	備考	I-94	Dual port LANカード(100GBASE)	PY-LA412 PYBLA412	1,408,000円 1,408,000円	●	インターフェース：100GBASE×2 ホストバス：PCI Express4.0(x16) 機能：RDMA 相当品：NVIDIA(Mellanox) MCX623106AN-CDAT														
項番	製品名	型名	価格(税別)	力	備考																						
I-94	Dual port LANカード(100GBASE)	PY-LA412 PYBLA412	1,408,000円 1,408,000円	●	インターフェース：100GBASE×2 ホストバス：PCI Express4.0(x16) 機能：RDMA 相当品：NVIDIA(Mellanox) MCX623106AN-CDAT																						
	<p>■100GBASE-SR4接続</p> <table border="1"> <thead> <tr> <th>項番</th> <th>製品名</th> <th>型名</th> <th>価格(税別)</th> <th>力</th> <th>備考</th> </tr> </thead> <tbody> <tr> <td>I-208</td> <td>100GBASE-SR4 QSFP28</td> <td>PY-SFPS18 PYBSFPS18</td> <td>530,000円 530,000円</td> <td>●</td> <td>100GBASE-SR4接続用 マルチモード光ケーブル[CBL-MQQC05/CBL-MQQC10/CBL-MQQC20/CBL-MQQC30/CBL-MQQC40/CBL-MQQC50]が使用可能 PYBSFPS18は非実装(添付品扱い)</td> </tr> </tbody> </table>	項番	製品名	型名	価格(税別)	力	備考	I-208	100GBASE-SR4 QSFP28	PY-SFPS18 PYBSFPS18	530,000円 530,000円	●	100GBASE-SR4接続用 マルチモード光ケーブル[CBL-MQQC05/CBL-MQQC10/CBL-MQQC20/CBL-MQQC30/CBL-MQQC40/CBL-MQQC50]が使用可能 PYBSFPS18は非実装(添付品扱い)														
項番	製品名	型名	価格(税別)	力	備考																						
I-208	100GBASE-SR4 QSFP28	PY-SFPS18 PYBSFPS18	530,000円 530,000円	●	100GBASE-SR4接続用 マルチモード光ケーブル[CBL-MQQC05/CBL-MQQC10/CBL-MQQC20/CBL-MQQC30/CBL-MQQC40/CBL-MQQC50]が使用可能 PYBSFPS18は非実装(添付品扱い)																						

### 21. フロントベゼル(鍵付き)

項番	製品名	型名	価格(税別)	力	備考
I-76	フロントベゼル(鍵付き)	PY-FOP27 PYBFOP27	16,000円 16,000円	●	フロントベゼル(鍵付き)

### 22. フロントオプションベイ



・ラックベースユニット(3.5インチ HDD/SSD×8)[PYR2452R3N]/ラックベースユニット(3.5インチ HDD/SSD×10, SASエキスパンダー付)[PYR2452RAN]/ラックベースユニット(2.5インチ HDD/SSD×16)[PYR2452R2N]/ラックベースユニット(2.5インチ HDD/SSD×16, SASエキスパンダー付)[PYR2452RHN]のみ選択可能です。

項番	製品名	型名	価格(税別)	力	備考
I-74	増設用ディスプレイコネクタ	PY-VAP14 PYBVAP14	9,000円 9,000円	●	サーバ前面にVGAポート×1を追加 ※前面、背面VGAポートの同時使用不可 ※グラフィックスカード(NVIDIA T400/NVIDIA RTX A400/NVIDIA RTX 4000/NVIDIA RTX 6000)との同時適用不可

AP

※ OS により接続可能装置は異なります。詳細はハードウェア一覧を参照願います。

AP

### 23. グラフィックスカード

- VDI/GPGPUカード(NVIDIA L4)選択時は、2CPU構成が必須となります。
- GPGPUカード搭載キット[PY-TKMX0P/PYBTKMX0P/PY-TKMX0Q/PYBTKMX0Q]とグラフィックスカード(NVIDIA T400/NVIDIA RTX A400)、VDI/GPGPUカード(NVIDIA A2/NVIDIA L4)は同時に使用できません。
- グラフィックスカード(NVIDIA T400/NVIDIA RTX A400/NVIDIA RTX 4000/NVIDIA RTX 6000)、VDI/GPGPUカード(NVIDIA A2/NVIDIA L4)、GPUコンピューティングカード(NVIDIA L40S/NVIDIA H100 NVL)、VDIグラフィックスカード(NVIDIA A16)は1種類のみ搭載可能です。
- グラフィックスカード(NVIDIA RTX A400)、GPUコンピューティングカード(NVIDIA H100 NVL)と第4世代AMD EPYC™ プロセッサを混在させることはできません。2025年1月30日出荷判定対象です。
- 必ず「温度制限について」を参照ください。
- GPUカード/グラフィックスカードの各種OSの対応状況については、当社ホームページ( <https://jp.fujitsu.com/platform/server/primergy/peripheral/card/gpu.html> )をご確認ください。

項番	製品名	型名	価格(税別)	力	備考
I-69	グラフィックスカード(NVIDIA T400) ※2025年1月20日販売終了予定	PY-VG4T2L	36,000円		● VRAM容量：4GB ● インターフェース：Mini DisplayPort×3ポート ● ホストバス：PCI Express3.0(x16) ● ※VGAポート(装置内蔵)との同時使用不可 ● ※増設用ディスプレイコネクタとの同時適用不可
		PYBVG4T2L	36,000円		

項番	製品名	型名	価格(税別)	力	備考
N-52	Mini DisplayPort-VGA変換ケーブル	PY-CBD012 PYBCBD012	6,000円 6,000円		● Mini DisplayPortをVGAポートに変換するケーブル
N-51	Mini DisplayPort-DVI変換ケーブル	PY-CBD011 PYBCBD011	6,000円 6,000円		● Mini DisplayPortをDVIポートに変換するケーブル

項番	製品名	型名	価格(税別)	力	備考
I-117	グラフィックスカード(NVIDIA RTX A400) ※2024年12月6日受注開始予定	PY-VG4AEL	58,000円		● メモリ容量：4GB GDDR6 ● インターフェース：Mini DisplayPort×4ポート ● ホストバス：PCI Express4.0(x8) ● ※VGAポート(装置内蔵)との同時使用不可 ● ※増設用ディスプレイコネクタとの同時適用不可
		PYBVG4AEL	58,000円		

項番	製品名	型名	価格(税別)	力	備考
N-52	Mini DisplayPort-VGA変換ケーブル	PY-CBD012 PYBCBD012	6,000円 6,000円		● Mini DisplayPortをVGAポートに変換するケーブル
N-51	Mini DisplayPort-DVI変換ケーブル	PY-CBD011 PYBCBD011	6,000円 6,000円		● Mini DisplayPortをDVIポートに変換するケーブル

項番	製品名	型名	価格(税別)	力	備考
I-337	VDI/GPGPUカード(NVIDIA A2)	PY-VG4A8L	355,000円		● メモリ容量：16GB GDDR6 ● ホストバス：PCI Express4.0(x8)
		PYBVG4A8L	355,000円		

AR-(A)

項番	製品名	型名	価格(税別)	力	備考
I-91	VDI/GPGPUカード(NVIDIA L4)	PY-VG4L1L	730,000円		● メモリ容量：24GB GDDR6 ● ホストバス：PCI Express4.0(x16)
		PYBVG4L1L	730,000円		

AR-(A)

【搭載パターン(4) or (5) or (6) or (7) or (8) or (9) or (10)】

- 背面用ベイ追加オプション(2.5インチHDD/SSD×6)[PYBBA26S4]/背面用ベイ追加オプション(2.5インチPCIe SSD×4)[PYBBA24PR/PYBBA24PS]/ベイ追加オプション(2.5インチPCIe SSD×2)[PY-BA24PM/PYBBA24PM]とGPGPUカード搭載キット[PY-TKMX0P/PYBTKMX0P/PY-TKMX0Q/PYBTKMX0Q]は同時選択できません。
- PCIe(×8)フルハイライザーカード[PY-PRE853/PYBPRE853/PY-PRE854/PYBPRE854]/PCIe(×16)フルハイライザーカード[PY-PRE650/PYBPRE650/PY-PRE652/PYBPRE652]とGPGPUカード搭載キット[PY-TKMX0P/PYBTKMX0P/PY-TKMX0Q/PYBTKMX0Q]は同時に選択できません。

項番	製品名	型名	価格(税別)	力	備考
N-24	GPGPUカード搭載キット	PY-TKMX0P	34,000円		● PCI Express5.0(x16)コネクタに挿入し、グラフィックスカード(NVIDIA RTX 4000/NVIDIA RTX 6000)×1、GPUコンピューティングカード(NVIDIA L40S/NVIDIA H100 NVL)×1、VDIグラフィックスカード×1を搭載可能 ● エアダクト、PCIeカードホルダー、GPUカード用電源ケーブル ● 搭載位置：PCIeスロット2
		PYBTKMX0P	34,000円		

項番	製品名	型名	価格(税別)	力	備考
N-25	GPGPUカード搭載キット	PY-TKMX0Q	26,000円		● PCI Express5.0(x16)コネクタに挿入し、グラフィックスカード(NVIDIA RTX 4000/NVIDIA RTX 6000)×1、GPUコンピューティングカード(NVIDIA L40S/NVIDIA H100 NVL)×1、VDIグラフィックスカード×1を搭載可能 ● エアダクト、PCIeカードホルダー、GPUカード用電源ケーブル ● 搭載位置：PCIeスロット8
		PYBTKMX0Q	26,000円		

AQ

AQ-1

※ OS により接続可能装置は異なります。詳細はハードウェア一覧を参照願います。

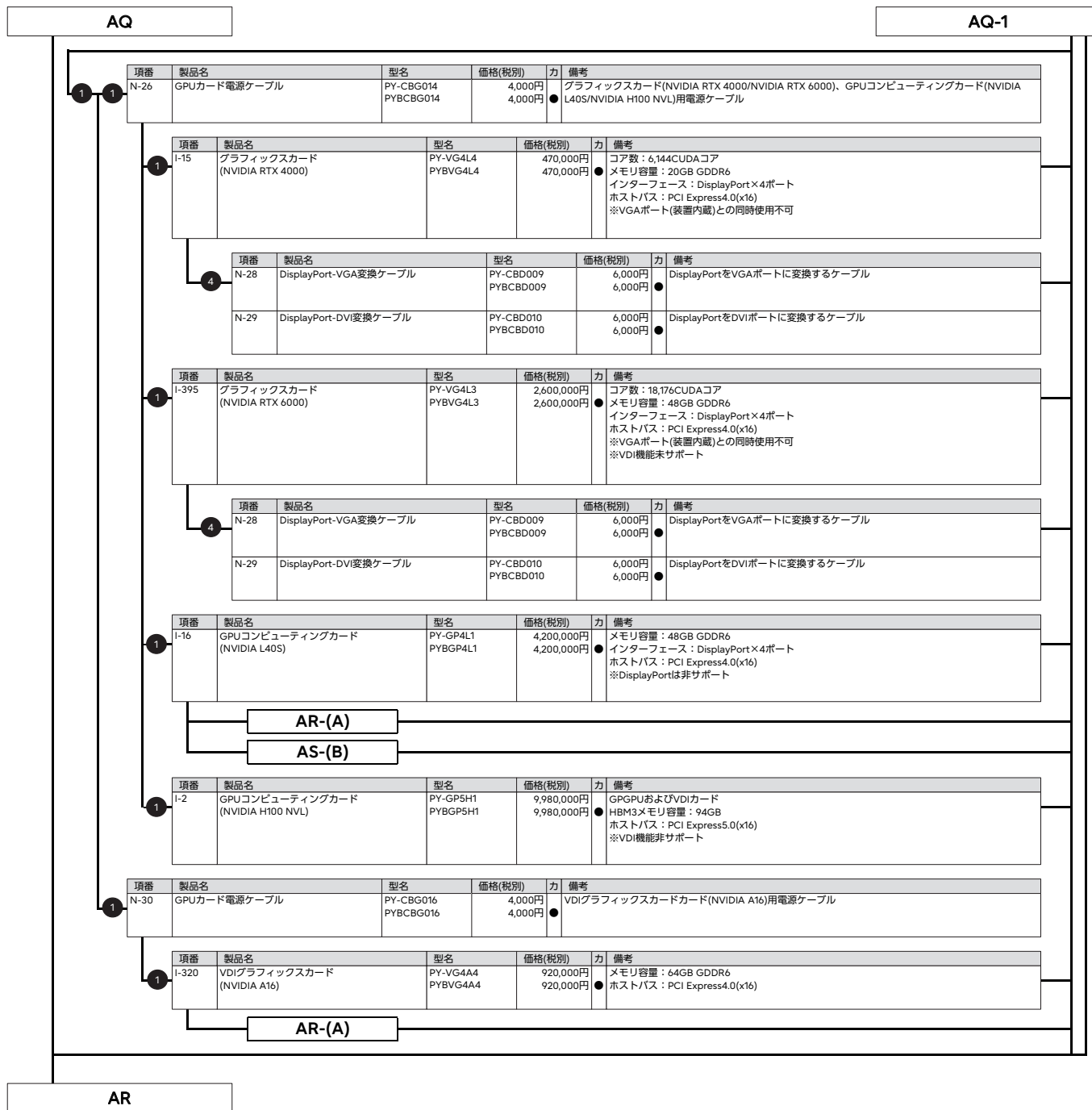

※ OS により接続可能装置は異なります。詳細はハードウェア一覧を参照願います。

AR

**i VDI用途としてのVDI/GPGPUカード(NVIDIA A2/NVIDIA L4)、GPUコンピューティングカード(NVIDIA L40S)、VDIグラフィックスカード(NVIDIA A16)の使用について**

- ・VDI用途としてA2/L4/L40S/A16を使用するには、NVIDIA GRID ソフトウェアライセンス、サポートライセンスの購入が必要となります。初回購入分にはソフトウェアライセンスとサポートライセンスの両方がついています。6年目以降継続してご使用になるには、1年ごとにサポートライセンスを購入していただく必要があります。
- ・A2/L4/L40S/A16をコンピューティングカードとして使用する場合は、NVIDIA GRID ソフトウェアライセンス&サポートライセンスは不要です。
- ・本製品をVDIカードとして利用するには、ホストOSおよびゲストOSのSupportDesk契約が必須となります。
- ・本製品をVDIカードとして利用するには、vSphere Enterprise Plus以上のライセンスが必須となります。

**■NVIDIA GRID ソフトウェアライセンス&サポートライセンス(5年)**

(A)

項番	製品名	型名	価格(税別)	力	備考
I-210	NVIDIA GRID 仮想PC 1CCU (5年24時間SupportDesk付) ※2024年12月20日販売終了予定	E5155QNA3	オープン価格		
I-211	NVIDIA GRID 仮想アプリケーション 1CCU (5年24時間SupportDesk付) ※2024年12月20日販売終了予定	E5155QNB3	オープン価格		VMware, Citrix Xenなどの仮想OS上で仮想アプリケーションを使用する場合は対象であり、物理OS上で仮想アプリケーションを使用する場合は対象外です。
I-212	NVIDIA GRID Quadro 仮想DCWS 1CCU (5年24時間SupportDesk付) ※2024年12月20日販売終了予定	E5155QNC3	オープン価格		
I-213	NVIDIA GRID エデュケーションライセンス 1CCU (5年24時間SupportDesk付) ※2024年12月20日販売終了予定	E5155QND3	オープン価格		本ライセンスは、教育機関向けの提供となります。

**i NVIDIA GRID ソフトウェアライセンス&サポートライセンス(5年)**

- ・VDI/GPGPUカード(NVIDIA A2/NVIDIA L4)、GPUコンピューティングカード(NVIDIA L40S)、VDIグラフィックスカード(NVIDIA A16)用のソフトウェア永久ライセンスおよび5年分のSupport Desk Standard24です。  
(1ccu=1同時ユーザー接続数)
- ※nについては、NVIDIA A16: 1枚あたり最大64CCU、L40S: 1枚あたり最大32CCU、L4: 1枚あたり最大24CCU、A2: 1枚あたり最大16CCU
- ・後継サポートライセンスについては、当社営業へお問い合わせください。

**■サポートライセンス(6年目以降更新型1年)**

項番	製品名	型名	価格(税別)	力	備考
I-184	Support Desk Standard24 (ソフトウェア) NVIDIA GRID 仮想PC ※2024年12月20日販売終了予定	SV7GG3K3S	4,500円		
I-185	Support Desk Standard24 (ソフトウェア) NVIDIA GRID 仮想アプリケーション ※2024年12月20日販売終了予定	SV7GG3K4S	900円		VMware, Citrix Xenなどの仮想OS上で仮想アプリケーションを使用する場合は対象であり、物理OS上で仮想アプリケーションを使用する場合は対象外です。
I-186	Support Desk Standard24 (ソフトウェア) NVIDIA GRID 仮想ワークステーション ※2024年12月20日販売終了予定	SV7GG3K5S	17,000円		
I-187	Support Desk Standard24 (ソフトウェア) NVIDIA GRID エデュケーション ※2024年12月20日販売終了予定	SV7GG59HS	4,500円		本ライセンスは、教育機関向けの提供となります。

**i サポートライセンス(6年目以降更新型1年)**

- ・VDI/GPGPUカード(NVIDIA A2/NVIDIA L4)、GPUコンピューティングカード(NVIDIA L40S)、VDIグラフィックスカード(NVIDIA A16)用のSupport Desk Standard24(6年目以降更新型1年分)です。
- 期限内に1年目でご購入したNVIDIA GRID ソフトウェアライセンスと同じ数量をご購入する必要があります。
- ・後継サポートライセンスについては、当社営業へお問い合わせください。

AS



※ OS により接続可能装置は異なります。詳細はハードウェア一覧を参照願います。

AS

- ① GPUコンピューティングカード(NVIDIA L40S)の使用について**
- ・VDI用途以外で仮想化運用するには、サブスクリプションライセンスとNVIDIA社によるサポートライセンスがセットになった製品の購入が必要になります。初回購入分は、1年/3年/5年から選択でき、2年/4年/6年目以降継続してご使用になるには、1年ごとのサブスクリプションライセンス&サポートを購入していただく必要があります。

**■NVIDIA AI Enterprise Essentials サブスクリプションライセンス&サポート(1年/3年/5年)**

(B) 2

項番	製品名	型名	価格(税別)	力	備考
I-372	NVIDIA AI Enterprise Essentials サブスクリプション 1GPU, 1年	E5155QNJ1	オープン価格		
I-373	NVIDIA AI Enterprise Essentials サブスクリプション 1GPU, 3年	E5155QNJ2	オープン価格		
I-374	NVIDIA AI Enterprise Essentials サブスクリプション 1GPU, 5年	E5155QNJ3	オープン価格		
I-375	NVIDIA AI Enterprise Essentials サブスクリプション 1GPU, 1年, エドゥケーション	E5155QNJ4	オープン価格		本ライセンスは、教育機関向けの提供となります。
I-376	NVIDIA AI Enterprise Essentials サブスクリプション 1GPU, 3年, エドゥケーション	E5155QNJ5	オープン価格		本ライセンスは、教育機関向けの提供となります。
I-377	NVIDIA AI Enterprise Essentials サブスクリプション 1GPU, 5年, エドゥケーション	E5155QNJ6	オープン価格		本ライセンスは、教育機関向けの提供となります。

- ① NVIDIA AI Enterprise Essentials サブスクリプションライセンス&サポート (1年/3年/5年)**
- ・GPUコンピューティングカード(NVIDIA L40S)用のサブスクリプションライセンスおよびNVIDIA社によるサポート(1年/3年/5年)です。
  - ・NVIDIA社によるサポートの時間帯は、受付時間:24時間、回答時間:平日9:00-18:00(日本語対応)、初回応答:1営業日以内です。
  - ・物理GPUごとに、1ライセンスが必要です。

**■更新用サブスクリプションライセンス&サポート(2年/4年/6年目以降更新型1年)**

項番	製品名	型名	価格(税別)	力	備考
I-378	(更新用)NVIDIA AI Enterprise Essentials サブスクリプション 1GPU, 1年	E5155QNJ7	オープン価格		
I-379	(更新用)NVIDIA AI Enterprise Essentials サブスクリプション 1GPU, 1年, エドゥケーション	E5155QNJ8	オープン価格		本ライセンスは、教育機関向けの提供となります。

- ① 更新用サブスクリプションライセンス&サポート(2年/4年/6年目以降更新型1年)**
- ・GPUコンピューティングカード(NVIDIA L40S)用のサブスクリプションライセンスおよびNVIDIA社によるサポート(2年/4年/6年目以降更新用1年分)です。
  - ・NVIDIA社によるサポートの時間帯は、受付時間:24時間、回答時間:平日9:00-18:00(日本語対応)、初回応答:1営業日以内です。
  - ・物理GPUごとに、1ライセンスが必要です。

**■オプション24時間サポート(1年/3年/5年)**

項番	製品名	型名	価格(税別)	力	備考
I-380	(新規用オプション)NVIDIA AI Enterprise Essentials 24時間サポート 1GPU, 1年	E5155QNJ9	オープン価格		
I-381	(新規用オプション)NVIDIA AI Enterprise Essentials 24時間サポート 1GPU, 3年	E5155QNJ0	オープン価格		
I-382	(新規用オプション)NVIDIA AI Enterprise Essentials 24時間サポート 1GPU, 5年	E5155QNJA	オープン価格		
I-383	(新規用オプション)NVIDIA AI Enterprise Essentials 24時間サポート 1GPU, 1年, エドゥケーション	E5155QNJB	オープン価格		本ライセンスは、教育機関向けの提供となります。
I-384	(新規用オプション)NVIDIA AI Enterprise Essentials 24時間サポート 1GPU, 3年, エドゥケーション	E5155QNJC	オープン価格		本ライセンスは、教育機関向けの提供となります。
I-385	(新規用オプション)NVIDIA AI Enterprise Essentials 24時間サポート 1GPU, 5年, エドゥケーション	E5155QNJD	オープン価格		本ライセンスは、教育機関向けの提供となります。

- ① オプション24時間サポート(1年/3年/5年)**
- ・NVIDIA AI Enterprise Essentials サブスクリプションライセンス&サポート(1年/3年/5年)とセットで購入ができます。
  - ・NVIDIA社によるオプションサポートの時間帯は、受付時間:24時間、回答時間:24時間(平日9:00-18:00は日本語対応、それ以外は英語対応)、初回応答:4時間以内です。

**■更新用オプション24時間サポート(2年/4年/6年目以降更新型1年)**

項番	製品名	型名	価格(税別)	力	備考
I-386	(更新用オプション)NVIDIA AI Enterprise Essentials 24時間サポート 1GPU, 1年	E5155QNJE	オープン価格		
I-387	(更新用オプション)NVIDIA AI Enterprise Essentials 24時間サポート 1GPU, 1年, エドゥケーション	E5155QNJF	オープン価格		本ライセンスは、教育機関向けの提供となります。

- ① 更新用オプション24時間サポート(2年/4年/6年目以降更新型1年)**
- ・更新用サブスクリプションライセンス&サポート(2年/4年/6年目以降更新型1年)とセットで購入ができます。
  - ・NVIDIA社によるオプションサポートの時間帯は、受付時間:24時間、回答時間:24時間(平日9:00-18:00は日本語対応、それ以外は英語対応)、初回応答:4時間以内です。

AT

※ OS により接続可能装置は異なります。詳細はハードウェア一覧を参照願います。

### GPUカード/グラフィックスカードの同時手配制限について

以下の組み合わせの場合は同時手配できないケースがあります。

製品名	型名	グラフィックスカード (NVIDIA T400) (*1)	グラフィックスカード (NVIDIA RTX A400) (*1)	VDI/GPGPUカード (NVIDIA A2)	VDI/GPGPUカード (NVIDIA L4)	グラフィックスカード (NVIDIA RTX 4000) (*1)
Windows Server 2022 Standard(16コア) インストール	PYWBP5SE	○	○	○	○	○
Windows Server 2022 Standard(16コア/Hyper-V) インストール	PYWBP55HE	×	×	○ (*2)	○ (*2)	×
Windows Server 2022 Standard メディアキット	PYWBS52	○	○	○	○	○
Windows Server 2019 Datacenter メディアキット	PYWBD94	×	×	(*3)	(*3)	×
Windows Server 2019 Standard メディアキット	PYWBS92	×	×	(*3)	(*3)	×
Windows Server 2016 Datacenter メディアキット	PYWBD62	×	×	(*4)	(*4)	×
Windows Server 2016 Standard メディアキット	PYWBS62	×	×	(*4)	(*4)	×

製品名	型名	グラフィックスカード (NVIDIA RTX 6000) (*1)	GPUコンピューティングカード (NVIDIA L40S)	GPUコンピューティングカード (NVIDIA H100 NVL) (*1)	VDIグラフィックスカード (NVIDIA A16)
Windows Server 2022 Standard(16コア) インストール	PYWBP5SE	○	○	○	○
Windows Server 2022 Standard(16コア/Hyper-V) インストール	PYWBP55HE	×	○ (*2)	×	○ (*2)
Windows Server 2022 Standard メディアキット	PYWBS52	○	○	○	○
Windows Server 2019 Datacenter メディアキット	PYWBD94	×	(*3)	×	(*3)
Windows Server 2019 Standard メディアキット	PYWBS92	×	(*3)	×	(*3)
Windows Server 2016 Datacenter メディアキット	PYWBD62	×	(*4)	×	(*4)
Windows Server 2016 Standard メディアキット	PYWBS62	×	(*4)	×	(*4)

○：可能、×：不可

(\*1) 仮想環境で利用できません。

(\*2) 第5世代AMD EPYC™ プロセッサ混在時、仮想環境で利用できません。

(\*3) Windows Server 2019はホストOSとして利用できません。なおゲストOSとして利用可能です。

(\*4) Windows Server 2016はホストOSとして利用できません。なおゲストOSとして利用可能です。

※ OS により接続可能装置は異なります。詳細はハードウェア一覧を参照願います。

AT

### 24. シリアルポート



項番	製品名	型名	価格(税別)	力	備考
I-296	増設用シリアルポート	PY-COM08 PYBCOM08	3,200円 3,200円	●	背面パネルにシリアルポート×1を追加 インターフェース：RS-232C×1

### 25. サーバ管理(リモートマネジメントコントローラ)



- ・リモートマネジメントコントローラアップグレード[PY-RMC44]またはライフサイクルマネジメントライセンス[PY-LCM14]を手配した場合、iRMC S6 advanced pack(アクティベーションキー生成ドキュメント)またはeLCM Activation Pack(アクティベーションキー生成ドキュメント)に記載されているTAN(アクティベーションキー生成ID)を使用して、別途アクティベーションキーの生成作業が必要となります。
- ・アクティベーションキーの生成におきましては、インターネット環境を使用したE-mailアドレスの登録が必要となりますので、事前に環境の準備をお願いいたします。
- ・アクティベーションキーの生成時に使用したE-mailアドレスおよびiRMC S6 advanced packまたはeLCM Activation Packは、アクティベーションキーの再送信の際にも必要となりますので、紛失等のないよう管理をお願いいたします。
- ・ライフサイクルマネジメントライセンス[PY-LCM14/PYBCM14]をご使用にあたっては、各種留意事項がございます。詳細については、当社ホームページ (<https://jp.fujitsu.com/platform/server/primergy/peripheral/osopt/svs-dvd.html>) を参照ください。
- ・PRIMERGYのサーバ監視・管理に必要なソフトウェアについては、留意事項編「サーバ監視・管理ソフトウェアについて」、当社ホームページ掲載のマニュアル「iRMC S6 - Web インターフェース」をご確認ください。

項番	製品名	型名	価格(税別)	力	備考
I-164	リモートマネジメント コントローラアップグレード	PY-RMC44 PYBRMC44	50,000円 50,000円	●	アドバンスドビデオリダイレクション機能、バーチャルメディア機能 ＜一般型名の提供形態＞ ・アクティベーションキー：iRMC S6 advanced pack(アクティベーションキー生成ドキュメント)に記載されたTAN(アクティベーションキー生成ID)を使用しURLより取得 ＜カスタムメイド型名の提供形態＞ ・アクティベーションキー：サーバ本体に登録された状態で出荷(※) ※サーバ本体の保証書にアクティベーションキーの記載あり

項番	製品名	型名	価格(税別)	力	備考
I-165	ライフサイクルマネジメントライセンス	PY-LCM14 PYBLCM14	20,000円 20,000円	●	アップデート機能、イメージ管理機能、PrimeCollect機能 ＜一般型名の提供形態＞ ・アクティベーションキー：eLCM Activation Pack(アクティベーションキー生成ドキュメント)に記載されたTAN(アクティベーションキー生成ID)を使用しURLより取得 ＜カスタムメイド型名の提供形態＞ ・アクティベーションキー：サーバ本体に登録された状態で出荷(※) ※サーバ本体の保証書にアクティベーションキーの記載あり

項番	製品名	型名	価格(税別)	力	備考
I-190	iRMC用拡張MicroSDカード 64GB	PY-MD64R1 PYBMD64R1	19,000円 19,000円	●	iRMC S6用 標準搭載16GBを64GBに変更するオプション
I-191	iRMC用拡張MicroSDカード 128GB	PY-MD12R1 PYBMD12R1	29,000円 29,000円	●	iRMC S6用 標準搭載16GBを128GBに変更するオプション

項番	製品名	型名	価格(税別)	力	備考
I-180	マスのデプロイメントモード	PYBSSS3	1,000円	●	iRMCのデフォルトパスワード固定化オプション ・USBホストLANがデフォルトで有効となります。 ・SSH設定がデフォルトで有効となります。 ・iRMCのデフォルトパスワードの強制変更が無効となります。 ・iRMCのデフォルトパスワードを変更しない状態でRedfishによるiRMCへのフルコントロールが可能となります。

### 26. セキュリティチップ



- ・Windows Server 2022を物理環境、または仮想環境使用時のホストOSとして利用する場合はセキュリティチップ[PY-TPM18/PYBTPM18]が必須となります。
- ・Windows Server 2022を仮想環境使用時のゲストOSとして利用する場合はセキュリティチップ[PY-TPM18/PYBTPM18]を任意に手配いただけます。

項番	製品名	型名	価格(税別)	力	備考
I-17	セキュリティチップ	PY-TPM18 PYBTPM18	13,000円 13,000円	●	TPM2.0モジュール(TCG準拠) ※UEFIモードのみサポートとなります。設定をご確認のうえ、ご使用ください。 ※サポート状況については、留意事項編「セキュリティチップ(TPM)、インテル トラステッド・エグゼキュション・テクノロジー(インテル® TXT)およびAMDダイナミックルートオプトラストメンメント(DRTM)のサポートについて」を参照

AU

※ OS により接続可能装置は異なります。詳細はハードウェア一覧を参照願います。

AU

### 27. アドバンスド・サーマルオプション [カスタムメイド専用]



項番	製品名	型名	価格(税別)	力	備考
Q-11	アドバンスド・サーマルオプション40	PYBET03	10,000円	●	高温動作に適合するように専用の設定を適用し、内蔵オプション製品の搭載位置を指定してエアフローを最適化することにより、動作保証周囲温度を拡張するオプション 動作保証周囲温度：(通常)：10～35℃ ⇒ (オプション適用後)：5～40℃
Q-12	アドバンスド・サーマルオプション45	PYBET52	10,000円	●	高温動作に適合するように専用の設定を適用し、内蔵オプション製品の搭載位置を指定してエアフローを最適化することにより、動作保証周囲温度を拡張するオプション 動作保証周囲温度：(通常)：10～35℃ ⇒ (オプション適用後)：5～45℃
Q-13	アドバンスド・サーマルオプション25	PYBET21	10,000円	●	周囲温度25℃以下の環境にてご使用願います。 必須条件については、必ずシステム構成図の「温度制限について」を参照ください。
Q-6	高性能CPU搭載オプション	PYBETA1	1,100円	●	周囲温度30℃以下の環境にてご使用願います。 必須条件については、必ずシステム構成図の「温度制限について」を参照ください。

**① アドバンスド・サーマルオプション/高性能CPU搭載オプション**  
 構成により選択不可となるオプションがあります。不可となるオプションについては、必ず「温度制限について」を参照ください。  
 以下オプションは、カスタムメイド搭載して出荷することはできません。  
 出荷後にオプションを追加した場合は、アドバンスド・サーマルオプション/高性能CPU搭載オプション非対応となります。

**構成不可オプション(ATD40)**  
 ・内蔵オプションに関しては「温度制限について」を参照ください。

**構成不可オプション(ATD45)**  
 ・フラッシュバックアップユニット  
 ・内蔵オプションに関しては「温度制限について」を参照ください。

**構成不可オプション(ATD25/高性能CPU搭載オプション)**  
 ・内蔵オプションに関しては「温度制限について」を参照ください。

外付オプション製品[UPS、ハードディスクキャビネット(X40 S2)/X60 S2)、バックアップキャビネット(SX05 S2/SX05 S3)、KVMスイッチ、ディスプレイ等)を接続する場合、保証動作環境は外付オプション製品の温度条件に準じます。  
 各オプション製品のマニュアルにて動作環境をご確認のうえ、使用ください。

**注意事項**  
 動作保証周囲温度はサーバ前面の周囲環境温度となります。高温環境下(40/45℃)での長期稼働を保証するものではありません。  
 通常のオフィス環境(年平均使用温度25℃)でご使用された際には保守対応期間内(5年)では寿命に至らないものとして設計しておりますが、高温環境下での長期稼働等、お客様のご使用環境によっては、より短期間で寿命に至る場合があります。  
 寿命を超えた部品については、交換が可能な場合は有償にて対応させていただきます。  
 なお、上記はあくまで目安であり、保守サポート期間(5年間)内に故障しないことをお約束するものではありません。

### 28. 国際エネルギースタープログラムオプション [カスタムメイド専用]



項番	製品名	型名	価格(税別)	力	備考
Q-61	国際エネルギースタープログラムオプション	PYBES18	500円	●	国際エネルギースタープログラム適合オプション(1CPU構成時) ※本オプションの適用基準を満たすことにより、オフィス機器向け国際エネルギースタープログラムに適合 詳細については、以下URL参照。 当社ホームページ ( <a href="https://www.fujitsu.com/jp/products/computing/servers/primergy/solution/cost/es/">https://www.fujitsu.com/jp/products/computing/servers/primergy/solution/cost/es/</a> )
Q-62	国際エネルギースタープログラムオプション	PYBES19	500円	●	国際エネルギースタープログラム適合オプション(2CPU構成時) ※本オプションの適用基準を満たすことにより、オフィス機器向け国際エネルギースタープログラムに適合 詳細については、以下URL参照。 当社ホームページ ( <a href="https://www.fujitsu.com/jp/products/computing/servers/primergy/solution/cost/es/">https://www.fujitsu.com/jp/products/computing/servers/primergy/solution/cost/es/</a> )

**① 国際エネルギースタープログラムオプション**  
 以下の構成の場合、カスタムメイド搭載して出荷することはできません。  
 また、出荷後にオプションを追加した場合は、国際エネルギースタープログラムオプション非対応となります。

**適用不可構成(共通)**  
 ・電源ユニット(900W)[PYBPU902]/電源ユニット(1600W)[PYBPU163]/電源ユニット(2200W)[PYBPU221]

**適用不可構成(2CPU構成時)**  
 ・EPYC プロセッサ 9354P/9454P/9554P/9654P

AV

※ OS により接続可能装置は異なります。詳細はハードウェア一覧を参照願います。

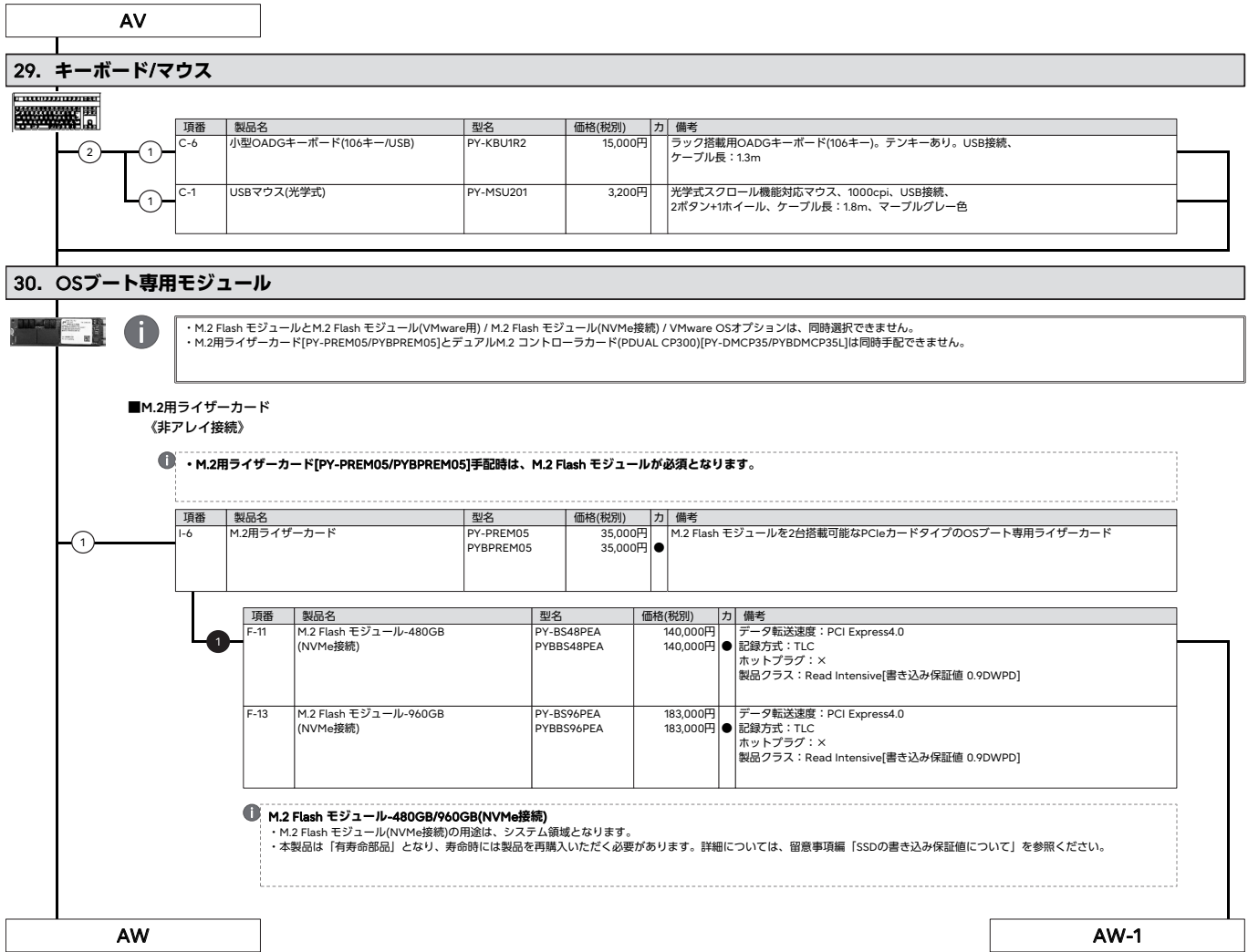

※ OS により接続可能装置は異なります。詳細はハードウェア一覧を参照願います。

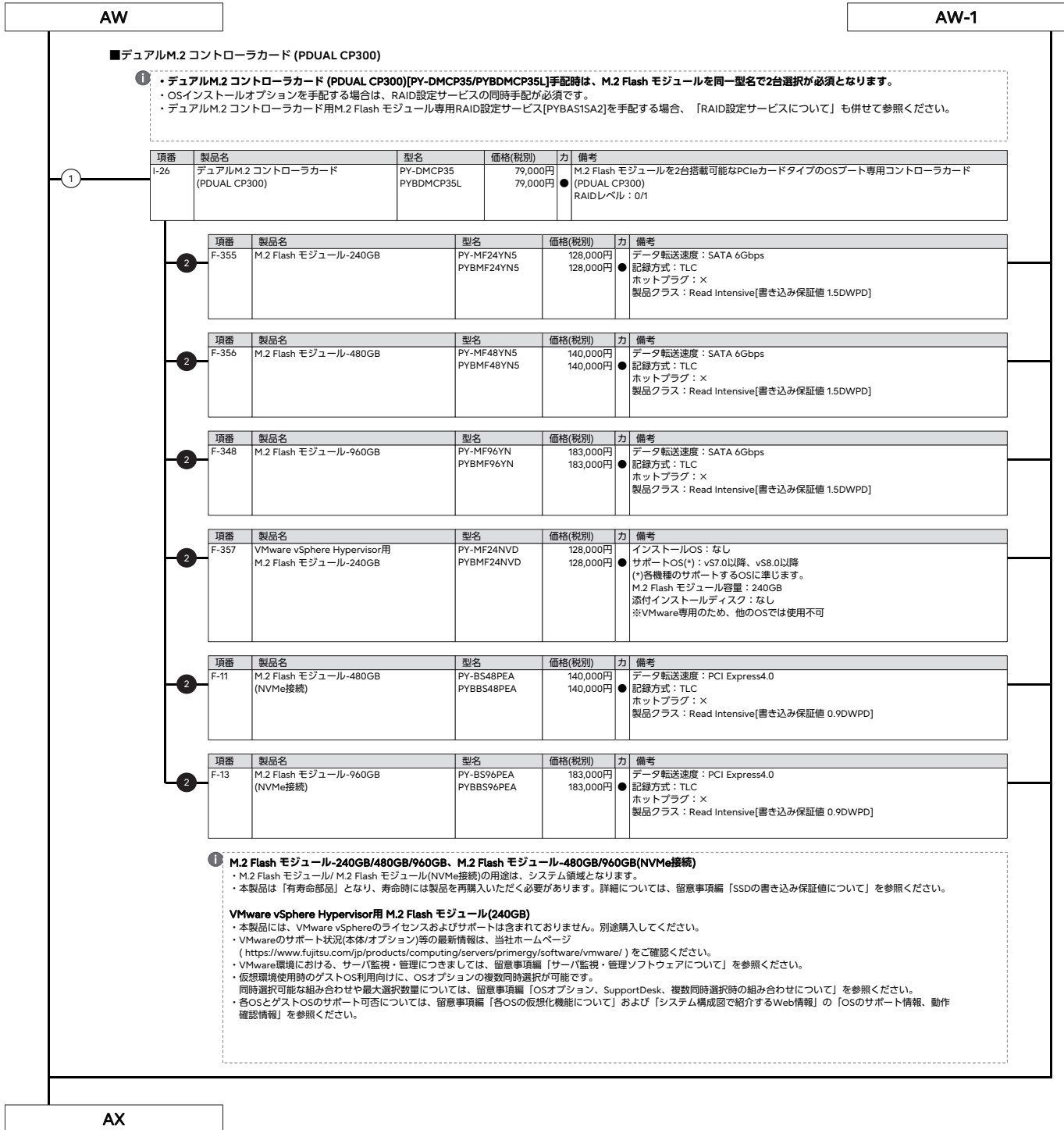

AW

AW-1

■デュアルM.2 コントローラカード (PDUAL CP300)

- ① デュアルM.2 コントローラカード (PDUAL CP300)[PY-DMCP35/PYBDMCP35L]手配時は、M.2 Flash モジュールを同一型名で2台選択が必須となります。
- OSインストールオプションを手配する場合は、RAID設定サービスの同時手配が必須です。
- デュアルM.2 コントローラカード用M.2 Flash モジュール専用RAID設定サービス[PYBAS1SA2]を手配する場合、「RAID設定サービスについて」も併せて参照ください。

項番	製品名	型名	価格(税別)	力	備考
I-26	デュアルM.2 コントローラカード (PDUAL CP300)	PY-DMCP35 PYBDMCP35L	79,000円 79,000円	●	M.2 Flash モジュールを2台搭載可能なPCIeカードタイプのOSブート専用コントローラカード (PDUAL CP300) RAIDレベル：0/1

項番	製品名	型名	価格(税別)	力	備考
F-355	M.2 Flash モジュール-240GB	PY-MF24YN5 PYBMF24YN5	128,000円 128,000円	●	データ転送速度：SATA 6Gbps 記録方式：TLC ホットプラグ：× 製品クラス：Read Intensive[書き込み保証値 1.5DWPD]

項番	製品名	型名	価格(税別)	力	備考
F-356	M.2 Flash モジュール-480GB	PY-MF48YN5 PYBMF48YN5	140,000円 140,000円	●	データ転送速度：SATA 6Gbps 記録方式：TLC ホットプラグ：× 製品クラス：Read Intensive[書き込み保証値 1.5DWPD]

項番	製品名	型名	価格(税別)	力	備考
F-348	M.2 Flash モジュール-960GB	PY-MF96YN PYBMF96YN	183,000円 183,000円	●	データ転送速度：SATA 6Gbps 記録方式：TLC ホットプラグ：× 製品クラス：Read Intensive[書き込み保証値 1.5DWPD]

項番	製品名	型名	価格(税別)	力	備考
F-357	VMware vSphere Hypervisor用 M.2 Flash モジュール-240GB	PY-MF24NVD PYBMF24NVD	128,000円 128,000円	●	インストールOS：なし サポートOS(*)：vS7.0以降、vS8.0以降 (*)各機種をサポートするOSに準じます。 M.2 Flash モジュール容量：240GB 添付インストールディスク：なし ※VMware専用のため、他のOSでは使用不可

項番	製品名	型名	価格(税別)	力	備考
F-11	M.2 Flash モジュール-480GB (NVMe接続)	PY-BS48PEA PYBS48PEA	140,000円 140,000円	●	データ転送速度：PCI Express4.0 記録方式：TLC ホットプラグ：× 製品クラス：Read Intensive[書き込み保証値 0.9DWPD]

項番	製品名	型名	価格(税別)	力	備考
F-13	M.2 Flash モジュール-960GB (NVMe接続)	PY-BS96PEA PYBS96PEA	183,000円 183,000円	●	データ転送速度：PCI Express4.0 記録方式：TLC ホットプラグ：× 製品クラス：Read Intensive[書き込み保証値 0.9DWPD]

- ① M.2 Flash モジュール-240GB/480GB/960GB、M.2 Flash モジュール-480GB/960GB(NVMe接続)
- M.2 Flash モジュール/ M.2 Flash モジュール(NVMe接続)の用途は、システム領域となります。
- 本製品は「有寿命部品」となり、寿命時には製品を再購入いただく必要があります。詳細については、留意事項編「SSDの書き込み保証値について」を参照ください。

VMware vSphere Hypervisor用 M.2 Flash モジュール(240GB)

- 本製品には、VMware vSphereのライセンスおよびサポートは含まれておりません。別途購入してください。
- VMwareのサポート状況(本体/オプション)等の最新情報は、当社ホームページ (<https://www.fujitsu.com/jp/products/computing/servers/primergy/software/vmware/>) をご確認ください。
- VMware環境における、サーバ監視・管理につきましては、留意事項編「サーバ監視・管理ソフトウェアについて」を参照ください。
- 仮想環境使用時のゲストOS利用向けに、OSオプションの複数同時選択が可能です。同時選択可能な組み合わせや最大選択数については、留意事項編「OSオプション、SupportDesk、複数同時選択時の組み合わせについて」を参照ください。
- 各OSとゲストOSのサポート可否については、留意事項編「各OSの仮想化機能について」および「システム構成図で紹介するWeb情報」の「OSのサポート情報、動作確認情報」を参照ください。

AX

AX

### 31. Windows OSオプション



- ・サーバ本体と同時手配願います(Windows Server 2022 Standard Additional License、CALを除く)。
- ・Windows OSのサポート状況(本体/オプション)等の最新情報は、当社ホームページ( <https://www.fujitsu.com/jp/products/computing/servers/primergy/software/windows/> )をご確認ください。
- ・仮想環境使用時のゲストOS利用向けに、OSオプションの複数同時選択が可能です。
- ・同時選択可能な組み合わせや最大選択数については、留意事項編「OSオプション、SupportDesk、複数同時選択時の組み合わせについて」を参照ください。
- ・各OSとゲストOSのサポート可否については、留意事項編「各OSの仮想化機能について」および「システム構成図で紹介するWeb情報」の「OSのサポート情報、動作確認情報」を参照ください。
- ・Windows Server 2022 Standard Additional Licenseは、物理/仮想サーバが搭載するすべての物理/仮想CPUコア数分をカバーするライセンスが必要です。
- ・Windows Server 2022 Datacenter Additional Licenseは、物理サーバが搭載するすべての物理CPUコア数分をカバーするライセンスが必要です。
- ・Windows Server 2022 Datacenter Additional Licenseは、カスタムメイドオプションのみでの提供となります。サーバ本体手配後に、本製品は追加手配することができませんので、サーバ本体手配時に必要なライセンス数を手配ください。
- ・Windows OSオプションにはCALが添付されておりません。使用する環境に応じて、Device CAL/User CALを別途手配する必要があります。
- ・M.2 Flash モジュール、SAS HDD/ニアラインSAS HDD/BC-SATA HDD/SAS SSD/SATA SSD、PCIe SSDとOSインストールオプションを同時手配する場合、以下の優先でOSがインストールされ出荷されます。
  - M.2 Flash モジュール > SAS HDD/ニアラインSAS HDD/BC-SATA HDD/SAS SSD/SATA SSD > PCIe SSD
- ・OSインストールオプションと内蔵ストレージとしてPCIe SSDのみを同時手配する場合、カスタムメイド型名で2台以上の手配はできません。

#### (Windows Server 2022)

- 1. Windows Server 2022を物理環境、または仮想環境使用時のホストOSとして利用する場合は、セキュリティチップ[PY-TPM18/PYBTPM18]が必須となります。
- ・Windows Server 2022 Standard/Datacenterからのダウングレード権(PYBWPS5E/PYBWP55HE/PYBWS5E/PYBWD5E)については、マイクロソフトソフトウェアライセンス条項を参照ください。マイクロソフト社ホームページ: <https://www.microsoft.com/ja-jp/useterms>

#### ■インストールオプション

項番	製品名	型名	価格(税別)	力	備考	
P-7	Windows Server 2022 Standard(16コア) インストール	PYBWPS5E	オープン価格	●	Windows Server® 2022 Standard (16コア)インストール 構成品: <添付インストールディスク> ・ Windows Server® 2022 Standard	
P-8	Windows Server 2022 Standard(16コア/Hyper-V) インストール	PYBWP55HE	オープン価格	●	Windows Server® 2022 Standard (16コア)インストール (Hyper-V設定済み) 構成品: <添付インストールディスク> ・ Windows Server® 2022 Standard	
99	1	P-265	Windows Server 2022 Standard Additional License(2コア)	PY-WAS5 PYBWA55	オープン価格 オープン価格	<添付品> ・ Windows Server® 2022 Standard (2コア)ライセンス証書
99	3	P-266	Windows Server 2022 Standard Additional License(4コア)	PY-WAS52 PYBWA52	オープン価格 オープン価格	<添付品> ・ Windows Server® 2022 Standard (4コア)ライセンス証書
99	99	P-267	Windows Server 2022 Standard Additional License(16コア)	PY-WAS53 PYBWA53	オープン価格 オープン価格	<添付品> ・ Windows Server® 2022 Standard (16コア)ライセンス証書

#### ■バンドルオプション

項番	製品名	型名	価格(税別)	力	備考	
P-9	Windows Server 2022 Standard(16コア) バンドル	PYBWS5E	オープン価格	●	構成品: <添付インストールディスク> ・ Windows Server® 2022 Standard	
99	1	P-265	Windows Server 2022 Standard Additional License(2コア)	PY-WAS5 PYBWA55	オープン価格 オープン価格	<添付品> ・ Windows Server® 2022 Standard (2コア)ライセンス証書
99	3	P-266	Windows Server 2022 Standard Additional License(4コア)	PY-WAS52 PYBWA52	オープン価格 オープン価格	<添付品> ・ Windows Server® 2022 Standard (4コア)ライセンス証書
99	99	P-267	Windows Server 2022 Standard Additional License(16コア)	PY-WAS53 PYBWA53	オープン価格 オープン価格	<添付品> ・ Windows Server® 2022 Standard (16コア)ライセンス証書
P-10	Windows Server 2022 Datacenter(16コア) バンドル	PYBWD5E	オープン価格	●	構成品: <添付インストールディスク> ・ Windows Server® 2022 Datacenter ※OSサポート付きのSupportDesk Standard/Standard24(仮想化対応は除く)の同時適用不可	
19	1	P-269	Windows Server 2022 Datacenter Additional License(2コア)	PYBWA5	オープン価格	<添付品> ・ Windows Server® 2022 Datacenter (2コア)ライセンス証書
19	3	P-270	Windows Server 2022 Datacenter Additional License(4コア)	PYBWA52	オープン価格	<添付品> ・ Windows Server® 2022 Datacenter (4コア)ライセンス証書
19	19	P-271	Windows Server 2022 Datacenter Additional License(16コア)	PYBWA53	オープン価格	<添付品> ・ Windows Server® 2022 Datacenter (16コア)ライセンス証書

AY

※ OS により接続可能装置は異なります。詳細はハードウェア一覧を参照願います。

AY

### 《Windows Server 2022 CAL》

- ①
- Windows Server 2022 CAL パンドルオプションは、PRIMERGY本体と同時手配したWindows OSオプションに対してのみ適用可能です(ご購入済みのPRIMERGYへの適用を含む)。
  - Windows Server 2022 CAL、Windows Server 2022 Remote Desktop Services CAL パンドルオプションの一般型名に、最大選択数量制限はありません。カスタムメイド型名の最大選択数量以上のCALが必要な場合は、一般型名で不足分を手配ください。
  - 組み合わせの詳細については、留意事項編「OSオプション、SupportDesk、複数同時選択時の組み合わせについて」を参照ください。

#### ■CAL

項番	製品名	型名	価格(税別)	力	備考
P-273	Windows Server 2022 1 Device CAL	PY-WCD01C PYBWCD01C	オープン価格 オープン価格	●	<添付品> ・ Windows Server® 2022 Client Access License (1 Device)ライセンス証書
P-274	Windows Server 2022 5 Device CAL	PY-WCD05C PYBWCD05C	オープン価格 オープン価格	●	<添付品> ・ Windows Server® 2022 Client Access License (5 Device)ライセンス証書
P-275	Windows Server 2022 10 Device CAL	PY-WCD10C PYBWCD10C	オープン価格 オープン価格	●	<添付品> ・ Windows Server® 2022 Client Access License (10 Device)ライセンス証書
P-276	Windows Server 2022 50 Device CAL	PY-WCD50C PYBWCD50C	オープン価格 オープン価格	●	<添付品> ・ Windows Server® 2022 Client Access License (50 Device)ライセンス証書
P-277	Windows Server 2022 100 Device CAL	PY-WCD1HC PYBWCD1HC	オープン価格 オープン価格	●	<添付品> ・ Windows Server® 2022 Client Access License (100 Device)ライセンス証書

項番	製品名	型名	価格(税別)	力	備考
P-278	Windows Server 2022 1 User CAL	PY-WCU01C PYBWCU01C	オープン価格 オープン価格	●	<添付品> ・ Windows Server® 2022 Client Access License (1 User)ライセンス証書
P-279	Windows Server 2022 5 User CAL	PY-WCU05C PYBWCU05C	オープン価格 オープン価格	●	<添付品> ・ Windows Server® 2022 Client Access License (5 User)ライセンス証書
P-280	Windows Server 2022 10 User CAL	PY-WCU10C PYBWCU10C	オープン価格 オープン価格	●	<添付品> ・ Windows Server® 2022 Client Access License (10 User)ライセンス証書
P-281	Windows Server 2022 50 User CAL	PY-WCU50C PYBWCU50C	オープン価格 オープン価格	●	<添付品> ・ Windows Server® 2022 Client Access License (50 User)ライセンス証書
P-282	Windows Server 2022 100 User CAL	PY-WCU1HC PYBWCU1HC	オープン価格 オープン価格	●	<添付品> ・ Windows Server® 2022 Client Access License (100 User)ライセンス証書

#### ■RDS CAL

項番	製品名	型名	価格(税別)	力	備考
P-283	Windows Server 2022 Remote Desktop Services 1 Device CAL	PY-WCD01D PYBWCD01D	オープン価格 オープン価格	●	<添付品> ・ Windows Server® 2022 Remote Desktop Services Client Access License (1 Device)ライセンス証書
P-284	Windows Server 2022 Remote Desktop Services 5 Device CAL	PY-WCD05D PYBWCD05D	オープン価格 オープン価格	●	<添付品> ・ Windows Server® 2022 Remote Desktop Services Client Access License (5 Device)ライセンス証書
P-285	Windows Server 2022 Remote Desktop Services 10 Device CAL	PY-WCD10D PYBWCD10D	オープン価格 オープン価格	●	<添付品> ・ Windows Server® 2022 Remote Desktop Services Client Access License (10 Device)ライセンス証書
P-286	Windows Server 2022 Remote Desktop Services 50 Device CAL	PY-WCD50D PYBWCD50D	オープン価格 オープン価格	●	<添付品> ・ Windows Server® 2022 Remote Desktop Services Client Access License (50 Device)ライセンス証書
P-287	Windows Server 2022 Remote Desktop Services 100 Device CAL	PY-WCD1HD PYBWCD1HD	オープン価格 オープン価格	●	<添付品> ・ Windows Server® 2022 Remote Desktop Services Client Access License (100 Device)ライセンス証書

項番	製品名	型名	価格(税別)	力	備考
P-288	Windows Server 2022 Remote Desktop Services 1 User CAL	PY-WCU01D PYBWCU01D	オープン価格 オープン価格	●	<添付品> ・ Windows Server® 2022 Remote Desktop Services Client Access License (1 User)ライセンス証書
P-289	Windows Server 2022 Remote Desktop Services 5 User CAL	PY-WCU05D PYBWCU05D	オープン価格 オープン価格	●	<添付品> ・ Windows Server® 2022 Remote Desktop Services Client Access License (5 User)ライセンス証書
P-290	Windows Server 2022 Remote Desktop Services 10 User CAL	PY-WCU10D PYBWCU10D	オープン価格 オープン価格	●	<添付品> ・ Windows Server® 2022 Remote Desktop Services Client Access License (10 User)ライセンス証書
P-291	Windows Server 2022 Remote Desktop Services 50 User CAL	PY-WCU50D PYBWCU50D	オープン価格 オープン価格	●	<添付品> ・ Windows Server® 2022 Remote Desktop Services Client Access License (50 User)ライセンス証書
P-292	Windows Server 2022 Remote Desktop Services 100 User CAL	PY-WCU1HD PYBWCU1HD	オープン価格 オープン価格	●	<添付品> ・ Windows Server® 2022 Remote Desktop Services Client Access License (100 User)ライセンス証書

AZ



AZ

Microsoft SQL Server 2022

- 1. 「Microsoft SQL Server 2022 Standard バンドル」、「Microsoft SQL Server 2022 Standard(4コア) バンドル」は、旧バージョンのインストールディスクが添付されません。ダウンロード権を利用して、旧バージョンを利用する場合には、別途メディアキットを手配いただく必要があります。
- Microsoft SQL Server 2022 CAL バンドルオプションの一般型名に、最大選択数量制限はありません。カスタムメイド型名の最大選択数量以上のCALが必要な場合は、一般型名で不足分を手配ください。
- 組み合わせの詳細については、留意事項編「OSオプション、SupportDesk、複数同時選択時の組み合わせについて」を参照ください。

■バンドルオプション

1. SQLコアライセンスモデルの手配について

- 物理OS環境で使用する場合は、全物理コア数分のコアライセンスが必要です。また、1CPUあたり最小4コアライセンスが必要です。物理サーバに搭載している全物理コア数が24コアを超える場合は、物理OS環境では使用いただけません。
- 仮想OS環境で使用する場合は、仮想コア数が24コア以下の環境で使用してください。
- その環境に割り当てた仮想コア数分のコアライセンスが必要です。また、1仮想OS環境あたり最小4コアライセンスが必要です。
- 1サーバ上の物理OS環境や複数の仮想OS環境で使用する場合は、それぞれの環境毎に必要なコアライセンス数を計算して合計します。ただし、手配可能なコアライセンス数の上限は24コアです。
- 製品は4コアライセンスまたは2コアライセンスとなっており、必要コアライセンス数と手配数は一致しないためご注意ください。
- そのほかの、SQL Server 2022 Standard の機能、スケール上限などについては下記を参照ください。  
( <https://learn.microsoft.com/ja-jp/sql/sql-server/editions-and-components-of-sql-server-2022?view=sql-server-ver16> )

項番	製品名	型名	価格(税別)	力	備考		
1	1	P-73	Microsoft SQL Server 2022 Standard(4コア) バンドル	PYBWBLS1	オープン価格	● 構成品：<添付インストールディスク> ・ Microsoft® SQL Server® 2022 Standard ※本製品はコアライセンスモデルです。	
		10	P-74	Microsoft SQL Server 2022 Standard Additional License(2コア) バンドル	PYBWL5	オープン価格	● <添付品> ・ Microsoft® SQL Server® 2022 Standard (2コア)ライセンス証書 ※5コア構成以上動作させる場合に追加手配が必要
		1	P-72	Microsoft SQL Server 2022 Standard バンドル	PYBWBLS	オープン価格	● 構成品：<添付インストールディスク> ・ Microsoft® SQL Server® 2022 Standard ※本製品はサーバ/CALライセンスモデルです。

■CAL

項番	製品名	型名	価格(税別)	力	備考	
7	P-75	Microsoft SQL Server 2022 1 Device CAL	PY-WCD01E PYBWC01E	オープン価格 オープン価格	● <添付品> ・ Microsoft® SQL Server® 2022 Client Access License (1 Device)ライセンス証書	
	P-76	Microsoft SQL Server 2022 5 Device CAL	PY-WCD05E PYBWC05E	オープン価格 オープン価格	● <添付品> ・ Microsoft® SQL Server® 2022 Client Access License (5 Device)ライセンス証書	
	P-77	Microsoft SQL Server 2022 10 Device CAL	PY-WCD10E PYBWC10E	オープン価格 オープン価格	● <添付品> ・ Microsoft® SQL Server® 2022 Client Access License (10 Device)ライセンス証書	
	7	P-78	Microsoft SQL Server 2022 1 User CAL	PY-WCU01E PYBWC01E	オープン価格 オープン価格	● <添付品> ・ Microsoft® SQL Server® 2022 Client Access License (1 User)ライセンス証書
	P-82	Microsoft SQL Server 2022 5 User CAL	PY-WCU05E PYBWC05E	オープン価格 オープン価格	● <添付品> ・ Microsoft® SQL Server® 2022 Client Access License (5 User)ライセンス証書	
	P-84	Microsoft SQL Server 2022 10 User CAL	PY-WCU10E PYBWC10E	オープン価格 オープン価格	● <添付品> ・ Microsoft® SQL Server® 2022 Client Access License (10 User)ライセンス証書	

max.7

BA

BA

### 《Windows Server OS / Microsoft SQL Server メディアキット》

- ①
- Windows OS / Microsoft SQL をダウンロード/ダウンエディションして使用する場合に必要となる「インストールメディア/Product key」です。「メディアキット」にはライセンスは含まれておりませんので、Windows Server OS / Microsoft SQL Server ライセンスが含まれているWindows Server OS インストールバンドルオプション、Microsoft SQL Server バンドルオプションと同時にご購入されるお客様へのみ提供可能となります。「メディアキット」のみでの手配はできません。
  - Windows Server 2019/2016は物理環境では非サポートOSとなります。そのため、Windows Server 2019/2016 メディアキットは仮想環境においての、ダウンロード/ダウンエディション用途としての提供となります。
  - 組み合わせの詳細については、留意事項編「OSオプション、SupportDesk、複数同時選択時の組み合わせについて」を参照ください。
  - Windows OSをダウンロード/ダウンエディションして使用する場合の使用期限の詳細については、留意事項編「Windows Server OSの使用権について」を参照ください。

#### ■Windows Server 2022 Datacenter購入の場合

項番	製品名	型名	価格(税別)	力	備考
P-293	Windows Server 2022 Standard メディアキット	PYBWB52	オープン価格	●	構成品：Windows Server 2022 Standard媒体+Product Key Card

項番	製品名	型名	価格(税別)	力	備考
P-296	Windows Server 2019 Datacenter メディアキット	PYBWB94	オープン価格	●	構成品：Windows Server 2019 Datacenter媒体+Product Key Card

項番	製品名	型名	価格(税別)	力	備考
P-114	Windows Server 2019 Standard メディアキット	PYBWB52	オープン価格	●	構成品：Windows Server 2019 Standard媒体+Product Key Card

項番	製品名	型名	価格(税別)	力	備考
P-115	Windows Server 2016 Datacenter メディアキット	PYBWB62	オープン価格	●	構成品：Windows Server 2016 Datacenter媒体+Product Key Card

項番	製品名	型名	価格(税別)	力	備考
P-154	Windows Server 2016 Standard メディアキット	PYBWB562	オープン価格	●	構成品：Windows Server 2016 Standard媒体+Product Key Card

#### ■Windows Server 2022 Standard購入の場合

項番	製品名	型名	価格(税別)	力	備考
P-114	Windows Server 2019 Standard メディアキット	PYBWB52	オープン価格	●	構成品：Windows Server 2019 Standard媒体+Product Key Card

項番	製品名	型名	価格(税別)	力	備考
P-154	Windows Server 2016 Standard メディアキット	PYBWB562	オープン価格	●	構成品：Windows Server 2016 Standard媒体+Product Key Card

#### ■Microsoft SQL Serverメディアキット

項番	製品名	型名	価格(税別)	力	備考
P-39	Microsoft SQL Server 2019 Standard メディアキット	PYBWB92	オープン価格	●	構成品：Microsoft SQL Server 2019媒体+Product Key Card

項番	製品名	型名	価格(税別)	力	備考
P-33	Microsoft SQL Server 2017 Standard メディアキット	PYBWB72	オープン価格	●	構成品：Microsoft SQL Server 2017媒体+Product Key Card

BB

※ OS により接続可能装置は異なります。詳細はハードウェア一覧を参照願います。

BB

### 32. Windows SupportDesk [カスタムメイド専用]



- ・サーバ本体と同時手配願います(出荷後のサーバ本体には適用できません)。
- ・組み合わせにより、異なるOS用のSupportDeskが複数選択可能です。
- ・組み合わせの詳細については、留意事項編「OSオプション、SupportDesk、複数同時選択時の組み合わせについて」を参照ください。
- ・サービスの詳細については、システム構成図(サービス一覧)の「SupportDesk/バック」を参照ください。
- ・各OSとゲストOSのサポート可否については、留意事項編「各OSの仮想化機能について」および「システム構成図で紹介するWeb情報」の「OSのサポート情報、動作確認情報」を参照ください。
- ・SupportDeskのホスト対象OSは、各機種種のサポートするOSに準じます。

1

項番	製品名	型名	価格(税別)	力	備考
Q-79	SupportDesk Standard (Windows Server Standard)	3年	88,000円	★	<ul style="list-style-type: none"> <li>● サービス時間帯：月曜～金曜 8:30～19:00(祝日および年末年始を除く)</li> <li>● サポート対象範囲：ホストOS</li> <li>● 【ホスト対象OS】</li> <li>・ Windows Server 2022 / 2019 / 2016 / 2012 R2 / 2012 Standard</li> <li>・ Windows Server IoT 2022 / 2019 for Storage Standard</li> <li>・ Windows Storage Server 2016 / 2012 R2 Standard</li> <li>・ Windows Server 2012 R2 / 2012 Foundation</li> <li>・ Windows Server 2022 / 2019 / 2016 / 2012 R2 / 2012 Essentials</li> </ul>
		4年	101,200円		
		5年	111,100円		
Q-80	SupportDesk Standard24 (Windows Server Standard)	3年	99,000円	★	<ul style="list-style-type: none"> <li>● サービス時間帯：24時間365日</li> <li>● サポート対象範囲：ホストOS</li> <li>● 【ホスト対象OS】</li> <li>・ Windows Server 2022 / 2019 / 2016 / 2012 R2 / 2012 Standard</li> <li>・ Windows Server IoT 2022 / 2019 for Storage Standard</li> <li>・ Windows Storage Server 2016 / 2012 R2 Standard</li> <li>・ Windows Server 2012 R2 / 2012 Foundation</li> <li>・ Windows Server 2022 / 2019 / 2016 / 2012 R2 / 2012 Essentials</li> </ul>
		4年	117,700円		
		5年	133,100円		
Q-81	SupportDesk Standard (Windows Server Standard 仮想化対応)	3年	200,200円	★	<ul style="list-style-type: none"> <li>● サービス時間帯：月曜～金曜 8:30～19:00(祝日および年末年始を除く)</li> <li>● サポート対象範囲：ホストOS/ゲストOS</li> <li>● 【ホスト対象OS/ゲスト対象OS】</li> <li>・ Windows Server 2022 / 2019 / 2016 / 2012 R2 / 2012 Standard</li> <li>・ Windows Server IoT 2022 / 2019 for Storage Standard</li> <li>・ Windows Storage Server 2016 / 2012 R2 Standard</li> <li>・ Windows Server 2022 / 2019 / 2016 / 2012 R2 / 2012 Essentials</li> <li>※ホストOS/ゲストOSの組み合わせは、当社でサポート可能な組み合わせに限る</li> </ul>
		4年	261,800円		
		5年	326,700円		
Q-82	SupportDesk Standard24 (Windows Server Standard 仮想化対応)	3年	272,800円	★	<ul style="list-style-type: none"> <li>● サービス時間帯：24時間365日</li> <li>● サポート対象範囲：ホストOS/ゲストOS</li> <li>● 【ホスト対象OS/ゲスト対象OS】</li> <li>・ Windows Server 2022 / 2019 / 2016 / 2012 R2 / 2012 Standard</li> <li>・ Windows Server IoT 2022 / 2019 for Storage Standard</li> <li>・ Windows Storage Server 2016 / 2012 R2 Standard</li> <li>・ Windows Server 2022 / 2019 / 2016 / 2012 R2 / 2012 Essentials</li> <li>※ホストOS/ゲストOSの組み合わせは、当社でサポート可能な組み合わせに限る</li> </ul>
		4年	355,300円		
		5年	445,500円		
Q-297	SupportDesk Standard (Windows Server Datacenter 仮想化対応 32コア未満)	3年	363,000円	★	<ul style="list-style-type: none"> <li>● サービス時間帯：月曜～金曜 8:30～19:00(祝日および年末年始を除く)</li> <li>● サポート対象範囲：ホストOS/ゲストOS</li> <li>● 【ホスト対象OS/ゲスト対象OS】</li> <li>・ Windows Server 2022 / 2019 / 2016 / 2012 R2 / 2012 Standard</li> <li>・ Windows Server 2022 / 2019 / 2016 / 2012 R2 / 2012 Datacenter</li> <li>※ホストOS/ゲストOSの組み合わせは、当社でサポート可能な組み合わせに限る</li> </ul>
		4年	473,000円		
		5年	591,800円		
Q-298	SupportDesk Standard24 (Windows Server Datacenter 仮想化対応 32コア未満)	3年	493,900円	★	<ul style="list-style-type: none"> <li>● サービス時間帯：24時間365日</li> <li>● サポート対象範囲：ホストOS/ゲストOS</li> <li>● 【ホスト対象OS/ゲスト対象OS】</li> <li>・ Windows Server 2022 / 2019 / 2016 / 2012 R2 / 2012 Standard</li> <li>・ Windows Server 2022 / 2019 / 2016 / 2012 R2 / 2012 Datacenter</li> <li>※ホストOS/ゲストOSの組み合わせは、当社でサポート可能な組み合わせに限る</li> </ul>
		4年	643,500円		
		5年	806,300円		
Q-299	SupportDesk Standard (Windows Server Datacenter 仮想化対応 32コア以上)	3年	726,000円	★	<ul style="list-style-type: none"> <li>● サービス時間帯：月曜～金曜 8:30～19:00(祝日および年末年始を除く)</li> <li>● サポート対象範囲：ホストOS/ゲストOS</li> <li>● 【ホスト対象OS/ゲスト対象OS】</li> <li>・ Windows Server 2022 / 2019 / 2016 / 2012 R2 / 2012 Standard</li> <li>・ Windows Server 2022 / 2019 / 2016 / 2012 R2 / 2012 Datacenter</li> <li>※ホストOS/ゲストOSの組み合わせは、当社でサポート可能な組み合わせに限る</li> </ul>
		4年	946,000円		
		5年	1,183,600円		
Q-300	SupportDesk Standard24 (Windows Server Datacenter 仮想化対応 32コア以上)	3年	987,800円	★	<ul style="list-style-type: none"> <li>● サービス時間帯：24時間365日</li> <li>● サポート対象範囲：ホストOS/ゲストOS</li> <li>● 【ホスト対象OS/ゲスト対象OS】</li> <li>・ Windows Server 2022 / 2019 / 2016 / 2012 R2 / 2012 Standard</li> <li>・ Windows Server 2022 / 2019 / 2016 / 2012 R2 / 2012 Datacenter</li> <li>※ホストOS/ゲストOSの組み合わせは、当社でサポート可能な組み合わせに限る</li> </ul>
		4年	1,287,000円		
		5年	1,611,500円		



#### Windows SupportDeskのサービス内容、期間

##### サービス内容

専門技術者によるOSサポート(電話によるQ&A対応/問題解決支援など)、  
Webによる情報提供(ソフトウェアの修正情報/運用ノウハウ/サービス対応履歴など)

##### サービス期間

3年/4年/5年(製品保証期間を含む)

BC

BC

33. Linux SupportDesk [カスタムメイド専用]



- ・サーバ本体と同時手配願います(出荷後のサーバ本体には適用できません)。
- ・Linux OSのサポート状況(本体/オプション)等の最新情報は、当社ホームページ( <https://jp.fujitsu.com/platform/server/primergy/software/linux/technical/support/kernel.html> )をご確認ください。
- ・Linux仮想環境において、ゲストOSにWindows OSをインストールする場合、PRIMERGY 本体にインストールまたはバンドルしてお届けするWindows OSオプション(PY型名)に添付されるインストールメディアは利用できません。別途、パッケージ製品やボリュームライセンス製品のインストールメディアをご使用ください。
- ・組み合わせにより、異なるOS用のSupportDeskが複数選択可能です。
- ・組み合わせの詳細については、留意事項編「OSオプション、SupportDesk、複数同時選択時の組み合わせについて」を参照ください。
- ・サービスの詳細については、システム構成図(サービス一覧)の「SupportDesk/バック」および「SupportDesk StandardにおけるRed Hat Enterprise Linuxのサポートについて」を参照ください。
- ・各OSとゲストOSのサポート可否については、留意事項編「各OSの仮想化機能について」および「システム構成図で紹介するWeb情報」の「OSのサポート情報、動作確認情報」を参照ください。
- ・サービス期間終了後もRed Hat Enterprise Linuxを継続してご利用になる場合は、SupportDesk契約も継続する必要があります。サービス期間終了にあわせて、OS単体サポート商品であるRed Hat Enterprise LinuxのSupportDeskを別途ご契約ください。

・基本サポート

項番	製品名	型名	価格(税別)	力	備考
Q-180	SupportDesk Standard [Red Hat Enterprise Linux] 基本サポート 2CPU/1ゲスト	1年	143,990円	★	● サービス時間帯：月曜～金曜 8:30～19:00(祝日および年末年始を除く) ● サポート対象範囲：ホストOS/ゲストOS ● サポートCPU数(Socket数)：2まで ● サポートゲストOS数：1まで 使用可能ハイパーバイザ：RHEL仮想マシン機能
		3年	402,930円		
		4年	523,930円		
		5年	638,880円		
Q-181	SupportDesk Standard24 [Red Hat Enterprise Linux] 基本サポート 2CPU/1ゲスト	1年	215,380円	★	● サービス時間帯：24時間365日 ● サポート対象範囲：ホストOS/ゲストOS ● サポートCPU数(Socket数)：2まで ● サポートゲストOS数：1まで 使用可能ハイパーバイザ：RHEL仮想マシン機能
		3年	603,790円		
		4年	785,290円		
		5年	958,320円		
Q-182	SupportDesk Standard [Red Hat Enterprise Linux] 基本サポート 2CPU/1ゲスト	3年	603,790円	★	● サービス時間帯：月曜～金曜 8:30～19:00(祝日および年末年始を除く) ● サポート対象範囲：ホストOS/ゲストOS ● サポートCPU数(Socket数)：2まで ● サポートゲストOS数：4まで 使用可能ハイパーバイザ：RHEL仮想マシン機能
		4年	785,290円		
		5年	958,320円		
		5年	958,320円		
Q-183	SupportDesk Standard24 [Red Hat Enterprise Linux] 基本サポート 2CPU/1ゲスト	3年	905,080円	★	● サービス時間帯：24時間365日 ● サポート対象範囲：ホストOS/ゲストOS ● サポートCPU数(Socket数)：2まで ● サポートゲストOS数：4まで 使用可能ハイパーバイザ：RHEL仮想マシン機能
		4年	1,178,540円		
		5年	1,437,480円		
		5年	1,437,480円		
Q-184	SupportDesk Standard [Red Hat Enterprise Linux VDC 基本サポート 2CPU/ ゲスト無制限(ゲスト専用)]	3年	1,208,790円	★	● サービス時間帯：月曜～金曜 8:30～19:00(祝日および年末年始を除く) ● サポート対象範囲：ゲストOS ● サポートCPU数(Socket数)：2まで ● サポートゲストOS数：無制限 使用可能ハイパーバイザ：VMware/Hyper-V(ハイパーバイザのサポートは対象外)
		4年	1,571,790円		
		5年	1,916,640円		
		5年	1,916,640円		
Q-185	SupportDesk Standard24 [Red Hat Enterprise Linux VDC 基本サポート 2CPU/ ゲスト無制限(ゲスト専用)]	3年	1,811,370円	★	● サービス時間帯：24時間365日 ● サポート対象範囲：ゲストOS ● サポートCPU数(Socket数)：2まで ● サポートゲストOS数：無制限 使用可能ハイパーバイザ：VMware/Hyper-V(ハイパーバイザのサポートは対象外)
		4年	2,358,290円		
		5年	2,874,960円		
		5年	2,874,960円		
Q-186	SupportDesk Standard [Red Hat Enterprise Linux] 基本サポート 2ゲスト(ゲスト専用)]	3年	402,930円	★	● サービス時間帯：月曜～金曜 8:30～19:00(祝日および年末年始を除く) ● サポート対象範囲：ゲストOS ● サポートCPU数(Socket数)：無制限 ● サポートゲストOS数：2まで 使用可能ハイパーバイザ：VMware/Hyper-V(ハイパーバイザのサポートは対象外)
		4年	523,930円		
		5年	638,880円		
		5年	638,880円		
Q-187	SupportDesk Standard24 [Red Hat Enterprise Linux] 基本サポート 2ゲスト(ゲスト専用)]	3年	603,790円	★	● サービス時間帯：24時間365日 ● サポート対象範囲：ゲストOS ● サポートCPU数(Socket数)：無制限 ● サポートゲストOS数：2まで 使用可能ハイパーバイザ：VMware/Hyper-V(ハイパーバイザのサポートは対象外)
		4年	785,290円		
		5年	958,320円		
		5年	958,320円		



Linux SupportDesk [基本サポート]のサービス内容、期間、サポートOS

サービス内容

専門技術者によるホストOS(Linux)、ゲストOS(Linux)サポート(電話によるO&A対応/問題解決支援など)、Webによる情報提供(ソフトウェアの修正情報/運用ノウハウ/サービス対応履歴など)、プロダクトIDの入手手続き代行

サービス期間

1年/3年/4年/5年(製品保証期間を含む)

サポートOS

Red Hat Enterprise Linux

BD

BD-1

※ OS により接続可能装置は異なります。詳細はハードウェア一覧を参照願います。

BD

BD-1

・拡張サポート

項番	製品名	型名	価格(税別)	力	備考
Q-188	SupportDesk Standard [Red Hat Enterprise Linux 拡張サポート 2CPU/1ゲスト]	3年 PYBSPR3DE4 4年 PYBSPR4DE4 5年 PYBSPR5DE4	664,290円 865,150円 1,053,910円	★	● サービス時間帯：月曜～金曜 8:30～19:00(祝日および年末年始を除く) ● サポート対象範囲：ホストOS/ゲストOS ● サポートCPU数(Socket数)：2まで ● サポートゲストOS数：1まで ● 使用可能ハイパーバイザ：RHEL仮想マシン機能
Q-189	SupportDesk Standard24 [Red Hat Enterprise Linux 拡張サポート 2CPU/1ゲスト]	3年 PYBSPR3AE4 4年 PYBSPR4AE4 5年 PYBSPR5AE4	997,040円 1,297,120円 1,581,470円	★	● サービス時間帯：24時間365日 ● サポート対象範囲：ホストOS/ゲストOS ● サポートCPU数(Socket数)：2まで ● サポートゲストOS数：1まで ● 使用可能ハイパーバイザ：RHEL仮想マシン機能
Q-190	SupportDesk Standard [Red Hat Enterprise Linux 拡張サポート 2CPU/4ゲスト]	3年 PYBSPK3DE4 4年 PYBSPK4DE4 5年 PYBSPK5DE4	997,040円 1,297,120円 1,581,470円	★	● サービス時間帯：月曜～金曜 8:30～19:00(祝日および年末年始を除く) ● サポート対象範囲：ホストOS/ゲストOS ● サポートCPU数(Socket数)：2まで ● サポートゲストOS数：4まで ● 使用可能ハイパーバイザ：RHEL仮想マシン機能
Q-191	SupportDesk Standard24 [Red Hat Enterprise Linux 拡張サポート 2CPU/4ゲスト]	3年 PYBSPK3AE4 4年 PYBSPK4AE4 5年 PYBSPK5AE4	1,494,350円 1,945,680円 2,371,600円	★	● サービス時間帯：24時間365日 ● サポート対象範囲：ホストOS/ゲストOS ● サポートCPU数(Socket数)：2まで ● サポートゲストOS数：4まで ● 使用可能ハイパーバイザ：RHEL仮想マシン機能
Q-192	SupportDesk Standard [Red Hat Enterprise Linux VDC 拡張サポート 2CPU/ ゲスト無制限(ゲスト専用)]	3年 PYBSPD3DE4 4年 PYBSPD4DE4 5年 PYBSPD5DE4	1,992,870円 2,594,240円 3,162,940円	★	● サービス時間帯：月曜～金曜 8:30～19:00(祝日および年末年始を除く) ● サポート対象範囲：ゲストOS ● サポートCPU数(Socket数)：2まで ● サポートゲストOS数：無制限 ● 使用可能ハイパーバイザ：VMware/Hyper-V(ハイパーバイザのサポートは対象外)
Q-193	SupportDesk Standard24 [Red Hat Enterprise Linux VDC 拡張サポート 2CPU/ ゲスト無制限(ゲスト専用)]	3年 PYBSPD3AE4 4年 PYBSPD4AE4 5年 PYBSPD5AE4	2,988,700円 3,890,150円 4,743,200円	★	● サービス時間帯：24時間365日 ● サポート対象範囲：ゲストOS ● サポートCPU数(Socket数)：2まで ● サポートゲストOS数：無制限 ● 使用可能ハイパーバイザ：VMware/Hyper-V(ハイパーバイザのサポートは対象外)
Q-194	SupportDesk Standard [Red Hat Enterprise Linux 拡張サポート 2ゲスト(ゲスト専用)]	3年 PYBSPN3DE4 4年 PYBSPN4DE4 5年 PYBSPN5DE4	664,290円 865,150円 1,053,910円	★	● サービス時間帯：月曜～金曜 8:30～19:00(祝日および年末年始を除く) ● サポート対象範囲：ゲストOS ● サポートCPU数(Socket数)：無制限 ● サポートゲストOS数：2まで ● 使用可能ハイパーバイザ：VMware/Hyper-V(ハイパーバイザのサポートは対象外)
Q-195	SupportDesk Standard24 [Red Hat Enterprise Linux 拡張サポート 2ゲスト(ゲスト専用)]	3年 PYBSPN3AE4 4年 PYBSPN4AE4 5年 PYBSPN5AE4	997,040円 1,297,120円 1,581,470円	★	● サービス時間帯：24時間365日 ● サポート対象範囲：ゲストOS ● サポートCPU数(Socket数)：無制限 ● サポートゲストOS数：2まで ● 使用可能ハイパーバイザ：VMware/Hyper-V(ハイパーバイザのサポートは対象外)

① Linux SupportDesk [拡張サポート]のサービス内容、期間、サポートOS

サービス内容

専門技術者によるホストOS(Linux)、ゲストOS(Linux)サポート(電話によるQ&A対応/問題解決支援など)、Webによる情報提供(ソフトウェアの修正情報/運用ノウハウ/サービス対応履歴など)、プロダクトID(EUSサービスを含む)の入手手続き代行

サービス期間

3年/4年/5年(製品保証期間を含む)

サポートOS

Red Hat Enterprise Linux

BE

BE

## 34. VMware OSオプション



・VMware製品はお客様によって購入可能製品が異なるため、全件個別見積となりますので、当社または販売パートナーの担当営業までご相談ください。

## ■仮想化基盤ソフト

- ・VMwareのサポート状況(本体/オプション)等の最新情報は、当社ホームページ( <https://www.fujitsu.com/jp/products/computing/servers/primergy/software/vmware/> )をご確認ください。
- ・VMware環境における、サーバ監視・管理につきましては、留意事項編「サーバ監視・管理ソフトウェアについて」を参照ください。
- ・仮想環境使用時のゲストOS利用向けに、OSオプションの複数同時選択が可能です。
- ・同時選択可能な組み合わせや最大選択数量については、留意事項編「OSオプション、SupportDesk、複数同時選択時の組み合わせについて」を参照ください。
- ・各OSとゲストOSのサポート可否については、留意事項編「各OSの仮想化機能について」および「システム構成図で紹介するWeb情報」の「OSのサポート情報、動作確認情報」を参照ください。
- ・Broadcom社が提供するVMware vSphereのサポート期間は、基本方針として新バージョンのリリースから5年間です。当社ではPCサーバPRIMERGYの保守期間を考慮し、最新バージョンのVMware vSphereのご利用を推奨します。VMware vSphereのサポート期間を示すライフサイクルおよびマトリクスは以下URLよりご確認ください(確認にはアカウント登録が必要です)。  
■Broadcom社公開ホームページ「Product Lifecycle」: <https://support.broadcom.com/group/ecx/productlifecycle>

## VMwareラインナップ

製品名	製品説明
VMware Cloud Foundation 5 Subscription	エンタープライズクラスのお客様に対し、ビジネスクリティカルアプリケーション、モダンアプリケーションの実行、セキュアで持続可能、コスト効率に優れたハイブリッドソリューションを提供するプラットフォームです。アドオンサービスを購入することで、よりセキュアで、効率的な管理を行う機能を追加することができます。
VMware vSphere Foundation 8 Subscription	Broadcom社が販売を許可した中小規模のお客様に対し、シンプルでエンタープライズレベルのワークロードプラットフォームを提供します。vSphere、vSAN(容量制限あり)、Ariaの機能が含まれており、高性能、高信頼なHCIソリューションに加え、インテリジェント管理機能も提供されます。VMware Cloud Foundation同様、アドオンサービスを購入することで、よりセキュアで、効率的な管理を行う機能を追加することができます。
その他	その他の各種VMware 製品につきましては、当社または販売パートナーの担当営業までご相談ください。



## ■仮想化基盤ソフトのサービス内容

・保守サービスには、専門技術者によるOS(VMware)サポート(電話によるQ&A対応/問題解決支援など)、Webによる情報提供(ソフトウェアの修正情報/運用ノウハウ/サービス対応履歴など)が含まれます。

BF

BF

### 35. ハードウェア用SupportDesk [カスタムメイド専用]



- ・サーバ本体と同時手配願います(出荷後のサーバ本体には適用できません)。
- ・組み合わせにより、OS用SupportDeskとハードウェア用SupportDeskを同時選択することが可能です。
- ・組み合わせの詳細については、留意事項編「OSオプション、SupportDesk、複数同時選択時の組み合わせについて」を参照ください。
- ・サービスの詳細については、システム構成図(サービス一覧)の「SupportDeskパック」を参照ください。

項番	製品名	型名	価格(税別)	力	備考
Q-165	SupportDeskパック Standard	3年	329,000円	●	● サービス時間帯：月曜～金曜 8:30～19:00(祝日および年末年始を除く)
		4年	455,000円	●	
		5年	579,000円	●	
				★	
Q-167	SupportDeskパック Standard24	3年	445,000円	●	● サービス時間帯：24時間365日
		4年	608,000円	●	
		5年	772,000円	●	
				★	



#### SupportDesk のサービス内容、期間(共通)

##### サービス内容

- ・ハードウェアトラブル時の当日訪問修理
- ・Webによる情報提供(運用ノウハウ/サービス対応履歴など)
- ・ハードウェアの障害予兆/異常情報のOSCへのリモート通報、および通報内容の解析

##### サービス期間

3年/4年/5年(製品保証期間を含む)

End : PRIMERGY RX2450 M2

## PRIMERGY RX2450 M2 更新履歴

版数	日付	更新箇所	更新内容
8版	2024/11/26		11月エンハンス内容の反映
		PRIMERGY RX2450 M2 仕様 10. 内蔵ODD/外付DVD-RAM	スーパーマルチドライブユニットの型名変更
		31. Windows OSオプション	マイクロソフト社ホームページのURLを変更
7版	2024/10/9		10月エンハンス内容の反映
6版	2024/8/6	表「温度制限について」	[3.5インチモデル手配時]の表「背面ベイ搭載時かつSAS/SATA HDD搭載時」から35°Cの行を削除
5版	2024/7/9		7月エンハンス内容の反映
4版	2024/6/4	13. 内蔵ストレージコントローラ(2.5インチモデル)[前面]/2.5インチベイ(背面)	SASアレイコントローラカード(PRAID EP 3252-8i/PRAID EP 3254-8i/PRAID EP 3258-16i)[PY-SR4MA1/PYBSR4MA1L/PY-SR4MA2/PYBSR4MA2L/PY-SR4MA3/PYBSR4MA3L]のフラッシュバックアップユニット選択時の条件を追加
		PRIMERGY RX2450 M2 仕様	画面制御機能を修正
3版	2024/5/14	表「温度制限について」	表[CPUグループ]に、EPYC 9754を追加
			4月エンハンス内容の反映
2版	2024/4/23		
初版	2024/2/6		新規作成