

# PRIMERGY RX2540 M7

## システム構成図



### ■サポートOS

RX2540 M7 は、以下のOSをサポートしています。本文中のOS名称は、次のように略して表記します。  
OSの対応状況等の最新情報は当社ホームページ

( <https://www.fujitsu.com/jp/products/computing/servers/primergy/software/> ) を参照ください。

OS名	略称		
Windows Server® 2022 Standard	WS22S		Windows
Windows Server® 2022 Datacenter	WS22D		
Windows Server® IoT 2022 for Storage Standard	WSI22SS		
Windows Server® 2019 Standard	WS19S		
Windows Server® 2019 Datacenter	WS19D		
Windows Server® 2019 Essentials	WS19E		
Red Hat® Enterprise Linux® 9.0 (for Intel64) 以降	(*) RHEL9(Intel64)	RHEL	Linux
Red Hat® Enterprise Linux® 8.6 (for Intel64) 以降	(*) RHEL8(Intel64)		
SUSE® Linux Enterprise Server 15 Service Pack 4 for AMD64 & Intel64 以降	(*) SLES 15 (x86_64)	SLES	
VMware vSphere® ESXi 8.0 以降	(*)(*) vS8		VMware
VMware vSphere® ESXi 7.0 Update3 以降	(*)(*) vS7		

(\*) 第5世代インテル® Xeon® プロセッサをご使用時、サポートOSの版数は以下となりますのでご注意ください。

RHEL9.2以降：RHEL9.2ではkernel-5.14.0-284.40.1.el9\_2以降

RHEL8.8以降：RHEL8.8ではkernel-4.18.0-477.36.1.el8\_8以降

SLES 15 SP5以降

ESXi 8.0 Update2以降

(\*) VMwareのサポート状況(本体/オプション)等の最新情報は、当社ホームページ

( <https://www.fujitsu.com/jp/products/computing/servers/primergy/software/vmware/> ) をご確認ください。

本システム構成図に掲載されております商品※の価格体系につきましては、市場の価格に近く、お客様にわかりやすい「希望小売価格」となっております。  
※ PRIMERGY 本体等  
また、「標準価格」で提供している商品につきましては、本システム構成図（樹系図）では★で表示してあります。

### PRIMERGY RX2540 M7

#### 本体前面

[3.5インチモデル]



3.5インチベイ

[2.5インチモデル]

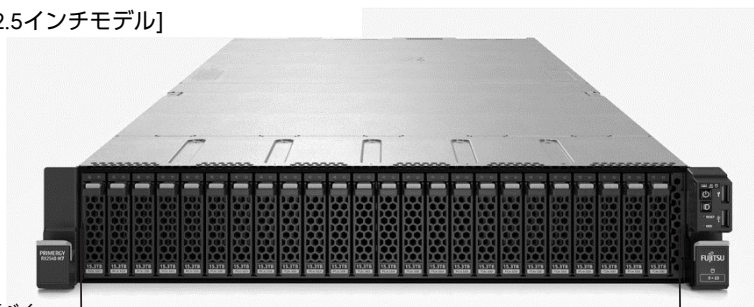

2.5インチベイ

#### 本体背面

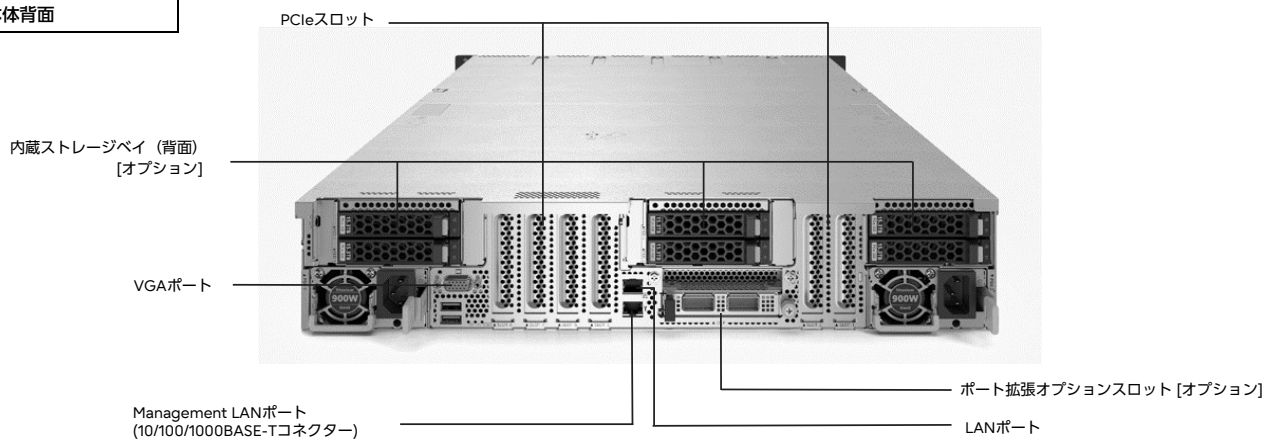

#### 本体内部

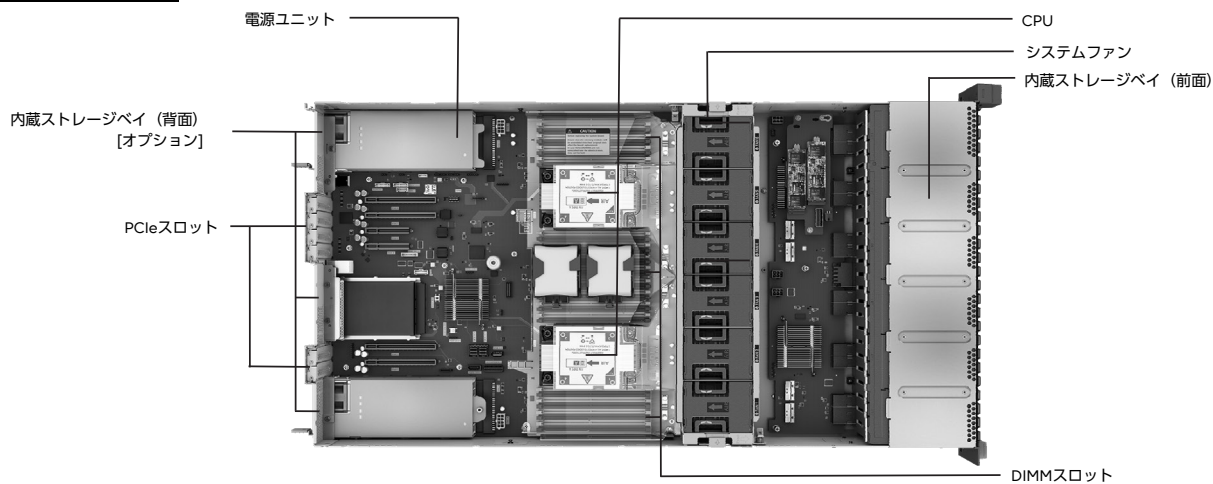

【サーバ本体前面】 →

# PRIMERGY

## PRIMERGY RX2540 M7

※ OS により接続可能装置は異なります。詳細はハードウェア一覧を参照願います。

### PRIMERGY RX2540 M7 仕様

一般モデル (3.5インチモデル)

PRIMERGY RX2540 M7(3.5インチモデル)		PRIMERGY RX2540 M7(3.5インチモデル)	
		ラックベースユニット (3.5インチ HDD/SSD×10)	ラックベースユニット (3.5インチ HDD/SSD×12, SASエキスパンダー付)
型名	PYR2547R3N	PYR2547RAN	
CPU (*)	ソケット数 搭載可能CPU (周波数,コア数/スレッド数, 3次キャッシュメモリ, メモリバス,UPI,最大TDP)	2 (第4世代インテル® Xeon® プロセッサ) インテル® Xeon® プロセッサ Silver 4410Y(2.90GHz,10C/24T,30MB,4000MT/s,16GT/s,150W) 4410T(2.70GHz,10C/20T,26.25MB,4000MT/s,16GT/s,150W) インテル® Xeon® プロセッサ Gold 5415H(2.90GHz,8C/16T,22.5MB,4400MT/s,16GT/s,150W) / 5415Y(2.90GHz,24C/48T,45MB,4400MT/s,16GT/s,185W) / 5420(2.90GHz,28C/56T,52.5MB,4400MT/s,16GT/s,205W) / 5420S(2.90GHz,16C/32T,30MB,4400MT/s,16GT/s,195W) / 5438N(1.80GHz,8C/16T,45MB,4000MT/s,16GT/s,195W) / 5438Y(3.70GHz,8C/16T,22.5MB,4800MT/s,16GT/s,195W) / 642Y(2.50GHz,16C/32T,37.5MB,4800MT/s,16GT/s,195W) / 644Y(3.60GHz,16C/32T,45MB,4800MT/s,16GT/s,270W) / 6442Y(2.60GHz,24C/48T,60MB,4800MT/s,16GT/s,225W) / 6430(2.10GHz,32C/64T,60MB,4400MT/s,16GT/s,270W) / 6438Y(2.50GHz,32C/64T,60MB,4800MT/s,16GT/s,205W) / 6448Y(2.10GHz,32C/64T,60MB,4800MT/s,16GT/s,225W) / 6438M(2.20GHz,32C/64T,60MB,4800MT/s,16GT/s,205W) / 6428N(1.80GHz,32C/64T,60MB,4000MT/s,16GT/s,185W) / 6438N(2.0GHz,32C/64T,60MB,4800MT/s,16GT/s,205W) / 6454S(2.20GHz,32C/64T,60MB,4800MT/s,16GT/s,270W) / インテル® Xeon® プロセッサ Platinum 842Y(2.80GHz,32C/64T,60MB,4800MT/s,16GT/s,300W) / 8452Y(2.80GHz,32C/64T,60MB,4800MT/s,16GT/s,300W) / 8460Y(2.80GHz,40C/80T,105MB,4800MT/s,16GT/s,300W) / 8468Y(2.80GHz,40C/80T,105MB,4800MT/s,16GT/s,350W) / 8470(2.0GHz,52C/104T,105MB,4800MT/s,16GT/s,350W) / 8480Y(2.0GHz,52C/104T,105MB,4800MT/s,16GT/s,350W) / 8480N(1.90GHz,52C/104T,105MB,4800MT/s,16GT/s,350W) / 8488Y(2.0GHz,52C/104T,105MB,4800MT/s,16GT/s,350W) / 8488M(2.40GHz,48C/96T,97.5MB,4800MT/s,16GT/s,330W) / 8470N(1.70GHz,52C/104T,97.5MB,4800MT/s,16GT/s,300W) / インテル® Xeon® プロセッサ Max 942(2.70GHz,32C/64T,75MB,4800MT/s,16GT/s,350W) / 9460(2.20GHz,40C/80T,97.5MB,4800MT/s,16GT/s,350W) / 9468(2.10GHz,48C/96T,105MB,4800MT/s,16GT/s,350W) / (第5世代インテル® Xeon® プロセッサ) インテル® Xeon® プロセッサ Silver 4509Y(2.60GHz,8C/16T,22.5MB,4400MT/s,16GT/s,125W) / 4510(2.40GHz,10C/24T,30MB,4400MT/s,16GT/s,150W) / 4514Y(2.6GHz,16C/32T,30MB,4400MT/s,16GT/s,150W) / 4510Y(2.40GHz,10C/24T,30MB,4400MT/s,16GT/s,150W) / 4510T(2.20GHz,10C/24T,30MB,4400MT/s,16GT/s,150W) / 4510Y(2.40GHz,10C/24T,30MB,4400MT/s,16GT/s,150W) / インテル® Xeon® プロセッサ Gold 5515H(3.20GHz,8C/16T,22.5MB,4800MT/s,20GT/s,165W) / 5520(2.20GHz,28C/56T,52.5MB,4800MT/s,20GT/s,205W) / 6534(3.90GHz,8C/16T,22.5MB,4800MT/s,20GT/s,195W) / 6526Y(2.80GHz,16C/32T,37.5MB,5200MT/s,20GT/s,195W) / 6544Y(3.60GHz,16C/32T,45MB,5200MT/s,20GT/s,270W) / 6542Y(2.90GHz,24C/48T,60MB,5200MT/s,20GT/s,250W) / 6530(2.10GHz,32C/64T,60MB,4800MT/s,20GT/s,270W) / 6538Y(2.20GHz,32C/64T,60MB,5200MT/s,20GT/s,225W) / 6548Y(2.50GHz,32C/64T,60MB,5200MT/s,20GT/s,250W) / 6558N(1.80GHz,32C/64T,60MB,5200MT/s,20GT/s,250W) / 6554S(2.20GHz,32C/64T,60MB,5200MT/s,20GT/s,250W) / 6554S(2.20GHz,32C/64T,60MB,5200MT/s,20GT/s,250W) / インテル® Xeon® プロセッサ Platinum 852Y(2.80GHz,32C/64T,60MB,5600MT/s,20GT/s,300W) / 8558Y(2.80GHz,48C/96T,105MB,5200MT/s,20GT/s,330W) / 8568Y(2.20GHz,52C/104T,105MB,5600MT/s,20GT/s,350W) / 8570(2.10GHz,52C/104T,105MB,5600MT/s,20GT/s,350W) / 8580Y(2.40GHz,48C/96T,105MB,5600MT/s,20GT/s,350W) / 8592Y(2.10GHz,52C/104T,105MB,5600MT/s,20GT/s,350W) / 8598Y(2.70GHz,48C/96T,105MB,5600MT/s,20GT/s,350W) / 8598Y(2.70GHz,48C/96T,105MB,5600MT/s,20GT/s,350W) / インテル® Xeon® プロセッサ Bronze 3508U(2.10GHz,8C/16T,22.5MB,4400MT/s,125W) / インテル® Xeon® プロセッサ Gold 5512U(2.10GHz,28C/56T,52.5MB,4800MT/s,185W) / インテル® Xeon® プロセッサ Platinum 8558U(2.80GHz,48C/96T,105MB,5600MT/s,20GT/s,300W) / 8558Y(2.80GHz,48C/96T,105MB,5600MT/s,20GT/s,300W) /	
チップセット	Intel® C741		
システムボード	D9983		
メインメモリ (*)	搭載可能メモリ	4800 RDIMM / 4800 RDIMM 3DS / 5600 RDIMM / 5600 RDIMM 3DS	
メモリスロット (*)	スロット数	16 (4800 RDIMM / 4800 RDIMM 3DS / 5600 RDIMM / 5600 RDIMM 3DS)	
	最大容量	32 (4800 RDIMM / 4800 RDIMM 3DS / 5600 RDIMM / 5600 RDIMM 3DS)	
画面制御機能	1CPU構成時	1024GB (4800 RDIMM) / 1536GB (5600 RDIMM) / 4096GB (4800 RDIMM 3DS / 5600 RDIMM 3DS)	
	2CPU構成時	2048GB (4800 RDIMM) / 3072GB (5600 RDIMM) / 8192GB (4800 RDIMM 3DS / 5600 RDIMM 3DS)	
グラフィック表示機能 (*)	内蔵 2.5インチベイ (前面)	12 (ホットプラグ対応) (*)	
	内蔵 2.5インチベイ (背面) (*)	HDD/SSD : 6 (オプション適用時) [ホットプラグ対応], PCIe SSD : 6 (オプション適用時) (*)	
OS/ブート専用モジュール	搭載数	2	
	最大容量 (物理容量)	1.92TB	
ODDベイ	ベイ数	1	
	内蔵ODD (*)	オプション (Ultra Slim ODD)	
拡張バススロット (*)	PCI Express 4.0(x16レーン)	1 (ストレージコントローラ専用スロット) (Low Profile)	
	PCI Express 5.0(x16レーン)	4 (Low Profile) (*)	
ストレージコントローラ	標準搭載 [オンボードSATAコントローラ×2]	標準搭載 [オンボードSATAコントローラ×1] (2.5インチFlash モジュール接続用) (*)	
	ネットワークインターフェース (オンボード) (*)	標準搭載 [1ポート(1000BASE-T/100BASE-TX/10BASE-1T)×1]、オプション [1000BASE-T×4/10GBASE-T×4/10GBASE-T×2/25GBASE-4/25GBASE-4×2/100GBASE×2]	
インターフェース	ディスプレイ (VGAポート×2) 前面 : 1, シリアルポート×1 (オプション) [D-SUB9ピン], ディスプレイ (VGAポート×1) 前面, ディスプレイ (VGAポート×1) (オプション) [D-SUB9ピン], USB×4 (USB3.0 : 前面×2 / 背面×2)		
キーボード/マウス	オプション		
ハードウェア監視	コンポーネントランプ		
リモートサービス機能	ServerView Suite (RMC, ServerView Agentless Service (*)), オプション (Infrastructure Manager)		
セキュリティチップ	Management LAN 1ポート (背面) [1000BASE-T/100BASE-TX/10BASE-1T] ×1		
電源	電源ユニット [500W / 900W / 1600W (80PLUS® Platinum/Titanium認定取得) / 2200W (80PLUS® Platinum認定取得) / 2400W (80PLUS® Titanium認定取得) / 1300W (-48V DC) / 1600W (380V DC)] (最大2)		
入力電圧 (周波数) / カンパセント	電源ユニット (500W/900W/1600W) の場合 :		
	AC100V (50/60Hz) / 平行2Pアース付き (NEMA 5-15準拠) (最大2) AC200V (50/60Hz) / NEMA L6-15準拠/IEC60320準拠 (最大2) 電源ユニット (2200W/2400W) の場合 :		
消費電力/発熱量	AC200V (50/60Hz) / NEMA L6-20準拠/IEC60320準拠 (最大2)		
	消費電力/発熱量 AC200V : 最大2.608 A/W / 9.39kWh, AC100V : 最大1.240 W / 4.444kWh		
冗長電源ユニット	2x35VA(200V 環境) / 125VA(100V 環境)		
	オプション (ホットプラグ対応)		
冗長ファン	標準搭載 (ホットプラグ対応)		
エネルギー消費効率 (2021年基準) (*)	30.1 (区分2)		
外形寸法 [WxDxH]	435[483(突起部含む)] × 812[873(突起部含む)] × 87 [2U] [mm]		
質量	最大35.0kg [39.1kg(ラックレール含む)]		
使用環境 (*)	周囲温度 : 10~35℃ / 湿度 : 8~85% (ただし結露しないこと)		
インストールOS/バンドルOS	オプション (Windows)		
サポートOS	WS23 / WS22D / WS22S / WS19S / WS19D / WS19E / RHEL9 (Intel64) / RHEL8 (Intel64) / SLES 15 (x86_64) / v8 / v7		
標準保証	3年間営業日以内随時訪問修理 (内蔵・交換、9:00~17:00 (祝日もび年未年始を除く))		

(\*) 1) 手配するオプションにより温度制限があります。必ず「温度制限について」を参照ください。  
 (\*\*) OSにより使用可能メモリ容量が異なります。詳細については、取扱説明書「OSにおける最大CPU使用可能メモリ容量について」を参照ください。  
 (\*\*) 1CPUあたりDIMMを4枚搭載されている場合、使用可能なDIMMの容量が、搭載しているDIMMの全容量より1GB少なくなります。  
 (\*\*) 実際に表示可能な解像度/色数は、接続されるディスプレイの機能、およびOSにより異なります。  
 (\*\*) ストレージコントローラにより、ストレージの接続可能数があります。詳細については、「ストレージコントローラと内蔵ストレージの接続について」を参照ください。  
 (\*\*) ネットワークの対応状況については、当社ホームページ (https://www.fujitsu.com/jp/products/computing/servers/primergy/manual/) のサーバ本体の個別マニュアル「ご使用上の留意・注意事項」をご確認ください。  
 (\*\*) 保守用のノートブックパソコンを持ち込みできない環境に設置される場合かつ内蔵ODDを搭載しない場合、複数システムに最適な、別途サーバーマルチドライブユニット [FHV-NSM56] を手配する必要があります。  
 (\*\*) 1CPU構成ですべてのPCIeスロットは使用できません。PCIeスロット5~10を使用するには、2CPU構成にする必要があります。  
 (\*\*) AC100V/フルハイブリッドサーバー [PY-PR6853/PY-PR6853SPY-PR6854/PY-PR6854] [Low Profile] (スロット2/8) に搭載することで、PCI Express (x8) [Full Height] (スロット3/4/9/10) を増設可能です。またはPCIe (x16) フルハイブリッドサーバー [PY-PR6848/PY-PR6848PY-PR6849/PY-PR6849] をPCI Express (x16) [Low Profile] (スロット2/8) に搭載することで、PCI Express (x16) [Full Height] (スロット3/4) を増設可能です。  
 (\*\*) 内蔵ストレージを搭載する場合、別途ストレージコントローラを手配する必要があります。手配可能なストレージコントローラについては、「ストレージコントローラと内蔵ストレージの接続について」を参照ください。  
 (\*\*) ServerView Agentless Serviceのインストール要否は取扱説明書「サーバ監視・管理ソフトウェアについて」、当社ホームページに掲載のマニュアル「RMC 56 - Web インターフェース」をご確認ください。  
 (\*\*) エネルギー消費効率とは、省エネ法で定める測定方法により測定した中央演算処理装置 (CPU)、補助記憶装置 (ストレージ) および主記憶装置 (メインメモリ) の消費電力あたりの性能を幾何平均したものです。

※ 本装置の通常運用時の騒音値 (ISO7797に準拠した実測値) は、約53dB(A)~約78dB(A)となります。  
 ファンが高速回転する電源投入時や高温環境下では、装置構成により通常運用時の騒音値を上回る場合があります。専用室への設置をお願いします。  
 ※ 選択するベースユニット、オプション、および使用するOSの組合せ等により、手配可能な構成/詳細スペックが異なります。  
 手配構成/詳細スペックについては、根拠図を参照ください。

# PRIMERGY

## PRIMERGY RX2540 M7

※ OS により接続可能装置は異なります。詳細はハードウェア一覧を参照願います。

### 一般モデル (3.5インチモデル)

<b>PRIMERGY</b> <b>RX2540 M7(3.5インチモデル)</b> ラックベースユニット (3.5インチ HDD/SSDも、GPU搭載用) PYR2547RLN	
名前 モデル ベースユニット形状	
CPU (*)	ソケット数 搭載可能CPU (周波数、コア数/スレッド数、3次元キャッシュメモリ、メモリアドレス、最大TDP)
チップセット システムボード メインメモリ (*) (**) (*)	(第4世代インテル® Xeon® プロセッサ) インテル® Xeon® プロセッサ - Silver 4410Y(2GHz,12C/24T,30MB,4000MT/s,16GT/s,150W) / 4416Y(2GHz,20C/40T,37.5MB,4000MT/s,16GT/s,165W) / 4410T(2.70GHz,10C/20T,26.25MB,4000MT/s,16GT/s,150W) インテル® Xeon® プロセッサ - Gold 5415Y(2.90GHz,8C/16T,22.5MB,4400MT/s,16GT/s,150W) / 5416Y(2GHz,16C/32T,30MB,4400MT/s,16GT/s,150W) / 5418Y(1.80GHz,24C/48T,45MB,4000MT/s,16GT/s,165W) / 5434Y(3.70GHz,8C/16T,22.5MB,4800MT/s,16GT/s,195W) / 5442Y(2.50GHz,16C/32T,37.5MB,4800MT/s,16GT/s,185W) / 5444Y(3.60GHz,16C/32T,45MB,4800MT/s,16GT/s,185W) / 5442Y(2.60GHz,24C/48T,60MB,4800MT/s,16GT/s,225W) / 5438Y(2.0GHz,32C/64T,60MB,4800MT/s,16GT/s,205W) / 5438M(2.20GHz,32C/64T,60MB,4800MT/s,16GT/s,205W) / 5438N(2.0GHz,32C/64T,60MB,4800MT/s,16GT/s,205W) / 5445Y(2.20GHz,32C/64T,60MB,4800MT/s,16GT/s,205W) インテル® Xeon® プロセッサ - Platinum 8442Y(2.80GHz,32C/64T,60MB,4800MT/s,16GT/s,300W) / 8452Y(2GHz,36C/72T,67.5MB,4800MT/s,16GT/s,300W) / 8460Y(2GHz,40C/80T,105MB,4800MT/s,16GT/s,300W) / 8468Y(2GHz,56C/112T,105MB,4800MT/s,16GT/s,350W) / 8470Y(2GHz,60C/120T,105MB,4800MT/s,16GT/s,350W) / 8485P(2.70GHz,4C/8T,82.5MB,4800MT/s,16GT/s,350W) / 8470N(1.70GHz,52C/104T,97.5MB,4800MT/s,16GT/s,300W) インテル® Xeon® プロセッサ - Max 9462(2.70GHz,32C/64T,75MB,4800MT/s,16GT/s,350W) / 9468(2.10GHz,48C/96T,105MB,4800MT/s,16GT/s,350W) / 9488(2.10GHz,48C/96T,105MB,4800MT/s,16GT/s,350W) (第5世代インテル® Xeon® プロセッサ) インテル® Xeon® プロセッサ - Silver 4509Y(2.60GHz,8C/16T,22.5MB,4400MT/s,16GT/s,125W) / 4510Y(2.40GHz,12C/24T,30MB,4400MT/s,16GT/s,150W) / 4514Y(2.0GHz,16C/32T,30MB,4400MT/s,16GT/s,150W) / 4516Y(2.20GHz,24C/48T,45MB,4400MT/s,16GT/s,185W) / 4510T(2GHz,12C/24T,30MB,4400MT/s,16GT/s,115W) インテル® Xeon® プロセッサ - Gold 5515Y(3.20GHz,8C/16T,22.5MB,4800MT/s,20GT/s,165W) / 5520Y(2.20GHz,28C/56T,52.5MB,4800MT/s,20GT/s,205W) / 5534Y(3.90GHz,8C/16T,22.5MB,4800MT/s,20GT/s,195W) / 5526Y(2.80GHz,16C/32T,37.5MB,5200MT/s,20GT/s,195W) / 5544Y(3.60GHz,16C/32T,45MB,5200MT/s,20GT/s,270W) / 5542Y(2.90GHz,24C/48T,60MB,5200MT/s,20GT/s,250W) / 5530Y(2.10GHz,32C/64T,60MB,5200MT/s,20GT/s,225W) / 5538Y(2.50GHz,32C/64T,60MB,5200MT/s,20GT/s,250W) / 5548Y(2.80GHz,32C/64T,60MB,5200MT/s,20GT/s,250W) / 5545Y(2.20GHz,36C/72T,180MB,5200MT/s,20GT/s,270W) インテル® Xeon® プロセッサ - Platinum 8542Y(2.80GHz,32C/64T,60MB,5600MT/s,20GT/s,300W) / 8558Y(2.10GHz,48C/96T,260MB,5200MT/s,20GT/s,330W) / 8568Y(2.30GHz,48C/96T,300MB,5600MT/s,20GT/s,350W) / 8570Y(2.10GHz,56C/112T,300MB,5600MT/s,20GT/s,350W) / 8580Y(2GHz,60C/120T,300MB,5600MT/s,20GT/s,350W) / 8592Y(1.90GHz,64C/128T,320MB,5600MT/s,20GT/s,350W) / 8592Y(2GHz,60C/120T,320MB,5600MT/s,20GT/s,330W) インテル® Xeon® プロセッサ - Bronze 3508(2.10GHz,8C/16T,22.5MB,4400MT/s,125W) / 3508Y(2.10GHz,8C/16T,22.5MB,4400MT/s,125W) インテル® Xeon® プロセッサ - Gold 5510(2.10GHz,28C/56T,52.5MB,4800MT/s,185W) / 5512(2.10GHz,28C/56T,52.5MB,4800MT/s,185W) インテル® Xeon® プロセッサ - Platinum 8588U(2GHz,48C/96T,260MB,4800MT/s,300W) / 8587Y(2GHz,60C/120T,300MB,4800MT/s,270W)
グラフィック表示機能 (*)	Intel® C741 D3983
搭載可能メモリ スロット数 2CPU構成時 2CPU構成時 最大容量 1CPU構成時 2CPU構成時	4800 RDIMM / 4800 RDIMM 3DS / 5600 RDIMM / 5600 RDIMM 3DS 16 (4800 RDIMM / 4800 RDIMM 3DS / 5600 RDIMM / 5600 RDIMM 3DS) 32 (4800 RDIMM / 4800 RDIMM 3DS / 5600 RDIMM / 5600 RDIMM 3DS) 1024GB (4800 RDIMM) / 1536GB (5600 RDIMM) / 4096GB (4800 RDIMM 3DS / 5600 RDIMM 3DS) 2048GB (4800 RDIMM) / 3072GB (5600 RDIMM) / 8192GB (4800 RDIMM 3DS / 5600 RDIMM 3DS)
画面制御機能	リモートマネジメントコントローラ内蔵、VRAM: 16MB
3.5インチベイ (前面)	ベイ数 最大容量 (物理容量) SAS HDD ニアラインSAS HDD BC-SATA HDD SAS SSD SATA SSD
2.5インチベイ (背面)	ベイ数 最大容量 (物理容量) SAS HDD SAS SSD SATA SSD PCIe SSD
OSサポート専用モジュール	搭載数 最大容量 (物理容量) M.2 Flash モジュール
ODDベイ	ベイ数 内蔵ODD (*)
拡張バススロット (*) (**) (*)	PCI Express 4.0(x16レーン) PCI Express 5.0(x16レーン) PCI Express 5.0(x8レーン)
ストレージコントローラ	標準搭載 (オンボードSATAコントローラ*2)
ネットワークインターフェース (オンボード)	標準搭載 (1ポート(1000BASE-T/1000BASE-TX/10BASE-T 1*1)、オプション (1000BASE-Tx4/10GBASE-Tx4/10GBASE-Tx2/10GBASE*4/10GBASE*2/25GBASE*4/25GBASE*2/1000BASE*2))
インターフェース	ディスプレイ (VGAポート)*2 (前面: 1 (オプション) / 背面: 1)、シリアルポートx1 (オプション) [D-SUB9ピン]、USB*4 (USB3.0: 前面*2 / 背面*2)
キーボード/マウス	オプション
ハードウェア監視	コンポーネントランプ
リモートサービス機能	ServerView Suite (iRMC、ServerView Agentless Service (*)、オプション (Infrastructure Manager)) 標準搭載 (リモートマネジメントコントローラ)
専用コネクタ	Management LAN 1ポート (背面) (1000BASE-T/1000BASE-TX/10BASE-T 1*1) オプション (TPM2.0モジュール・TCG準拠)
セキュリティチップ	オプション (TPM2.0モジュール・TCG準拠)
電源	電源ユニット [500W / 900W / 1600W (80PLUS® Platinum/Titanium認定取得) / 2200W (80PLUS® Platinum認定取得) / 2400W (80PLUS® Titanium認定取得) / 1300W (48V DC) / 1600W (80V DC)] (最大2) 電源ユニット [600W/900W/1600W] の場合 AC100V(50/60Hz) / 単相2P+アース付 (NEMA 5-15準拠) (最大2) AC200V(50/60Hz) / NEMA L6-15準拠/IEC60320準拠 (最大2) 電源ユニット [2200W/2400W] の場合: AC200V(50/60Hz) / NEMA L6-20準拠/IEC60320準拠 (最大2) AC200V: 最大2,608.6W / 9.39kVA/h、AC100V: 最大1,240W / 4,464kVA/h
入力電圧 (周波数) / 入力コンセント	消費電力/発熱量 皮相電力 冗長電源ユニット
冗長ファン	標準搭載 (ホットプラグ対応)
エネルギー消費効率 (2021年度基準) (*)	30.1 (区分2)
外形寸法 [WxDxH]	435(483(突起部含む)) × 812(873(突起部含む)) × 87 (2U) [mm]
質量	最大35.0kg (39.9kg(ラックレール含む))
使用環境 (*)	周囲温度: 10~30°C / 湿度: 8~85% (ただし結露しないこと)
インストールOS/バンドルOS	オプション (Windows)
サポートOS (*)	WS22S / WS22D / WS122SS / WS19S / WS19D / WS19E / RHEL9 (Intel64) / SLES 15 (x86_64) / vS8 / vS7
標準保証	3年無償翌営業日以降訪問修理 (月曜~金曜、9:00~17:00 (祝日および年末年始を除く))

(\*) 手配するオプションにより温度制限があります。必ず「温度制限について」を参照ください。  
 (\*\*) OSにより使用可能なメモリ容量が異なります。詳細については、留意事項「OSにおける最大CPU数/使用可能なメモリ容量について」を参照ください。  
 (\*) 1CPUあたりDIMMを6枚搭載されている場合、使用可能なDIMMの容量が、搭載しているDIMMの全容量より1GB少なくなります。  
 (\*) 実際に表示可能な前後の色数は、接続されるディスプレイの機能、およびOSにより異なります。  
 (\*) 保守用のノートブックパソコンを持込みできない環境に設置される場合かつ内蔵ODDを搭載しない場合、複数台システムに最低台、別途スーパーマルチドライブユニット [FHV-NSM56] を手配する必要があります。  
 (\*) 1CPU構成ではすべてのPCIeスロットは使用できません。PCIeスロット5~10を使用するには、2CPU構成にする必要があります。  
 (\*) GPGPUカード搭載キットが2種類搭載されています。GPGPUカード搭載キットの2つ目は、オプション搭載可能です。  
 (\*) オプションのiGPGPUカード搭載キット [PY-TKMXXOK/PYBTMXXOK] をPCI Express(x16) [Low Profile] (スロット8) に挿入し、PCI Express(x16) [Full Height] (スロット9) が使用可能です。  
 (\*) ServerView Agentless Serviceのインストール要否は留意事項「サーバ監視・管理ソフトウェアについて」、当社ホームページに掲載のマニュアル [iRMC 56 - Web インターフェース] をご確認ください。  
 (\*) エネルギー消費効率とは、省エネ法で定める測定方法により測定した中央演算処理装置(CPU)、補助記憶装置(ストレージ)および主記憶装置(メインメモリ)の消費電力あたりの性能を幾何平均したものです。  
 (\*) サポートするOSは、搭載するGPGPUカードにより異なります。

※本装置の通常運用時の騒音値(ISO7779に準拠した実測値)は、約53dB(A)~約78dB(A)となります。  
 ファンが高速回転する電源投入時や高温環境下では、装置構成により通常運用時の騒音値を上回る場合がありますので、専用室への設置をお願いいたします。  
 ※選択するベースユニット、オプション、および使用するOSの組合せ等により、手配可能な構成/詳細スペックが異なります。  
 手配構成/詳細スペックについては、樹形図を参照ください。

# PRIMERGY

## PRIMERGY RX2540 M7

※ OS により接続可能装置は異なります。詳細はハードウェア一覧を参照願います。

### 一般モデル (2.5インチモデル)

品名 モデル		PRIMERGY RX2540 M7(2.5インチモデル)	
ラックベースユニット (2.5インチ HDD/SSD×16)		ラックベースユニット (2.5インチ HDD/SSD×16, SASエクスパンダー付)	
型名		PYR2547R2N	
CPU (*)	ソケット数 搭載可能CPU (周波数,コア数/スレッド数, 3次キャッシュメモリ, メモリアス,UPI,最大TDP)	2 (第4世代インテル® Xeon® プロセッサ) インテル® Xeon® プロセッサ Silver インテル® Xeon® プロセッサ Gold インテル® Xeon® プロセッサ Platinum インテル® Xeon® プロセッサ Bronze インテル® Xeon® プロセッサ Gold インテル® Xeon® プロセッサ Platinum	
チップセット		Intel® C741	
システムボード		D3983	
メインメモリ (*1)(*2)(*3)	搭載可能メモリ	4800 RDIMM / 4800 RDIMM 3DS / 5600 RDIMM / 5600 RDIMM 3DS	
	スロット数	1CPU構成時 2CPU構成時	16 (4800 RDIMM / 4800 RDIMM 3DS / 5600 RDIMM / 5600 RDIMM 3DS) 32 (4800 RDIMM / 4800 RDIMM 3DS / 5600 RDIMM / 5600 RDIMM 3DS)
	最大容量	1CPU構成時 2CPU構成時	1024GB (4800 RDIMM) / 1536GB (5600 RDIMM) / 4096GB (4800 RDIMM 3DS / 5600 RDIMM 3DS) 2048GB (4800 RDIMM) / 3072GB (5600 RDIMM) / 8192GB (4800 RDIMM 3DS / 5600 RDIMM 3DS)
			リモートマネジメントコントローラ内蔵, VRAM: 16MB (オプション適用時: 最大4096MB)
画面制御機能			
グラフィック表示機能 (*4)		640×480 / 800×600 / 1024×768 / 1280×1024 / 1600×1200 / 1920×1080 / 1920×1200 ドット	
内蔵 2.5インチベイ (前面)	ベイ数	16 [ホットプラグ対応] (*5)	
	最大容量 (物理容量)	SAS HDD	38.4TB
	SAS SSD	245.76TB	
	SATA SSD	122.88TB	
内蔵 5インチベイ (背面) (*1)	ベイ数	PCIe SSD: 4 (オプション適用時)	
	最大容量 (物理容量)	SAS HDD	—
	SAS SSD	—	
	SATA SSD	—	
OSサポート専用 モジュール	搭載数	2	
	最大容量 (物理容量)	M.2 Flash モジュール	1.92TB
ODDベイ	ベイ数	1	
	内蔵ODD (*6)	オプション (Ultra Slim ODD)	
内蔵 5インチベイ	ベイ数	1	
	内蔵バックアップ装置	オプション	
拡張バス スロット (*1)(*7)	PCI Express 4.0(x16レーン)	1 (ストレージコントローラ専用スロット) (Low Profile)	
	PCI Express 5.0(x16レーン)	4 (Low Profile) (*8)	
	PCI Express 5.0(x8レーン)	2 (Low Profile)	
ストレージコントローラ		標準搭載 [オンボードSATAコントローラ×2]	標準搭載 [オンボードSATAコントローラ×1,内蔵ODD/M.2 Flash モジュール接続用] (*9)
ネットワークインターフェース(オンボード) (*1)		標準搭載[1ポート(1000BASE-T/100BASE-TX/10BASE-T1*1)], オプション [1000BASE-T×4/10GBASE-T×4/10GBASE-T×2/25GBASE-T×2/50GBASE-T×2]	
インターフェース		ディスプレイ(VGAポート×2[前面: 1 (オプション) / 背面: 1]), シリアルポート×1 (オプション) [D-SUB9ピン], USB×4(USB3.0 : 前面×2 / 背面×2)	
キーボード/マウス		オプション	
ハードウェア監視	ソフトウェア	コンポーネントランプ	
リモートサービス機能	ServerView Suite (iRMC, ServerView Agentless Service (*10)), オプション (Infrastructure Manager)	標準搭載 (リモートマネジメントコントローラ)	
	専用コネクタ	Management LAN 1ポート[背面] (1000BASE-T/100BASE-TX/10BASE-T1*1)	
セキュリティチップ		オプション (TPM2.0モジュール: TCG準拠)	
電源		電源ユニット[500W / 900W / 1600W (80PLUS® Platinum/Titanium認定取得) / 2200W (80PLUS® Platinum認定取得) / 2400W (80PLUS® Titanium認定取得) / 1300W (-48V DC) / 1600W (380V DC)] (最大2)	
冗長電源ユニット	入力電圧(周波数)/入力コンセント	電源ユニット(500W/900W/1600W)の場合: AC100V(50/60Hz) / 平行2Pアース付き[NEMA 5-15準拠] (最大2) AC200V(50/60Hz) / NEMA L6-15準拠/NECA0320準拠 (最大2) 電源ユニット(2200W/2400W)の場合: AC200V(50/60Hz) / NEMA L6-20準拠/NECA0320準拠 (最大2)	
	消費電力/発熱量	AC200V: 最大2,608.6W / 9,319kJ/h, AC100V: 最大1,240W / 4,464kJ/h	
	皮相電力	2635VA(200V 環境) / 1252VA(100V 環境)	
	冗長電源ユニット	オプション (ホットプラグ対応)	
冗長ファン		標準搭載 (ホットプラグ対応)	
エネルギー消費効率(2021年度基準) (*11)		30.1 (区分2)	
外形寸法 [W×D×H]		435(483(突起部含む)) × 812(873(突起部含む)) × 87 (2U) [mm]	
質量		最大35.0kg [39.1kg(ラックレール含む)]	
使用環境 (*12)		周囲温度: 10~35℃ / 湿度: 8~85% (ただし結露しないこと)	
インストールOS/バンドルOS		オプション (Windows)	
サポートOS		WS225 / WS22D / WS22SS / WS195 / WS19D / WS19E / RHEL9(Intel&4) / RHEL8(Intel&4) / SLES 15 (x86_64) / vS8 / vS7	
標準保証		3年間営業日以内無料修理 (月曜~金曜, 9:00~17:00 (祝日および年末年始を除く))	

(\*1) 手配するオプションにより温度制限があります。必ず「温度制限について」を参照ください。  
 (\*2) OSにより使用可能なメモリ容量が異なります。詳細については、備考事項「OSにおける最大CPU数/使用可能なメモリ容量について」を参照ください。  
 (\*3) x16あたりにDIMMを4枚搭載されている場合、使用可能なDIMMの容量が、搭載しているDIMMの全容量より1GB少なくなります。  
 (\*4) 実際に表示可能な解像度/色数は、接続されるディスプレイの機能、およびOSにより異なります。  
 (\*5) ストレージコントローラにより、ストレージの接続可能数があります。詳細については、「ストレージコントローラと内蔵ストレージの接続について」を参照ください。  
 (\*6) 保守用のノートブックパソコンを挿入できない環境に設置される場合かつ内蔵ODDを搭載しない場合、複数システムに最低1台、別途サーバーマドルドライブユニット(FMV-NSM56)を手配する必要があります。  
 (\*7) 1CPU構成ではすべてのPCIeスロットは使用できません。PCIeスロット5~10を使用するには、2CPU構成にする必要があります。  
 (\*8) PCIe(x8)フルハイブリッドライザーカード(PY-PR853/PY-PR853/PY-PR854/PY-PR854)をPCI Express(x16) [Low Profile] (スロット2/8)に搭載することで、PCI Express(x8) [Full Height] (スロット3/4/9/10)を増設可能です。  
 またはPCIe(x16)フルハイブリッドライザーカード(PY-PR854/PY-PR854/PY-PR854/PY-PR854)をPCI Express(x16) [Low Profile] (スロット2/8)に搭載することで、PCI Express(x16) [Full Height] (スロット3/9)を増設可能です。  
 (\*9) 内蔵ストレージを接続する場合、別途ストレージコントローラを手配する必要があります。手配可能なストレージコントローラについては、「ストレージコントローラと内蔵ストレージの接続について」を参照ください。  
 (\*10) ServerView Agentless Serviceのインストール/更新は管理画面「サーバ監視/管理ソフトウェア」について、当社ホームページに掲載のマニュアル「iRMC S6 - Web インターフェース」を参照ください。  
 (\*11) エネルギー消費効率は、省エネ法で定める測定方法により測定した中央演算処理装置(CPU)、補助記憶装置(ストレージ)および主記憶装置(メインメモリ)の消費電力および性能を算出したものです。

※本装置の通常運用時の騒音値(ISO7779に準拠した実測値)は、約53dB(A)~約78dB(A)となります。  
 ファンが高速回転する電源投入時や高温環境下では、装置運用時を上回る場合がありますので、専用室への設置をお願いいたします。  
 ※選択するベースユニット、オプション、および使用するOSの組合せ等により、手配可能な構成/詳細スペックが異なります。  
 手配構成/詳細スペックについては、樹形図を参照ください。



# PRIMERGY

## PRIMERGY RX2540 M7

※ OS により接続可能装置は異なります。詳細はハードウェア一覧を参照願います。

### 一般モデル (2.5インチモデル)

PRIMERGY RX2540 M7(2.5インチモデル)		PRIMERGY RX2540 M7(2.5インチモデル)	
ラックベースユニット (2.5インチ HDD/SSD×24)		ラックベースユニット (2.5インチ HDD/SSD×24, SAS.エクスパンダー付)	
型名 PYR2547REN		PYR2547RGN	
CPU (*)	ソケット数 搭載可能CPU (周波数,コア数/スレッド数, 3次キャッシュメモリ, メモリバス,UPD,最大TDP)	2 (第4世代インテル® Xeon® プロセッサ) インテル® Xeon® プロセッサ Silver 4410Y(2.0GHz,10C/24T,30MB,4000MT/s,16GT/s,150W) 4410T(2.0GHz,10C/20T,26.25MB,4000MT/s,16GT/s,150W) インテル® Xeon® プロセッサ Gold 5415Y(2.0GHz,8C/16T,22.5MB,4400MT/s,16GT/s,150W) 5415T(2.0GHz,8C/16T,22.5MB,4400MT/s,16GT/s,150W) 5418N(1.8GHz,24C/48T,45MB,4000MT/s,16GT/s,165W) 5418S(2.0GHz,24C/48T,45MB,4000MT/s,16GT/s,165W) 5429Y(2.5GHz,16C/32T,37.5MB,4800MT/s,16GT/s,185W) 5429T(2.5GHz,16C/32T,37.5MB,4800MT/s,16GT/s,185W) 5442Y(2.6GHz,24C/48T,60MB,4800MT/s,16GT/s,225W) 5442T(2.6GHz,24C/48T,60MB,4800MT/s,16GT/s,225W) 5438Y(2.0GHz,32C/64T,60MB,4800MT/s,16GT/s,205W) 5438T(2.0GHz,32C/64T,60MB,4800MT/s,16GT/s,205W) 5438N(2.0GHz,32C/64T,60MB,4800MT/s,16GT/s,205W) 5438S(2.0GHz,32C/64T,60MB,4800MT/s,16GT/s,205W) インテル® Xeon® プロセッサ Platinum 8442Y(2.8GHz,32C/64T,60MB,4800MT/s,16GT/s,300W) 8440Y(2.8GHz,40C/80T,105MB,4800MT/s,16GT/s,300W) 8470(2.0GHz,52C/104T,105MB,4800MT/s,16GT/s,350W) 8470H(1.0GHz,48C/96T,112.5MB,4800MT/s,16GT/s,350W) 8468Y(2.4GHz,48C/96T,97.5MB,4800MT/s,16GT/s,330W) 8468T(2.4GHz,48C/96T,97.5MB,4800MT/s,16GT/s,330W) インテル® Xeon® プロセッサ Max 9462(2.7GHz,32C/64T,75MB,4800MT/s,16GT/s,350W) 9468(2.7GHz,48C/96T,105MB,4800MT/s,16GT/s,350W)	2 (第5世代インテル® Xeon® プロセッサ) インテル® Xeon® プロセッサ Silver 4509Y(2.6GHz,8C/16T,22.5MB,4400MT/s,16GT/s,125W) 4509T(2.6GHz,8C/16T,22.5MB,4400MT/s,16GT/s,125W) 4510(2.0GHz,12C/24T,30MB,4400MT/s,16GT/s,150W) 4510T(2.0GHz,12C/24T,30MB,4400MT/s,16GT/s,150W) インテル® Xeon® プロセッサ Gold 5515Y(3.2GHz,8C/16T,22.5MB,4800MT/s,20GT/s,165W) 5515T(3.2GHz,8C/16T,22.5MB,4800MT/s,20GT/s,165W) 5534(3.0GHz,8C/16T,22.5MB,4800MT/s,20GT/s,195W) 5534T(3.0GHz,8C/16T,22.5MB,4800MT/s,20GT/s,195W) 5544Y(2.9GHz,16C/32T,45MB,5200MT/s,20GT/s,270W) 5544T(2.9GHz,16C/32T,45MB,5200MT/s,20GT/s,270W) 5530(2.1GHz,32C/64T,105MB,4800MT/s,20GT/s,270W) 5530T(2.1GHz,32C/64T,105MB,4800MT/s,20GT/s,270W) 5548Y(2.5GHz,32C/64T,60MB,5200MT/s,20GT/s,250W) 5548T(2.5GHz,32C/64T,60MB,5200MT/s,20GT/s,250W) インテル® Xeon® プロセッサ Platinum 8562Y(2.8GHz,32C/64T,60MB,5600MT/s,20GT/s,300W) 8562T(2.8GHz,32C/64T,60MB,5600MT/s,20GT/s,300W) 8568Y(2.3GHz,48C/96T,300MB,5600MT/s,20GT/s,350W) 8568T(2.3GHz,48C/96T,300MB,5600MT/s,20GT/s,350W) 8558P(2.7GHz,48C/96T,290MB,5600MT/s,20GT/s,350W) 8558T(2.7GHz,48C/96T,290MB,5600MT/s,20GT/s,350W) インテル® Xeon® プロセッサ Gold 5510L(2.1GHz,28C/56T,52.5MB,4800MT/s,185W) (*13) インテル® Xeon® プロセッサ Platinum 8558V(2.8GHz,60C/120T,300MB,4800MT/s,270W) (*13)
チップセット		Intel® C741	
システムボード		D3983	
メインメモリ (*1)(*2)(*3)	搭載可能メモリ スロット数 最大容量	4800 RDIMM / 4800 RDIMM 3DS / 5600 RDIMM / 5600 RDIMM 3DS 16 (4800 RDIMM / 4800 RDIMM 3DS / 5600 RDIMM / 5600 RDIMM 3DS) 32 (4800 RDIMM / 4800 RDIMM 3DS / 5600 RDIMM / 5600 RDIMM 3DS) 1024GB (4800 RDIMM) / 1536GB (5600 RDIMM) / 4096GB (4800 RDIMM 3DS / 5600 RDIMM 3DS)	
画面制御機能		リモートマネジメントコントローラ内蔵, VRAAM: 16MB (オプション適用時: 最大4096MB)	
グラフィック表示機能 (*4)		640x480 / 800x600 / 1024x768 / 1280x1024 / 1600x1200 / 1920x1080 / 1920x1200 ドット	
内蔵 2.5インチベイ (前面)	ベイ数 最大容量 (物理容量)	HDD/SSD: 24 (ホットプラグ対応) 57.6TB 368.64TB 184.32TB -	
内蔵 2.5インチベイ (背面) (*1)	ベイ数 最大容量 (物理容量)	HDD/SSD: 6 (オプション適用時) [ホットプラグ対応], PCIe SSD: 6 (オプション適用時) (*5)(*6) 14.4TB 92.16TB 46.08TB 92.16TB	
OSブート専用モジュール	搭載数 最大容量 (物理容量)	2 1.92TB	
ODDベイ	ベイ数 内蔵ODD (*7)	- -	
内蔵 5インチベイ	ベイ数 内蔵バックアップ装置	- -	
拡張バススロット (*1)(*8)	PCI Express 4.0(x16レーン) PCI Express 5.0(x16レーン) PCI Express 5.0(x8レーン)	1 (ストレージコントローラ専用スロット) (Low Profile) 4 (Low Profile) (*9) 2 (Low Profile)	
ストレージコントローラ		標準搭載 (オンボードSATAコントローラ+M.2 Flash モジュール接続用) (*10)	
ネットワークインターフェース(オンボード) (*1)		標準搭載 [ポート1000BASE-T/10GBASE-Tx10GBASE-T3ポート], オプション [1000BASE-T+4/10GBASE-T+2/10GBASE-T+2/25GBASE-T+2/25GBASE-T+2/10GBASE-T+2]	
インターフェース		ディスプレイ(VGAポート)x1(背面), シリアルポートx1(オプション) [D-SUB9ピン], USBx4(USB3.0: 前面x2 / 背面x2)	
キーボード/マウス		オプション	
ハードウェア監視		コンポネットランプ	
リモートサービス機能		ServerView Suite (RMC, ServerView Agentless Service (*11)), オプション (Infrastructure Manager)	
セキュリティチップ		標準搭載 (リモートマネジメントコントローラ) Management LAN 1ポート(背面) [1000BASE-T/10GBASE-Tx10GBASE-T3ポート] オプション (TPM2.0モジュール: TCG準拠)	
電源		電源ユニット [500W / 900W / 1600W (80PLUS® Platinum/Titanium認定取得) / 2200W (80PLUS® Platinum認定取得) / 2400W (80PLUS® Titanium認定取得) / 1300W (-48V DC) / 1600W (380V DC)] (最大2)	
入力電圧(周波数)/入力コンセント		電源ユニット (500W/900W/1600W)の場合: AC100V(50/60Hz) / 平行2Pアース付き (NEMA 5-15準拠) (最大2) AC200V(50/60Hz) / NEMA L6-15準拠/IEC60320準拠 (最大2) 電源ユニット (2200W/2400W)の場合: AC200V(50/60Hz) / NEMA L6-20準拠/IEC60320準拠 (最大2)	
消費電力/発熱量		AC200V: 最大2,608.5VA / 9.39kJ/h, AC100V: 最大1,240W / 4,464kJ/h	
皮相電力		2635VA(200V 環境) / 1252VA(100V 環境)	
冗長電源ユニット		オプション (ホットプラグ対応) 標準搭載 (ホットプラグ対応)	
冗長ファン		30.1 (区分2)	
エネルギー消費効率(2021年度基準) (*12)		435[483(突起部含む)] × 812[873(突起部含む)] × 87 [2U] [mm]	
外形寸法 [WxDxH]		最大35.0kg [39.1kg(ラックレール含む)]	
質量		周囲温度: 10~35℃ / 湿度: 8~85% (ただし結露しないこと)	
使用環境 (*1)		オプション (Windows)	
インストールOS/バンドOS		WS22S / WS22D / WS22SS / WS19S / WS19D / WS19E / RHEL9(Intel64) / RHEL8(Intel64) / SLES 15 (x86_64) / vS8 / vS7	
サポートOS		WS22S / WS22D / WS22SS / WS19S / WS19D / WS19E / RHEL9(Intel64) / RHEL8(Intel64) / SLES 15 (x86_64) / vS8 / vS7	
標準保証		3年無償翌営業日以降訪問修理 (月曜~金曜, 9:00~17:00 (祝日および年末年始を除く))	

(\*1) 手配するオプションにより温度制限があります。必ず「温度制限について」を参照ください。  
 (\*2) OSにより使用可能なメモリ容量が異なります。詳細については、留意事項欄 [OSにおける最大CPU数/使用可能なメモリ容量について] を参照ください。  
 (\*3) CPUあたりDIMMを4枚搭載されている場合、使用可能なDIMM容量が、搭載しているDIMM全容量より16GB少くなります。  
 (\*4) 実際に表示可能な解像度/色数は、接続されるディスプレイの機能、およびOSにより異なります。  
 (\*5) ホットプラグの対応状況については、当社ホームページ [https://www.fujitsu.com/jp/products/computing/servers/primergy/manual/] のサーバ本体の個別マニュアル「ご使用上の留意・注意事項」をご確認ください。  
 (\*6) ストレージコントローラにより、ストレージの接続可能数異なります。詳細については、「ストレージコントローラと内蔵ストレージの接続について」を参照ください。  
 (\*7) 保守用ノートブックパソコンを挿入できない環境に設置される場合かつ内蔵ODDを搭載しない場合、複数のシステムに最低1台、別途スーパーマルチドライブユニット [FMV-NSM56] を手配する必要があります。  
 (\*8) 1CPU構成ではすべてのPCIeスロットは使用できません。PCIeスロット5~10を使用するには、2CPU構成にする必要があります。  
 (\*9) PCIe(x8) フルハイブリッドアダプター [PCIe-PR65S3/P/PR65S4/P/PR65S4SをPCI Express(x16)[Low Profile] (スロット2)に搭載することで、PCI Express(x8) [Full Height] (スロット3/4/9/10) を搭載可能です。またPCIe(x8) フルハイブリッドアダプター [PCIe-PR64B/P/PR64B/P/PR64B/P/PR64B/P/PR64B/P] をPCI Express(x16)[Low Profile] (スロット2)に搭載することで、PCI Express(x8) [Full Height] (スロット3/9) を搭載可能です。  
 (\*10) 内蔵ストレージを接続する場合、別途ストレージコントローラを手配する必要があります。手配可能なストレージコントローラについては、「ストレージコントローラと内蔵ストレージの接続について」を参照ください。  
 (\*11) ServerView Agentless Serviceのインストール要件は留意事項欄「サーバ監視・管理ソフトウェアについて」、当社ホームページに掲載の個別マニュアル「RMC S6 - Web インターフェース」をご確認ください。  
 (\*12) エネルギー消費効率とは、省エネ法で定める測定方法により測定した中央演算処理装置(CPU)、補助記憶装置(ストレージ)および主記憶装置(メインメモリ)の消費電力あたりの性能を幾何平均したものです。  
 (\*13) ラックベースユニット (2.5インチ HDD/SSD×24) [PYR2547REN] の場合、選択できません。

※本装置の通常運用時の騒音値(ISO7791に準拠した実測値)は、約53dB(A)~約78dB(A)となります。  
 ファンが高速回転する電源投入時や高温環境下では、装置構成により通常運用時の騒音値を上回る場合がありますので、専用室への設置をお願いいたします。  
 ※選択するベースユニット、オプション、および使用するOSの組合せ等により、手配可能な構成/詳細スペックが異なります。  
 手配構成/詳細スペックについては、樹系図を参照ください。

# PRIMERGY

## PRIMERGY RX2540 M7

※ OS により接続可能装置は異なります。詳細はハードウェア一覧を参照願います。

### 一般モデル (2.5インチモデル)

品名 モデル ベースユニット形状		PRIMERGY RX2540 M7 (2.5インチモデル)	
		ラックベースユニット (2.5インチ HDD/SSD/PCIe SSD×8) PYR2547RCN	ラックベースユニット (2.5インチ HDD/SSD×8+2.5インチ PCIe SSD×4) PYR2547RDN
型名			
CPU (*)	ソケット数 搭載可能CPU (周波数、コア数/スレッド数、 3次キャッシュメモリ、 メモリスロット、最大TDP)	2 (第4世代インテル® Xeon® プロセッサー) インテル® Xeon® プロセッサー Silver インテル® Xeon® プロセッサー Gold インテル® Xeon® プロセッサー Platinum (第5世代インテル® Xeon® プロセッサー) インテル® Xeon® プロセッサー Silver インテル® Xeon® プロセッサー Gold インテル® Xeon® プロセッサー Platinum インテル® Xeon® プロセッサー Max	
		4410Y(2GHz,12C/24T,30MB,4000MT/s,16GT/s,150W) 5415 H(2.90GHz,8C/16T,22.5MB,4400MT/s,16GT/s,150W) 5420 (2GHz,24C/48T,52.5MB,4400MT/s,16GT/s,205W) 5428N(1.80GHz,24C/48T,45MB,4000MT/s,16GT/s,165W) 6424Y(2.50GHz,16C/32T,37.5MB,4800MT/s,16GT/s,185W) 642Y(2.60GHz,24C/48T,60MB,4800MT/s,16GT/s,225W) 6438Y(2GHz,32C/64T,60MB,4800MT/s,16GT/s,205W) 6438N(2.20GHz,32C/64T,60MB,4800MT/s,16GT/s,205W) 6438R(2GHz,32C/64T,60MB,4800MT/s,16GT/s,205W) 842Y(2.80GHz,32C/64T,60MB,4800MT/s,16GT/s,300W) 8420Y(2GHz,40C/80T,105MB,4800MT/s,16GT/s,300W) 8470(2GHz,52C/104T,105MB,4800MT/s,16GT/s,350W) 8490H(1.90GHz,60C/120T,112.5MB,4800MT/s,16GT/s,350W) 8448V(2.45GHz,48C/96T,97.5MB,4800MT/s,16GT/s,330W) 942(2.70GHz,32C/64T,75MB,4800MT/s,16GT/s,350W) 9468(2.10GHz,48C/96T,105MB,4800MT/s,16GT/s,350W)	4410T(2.70GHz,10C/20T,26.25MB,4000MT/s,16GT/s,150W) 5415 H(2.90GHz,8C/16T,22.5MB,4400MT/s,16GT/s,150W) 5420 (2GHz,24C/48T,52.5MB,4400MT/s,16GT/s,205W) 5428N(1.80GHz,24C/48T,45MB,4000MT/s,16GT/s,165W) 6424Y(2.50GHz,16C/32T,37.5MB,4800MT/s,16GT/s,185W) 642Y(2.60GHz,24C/48T,60MB,4800MT/s,16GT/s,225W) 6438Y(2GHz,32C/64T,60MB,4800MT/s,16GT/s,205W) 6438N(2.20GHz,32C/64T,60MB,4800MT/s,16GT/s,205W) 6438R(2GHz,32C/64T,60MB,4800MT/s,16GT/s,205W) 842Y(2.80GHz,32C/64T,60MB,4800MT/s,16GT/s,300W) 8420Y(2GHz,40C/80T,105MB,4800MT/s,16GT/s,300W) 8470(2GHz,52C/104T,105MB,4800MT/s,16GT/s,350W) 8490H(1.90GHz,60C/120T,112.5MB,4800MT/s,16GT/s,350W) 8448V(2.45GHz,48C/96T,97.5MB,4800MT/s,16GT/s,330W) 942(2.70GHz,32C/64T,75MB,4800MT/s,16GT/s,350W) 9468(2.10GHz,48C/96T,105MB,4800MT/s,16GT/s,350W)
チップセット		Intel® C741	
システムボード		D3983	
メモリ (*) (2)(3)	搭載可能メモリ スロット数 最大容量	4800 RDIMM / 4800 RDIMM 3DS / 5600 RDIMM / 5600 RDIMM 3DS 16 (4800 RDIMM / 4800 RDIMM 3DS / 5600 RDIMM / 5600 RDIMM 3DS) 32 (4800 RDIMM / 4800 RDIMM 3DS / 5600 RDIMM / 5600 RDIMM 3DS) 1024GB (4800 RDIMM) / 1536GB (5600 RDIMM) / 4096GB (4800 RDIMM 3DS / 5600 RDIMM 3DS) 2048GB (4800 RDIMM) / 3072GB (5600 RDIMM) / 8192GB (4800 RDIMM 3DS / 5600 RDIMM 3DS)	
画面制御機能		リモートマネジメントコントローラ内蔵、VRAM : 16MB (オプション適用時: 最大4096MB)	
グラフィック表示機能 (*)		640×480 / 800×600 / 1024×768 / 1280×1024 / 1600×1200 / 1920×1080 / 1920×1200 ドット	
内蔵 2.5インチベイ (前面)	ベイ数 最大容量 (物理容量)	HDD/SSD : 8 [ホットプラグ対応]、PCIe SSD : 16 (オプション適用時) (*) SAS HDD 19.2TB SAS SSD 122.88TB SATA SSD 61.44TB PCIe SSD 245.76TB	
内蔵 2.5インチベイ (背面) (*)	ベイ数 最大容量 (物理容量)	-	
OSブート専用モジュール	搭載数 最大容量 (物理容量)	2 1.92TB	
ODDベイ	ベイ数 内蔵ODD (*)	-	
内蔵 5インチベイ	ベイ数 内蔵バックアップ装置	-	
拡張バススロット (*) (8)	PCI Express 4.0(x16レーン) PCI Express 5.0(x16レーン) PCI Express 5.0(x8レーン)	- 4 (Low Profile) (*) 2 (Low Profile)	
ストレージコントローラ		標準搭載 [オンボードSATAコントローラ×2] 標準搭載 [オンボードSATAコントローラ×2] (*)	
ネットワークインターフェース(オンボード) (*)		標準搭載[1ポート(1000BASE-T/100BASE-TX/10BASE-T)]、オプション [1000BASE-Tx4/10GBASE-Tx4/10GBASE-Tx2/10GBASE-Tx2/25GBASE-x2/25GBASE-x2/100GBASE-x2]	
インターフェース		ディスプレイ(VGAポート)×1[背面]、シリアルポート×1 [オプション] [D-SUB9ピン]、USB×4[USB3.0 : 前面×2 / 背面×2]	
キーボード/マウス		オプション	
ハードウェア監視	ソフトウェア	コンポーネントラップ ServerView Suite (RMC、ServerView Agentless Service (*)1)、オプション (Infrastructure Manager)	
リモートサービス機能	専用コネクタ	標準搭載 (リモートマネジメントコントローラ) Management LAN 1ポート[背面] (1000BASE-T/100BASE-TX/10BASE-T)	
セキュリティチップ		オプション (TPM2.0モジュール : TCG準拠)	
電源		電源ユニット[500W / 900W / 1600W (80PLUS® Platinum/Titanium認定取得) / 2200W (80PLUS® Platinum認定取得) / 2400W (80PLUS® Titanium認定取得) / 1300W (-48V DC) / 1600W (380V DC)] (最大2)	
入力電圧(周波数)/入力コンセント		電源ユニット[500W/900W/1600W]の場合: AC100V(50/60Hz) / 単相2P-アース付き(NEMA 5-15準拠) (最大2) AC200V(50/60Hz) / NEMA L6-15準拠/IEC60320準拠 (最大2) 電源ユニット[2200W/2400W]の場合: AC200V(50/60Hz) / NEMA L6-20準拠/IEC60320準拠 (最大2) 2635VA(200V 環境) / 1252VA(100V 環境)	
消費電力/発熱量 皮相電力		AC200V : 最大2,608.6W / 9,391kJ/h、AC100V : 最大1,240W / 4,464kJ/h	
冗長電源ユニット		オプション (ホットプラグ対応)	
冗長ファン		標準搭載 (ホットプラグ対応)	
エネルギー消費効率(2021年度基準) (*)2		30.1 (区分2)	
外形寸法 [W×D×H]		435[483(突起部含む)] × 812[873(突起部含む)] × 87 [2U] [mm] 最大35.0kg [39.1kg(ラックレール含む)]	
質量		-	
使用環境 (*)		周囲温度 : 10~35°C / 湿度 : 8~85% (ただし結露しないこと)	
インストールOS/インストールOS		オプション (Windows)	
サポートOS		WS225 / WS22D / WS225S / WS195 / WS19D / WS19E / RHEL9[Intel64] / RHEL8[Intel64] / SLES15 (x86_64) / vSB / vS7	
標準保証		3年無償修理日以前故障修理 (月曜～金曜、9:00～17:00 (祝日および年末年始を除く))	

(\*)1 手配するオプションにより適用範囲があります。必ず「適用範囲について」を参照ください。  
 (\*)2 OSにより適用可能なメモリ容量が異なります。詳細については、省エネ事項「OSにおける最大CPU数/使用可能なメモリ容量について」を参照ください。  
 (\*)3 iGPUまたはDIMMを6枚搭載されている場合、使用可能なDIMMの容量が、搭載しているDIMMの全容量より16GB少なくなります。  
 (\*)4 実際に表示可能な解像度/色数は、接続されるディスプレイの機能、およびOSにより異なります。  
 (\*)5 ストレージコントローラにより、ストレージの接続可能数が異なります。詳細については、「ストレージコントローラと内蔵ストレージの接続について」を参照ください。  
 (\*)6 ホットプラグの対応状況については、当社ホームページ「https://www.fujitsu.com/jp/products/computing/servers/primergy/manual/」のサーバ本体の個別マニュアル「ご使用上の留意・注意事項」をご確認ください。  
 (\*)7 保守用のノートブックパソコンを保持できない環境に設置される場合かつ内蔵ODDを搭載しない場合、複数台システムに最低1台、別途サーバーマザーボードドライブユニット(MV-NSM6)を手配する必要があります。  
 (\*)8 iGPU構成ではすべてのPCIeスロットは使用できません。PCIeスロット5~10を使用するには、2GPU構成にする必要があります。  
 (\*)9 PCIe(x8)フルハイブリッドカード「[PY-PRR6S3]PYPRR6S3[PY-PRR6S4]PYPRR6S4」をPCI Express(x16)[Low Profile]スロット2に搭載することで、PCI Express(x16)[Full Height]スロット3に搭載可能です。  
 (\*)10 さまざまなOSのフルハイブリッドカード「[PY-PRR6S4]PYPRR6S4[PY-PRR6S4]PYPRR6S4」をPCI Express(x16)[Low Profile]スロット2に搭載することで、PCI Express(x16)[Full Height]スロット3に搭載可能です。  
 (\*)11 ServerView Agentless Serviceのインストール要件は省エネ事項「サーバ監視・管理ソフトウェアについて」、当社ホームページに掲載のマニュアル「RMC S6 - Web インターフェース」をご確認ください。  
 (\*)12 エネルギー消費効率とは、省エネ法で定める測定方法により測定した中央演算処理装置(CPU)、補助記憶装置(ストレージ)および主記憶装置(メインメモリ)の消費電力あたりの性能を幾何平均したものです。

※本装置の通常運用時の騒音値(ISO7779に準拠した実測値)は、約53dB(A)～約78dB(A)となります。  
 ファンが高速回転する電源投入時や高温環境下では、装置構成により通常運用時の騒音値を上回る場合がありますので、専用室への設置をお願いいたします。  
 ※選択するベースユニット、オプション、および使用するOSの組合せ等により、手配可能な構成/詳細スペックが異なります。  
 手配構成/詳細スペックについては、樹形図を参照ください。

# PRIMERGY

## PRIMERGY RX2540 M7

※ OS により接続可能装置は異なります。詳細はハードウェア一覧を参照願います。

一般モデル (2.5インチモデル)

PRIMERGY RX2540 M7(2.5インチモデル)	
製品名	PRIMERGY RX2540 M7(2.5インチモデル)
ベースユニット形状	ラックベースユニット (2.5インチ PCIe SSD×24)
型名	PYR2547RH-N
CPU (*)	2 (第4世代インテル® Xeon® プロセッサ) インテル® Xeon® プロセッサ Silver 4410Y(2GHz,12C/24T,30MB,4000MT/s,16GT/s,150W) / 4419Y(2.70GHz,10C/20T,26.25MB,4000MT/s,16GT/s,150W) / インテル® Xeon® プロセッサ Gold 5415+(2.90GHz,8C/16T,22.5MB,4400MT/s,16GT/s,150W) / 5418Y(2GHz,24C/48T,45MB,4400MT/s,16GT/s,185W) / 5420+(2GHz,28C/56T,52.5MB,4400MT/s,16GT/s,205W) / 5416S(2GHz,16C/32T,30MB,4400MT/s,16GT/s,150W) / 5418N(1.80GHz,24C/48T,45MB,4000MT/s,16GT/s,165W) / 6434(3.70GHz,8C/16T,22.5MB,4800MT/s,16GT/s,195W) / 6429Y(2.50GHz,16C/32T,37.5MB,4800MT/s,16GT/s,185W) / 6444Y(3.80GHz,16C/32T,45MB,4800MT/s,16GT/s,270W) / 6422Y(2.60GHz,24C/48T,60MB,4800MT/s,16GT/s,225W) / 6430Y(2.90GHz,32C/64T,60MB,4400MT/s,16GT/s,270W) / 6438Y(2.90GHz,32C/64T,60MB,4800MT/s,16GT/s,205W) / 6448Y(2.90GHz,32C/64T,60MB,4800MT/s,16GT/s,225W) / 6438M(2.00GHz,32C/64T,60MB,4800MT/s,16GT/s,205W) / 6428N(1.80GHz,32C/64T,60MB,4000MT/s,16GT/s,185W) / 6438N(2.00GHz,32C/64T,60MB,4800MT/s,16GT/s,205W) / 6454S(2.20GHz,32C/64T,60MB,4800MT/s,16GT/s,270W) / インテル® Xeon® プロセッサ Platinum 8462Y+(2.80GHz,32C/64T,60MB,4800MT/s,16GT/s,300W) / 8452Y(2GHz,36C/72T,67.5MB,4800MT/s,16GT/s,300W) / 8460Y+(2GHz,40C/80T,105MB,4800MT/s,16GT/s,300W) / 8468(2.10GHz,48C/96T,105MB,4800MT/s,16GT/s,350W) / 8470(2.00GHz,52C/104T,105MB,4800MT/s,16GT/s,350W) / 8480(2.00GHz,52C/104T,105MB,4800MT/s,16GT/s,350W) / 8490N(1.90GHz,60C/120T,112.5MB,4800MT/s,16GT/s,350W) / 8458P(2.70GHz,44C/88T,82.5MB,4800MT/s,16GT/s,350W) / 8468Y(2.40GHz,48C/96T,97.5MB,4800MT/s,16GT/s,330W) / 8470N(1.70GHz,52C/104T,97.5MB,4800MT/s,16GT/s,300W) / インテル® Xeon® プロセッサ Max 9462(2.10GHz,48C/96T,105MB,4800MT/s,16GT/s,350W) / 9460(2.20GHz,40C/80T,97.5MB,4800MT/s,16GT/s,350W) / 9468(2.10GHz,48C/96T,105MB,4800MT/s,16GT/s,350W)
チップセット	Intel® C741
システムボード	D3983
メインメモリ (*)	搭載可能メモリ 4800 RDIMM / 4800 RDIMM 3DS / 5600 RDIMM / 5600 RDIMM 3DS メモリスロット数 2CPU構成時 32 (4800 RDIMM / 4800 RDIMM 3DS / 5600 RDIMM / 5600 RDIMM 3DS) 最大容量 2CPU構成時 2048GB (4800 RDIMM) / 3072GB (5600 RDIMM) / 8192GB (4800 RDIMM 3DS / 5600 RDIMM 3DS) メモリスロット数 2CPU構成時 リモートマネジメントコントローラ内蔵。VRAM: 16MB (オプション適用時: 最大4096MB)
前面制御機能	グラフィック表示機能 (*) 640×480 / 800×600 / 1024×768 / 1280×1024 / 1600×1200 / 1920×1080 / 1920×1200 ドット PCIe SSD: 24 (*)5
内蔵 2.5インチベイ (前面)	ベイ数 最大容量 (物理容量) SAS HDD SAS SSD SATA SSD PCIe SSD HDD/SSD: 6 (オプション適用時) [ホットプラグ対応]。PCIe SSD: 6 (オプション適用時) (*)5 14.4TB 92.16B 46.08TB 92.16TB
内蔵 2.5インチベイ (背面) (*)	ベイ数 最大容量 (物理容量) SAS HDD SAS SSD SATA SSD PCIe SSD HDD/SSD: 6 (オプション適用時) [ホットプラグ対応]。PCIe SSD: 6 (オプション適用時) (*)5 14.4TB 92.16B 46.08TB 92.16TB
OSブート専用モジュール	搭載数 最大容量 (物理容量) M.2 Flash モジュール 2 1.92TB
ODDベイ	ベイ数 内蔵ODD (*)6 -
内蔵 6インチベイ	ベイ数 内蔵バックアップ装置 -
拡張バススロット (*)	PCI Express 5.0(x16レーン) PCI Express 5.0(x8レーン) 4 (Low Profile) (*)7 2 (Low Profile)
ストレージコントローラ	標準搭載 (2.5インチPCIe SSD用スイッチポート(24ポート)、オンボードSATAコントローラx1(M.2 Flash モジュール接続用))
ネットワークインターフェース (オンボード) (*)	標準搭載(1ポート(1000BASE-T/10GBASE-Tx10GBase-T1ポート)、オプション (1000BASE-Tx4/10GBASE-Tx2/10GBASE-x4/10GBASE-x2/25GBASE-x4/25GBASE-x2/100GBASE-x2))
インターフェース	ディスプレイ (VGAポート)x1(前面)、シリアルポートx1(オプション) [D-SUB9ピン]、USB4(USB3.0: 前面x2 / 背面x2)
キーボード/マウス	オプション
ハードウェア監視	コンポーネントランブ ソフトウェア ServerView Suite (iRMC、ServerView Agentless Service (*)8)、オプション (Infrastructure Manager)
リモートサービス機能	標準搭載 (リモートマネジメントコントローラ) 専用コネクタ Management LAN 1ポート(背面) (1000BASE-T/10GBASE-T1ポート) オプション (TPM2.0モジュール: TCG標準)
セキュリティチップ	オプション (TPM2.0モジュール: TCG標準)
電源	電源ユニット[500W / 900W / 1600W (80PLUS® Platinum/Titanium認定取得) / 2200W (80PLUS® Platinum認定取得) / 2400W (80PLUS® Titanium認定取得) / 1300W (-48V DC) / 1600W (380V DC)] (最大2) 電源ユニット(500W/900W/1600W)の場合: AC100V(50/60Hz) / 平行2Pアース付き(NEMA 5-15標準) (最大2) AC200V(50/60Hz) / NEMA L6-15標準/IEC60320準拠 (最大2) 電源ユニット(2200W/2400W)の場合: AC200V(50/60Hz) / NEMA L6-20標準/IEC60320準拠 (最大2) 消費電力/発熱量 AC200V: 最大2,608.6W / 9,397J/h、AC100V: 最大1,240W / 4,464J/h 皮相電力 2635VA(200V 環境) / 1252VA(100V 環境) 冗長電源ユニット オプション (ホットプラグ対応) 標準搭載 (ホットプラグ対応)
冗長ファン	標準搭載 (ホットプラグ対応)
エネルギー消費効率(2021年度基準) (*)9	30.1 (区分2)
外形寸法 [WxDxH]	435(483(突起部含む)) × 812(873(突起部含む)) × 67 (2U) [mm]
質量	最大35.0kg (39.1kg(ラックレール含む))
使用環境 (*)	周囲温度: 10~35°C / 湿度: 8~85% (ただし結露しないこと)
インストールOS/バンドルOS	オプション (Windows)
サポートOS	WS22S / WS22D / WS122S / WS19S / WS19D / WS19E / RH/EL(Intel®4) / RH/EL(Intel®6) / SLES 15 (x86_64) / vS8 / vS7
標準保証	3年間営業日以降の修理 (月曜～金曜、9:00～17:00 (祝日および年末年始を除く))

(\*)1 手配するオプションにより速度制限があります。必ず「速度制限」についてを参照ください。  
 (\*)2 OSにより使用可能なメモリ容量が異なります。詳細については、管理事項簿 (OSにおける最大CPU数/使用可能メモリ容量について) を参照ください。  
 (\*)3 xCPUあたりDIMMを4枚搭載されている場合、使用可能なDIMMの容量が、搭載しているDIMMの全容量より16GB少なくなります。  
 (\*)4 実際に表示可能な解像度/色数は、接続されるディスプレイの機能、およびOSにより異なります。  
 (\*)5 ホットプラグの対応状況については、当社ホームページ(https://www.fujitsu.com/jp/products/computing/servers/primergy/manual/)のサーバ本体の個別マニュアル「ご使用上の留意・注意事項」をご確認ください。  
 (\*)6 保守用のノートブックパソコンを持ち込めない環境に設置される場合かつ内蔵ODDを搭載しない場合、複数台システムに最低1台、別途スーパーマールチドライブユニット(FMV-NSM56)を手配する必要があります。  
 (\*)7 PCIe(x8)フルハイブリッドライザーカード(PY-PRE853/PY-PRE853/PY-PRE854/PY-PRE854)をPCI Express(x16)Low Profile(スロット2)に搭載することで、PCI Express(x8)Full Height(スロット3/4/9/10)を増設可能です。またはPCIe(x16)フルハイブリッドライザーカード(PY-PRE648/PY-PRE648/PY-PRE649/PY-PRE649)をPCI Express(x16)Low Profile(スロット2)に搭載することで、PCI Express(x16)Full Height(スロット3)を増設可能です。  
 (\*)8 ServerView Agentless Serviceのインストール要否は留意事項簿「サーバ監視・管理ソフトウェアについて」、当社ホームページに掲載のマニュアル「iRMC 6 - Web インターフェース」をご確認ください。  
 (\*)9 エネルギー消費効率は、省エネ法で定める測定方法により測定した中央演算処理装置(CPU)、補助記憶装置(ストレージ)および主記憶装置(メインメモリ)の消費電力あたりの性能を幾何平均したものです。

※本装置の通常運用時の騒音値(ISO7791に準拠した実測値)は、約53dB(A)～約78dB(A)となります。  
 ファンが高回転する電源投入時や高温環境下では、装置構成により通常運用時の騒音値を上回る場合がありますので、専用室への設置をお願いいたします。  
 ※選択するベースユニット、オプション、および使用するOSの組合せ等により、手配可能な構成/詳細スペックが異なります。  
 手配構成/詳細スペックについては、樹系図を参照ください。



# PRIMERGY

## PRIMERGY RX2540 M7

※ OS により接続可能装置は異なります。詳細はハードウェア一覧を参照願います。

一般モデル (2.5インチモデル)

PRIMERGY		RX2540 M7(2.5インチモデル)	
ラックベースユニット (2.5インチ HDD/SSD×16, SASエクスパンダー付、GPU搭載用)		ラックベースユニット (2.5インチ HDD/SSD/PcieSSD×8, GPU搭載用)	
型名	PYR2547RJN	PYR2547RKN	
CPU (*)	ソケット数 2 (第4世代インテル® Xeon® プロセッサ) インテル® Xeon® プロセッサ - Silver 4410Y(2.70GHz/10C/20T/26.25MB/4000MT/s/16GT/s/150W) / 4415Y(2.70GHz/20C/40T/40.5MB/4000MT/s/16GT/s/165W) / 4410Y(2.70GHz/10C/20T/26.25MB/4000MT/s/16GT/s/150W) インテル® Xeon® プロセッサ - Gold 5415Y(2.90GHz/8C/16T/22.5MB/4000MT/s/16GT/s/150W) / 5418Y(2.90GHz/8C/16T/22.5MB/4000MT/s/16GT/s/150W) / 5415Y(2.90GHz/8C/16T/22.5MB/4000MT/s/16GT/s/150W) 5418N(1.80GHz/24C/48T/45MB/4000MT/s/16GT/s/165W) / 5418Y(2.90GHz/8C/16T/22.5MB/4000MT/s/16GT/s/150W) / 6434Y(3.00GHz/8C/16T/22.5MB/4000MT/s/16GT/s/195W) 6428Y(2.50GHz/16C/32T/37.5MB/4800MT/s/16GT/s/185W) / 6444Y(3.60GHz/16C/32T/37.5MB/4800MT/s/16GT/s/270W) / 6430Y(2.10GHz/32C/64T/60MB/4800MT/s/16GT/s/270W) 6442Y(2.80GHz/24C/48T/60MB/4800MT/s/16GT/s/225W) / 6448Y(2.10GHz/32C/64T/60MB/4800MT/s/16GT/s/225W) / 6428N(1.80GHz/24C/48T/45MB/4000MT/s/16GT/s/185W) 6438N(2.0GHz/32C/64T/60MB/4800MT/s/16GT/s/205W) / 6454S(2.20GHz/32C/64T/60MB/4800MT/s/16GT/s/270W) / 6448Y(2.10GHz/32C/64T/60MB/4800MT/s/16GT/s/225W) インテル® Xeon® プロセッサ - Platinum 8462Y(2.80GHz/32C/64T/60MB/4800MT/s/16GT/s/300W) / 8452Y(2.80GHz/32C/64T/60MB/4800MT/s/16GT/s/300W) / 8468Y(2.80GHz/32C/64T/60MB/4800MT/s/16GT/s/300W) 8460Y(2.0GHz/40C/80T/105MB/4800MT/s/16GT/s/300W) / 8468Y(2.10GHz/32C/64T/60MB/4800MT/s/16GT/s/350W) / 8480Y(2.50GHz/32C/64T/60MB/4800MT/s/16GT/s/350W) 8470Y(2.0GHz/40C/80T/105MB/4800MT/s/16GT/s/350W) / 8480Y(2.50GHz/32C/64T/60MB/4800MT/s/16GT/s/350W) / 8480Y(2.50GHz/32C/64T/60MB/4800MT/s/16GT/s/350W) 8468Y(2.0GHz/40C/80T/105MB/4800MT/s/16GT/s/350W) / 8470Y(2.0GHz/40C/80T/105MB/4800MT/s/16GT/s/350W) / 8470Y(2.0GHz/40C/80T/105MB/4800MT/s/16GT/s/350W) インテル® Xeon® プロセッサ - Max 9462Y(2.70GHz/32C/64T/75MB/4800MT/s/16GT/s/350W) / 9460Y(2.70GHz/32C/64T/75MB/4800MT/s/16GT/s/350W) / 9468Y(2.70GHz/32C/64T/75MB/4800MT/s/16GT/s/350W) (第5世代インテル® Xeon® プロセッサ) インテル® Xeon® プロセッサ - Silver 4509Y(2.60GHz/8C/16T/22.5MB/4000MT/s/16GT/s/125W) / 4510Y(2.60GHz/8C/16T/22.5MB/4000MT/s/16GT/s/125W) / 4510Y(2.60GHz/8C/16T/22.5MB/4000MT/s/16GT/s/125W) 4514Y(2.60GHz/16C/32T/30MB/4400MT/s/16GT/s/150W) / 4519Y(2.20GHz/24C/48T/45MB/4400MT/s/16GT/s/185W) / 4510Y(2.60GHz/8C/16T/22.5MB/4000MT/s/16GT/s/125W) インテル® Xeon® プロセッサ - Gold 5515Y(3.20GHz/8C/16T/22.5MB/4800MT/s/20GT/s/165W) / 5520Y(2.20GHz/28C/56T/52.5MB/4800MT/s/20GT/s/205W) / 5515Y(3.20GHz/8C/16T/22.5MB/4800MT/s/20GT/s/165W) 6534Y(3.00GHz/16C/32T/45MB/5200MT/s/20GT/s/195W) / 6528Y(2.80GHz/16C/32T/37.5MB/5200MT/s/20GT/s/195W) / 6528Y(2.80GHz/16C/32T/37.5MB/5200MT/s/20GT/s/195W) 6544Y(3.60GHz/16C/32T/45MB/5200MT/s/20GT/s/270W) / 6542Y(2.90GHz/24C/48T/60MB/5200MT/s/20GT/s/250W) / 6542Y(2.90GHz/24C/48T/60MB/5200MT/s/20GT/s/250W) 6530Y(2.10GHz/32C/64T/60MB/5200MT/s/20GT/s/270W) / 6538Y(2.20GHz/32C/64T/60MB/5200MT/s/20GT/s/225W) / 6538Y(2.20GHz/32C/64T/60MB/5200MT/s/20GT/s/225W) 6548Y(2.80GHz/32C/64T/60MB/5200MT/s/20GT/s/250W) / 6538N(1.80GHz/24C/48T/45MB/4800MT/s/20GT/s/205W) / 6538Y(2.20GHz/32C/64T/60MB/5200MT/s/20GT/s/225W) 6548N(2.80GHz/32C/64T/60MB/5200MT/s/20GT/s/250W) / 6554S(2.20GHz/32C/64T/60MB/5200MT/s/20GT/s/270W) / 6554S(2.20GHz/32C/64T/60MB/5200MT/s/20GT/s/270W) インテル® Xeon® プロセッサ - Platinum 8562Y(2.80GHz/32C/64T/60MB/5600MT/s/20GT/s/300W) / 8558Y(2.10GHz/48C/96T/260MB/5200MT/s/20GT/s/330W) / 8568Y(2.30GHz/48C/96T/300MB/5600MT/s/20GT/s/350W) 8560Y(2.0GHz/48C/96T/300MB/5600MT/s/20GT/s/350W) / 8570Y(2.10GHz/48C/96T/300MB/5600MT/s/20GT/s/350W) / 8570Y(2.10GHz/48C/96T/300MB/5600MT/s/20GT/s/350W) 8558N(2.70GHz/48C/96T/260MB/5600MT/s/20GT/s/350W) / 8552Y(2.0GHz/48C/96T/260MB/5600MT/s/20GT/s/330W) / 8552Y(2.0GHz/48C/96T/260MB/5600MT/s/20GT/s/330W) インテル® Xeon® プロセッサ - Bronze 3508Y(2.10GHz/8C/16T/22.5MB/4400MT/s/125W) / 3508Y(2.10GHz/8C/16T/22.5MB/4400MT/s/125W) / 3508Y(2.10GHz/8C/16T/22.5MB/4400MT/s/125W) インテル® Xeon® プロセッサ - Gold 5512Y(2.10GHz/28C/56T/52.5MB/4800MT/s/185W) / 5512Y(2.10GHz/28C/56T/52.5MB/4800MT/s/185W) / 5512Y(2.10GHz/28C/56T/52.5MB/4800MT/s/185W) インテル® Xeon® プロセッサ - Platinum 8558Y(2.80GHz/32C/64T/60MB/5600MT/s/20GT/s/300W) / 8558Y(2.80GHz/32C/64T/60MB/5600MT/s/20GT/s/300W) / 8558Y(2.80GHz/32C/64T/60MB/5600MT/s/20GT/s/300W)		
チップセット	Intel® C741		
システムボード	D3983		
メインメモリ (*)	搭載可能メモリ	4800 RDIMM / 4800 RDIMM 3DS / 5600 RDIMM / 5600 RDIMM 3DS	
(*)	スロット数	16 (4800 RDIMM / 4800 RDIMM 3DS / 5600 RDIMM / 5600 RDIMM 3DS)	
	最大容量	32 (4800 RDIMM / 4800 RDIMM 3DS / 5600 RDIMM / 5600 RDIMM 3DS)	
(*)	最大容量	1024GB (4800 RDIMM) / 1536GB (5600 RDIMM) / 4096GB (4800 RDIMM 3DS / 5600 RDIMM 3DS)	
		2048GB (4800 RDIMM) / 3072GB (5600 RDIMM) / 8192GB (4800 RDIMM 3DS / 5600 RDIMM 3DS)	
画面制御機能	リモートマネジメントコントローラ内蔵、VRAM: 16MB		
グラフィック表示機能 (*)	640×480 / 800×600 / 1024×768 / 1280×1024 / 1600×1200 / 1920×1080 / 1920×1200 ドット		
内蔵 2.5インチベイ (前面)	ベイ数	16 (ホットプラグ対応)	
	最大容量 (物理容量)	38.4TB	
	SAS HDD	245.76TB	
	SATA SSD	122.88TB	
	PCIe SSD	-	
内蔵 2.5インチベイ (後面)	ベイ数	-	
	最大容量 (物理容量)	-	
	SAS HDD	-	
	SATA SSD	-	
	PCIe SSD	-	
OSブート専用モジュール	搭載数	2	
	最大容量 (物理容量)	M.2 Flash モジュール 1.92TB	
ODDベイ	ベイ数	1	
	内蔵ODD (*)	オプション (Ultra Slim ODD)	
内蔵 5インチベイ	ベイ数	1	
	内蔵バックアップ装置	オプション	
拡張バススロット (*)	PCI Express 4.0(x8レーン)	1 (ストレージコントローラ専用スロット) (Low Profile)	
	PCI Express 5.0(x16レーン)	3 (Low Profile) / 1 (Full Height) (*)	
	PCI Express 5.0(x8レーン)	2 (Low Profile)	
ストレージコントローラ	標準搭載 [オプションSATAコントローラx1(内蔵ODD/M.2 Flash モジュール接続用)] (*)		
ネットワークインターフェース(オンボード) (*)	標準搭載 [1ポート(1000BASE-T/100BASE-TX/100BASE-T1)-1]、オプション [1000BASE-Tx4/100BASE-Tx2/100BASE-Tx4/100BASE-Tx2/100BASE-Tx2/100BASE-Tx2/100BASE-Tx2/100BASE-Tx2]		
インターフェース	ディスプレイ(VGAポート)x2(前面: 1(オプション)/背面: 1)、シリアルポートx1(オプション) [D-SUB9ピン]、USBx4(USB3.0: 前面x2 / 背面x2)、ディスプレイ(VGAポート)x1(背面)、シリアルポートx1(オプション) [D-SUB9ピン]、USBx4(USB3.0: 前面x2 / 背面x2)		
キーボード/マウス	オプション		
ハードウェア監視	コンポーネントランプ		
リモートサービス機能	ServerView Suite (iRMC、ServerView Agentless Service (*)10)、オプション (Infrastructure Manager)		
セキュリティチップ	標準搭載 (リモートマネジメントコントローラ)		
電源	Management LAN 1ポート(背面) [1000BASE-T/100BASE-TX/100BASE-T1]-1、オプション [TPM2.0モジュール: TCG準拠]		
入力電圧(周波数)/入力コンセント	電源ユニット [500W / 900W / 1600W (80PLUS® Platinum/Titanium認定取得) / 2200W (80PLUS® Platinum認定取得) / 2400W (80PLUS® Titanium認定取得) / 1300W (48V DC) / 1600W (580V DC)] (最大2)		
	電源ユニット [500W/900W/1600W]の適合		
	AC100V(50/60Hz) / 平行フェーズ付NEMA 5-15準拠 (最大2)		
	AC200V(50/60Hz) / NEMA L6-15準拠/IEC60320準拠 (最大2)		
消費電力/発熱量	電源ユニット [2200W/2400W]の場合: AC200V(50/60Hz) / NEMA L6-20準拠/IEC60320準拠 (最大2)		
皮相電力	AC200V: 最大2,608.6W / 9.39kVA、AC100V: 最大1,240W / 4,464kVA		
冗長電源ユニット	2635VA(200V 環境) / 1252VA(100V 環境)		
冗長ファン	オプション (ホットプラグ対応)		
エネルギー消費効率(2021年度基準) (*)	標準搭載 (ホットプラグ対応)		
外形寸法 [WxDxH]	30.1 (区分2)		
質量	435/483(突起部含む) × 812/873(突起部含む) × 87 (2U) [mm]		
使用環境 (*)	最大35.0kg [39.1kg(ラックレール含む)]		
インストールOS/バンドルOS	周囲温度: 10~30℃ / 湿度: 8~85% (ただし結露しないこと)		
サポータOS (*)	オプション (Windows)		
標準保証	WS22S / WS22D / WS125S / WS19S / WS19D / WS19E / RHLE9(Intel64) / RHLE8(Intel64) / SLES 15 (x86_64) / v8 / v7		

(\*) 1) 手配するオプションにより温度制限があります。必ず「温度制限について」を参照ください。  
 (2) OSにより使用可能なメモリ容量が異なります。詳細については、番書検索 [OS] における最大CPU数/使用可能なメモリ容量についてを参照ください。  
 (3) 1CPUあたりDIMMを6枚搭載されている場合、使用可能なDIMMの容量が、搭載しているDIMMの全容量より16GB少なくなります。  
 (4) 実際に表示可能な解像度/色数は、接続されるディスプレイの機能、およびOSにより異なります。  
 (5) ホットプラグの対応状況については、当社ホームページ [https://www.fujitsu.com/jp/products/computing/servers/primergy/manual/] のサーバ本体の個別マニュアル「ご使用上の留意・注意事項」をご確認ください。  
 (6) 保守用ノートブックパソコンを保持できない環境に設置される場合かつ内蔵ODDを搭載しない場合、複数システムに最低1台、別途サーバーマルチドライブユニット(FMV-NSM56)を手配する必要があります。  
 (7) 1CPU構成ではすべてのPCIeスロットは使用できません。PCIeスロット5-10を使用するには、2CPU構成にする必要があります。  
 (8) GPGPUカード搭載キットが標準搭載されています。GPGPUカード搭載キットの2つは、オプション搭載可能です。  
 (9) オプションのGPGPUカード搭載キット [PY-TKMX0K/PYTKMX0K]をPCI Express(x16) [Low Profile] (スロット9) に挿入し、PCI Express(x16) [Full Height] (スロット9) が使用可能です。  
 (10) 内蔵ストレージを接続する場合、別途ストレージコントローラを手配する必要があります。手配可能なストレージコントローラについては、「ストレージコントローラと内蔵ストレージの接続について」を参照ください。  
 (11) ServerView Agentless Serviceのインストール要否は留意事項「サーバ監視・管理ソフトウェアについて」、当社ホームページに掲載のマニュアル「iRMC s6 - Web インターフェース」をご確認ください。  
 (12) エネルギー消費効率とは、省エネ法で定める測定方法により測定した中央演算処理装置(CPU)、補助記憶装置(ストレージ)および主要記憶装置(メインメモリ)の消費電力あたりの性能を算出したものです。  
 (13) サポータするOSは、搭載するGPGPUカードにより異なります。

※ 本装置の通常運用時の騒音値 (ISO7799に準拠した実測値) は、約53dB(A)~約78dB(A)となります。  
 ファンが高速回転する電源投入時や高温環境下では、装置構成により通常運用時の騒音値を上回る場合がありますので、専用室への設置をお願いいたします。  
 ※ 選択するベースユニット、オプション、および使用するOSの組合せ等により、手配可能な構成/詳細スペックが異なります。  
 手配構成/詳細スペックについては、樹形図を参照ください。

# PRIMERGY

## PRIMERGY RX2540 M7

※ OS により接続可能装置は異なります。詳細はハードウェア一覧を参照願います。

### PRIMERGY RX2540 M7 構成図

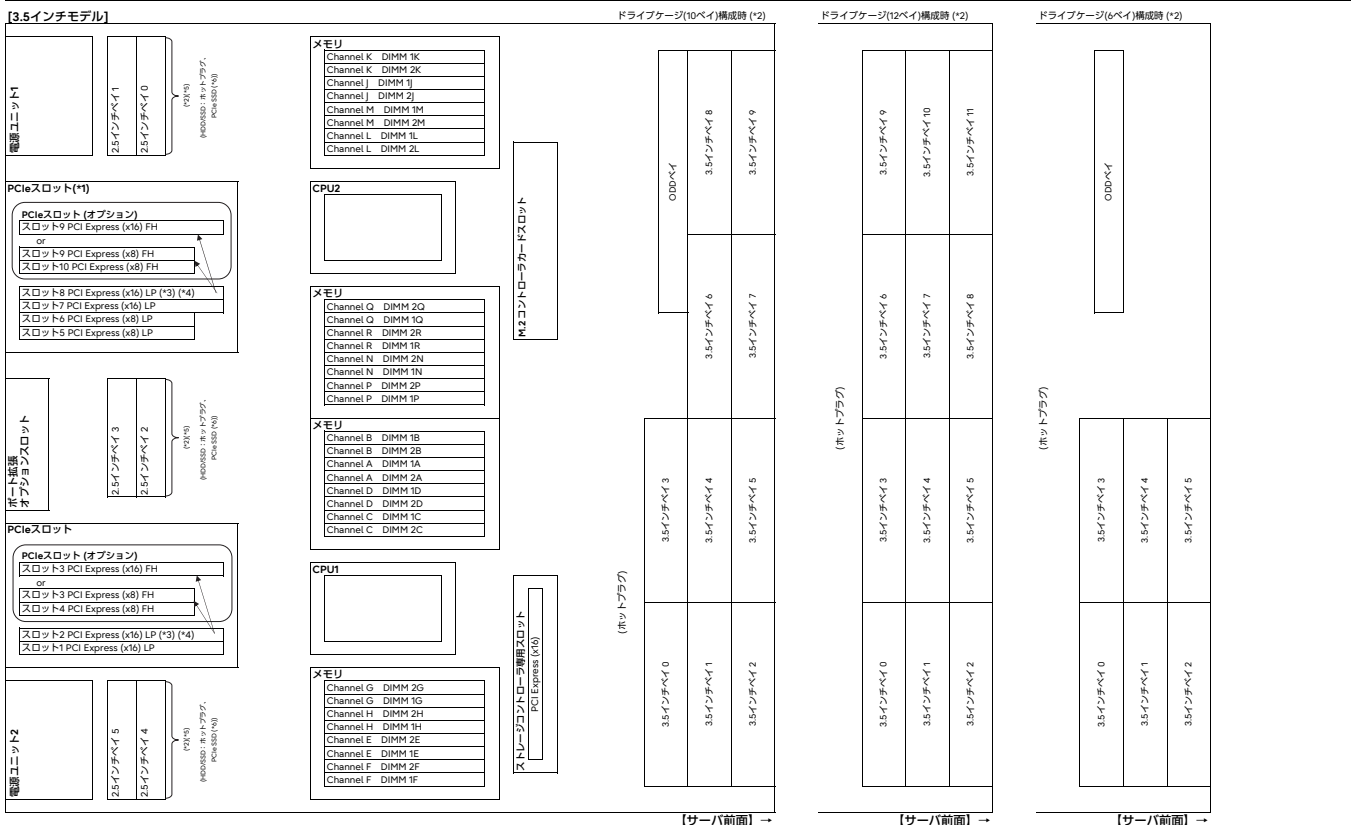

- (\*) 2CPU構成時のみ使用可能です。
- (\*) ベースユニットにより搭載可能なベイ構成/ストレージコントローラが異なります。詳細については、「[ベイ構成について]」[ストレージコントローラと内蔵ストレージの接続について]を参照ください。
- (\*) PCIe(x8) フルハイトライザーカード[PY-PRE853/PY/PRE853/PY-PRE854/PY/PRE854]をPCI Express(x16)[Low Profile](スロット2/8)に搭載することで、PCI Express(x8)[Full Height](スロット3/4/9/10)を増設可能です。またはPCIe(x16)フルハイトライザーカード[PY-PRE648/PY/PRE648/PY-PRE649/PY/PRE649]をPCI Express(x16)[Low Profile](スロット2/8)に搭載することで、PCI Express(x16)[Full Height](スロット3/9)を増設可能です。
- (\*) ラックベースユニット(3.5インチ HDD/SSD×6、GPU搭載用)[PYR2547R/N]は、GGPUカード1枚につき標準搭載、2つ目はオプション搭載可能です。オプションのGGPUカード搭載キット[PY-TKM0X0/PY/TKM0X0]をPCI Express(x16)[Low Profile](スロット8)に搭載することで、PCI Express(x16)[Full Height](スロット9)が使用可能です。
- (\*) ベイ追加オプション(2.5インチHDD/SSD×4)/ベイ追加オプション(2.5インチHDD/SSD×2)、ベイ追加オプション(2.5インチPCIe SSD×4)/ベイ追加オプション(2.5インチPCIe SSD×2)により、2.5インチ内蔵ストレージを台増設可能です。
- (\*) ホットプラグ対応状況については、当社ホームページ( <https://www.fujitsu.com/jp/products/computing/servers/primergy/manual/> )のサーバ本体の個別マニュアル「ご使用上の留意・注意事項」をご確認ください。

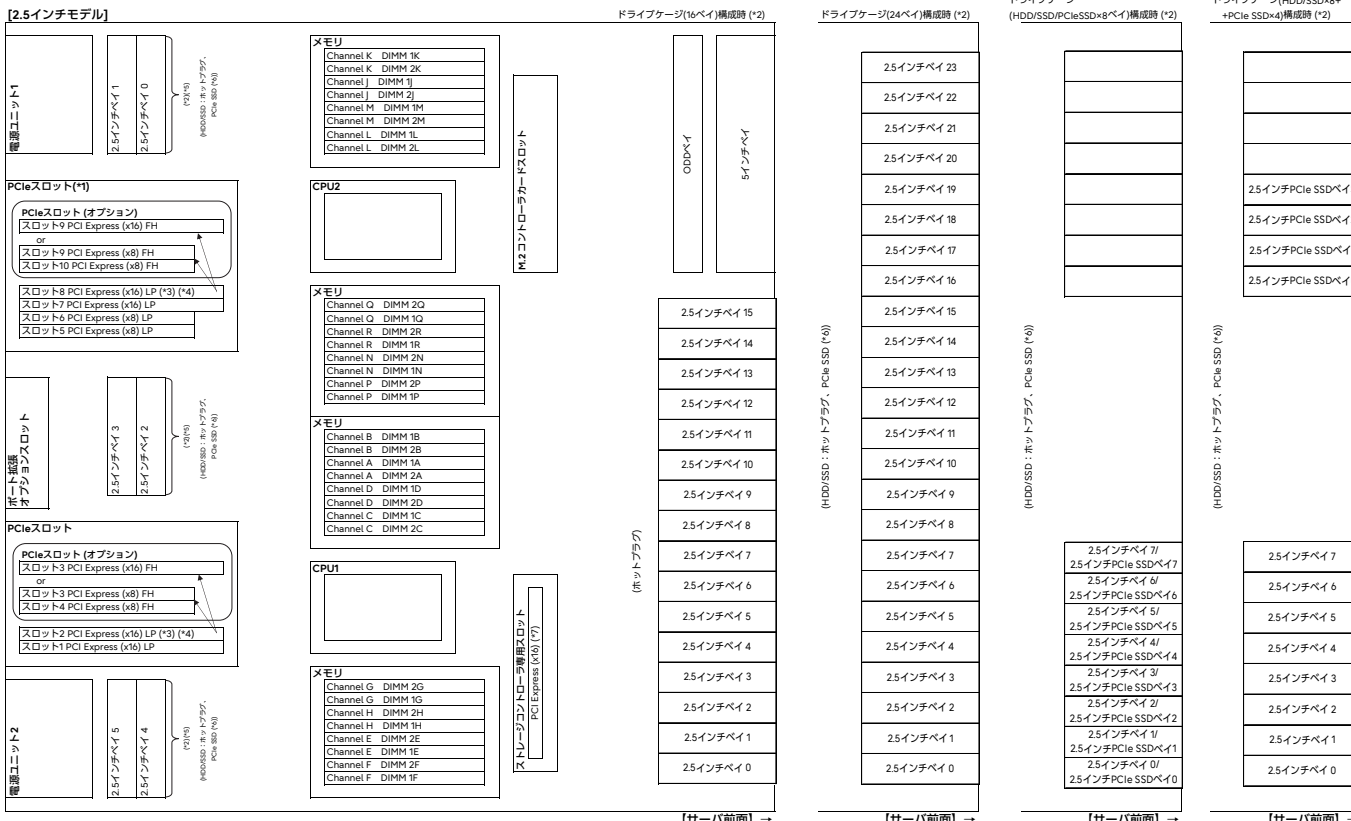

- (\*) 2CPU構成時のみ使用可能です。
- (\*) ベースユニットにより搭載可能なベイ構成/ストレージコントローラが異なります。詳細については、「[ベイ構成について]」[ストレージコントローラと内蔵ストレージの接続について]を参照ください。
- (\*) PCIe(x8) フルハイトライザーカード[PY-PRE853/PY/PRE853/PY-PRE854/PY/PRE854]をPCI Express(x16)[Low Profile](スロット2/8)に搭載することで、PCI Express(x8)[Full Height](スロット3/4/9/10)を増設可能です。またはPCIe(x16)フルハイトライザーカード[PY-PRE648/PY/PRE648/PY-PRE649/PY/PRE649]をPCI Express(x16)[Low Profile](スロット2/8)に搭載することで、PCI Express(x16)[Full Height](スロット3/9)を増設可能です。
- (\*) ラックベースユニット(2.5インチ HDD/SSD×16、SAS.2拡張用)[PYR2547R/N]は、GGPUカード1枚につき標準搭載、2つ目はオプション搭載可能です。オプションのGGPUカード搭載キット[PY-TKM0X0/PY/TKM0X0]をPCI Express(x16)[Low Profile](スロット8)に搭載することで、PCI Express(x16)[Full Height](スロット9)が使用可能です。
- (\*) ベイ追加オプション(2.5インチHDD/SSD×4)/ベイ追加オプション(2.5インチHDD/SSD×2)、ベイ追加オプション(2.5インチPCIe SSD×4)/ベイ追加オプション(2.5インチPCIe SSD×2)により、2.5インチ内蔵ストレージを台増設可能です。
- (\*) ホットプラグ対応状況については、当社ホームページ( <https://www.fujitsu.com/jp/products/computing/servers/primergy/manual/> )のサーバ本体の個別マニュアル「ご使用上の留意・注意事項」をご確認ください。
- (\*) ストレージコントローラ専用スロットです (ラックベースユニット2.5インチ HDD/SSD/PCIe SSD×8)[PYR2547R/N]/ラックベースユニット(2.5インチ PCIe SSD×24)[PYR2547RHN]/ラックベースユニット(2.5インチ HDD/SSD/PCIe SSD×8、GPU搭載用)[PYR2547RKN]を除く。





# PRIMERGY

## PRIMERGY RX2540 M7

※ OS により接続可能装置は異なります。詳細はハードウェア一覧を参照願います。

Start : PRIMERGY RX2540 M7



樹系図の見方は、「システム構成図の見方について」を参照ください。

### 1. 本体



#### ■ベースユニットについて

搭載パターン (*)	ベースユニット形状	型名	前面ベイ	背面ベイ (2.5インチ×4)/ (2.5インチ×2)	ODD ベイ	内蔵 5インチ ベイ	フルハイト ライザーカード	GPUカード 搭載キット
(1)	ラックベースユニット (3.5インチ HDD/SSD×10)	PYR2547R3N	3.5インチ×10	×	○	×	制限なし	—
(2)	ラックベースユニット (3.5インチ HDD/SSD×12, SASエキスパンダー付)	PYR2547RAN	3.5インチ×12	○ (*2)	×	×	制限なし	—
(3)	ラックベースユニット (3.5インチ HDD/SSD×6, GPU搭載用)	PYR2547RLN	3.5インチ×6	×	○	×	—	(*2)
(4)	ラックベースユニット (2.5インチ HDD/SSD×16)	PYR2547R2N	2.5インチ×16	○ (*2)	○	○	制限なし	—
(5)	ラックベースユニット (2.5インチ HDD/SSD×16, SASエキスパンダー付)	PYR2547RBN	2.5インチ×16	×	○	○	制限なし	—
(6)	ラックベースユニット (2.5インチ HDD/SSD/PCIe SSD×8)	PYR2547RCN	2.5インチ×8	×	×	×	制限なし	—
(7)	ラックベースユニット (2.5インチ HDD/SSD×8+2.5インチ PCIe SSD×4)	PYR2547RDN	2.5インチ×8	×	×	×	制限なし	—
(8)	ラックベースユニット (2.5インチ HDD/SSD×24)	PYR2547REN	2.5インチ×24	○ (*2)	×	×	制限なし	—
(9)	ラックベースユニット (2.5インチ HDD/SSD×24, SASエキスパンダー付)	PYR2547RGN	2.5インチ×24	○ (*2)	×	×	制限なし	—
(10)	ラックベースユニット (2.5インチ PCIe SSD×24)	PYR2547RHN	2.5インチ×24	○ (*2)	×	×	制限なし	—
(11)	ラックベースユニット (2.5インチ HDD/SSD×16, SASエキスパンダー付, GPU搭載用)	PYR2547RJN	2.5インチ×16	×	○	○	—	(*2)
(12)	ラックベースユニット (2.5インチ HDD/SSD/PCIe SSD×8, GPU搭載用)	PYR2547RKN	2.5インチ×8	×	×	×	—	(*2)

○：オプション搭載可能、×：オプション搭載不可、—：対象外

(\*) 搭載パターンについては「ベイ構成について」を参照ください。

(\*2) 必ず「温度制限について」を参照ください。

#### ■SASコントローラカード/SASアレイコントローラカード

本文中のSASコントローラカード/SASアレイコントローラカードは、次のように略して表記します。

略称	製品名
PSAS CP600i/CP 2100-8i/CP 2200-16i	SASコントローラカード[PY-SC4FA/PYBSC4FAL/PY-SC3MA2/PYBSC3MA2L/PYBSC3MAWL/PY-SC4MA1/PYBSC4MA1L]
PRAID CP500i/EP520i/EP540i/EP580i	SASアレイコントローラカード[PY-SR3FB/PYBSR3FBL/PY-SR3C52/PYBSR3C52L/PY-SR3C55/PYBSR3C55L/PY-SR3C58/PYBSR3C58L]
PRAID EP640i/EP680i	SASアレイコントローラカード[PY-SR4C63/PYBSR4C63L/PY-SR4C6/PYBSR4C6L/PY-SR4MA1/PYBSR4MA1L/PY-SR4MA2/PYBSR4MA2L/PY-SR4MA3/PYBSR4MA3L]
PRAID EP 3252-8i/EP 3254-8i/EP 3258-16i	SASアレイコントローラカード[PYBSR4MA1L/PY-SR4MA2/PYBSR4MA2L/PY-SR4MA3/PYBSR4MA3L]
PSAS CP 2200-16i NVMe/	SASコントローラカード[PYBSC4MA2L/]
PRAID EP680i NVMe/EP 3258-16i NVMe	SASアレイコントローラカード[PYBSR4C62L/PYBSR4MA4L]

※図のベイの種類は以下となります。

SAS/SATA	PCIe	SAS/SATA/PCIe combo
----------	------	---------------------

#### ■3.5インチモデル

① 使用するストレージコントローラと内蔵ストレージベイ構成の組み合わせについては、「ストレージコントローラと内蔵ストレージの接続について」を参照ください。

項番	製品名	型名	価格(税別)	力	備考
A-12	PRIMERGY RX2540 M7 ラックベースユニット (3.5インチ HDD/SSD×10)	PYR2547R3N	542,800円	力	ラックベースユニット(3.5インチ)2[U] CPU：オプション(最大数：2) メモリ：オプション(最大：32スロット) 内蔵ストレージ：オプション(3.5インチ×10ベイ) 内蔵ODD：オプション 電源：オプション(80PLUS® Platinum/Titanium認定取得)(最大数：2) OS：オプション オンボードSATAコントローラ×2標準, 3年保証(3年間翌営業日以降訪問修理)付

#### 【搭載パターン(1)】

0	3	Ultra Slim ODD	
1	4	6	
2	5	7	

オンボードSATAコントローラ、8channel HBA or RAID Controller

前面(HDD/SSD)：オンボードSATAコントローラまたは  
PRAID CP500i/EP520i/EP640iまたは  
PSAS CP 2100-8iまたは  
PRAID EP 3252-8i/EP 3254-8i  
(ストレージコントローラ専用スロットへ搭載)

0	3	Ultra Slim ODD	
1	4	6	8
2	5	7	9

16channel HBA or RAID Controller

前面(HDD/SSD)：PSAS CP600iまたは  
PRAID EP540i/EP580i/EP680iまたは  
PSAS CP 2200-16iまたは  
PRAID EP 3258-16i  
(ストレージコントローラ専用スロットへ搭載)

項番	製品名	型名	価格(税別)	力	備考
A-12	PRIMERGY RX2540 M7 ラックベースユニット (3.5インチ HDD/SSD×12, SASエキスパンダー付)	PYR2547RAN	624,800円	力	ラックベースユニット(3.5インチ)2[U] CPU：オプション(最大数：2) メモリ：オプション(最大：32スロット) 内蔵ストレージ(前面)：オプション(3.5インチ×12ベイ) 内蔵ストレージ(背面)：オプション(2.5インチ×6ベイ) 内蔵ODD：搭載不可 電源：オプション(80PLUS® Platinum/Titanium認定取得)(最大数：2) OS：オプション オンボードSATAコントローラ×1(M.2 Flash モジュール接続用)標準, 3年保証(3年間翌営業日以降訪問修理)付

#### 【搭載パターン(2)】

0	3	6	9
1	4	7	10
2	5	8	11

HBA or 8channel RAID Controller(エキスパンダーあり) ※

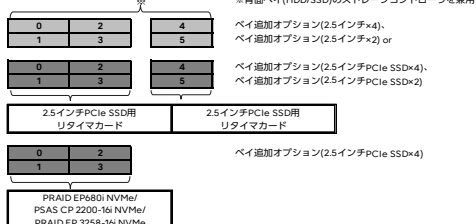

前面/背面(HDD/SSD)：PRAID CP500i/EP520i/EP640iまたは  
PSAS CP2100-8iまたはPSAS CP600iまたは  
PRAID EP 3252-8i/EP 3254-8i  
(ストレージコントローラ専用スロットへ搭載)

背面(PCIe SSD×4、×2)：2.5インチPCIe SSD用リタイマカード  
(背面のPCIeスロットへ搭載)

背面(PCIe SSD×4)：PRAID EP680i NVMeまたは  
PSAS CP 2200-16i NVMeまたは  
PRAID EP 3258-16i NVMe  
(背面のPCIeスロットへ搭載)

A

A-1



※ OS により接続可能装置は異なります。詳細はハードウェア一覧を参照願います。

A

A-1

項番	製品名	型名	価格(税別)	力	備考
A-12	PRIMERGY RX2540 M7 ラックベースユニット (3.5インチ HDD/SSD×6, GPU搭載用)	PYR2547RLN	555,800円		ラックベースユニット(3.5インチ)[2U] CPU : オプション(最大数: 2) メモリ : オプション(最大: 32スロット) 内蔵ストレージ : オプション(3.5インチ×6ベイ) 内蔵ODD : オプション 電源 : オプション(80PLUS® Platinum/Titanium認定取得)[最大数: 2] OS : オプション オンボードSATAコントローラ×2標準, GPGPUカード搭載キット×1標準, 3年保証(3年間翌営業日以降訪問修理)付

【搭載パターン(3)】

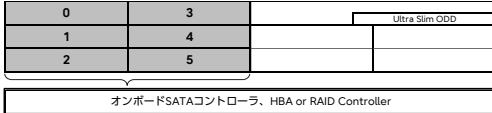

前面(HDD/SSD) : オンボードSATAコントローラまたは  
PRAID CP500i/EP520i/EP640iまたは  
PSAS CP2100-8iまたはPSAS CP600iまたは  
PRAID EP 3252-8i/EP 3254-8i  
(ストレージコントローラ専用スロットへ搭載)

■2.5インチモデル

項番	製品名	型名	価格(税別)	力	備考
A-12	PRIMERGY RX2540 M7 ラックベースユニット (2.5インチ HDD/SSD×16)	PYR2547R2N	549,800円		ラックベースユニット(2.5インチ)[2U] CPU : オプション(最大数: 2) メモリ : オプション(最大: 32スロット) 内蔵ストレージ(前面) : オプション(2.5インチ×16ベイ) 内蔵ストレージ(背面) : オプション(2.5インチ×4ベイ) 内蔵ODD : オプション 電源 : オプション(80PLUS® Platinum/Titanium認定取得)[最大数: 2] OS : オプション オンボードSATAコントローラ×2標準, 3年保証(3年間翌営業日以降訪問修理)付

【搭載パターン(4)】

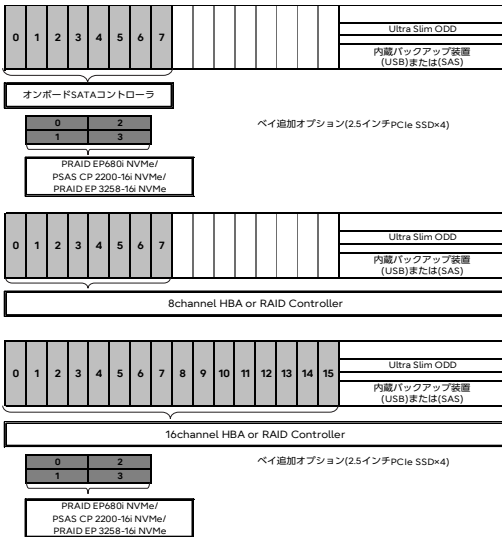

前面(HDD/SSD) : オンボードSATAコントローラ

背面(PCIe SSD×4) : PRAID EP680i NVMeまたは  
PSAS CP 2200-16i NVMeまたは  
PRAID EP 3258-16i NVMe  
(背面のPCIeスロットへ搭載)

前面(HDD/SSD) : PRAID CP500i/EP520i/EP640iまたは  
PSAS CP 2100-8iまたは  
PRAID EP 3252-8i/EP 3254-8i  
(ストレージコントローラ専用スロットへ搭載)

前面(HDD/SSD) : PSAS CP600iまたは  
PRAID EP540i/EP580i/EP680iまたは  
PSAS CP 2200-16iまたは  
PRAID EP 3258-16i  
(ストレージコントローラ専用スロットへ搭載)

背面(PCIe SSD×4) : PRAID EP680i NVMeまたは  
PSAS CP 2200-16i NVMeまたは  
PRAID EP 3258-16i NVMe  
(背面のPCIeスロットへ搭載)

<Dual RAID構成>

■SASケーブル[PYBCBS092]選択時

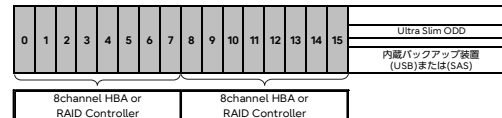

前面(HDD/SSD) : 2×PRAID CP500i/EP520i/EP640iまたは  
2×PSAS CP 2100-8iまたは  
2×PRAID EP 3252-8i/EP 3254-8i  
(ストレージコントローラ専用スロット、背面のPCIeスロットへ搭載)

項番	製品名	型名	価格(税別)	力	備考
A-12	PRIMERGY RX2540 M7 ラックベースユニット (2.5インチ HDD/SSD×16, SASエキスパンダー付)	PYR2547RBN	637,800円		ラックベースユニット(2.5インチ)[2U] CPU : オプション(最大数: 2) メモリ : オプション(最大: 32スロット) 内蔵ストレージ : オプション(2.5インチ×16ベイ) 内蔵ODD : オプション 電源 : オプション(80PLUS® Platinum/Titanium認定取得)[最大数: 2] OS : オプション オンボードSATAコントローラ×1(内蔵ODD/M.2 Flash モジュール接続用)標準, 3年保証(3年間翌営業日以降訪問修理)付

【搭載パターン(5)】

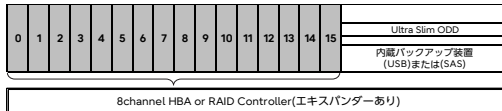

前面(HDD/SSD) : PRAID CP500i/EP520i/EP640iまたは  
PSAS CP 2100-8iまたは  
PRAID EP 3252-8i/EP 3254-8i  
(ストレージコントローラ専用スロットへ搭載)

B

B-1

# PRIMERGY

## PRIMERGY RX2540 M7

※ OS により接続可能装置は異なります。詳細はハードウェア一覧を参照願います。

項番	製品名	型名	価格(税別)	力	備考
A-12	PRIMERGY RX2540 M7 ラックベースユニット (2.5インチ HDD/SSD/PCIeSSD×8)	PYR2547RCN	607,800円		ラックベースユニット(2.5インチ)[2U] CPU: オプション(最大数: 2) メモリ: オプション(最大: 32スロット) 内蔵ストレージ: オプション(標準: 2.5インチ×8ベイ、最大: 2.5インチ×16ベイ) 内蔵ODD: 搭載不可 電源: オプション(80PLUS® Platinum/Titanium認定取得)[最大数: 2] OS: オプション オンボードSATAコントローラ×2標準, 3年保証(3年間翌営業日以降訪問修理)付
<p><b>【搭載パターン(6)】</b></p> <div style="display: flex; justify-content: space-between; margin-top: 10px;"> <div style="width: 45%;"> <p>前面(HDD/SSD/PCIeSSD): オンボードPCIe+</p> <p>オンボードSATAコントローラまたは PRAID CP500i/EP520i/EP640iまたは PSAS CP 2100-8iまたは PRAID EP 3252-8i/EP 3254-8i (背面のPCIeスロットへ搭載)</p> </div> <div style="width: 45%;"> <p>前面(HDD/SSD/PCIeSSD): オンボードPCIe+</p> <p>オンボードSATAコントローラまたは PRAID CP500i/EP520i/EP640iまたは PSAS CP 2100-8iまたは PRAID EP 3252-8i/EP 3254-8i (背面のPCIeスロットへ搭載)</p> <p>前面(PCIeSSD): オンボードPCIe</p> </div> </div>					
A-12	PRIMERGY RX2540 M7 ラックベースユニット (2.5インチ HDD/SSD×8+ 2.5インチ PCIe SSD×4)	PYR2547RDN	597,800円		ラックベースユニット(2.5インチ)[2U] CPU: オプション(最大数: 2) メモリ: オプション(最大: 32スロット) 内蔵ストレージ: オプション(標準: 2.5インチ×12ベイ、最大: 2.5インチ×16ベイ) 内蔵ODD: 搭載不可 電源: オプション(80PLUS® Platinum/Titanium認定取得)[最大数: 2] OS: オプション オンボードSATAコントローラ×2標準, 3年保証(3年間翌営業日以降訪問修理)付
<p><b>【搭載パターン(7)】</b></p> <div style="display: flex; justify-content: space-between; margin-top: 10px;"> <div style="width: 45%;"> <p>前面(HDD/SSD): オンボードSATAコントローラまたは PRAID CP500i/EP520i/EP640iまたは PRAID EP 3252-8i/EP 3254-8i (ストレージコントローラ専用スロットへ搭載)</p> <p>前面(PCIe SSD×4): PRAID EP680i NVMeまたは PSAS CP 2200-16i NVMeまたは PRAID EP 3258-16i NVMe (背面のPCIeスロットへ搭載)</p> </div> <div style="width: 45%;"> <p>前面(HDD/SSD): オンボードSATAコントローラまたは PRAID CP500i/EP520i/EP640iまたは PRAID EP 3252-8i/EP 3254-8i (ストレージコントローラ専用スロットへ搭載)</p> <p>前面(PCIe SSD×4): 2×PRAID EP680i NVMeまたは 2×PSAS CP 2200-16i NVMeまたは 2×PRAID EP 3258-16i NVMe (背面のPCIeスロットへ搭載)</p> </div> </div>					
A-12	PRIMERGY RX2540 M7 ラックベースユニット (2.5インチ HDD/SSD×24)	PYR2547REN	600,800円		ラックベースユニット(2.5インチ)[2U] CPU: オプション(最大数: 2) メモリ: オプション(最大: 32スロット) 内蔵ストレージ(前面): オプション(2.5インチ×24ベイ) 内蔵ストレージ(背面): オプション(2.5インチ×6ベイ) 内蔵ODD: 搭載不可 電源: オプション(80PLUS® Platinum/Titanium認定取得)[最大数: 2] OS: オプション オンボードSATAコントローラ×1(M.2 Flash モジュール接続用)標準, 3年保証(3年間翌営業日以降訪問修理)付
<p><b>【搭載パターン(8)】</b></p> <p>&lt;Triple RAID構成&gt;</p> <p>&lt;Dual RAID構成&gt;</p> <div style="display: flex; justify-content: space-between; margin-top: 10px;"> <div style="width: 45%;"> <p>前面(HDD/SSD): 3×PRAID CP500i/EP520i/EP640iまたは 3×PSAS CP 2100-8iまたは 3×PRAID EP 3252-8i/EP 3254-8i (ストレージコントローラ専用スロット、背面のPCIeスロットへ搭載)</p> </div> <div style="width: 45%;"> <p>前面/背面(HDD/SSD): 2×PSAS CP600iまたは 2×PRAID EP540i/EP580i/EP680iまたは 2×PSAS CP 2200-16iまたは 2×PRAID EP 3258-16i (ストレージコントローラ専用スロット、背面のPCIeスロットへ搭載)</p> </div> </div> <div style="margin-top: 10px;"> <p>※背面ベイ(HDD/SSD)のストレージコントローラを兼用</p> <p>2.5インチPCIe SSD用 リタイマカード</p> <p>2.5インチPCIe SSD用 リタイマカード</p> </div> <div style="margin-top: 10px;"> <p>前面(PCIe SSD×4、×2): 2.5インチPCIe SSD用リタイマカード (背面のPCIeスロットへ搭載)</p> </div>					

※ OS により接続可能装置は異なります。詳細はハードウェア一覧を参照願います。

C

C-1

項番	製品名	型名	価格(税別)	力	備考
A-12	PRIMERGY RX2540 M7 ラックベースユニット (2.5インチ HDD/SSD×24, SASエキスパンダー付)	PYR2547RGN	674,800円		ラックベースユニット(2.5インチ)2U] CPU : オプション(最大数: 2) メモリ : オプション(最大: 32スロット) 内蔵ストレージ(前面) : オプション(2.5インチ×24ベイ) 内蔵ストレージ(背面) : オプション(2.5インチ×6ベイ) 内蔵ODD : 搭載不可 電源 : オプション(80PLUS® Platinum/Titanium認定取得)最大数: 2] OS : オプション オンボードSATAコントローラ×1(M.2 Flash モジュール接続用)標準, 3年保証(3年間翌営業日以降訪問修理)付

【搭載パターン(9)】

<構成1>



8channel HBA or RAID Controller(エキスパンダーあり)※

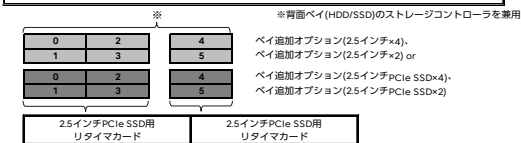

前面/背面(HDD/SSD) : PRAID CP500i/EP520i/EP640iまたは  
PSAS CP 2100-8iまたは  
PRAID EP 3252-8i/EP 3254-8i  
(ストレージコントローラ専用スロットへ搭載)

背面(Pcie SSD×4、×2) : 2.5インチPcie SSD用リタイマカード  
(背面のPcieスロットへ搭載)

<構成2>



16channel HBA or RAID Controller(エキスパンダーあり)※



前面/背面(HDD/SSD) : PSAS CP600iまたは  
PRAID EP540i/EP580i/EP680iまたは  
PSAS CP 2200-16iまたは  
PRAID EP 3258-16i  
(ストレージコントローラ専用スロットへ搭載)

項番	製品名	型名	価格(税別)	力	備考
A-12	PRIMERGY RX2540 M7 ラックベースユニット (2.5インチ PCIe SSD×24)	PYR2547RHN	986,800円		ラックベースユニット(2.5インチ)2U] CPU : オプション(最大数: 2) メモリ : オプション(最大: 32スロット) 内蔵ストレージ(前面) : オプション(2.5インチ×24ベイ) 内蔵ストレージ(背面) : オプション(2.5インチ×6ベイ) 内蔵ODD : 搭載不可 電源 : オプション(80PLUS® Platinum/Titanium認定取得)最大数: 2] OS : オプション 2.5インチPcie SSD用スイッチボード(24ポート)/オンボードSATAコントローラ×1(M.2 Flash モジュール接続用)標準, 3年保証(3年間翌営業日以降訪問修理)付

【搭載パターン(10)】

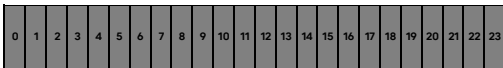

2.5インチPcie SSD用スイッチボード(24ポート)

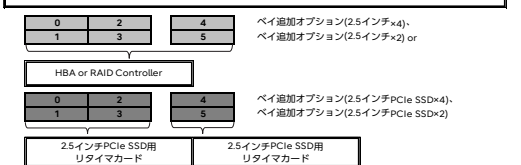

前面(Pcie SSD×24) : 2.5インチPcie SSD用スイッチボード

背面(HDD/SSD×4、×2) : PRAID CP500i/EP520i/EP640iまたは  
PSAS CP 2100-8iまたは  
PRAID EP 3252-8i/EP 3254-8i  
(背面のPcieスロットへ搭載)

背面(Pcie SSD×4、×2) : 2.5インチPcie SSD用リタイマカード  
(背面のPcieスロットへ搭載)

項番	製品名	型名	価格(税別)	力	備考
A-12	PRIMERGY RX2540 M7 ラックベースユニット (2.5インチ HDD/SSD×16, SASエキスパンダー付, GPU搭載用)	PYR2547RJN	650,800円		ラックベースユニット(2.5インチ)2U] CPU : オプション(最大数: 2) メモリ : オプション(最大: 32スロット) 内蔵ストレージ : オプション(2.5インチ×16ベイ) 内蔵ODD : オプション 電源 : オプション(80PLUS® Platinum/Titanium認定取得)最大数: 2] OS : オプション オンボードSATAコントローラ×1(内蔵ODD/M.2 Flash モジュール接続用)標準, GPGPUカード搭載キット×1標準, 3年保証(3年間翌営業日以降訪問修理)付

【搭載パターン(11)】



8channel HBA or RAID Controller(エキスパンダーあり)

前面(HDD/SSD) : PRAID CP500i/EP520i/EP640iまたは  
PSAS CP 2100-8iまたは  
PRAID EP 3252-8i/EP 3254-8i  
(ストレージコントローラ専用スロットへ搭載)

D

D-1

※ OS により接続可能装置は異なります。詳細はハードウェア一覧を参照願います。

D
D-1

項番	製品名	型名	価格(税別)	力 備考
A-12	PRIMERGY RX2540 M7 ラックベースユニット (2.5インチ HDD/SSD/PCIeSSD×8、GPU搭載用)	PYR2547RKN	618,800円	ラックベースユニット(2.5インチ)2U CPU：オプション(最大数：2) メモリ：オプション(最大：32スロット) 内蔵ストレージ：オプション(標準：2.5インチ×8ベイ、最大：2.5インチ×16ベイ) 内蔵ODD：搭載不可 電源：オプション(80PLUS® Platinum/Titanium認定取得)最大数：2 OS：オプション オンボードSATAコントローラ×2標準、 GPGPUカード搭載キット×1標準。 3年保証(3年間登録営業日以降訪問修理付)

**【搭載パターン(12)】**

0	1	2	3	4	5	6	7
---	---	---	---	---	---	---	---

オンボードSATAコントローラ、  
8channel HBA or RAID Controller

オンボードPCIe

前面(HDD/SSD/PCIeSSD)：オンボードPCIe+

オンボードSATAコントローラまたは  
PRAID CP500i/EP520i/EP640iまたは  
PSAS CP 2100-8iまたは  
PRAID EP 3252-8i/EP 3254-8i  
(背面のPCIeスロットへ搭載)

0	1	2	3	4	5	6	7
---	---	---	---	---	---	---	---

オンボードSATAコントローラ、  
8channel HBA or RAID Controller

オンボードPCIe

0	1	2	3	4	5	6	7
---	---	---	---	---	---	---	---

オンボードPCIe

ベイ追加オプション(2.5インチPCIe SSD×8)

前面(HDD/SSD/PCIeSSD)：オンボードPCIe+

オンボードSATAコントローラまたは  
PRAID CP500i/EP520i/EP640iまたは  
PSAS CP 2100-8iまたは  
PRAID EP 3252-8i/EP 3254-8i  
(背面のPCIeスロットへ搭載)

前面(PCIeSSD)：オンボードPCIe

### 2. ラックレール 【必須選択オプション】

**・カスタムメイド型名にて必ず1つ選択してください。**

- ・搭載ラックの仕様について事前に確認し、選択してください。
- ・ケーブルマネジメントアーム(PY-RA05/PYBRA05)と電源ユニット(1600W/DC380V対応)[PY-PU163D/PYBPU163D]は同時搭載できません。

項番	製品名	型名	価格(税別)	力 備考
M-3	ラックレールキット	PY-RR0B PYBRR0B	16,000円 16,000円	● 可変長範囲：559~890mm ● ラックレール長：850mm
M-4	ケーブルマネジメントアーム	PY-RA05 PYBRA05	10,000円 10,000円	● サーバ背面のケーブルを束ねるオプション

E

E

### 3. 電源ユニット/電源ケーブル 【必須選択オプション】



- 電源ユニットは、カスタムメイド型名にいずれか必ず1台以上選択してください。電源ユニット(500W)[PY-PU501/PYBPU501]、電源ユニット(500W)[PY-PU503/PYBPU503]または電源ユニット(1600W/DC380V対応)[PY-PU163D/PYBPU163D]の場合は、必ず2台選択してください。
- 電源ケーブルは、カスタムメイド型名にいずれか必ず搭載する電源ユニット数分、選択してください。同一種類のみ選択可能です。
- 異なる仕様の電源ユニットの混在搭載はできません。同一仕様の電源ユニットを選択ください。
- 電源ユニットの配置場所は、従来機種と異なり装置背面から見て左右に分かれた配置になっています。
- 電源ケーブルを手配する際は電源ケーブルの配置を意図したケーブル長を選択してください。
- 構成により、使用可能な電源ユニットが異なります。詳細については、「電源ユニットの搭載条件について」を参照ください。

#### 電源ユニットの搭載条件について

PRIMERGY 2WAY M7シリーズより、電源ユニット搭載条件については、以下の方法でご確認ください。  
消費電力計算ツールにてご希望の機器構成の消費電力を算出いただき、各電源ユニットの備考欄をもとに、適切な電源ユニットをご選択ください。

当社ホームページ「PRIMERGY サーバ消費電力/質量計算ツール」(<https://www.fujitsu.com/jp/products/computing/servers/primergy/technical/calculate/>)

十分な電源容量の電源ユニットを選択いただけない場合、高負荷運用時や、電源冗長構成時でも故障時にサーバ性能が低下したり、電源断になったりする場合がありますのでご注意ください。

<推奨>

- 「冗長電源構成」：お客様環境の安定稼働を目的に、電源の冗長構成を推奨します。  
※冗長電源構成にする場合は、同容量の電源ユニットを2台手配ください。
- ※電源ユニットを複数搭載される場合、工場出荷時の電源設定は「1+1冗長」で出荷となります(非冗長電源構成は非サポートです)。
- 「システム増設を考慮した電源構成」：将来的なシステム増設の可能性を考慮いただき、「900W/1600W/2200W/2400W電源」のご使用等、余裕のある電源構成をお願いします。

#### ■電源ユニット(AC)

[AC100V/200V]

項番	製品名	型名	価格(税別)	力	備考
K-5	電源ユニット(500W)	PY-PU501	35,000円	●	80PLUS : Platinum 最大出力 : AC100/200V時 500W
		PYBPU501	35,000円		

[AC100V/200V]

項番	製品名	型名	価格(税別)	力	備考
K-7	電源ユニット(900W)	PY-PU902	40,000円	●	80PLUS : Platinum 最大出力 : AC100/200V時 900W
		PYBPU902	40,000円		

[AC100V/200V]

項番	製品名	型名	価格(税別)	力	備考
K-9	電源ユニット(1600W)	PY-PU163	78,000円	●	80PLUS : Platinum 最大出力 : AC100時 1000W、AC200V時 1600W
		PYBPU163	78,000円		

[AC200V]

項番	製品名	型名	価格(税別)	力	備考
K-32	電源ユニット(500W)	PY-PU503	48,000円	●	80PLUS : Titanium 最大出力 : AC200V時 500W
		PYBPU503	48,000円		

[AC200V]

項番	製品名	型名	価格(税別)	力	備考
K-6	電源ユニット(900W)	PY-PU901	88,000円	●	80PLUS : Titanium 最大出力 : AC200V時 900W
		PYBPU901	88,000円		

[AC200V]

項番	製品名	型名	価格(税別)	力	備考
K-33	電源ユニット(1600W)	PY-PU165	98,000円	●	80PLUS : Titanium 最大出力 : AC200V時 1600W
		PYBPU165	98,000円		

#### ■電源ケーブル(AC)



- 電源ユニット(500W)[PY-PU503/PYBPU503]/電源ユニット(900W)[PY-PU901/PYBPU901]/電源ユニット(1600W)[PY-PU165/PYBPU165]選択時、AC100V対応の電源ケーブルは使用できません。

[AC100Vで使用]  
(NEMA 5-15P)

項番	製品名	型名	価格(税別)	力	備考
N-1	電源ケーブル(AC100V対応/0.5m)	PY-CBP103	2,100円	●	プラグ : NEMA 5-15P準拠
		PYBCBP103	2,100円		
N-2	電源ケーブル(AC100V対応/1m)	PY-CBP104	2,100円	●	プラグ : NEMA 5-15P準拠
		PYBCBP104	2,100円		
N-3	電源ケーブル(AC100V対応/1.5m)	PY-CBP105	2,100円	●	プラグ : NEMA 5-15P準拠
		PYBCBP105	2,100円		
N-5	電源ケーブル(AC100V対応/3m)	PY-CBP102	3,200円	●	プラグ : NEMA 5-15P準拠
		PYBCBP102	3,200円		

[AC200Vで使用]  
(NEMA L6-15P)

項番	製品名	型名	価格(税別)	力	備考
N-6	電源ケーブル(AC200V対応/3m)	PY-CBP201	5,300円	●	プラグ : NEMA L6-15P準拠
		PYBCBP201	5,300円		

(IEC60320 C14)

項番	製品名	型名	価格(税別)	力	備考
N-11	電源ケーブル(AC200V対応/0.5m)	PY-CBP203	2,100円	●	プラグ : IEC60320 C14準拠
		PYBCBP203	2,100円		
N-12	電源ケーブル(AC200V対応/1m)	PY-CBP204	2,100円	●	プラグ : IEC60320 C14準拠
		PYBCBP204	2,100円		
N-13	電源ケーブル(AC200V対応/1.5m)	PY-CBP205	2,100円	●	プラグ : IEC60320 C14準拠
		PYBCBP205	2,100円		
N-14	電源ケーブル(AC200V対応/3m)	PY-CBP202	3,200円	●	プラグ : IEC60320 C14準拠
		PYBCBP202	3,200円		

F

F-1



※ OS により接続可能装置は異なります。詳細はハードウェア一覧を参照願います。

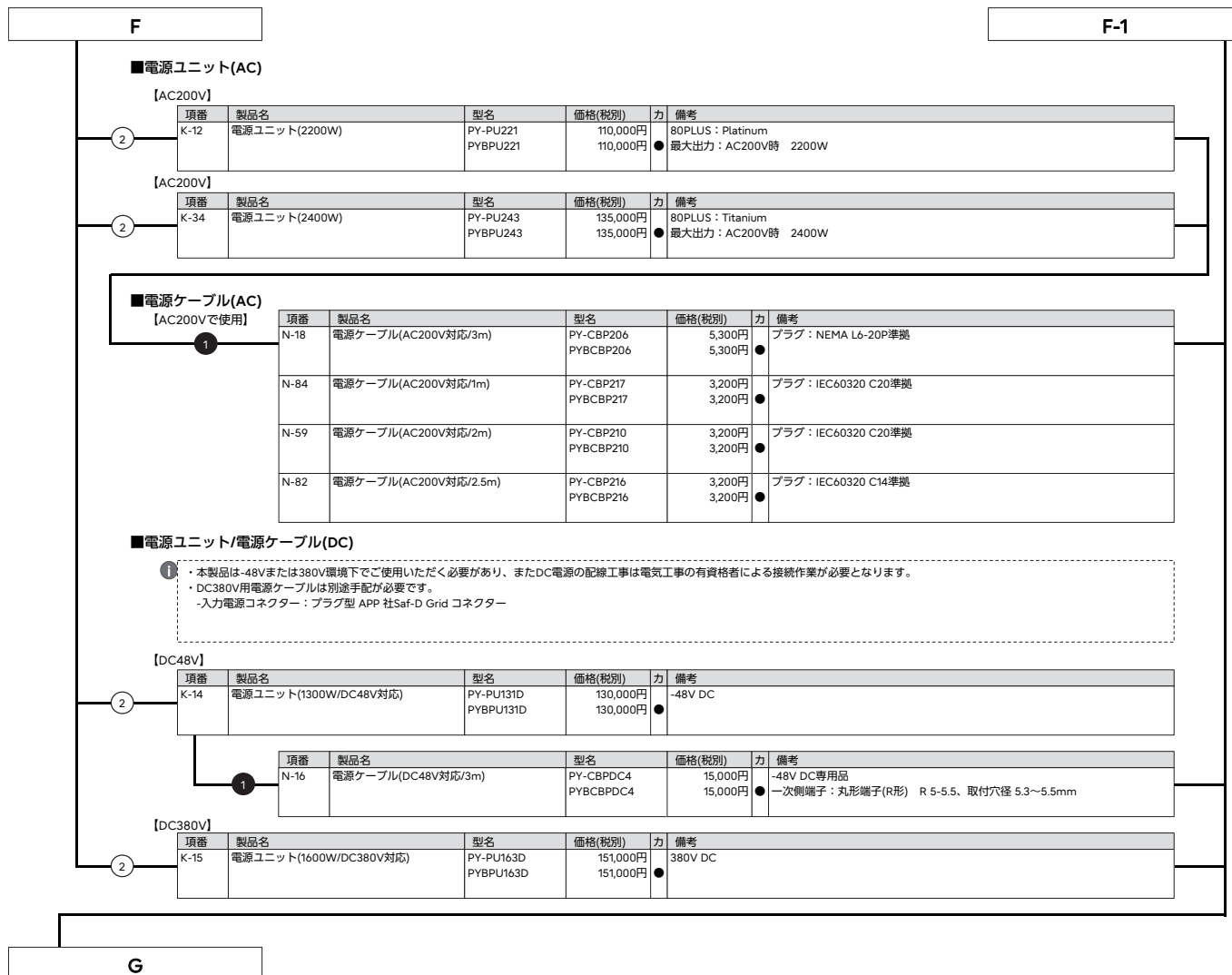

※ OS により接続可能装置は異なります。詳細はハードウェア一覧を参照願います。

G

### 4. ServerView Suite等【必須選択オプション】



- ・カスタマイド型名にいずれか必ず1つ選択してください。
- ・ServerView Suiteの使用権は、サーバ本体に対し無償で付与されており、推奨のドライバや監視ソフト等が含まれますので、添付品の内容をご確認のうえ、以下より選択してください。

項番	製品名	型名	価格(税別)	力	備考
P-36	ServerView Suite DVD(Tools) & ドキュメント	PYBSVT3	100円	●	ServerView Suite : DVD-ROM×1 ※DVD版数 : V11.14.09よりDVD-ROM×2 ドキュメント ・安全上のご注意 ・サポート&サービス ・クリアファイル DVD版数 : V11.13.08以降の最新版
P-37	ServerView Suite DVD(Tools)	PYBSVT4	100円	●	ServerView Suite : DVD-ROM×1 ※DVD版数 : V11.14.09よりDVD-ROM×2 ドキュメント ・安全上のご注意 DVD版数 : V11.13.08以降の最新版

項番	製品名	型名	価格(税別)	力	備考
P-38	ServerView Suite ServerBooks DVD(Manual)	PYBSVM1	100円	●	ServerView Suite : DVD-ROM×1 DVD版数 : V11.13.08以降の最新版

### 【PRIMERGY購入後、最新版数のServerView Suiteが必要な場合 (追加オプション)】

#### ■ ツール

項番	製品名	型名	価格(税別)	力	備考
P-310	ServerView Suite DVD(Tools)	PY-SVT142	4,000円		ServerView Suite : DVD-ROM×2 DVD版数 : V14.23.09 Windows対応版数 : Windows Server 2012、2012 R2、2016、2019、2022 RHEL対応版数 : 6.10、7.9、8.1/8.2/8.3/8.4/8.5/8.6/8.7/8.8、9.0/9.1 SLES対応版数 : 12SP5、15SP1/SP2/SP3/SP4
P-12	ServerView Suite DVD(Tools)	PY-SVT143	4,000円		ServerView Suite : DVD-ROM×2 DVD版数 : V14.23.12以降の最新版 Windows対応版数 : Windows Server 2016、2019、2022 RHEL対応版数 : 6.10、7.9、8.5/8.6/8.7/8.8、9.0/9.1/9.2 SLES対応版数 : 12SP5、15SP1/SP2/SP3/SP4/SP5

#### ■ マニュアル

項番	製品名	型名	価格(税別)	力	備考
P-311	ServerView Suite ServerBooks DVD(Manual)	PY-SVM142	4,000円		ServerView Suite : DVD-ROM×1 DVD版数 : V14.23.09
P-13	ServerView Suite ServerBooks DVD(Manual)	PY-SVM143	4,000円		ServerView Suite : DVD-ROM×1 DVD版数 : V14.23.12以降の最新版



#### ServerView Suite

24時間365日の安定稼働、導入時の確実なセットアップとシステム運用での監視を実現するサーバ運用管理ソフトウェアです。

#### 提供形態

- ・ServerView Suite DVD(Tools)
  - －DVD-ROM : 1枚(DVD : ソフトウェア/ドライバ) ※DVD版数がV11.14.07以前
  - －DVD-ROM : 2枚(DVD : ソフトウェア/ドライバ) ※DVD版数がV11.14.09以降
- ・ServerView Suite ServerBooks DVD(Manual)
  - －DVD-ROM : 1枚(DVD : マニュアル式)

#### 留意事項

- ・本DVDは新機能の追加などで定期的にアップデートされ、最新バージョンが格納されます。同一モデルでも出荷時期によりDVD版数が変わる場合があります。
- ・添付されるServerView Suite DVDの版数と対応機能、仕様に関する留意事項、および対象OS制限については、下記にて必ずご確認ください。  
当社ホームページ : <https://jp.fujitsu.com/platform/server/primergy/products/note/svsdvd/>
- ・ServerView Suite ServerBooks DVD(Manual)には、対象版数のServerView Suiteのマニュアル、およびサーバ本体や周辺オプション等のマニュアルが含まれています。一部のサーバ本体や周辺オプションのマニュアルは本DVDに含まれておらず、以下に公開されています。以下URLの対象版数の「追加マニュアル」をご確認ください。  
当社ホームページ : <https://jp.fujitsu.com/platform/server/primergy/products/note/svsdvd/additional-info.html>

H

※ OS により接続可能装置は異なります。詳細はハードウェア一覧を参照願います。

H

### 5. Infrastructure Manager(ISM)



- Infrastructure Manager Advanced EditionとInfrastructure Manager Essential Editionの二種類あります。
- Infrastructure Manager Advanced Editionは、1年/3年/5年のSupportDeskがバンドルされるライセンス製品です。メディアパックとサーバライセンス/ノードライセンスがあります。
- Infrastructure Manager Essential Editionは、ライセンスは無償ですが、SupportDeskを別途購入いただくことで、「Infrastructure Managerに関するお問い合わせの対応」や「最新版のアップデートモジュール」の入手が可能となります。
- また、Infrastructure Managerのリモート通報機能でハードウェアのリモート通報による保守を受けるには、Infrastructure ManagerのSupportDesk契約が必要です。
- ISMイメージはPRIMERGYダウンロードサイトからダウンロードする、または、ISMメディアパックをご購入いただくことで入手することができます。
- Infrastructure Managerのライセンス、SupportDeskの詳細については、留意事項編「サーバ監視・管理ソフトウェアについて」を参照ください。

#### ■メディアパック

項番	製品名	型名	価格(税別)	力	備考
P-220	Infrastructure Manager メディアパック(ESXi) V2	B516Q93B0	11,000円	★	Infrastructure Manager : DVD-ROM×1
P-221	Infrastructure Manager メディアパック(Hyper-V) V2	B516QA3B0	11,000円	★	Infrastructure Manager : DVD-ROM×1
P-222	Infrastructure Manager メディアパック(KVM) V2	B516QB3B0	11,000円	★	Infrastructure Manager : DVD-ROM×1



• Infrastructure Manager Advanced EditionとInfrastructure Manager Essential Editionを同時に選択することはできません。

#### ■Infrastructure Manager Advanced Edition サーバライセンス

項番	製品名	型名	価格(税別)	力	備考
P-130	Infrastructure Manager Advanced Edition サーバライセンス (1年間24時間サポート付) V2	B5178D481	358,200円	★	サービス時間帯：24時間365日 サポート対象範囲：仮想アプライアンス
P-131	Infrastructure Manager Advanced Edition サーバライセンス (3年間24時間サポート付) V2	B5178F481	414,500円	★	サービス時間帯：24時間365日 サポート対象範囲：仮想アプライアンス
P-132	Infrastructure Manager Advanced Edition サーバライセンス (5年間24時間サポート付) V2	B5178H481	470,900円	★	サービス時間帯：24時間365日 サポート対象範囲：仮想アプライアンス
P-133	Infrastructure Manager Advanced Edition サーバライセンス (1年間平日サポート付) V2	B5178E481	351,100円	★	サービス時間帯：月曜～金曜8:30～19:00(祝日および年末年始を除く) サポート対象範囲：仮想アプライアンス
P-134	Infrastructure Manager Advanced Edition サーバライセンス (3年間平日サポート付) V2	B5178G481	393,100円	★	サービス時間帯：月曜～金曜8:30～19:00(祝日および年末年始を除く) サポート対象範囲：仮想アプライアンス
P-135	Infrastructure Manager Advanced Edition サーバライセンス (5年間平日サポート付) V2	B5178J481	435,200円	★	サービス時間帯：月曜～金曜8:30～19:00(祝日および年末年始を除く) サポート対象範囲：仮想アプライアンス

#### ■Infrastructure Manager Advanced Edition ノードライセンス

項番	製品名	型名	価格(税別)	力	備考
P-136	Infrastructure Manager Advanced Edition 1ノードライセンス (1年間24時間サポート付) V2	B5177V481	29,900円	★	サービス時間帯：24時間365日 サポート対象範囲：仮想アプライアンス
P-137	Infrastructure Manager Advanced Edition 1ノードライセンス (3年間24時間サポート付) V2	B5177X481	34,700円	★	サービス時間帯：24時間365日 サポート対象範囲：仮想アプライアンス
P-138	Infrastructure Manager Advanced Edition 1ノードライセンス (5年間24時間サポート付) V2	B5177Z481	39,400円	★	サービス時間帯：24時間365日 サポート対象範囲：仮想アプライアンス
P-139	Infrastructure Manager Advanced Edition 1ノードライセンス (1年間平日サポート付) V2	B5177W481	29,300円	★	サービス時間帯：月曜～金曜8:30～19:00(祝日および年末年始を除く) サポート対象範囲：仮想アプライアンス
P-140	Infrastructure Manager Advanced Edition 1ノードライセンス (3年間平日サポート付) V2	B5177Y481	32,900円	★	サービス時間帯：月曜～金曜8:30～19:00(祝日および年末年始を除く) サポート対象範囲：仮想アプライアンス
P-141	Infrastructure Manager Advanced Edition 1ノードライセンス (5年間平日サポート付) V2	B51780481	36,400円	★	サービス時間帯：月曜～金曜8:30～19:00(祝日および年末年始を除く) サポート対象範囲：仮想アプライアンス
P-142	Infrastructure Manager Advanced Edition 5ノードライセンス (1年間24時間サポート付) V2	B51787485	149,100円	★	サービス時間帯：24時間365日 サポート対象範囲：仮想アプライアンス
P-143	Infrastructure Manager Advanced Edition 5ノードライセンス (3年間24時間サポート付) V2	B51789485	172,300円	★	サービス時間帯：24時間365日 サポート対象範囲：仮想アプライアンス
P-144	Infrastructure Manager Advanced Edition 5ノードライセンス (5年間24時間サポート付) V2	B5178B485	195,500円	★	サービス時間帯：24時間365日 サポート対象範囲：仮想アプライアンス
P-145	Infrastructure Manager Advanced Edition 5ノードライセンス (1年間平日サポート付) V2	B51788485	146,300円	★	サービス時間帯：月曜～金曜8:30～19:00(祝日および年末年始を除く) サポート対象範囲：仮想アプライアンス

I

I-1

※ OS により接続可能装置は異なります。詳細はハードウェア一覧を参照願います。

I

I-1

項番	製品名	型名	価格(税別)	力	備考
P-146	Infrastructure Manager Advanced Edition 5ノードライセンス (3年間平日サポート付) V2	B5178A485	163,700円	★	サービス時間帯：月曜～金曜8:30～19:00(祝日および年末年始を除く) サポート対象範囲：仮想アプライアンス
P-147	Infrastructure Manager Advanced Edition 5ノードライセンス (5年間平日サポート付) V2	B5178C485	181,200円	★	サービス時間帯：月曜～金曜8:30～19:00(祝日および年末年始を除く) サポート対象範囲：仮想アプライアンス
P-148	Infrastructure Manager Advanced Edition 10ノードライセンス (1年間24時間サポート付) V2	B5177P48A	298,200円	★	サービス時間帯：24時間365日 サポート対象範囲：仮想アプライアンス
P-149	Infrastructure Manager Advanced Edition 10ノードライセンス (3年間24時間サポート付) V2	B5177R48A	344,500円	★	サービス時間帯：24時間365日 サポート対象範囲：仮想アプライアンス
P-150	Infrastructure Manager Advanced Edition 10ノードライセンス (5年間24時間サポート付) V2	B5177T48A	390,700円	★	サービス時間帯：24時間365日 サポート対象範囲：仮想アプライアンス
P-160	Infrastructure Manager Advanced Edition 10ノードライセンス (1年間平日サポート付) V2	B5177Q48A	292,400円	★	サービス時間帯：月曜～金曜8:30～19:00(祝日および年末年始を除く) サポート対象範囲：仮想アプライアンス
P-161	Infrastructure Manager Advanced Edition 10ノードライセンス (3年間平日サポート付) V2	B517548A	327,200円	★	サービス時間帯：月曜～金曜8:30～19:00(祝日および年末年始を除く) サポート対象範囲：仮想アプライアンス
P-162	Infrastructure Manager Advanced Edition 10ノードライセンス (5年間平日サポート付) V2	B5177U48A	361,900円	★	サービス時間帯：月曜～金曜8:30～19:00(祝日および年末年始を除く) サポート対象範囲：仮想アプライアンス
P-163	Infrastructure Manager Advanced Edition 20ノードライセンス (1年間24時間サポート付) V2	B5178148F	537,300円	★	サービス時間帯：24時間365日 サポート対象範囲：仮想アプライアンス
P-164	Infrastructure Manager Advanced Edition 20ノードライセンス (3年間24時間サポート付) V2	B5178348F	621,900円	★	サービス時間帯：24時間365日 サポート対象範囲：仮想アプライアンス
P-165	Infrastructure Manager Advanced Edition 20ノードライセンス (5年間24時間サポート付) V2	B5178548F	706,400円	★	サービス時間帯：24時間365日 サポート対象範囲：仮想アプライアンス
P-166	Infrastructure Manager Advanced Edition 20ノードライセンス (1年間平日サポート付) V2	B5178248F	526,600円	★	サービス時間帯：月曜～金曜8:30～19:00(祝日および年末年始を除く) サポート対象範囲：仮想アプライアンス
P-167	Infrastructure Manager Advanced Edition 20ノードライセンス (3年間平日サポート付) V2	B5178448F	589,700円	★	サービス時間帯：月曜～金曜8:30～19:00(祝日および年末年始を除く) サポート対象範囲：仮想アプライアンス
P-168	Infrastructure Manager Advanced Edition 20ノードライセンス (5年間平日サポート付) V2	B5178648F	652,700円	★	サービス時間帯：月曜～金曜8:30～19:00(祝日および年末年始を除く) サポート対象範囲：仮想アプライアンス
P-169	Infrastructure Manager Advanced Edition 100ノードライセンス (1年間24時間サポート付) V2	B5177H48N	2,387,900円	★	サービス時間帯：24時間365日 サポート対象範囲：仮想アプライアンス
P-170	Infrastructure Manager Advanced Edition 100ノードライセンス (3年間24時間サポート付) V2	B5177K48N	2,763,500円	★	サービス時間帯：24時間365日 サポート対象範囲：仮想アプライアンス
P-171	Infrastructure Manager Advanced Edition 100ノードライセンス (5年間24時間サポート付) V2	B5177M48N	3,139,200円	★	サービス時間帯：24時間365日 サポート対象範囲：仮想アプライアンス
P-172	Infrastructure Manager Advanced Edition 100ノードライセンス (1年間平日サポート付) V2	B5177J48N	2,340,200円	★	サービス時間帯：月曜～金曜8:30～19:00(祝日および年末年始を除く) サポート対象範囲：仮想アプライアンス
P-173	Infrastructure Manager Advanced Edition 100ノードライセンス (3年間平日サポート付) V2	B5177L48N	2,620,600円	★	サービス時間帯：月曜～金曜8:30～19:00(祝日および年末年始を除く) サポート対象範囲：仮想アプライアンス
P-174	Infrastructure Manager Advanced Edition 100ノードライセンス (5年間平日サポート付) V2	B5177N48N	2,900,900円	★	サービス時間帯：月曜～金曜8:30～19:00(祝日および年末年始を除く) サポート対象範囲：仮想アプライアンス

- ①
- ・ サーバライセンスとノードライセンスを同時に選択してください。
  - ・ ノードライセンスの購入数に上限はありません。

### ■SupportDesk Standard(Infrastructure Manager Essential Edition)

項番	製品名	型名	価格(税別)	力	備考
Q-250	Infrastructure Manager Essential Edition	SV7BA003G	4,450円	★ (*)	サービス時間帯：月曜～金曜 8:30～19:00(祝日および年末年始を除く) サポート対象範囲：仮想アプライアンス * 月単位で自動更新(「価格」欄は月額)
Q-251	Infrastructure Manager Essential Edition	SV7BA003R	5,550円	★ (*)	サービス時間帯：24時間365日 サポート対象範囲：仮想アプライアンス * 月単位で自動更新(「価格」欄は月額)

J

※ OS により接続可能装置は異なります。詳細はハードウェア一覧を参照願います。

J

### 6. CPU [必須選択オプション]



i

- ・カスタムメイド型名にいずれか必ず1つ以上選択してください。
- ・ラックベースユニット (2.5インチHDD/SSD×24)[PYR2547REN]/ラックベースユニット (2.5インチPCIe SSD×24)[PYR2547RHN]選択時は、2CPU構成が必須となります。
- ・ラックベースユニット (2.5インチ HDD/SSD/PCIeSSD×8)[PYR2547RCN]/ラックベースユニット (2.5インチ HDD/SSD/PCIeSSD×8、GPU搭載用)[PYR2547RKN]で、ベイ追加オプション(2.5インチPCIe SSD×8)[PYBBA28P8]を選択する場合、ラックベースユニット(2.5インチHDD/SSD×8+2.5インチPCIe SSD×4)[PYR2547RDN]でベイ追加オプション(2.5インチPCIe SSD×4)[PYBBA24PN]を選択する場合は、2CPU構成が必須となります。
- ・異なる種類のCPUを混在搭載することはできません。
- ・物理CPU1個につき、DIMMを最低1枚搭載する必要があります。
- ・Windows OSを物理環境、または仮想環境使用時のホストOSとして利用する場合は、Xeon Max プロセッサ以外のCPUを手配してください。
- ・必ず「温度制限について」を参照のうえ、手配願います。

#### ■第4世代インテル® Xeon® プロセッサ

項番	製品名	型名	価格(税別)	力	備考
D-55	Xeon Silver 4410Y プロセッサ (2GHz、12コア、30MB)×1	PY-CP66XG	238,000円		スレッド数：24、メモリバス：4000MT/s(最大)、UPI：16GT/s、最大TDP：150W ※サポートCPU構成：1CPU、2CPU
D-56	Xeon Silver 4416+ プロセッサ (2GHz、20コア、37.5MB)×1	PY-CP66XH PYBCP66XH	440,000円 440,000円	●	スレッド数：40、メモリバス：4000MT/s(最大)、UPI：16GT/s、最大TDP：165W ※サポートCPU構成：1CPU、2CPU
D-57	Xeon Silver 4410T プロセッサ (2.70GHz、10コア、26.25MB)×1	PY-CP66XF	264,000円		スレッド数：20、メモリバス：4000MT/s(最大)、UPI：16GT/s、最大TDP：150W ※サポートCPU構成：1CPU、2CPU
D-58	Xeon Gold 5416+ プロセッサ (2.90GHz、8コア、22.5MB)×1	PY-CP65XT	399,000円		スレッド数：16、メモリバス：4400MT/s(最大)、UPI：16GT/s、最大TDP：150W ※サポートCPU構成：1CPU、2CPU
D-59	Xeon Gold 5418Y プロセッサ (2GHz、24コア、45MB)×1	PY-CP65XW	493,000円		スレッド数：48、メモリバス：4400MT/s(最大)、UPI：16GT/s、最大TDP：185W ※サポートCPU構成：1CPU、2CPU
D-60	Xeon Gold 5420+ プロセッサ (2GHz、28コア、52.5MB)×1	PY-CP65XX	625,000円		スレッド数：56、メモリバス：4400MT/s(最大)、UPI：16GT/s、最大TDP：205W ※サポートCPU構成：1CPU、2CPU
D-61	Xeon Gold 5416S プロセッサ (2GHz、16コア、30MB)×1	PY-CP65XU PYBCP65XU	399,000円 399,000円	●	スレッド数：32、メモリバス：4400MT/s(最大)、UPI：16GT/s、最大TDP：150W ※サポートCPU構成：1CPU、2CPU
D-62	Xeon Gold 5418N プロセッサ (1.80GHz、24コア、45MB)×1	PY-CP65XV PYBCP65XV	587,000円 587,000円	●	スレッド数：48、メモリバス：4000MT/s(最大)、UPI：16GT/s、最大TDP：165W ※サポートCPU構成：1CPU、2CPU
D-64	Xeon Gold 6434 プロセッサ (3.70GHz、8コア、22.5MB)×1	PY-CP66X4	849,000円		スレッド数：16、メモリバス：4800MT/s(最大)、UPI：16GT/s、最大TDP：195W ※サポートCPU構成：1CPU、2CPU
D-65	Xeon Gold 6426Y プロセッサ (2.50GHz、16コア、37.5MB)×1	PY-CP66X2	572,000円		スレッド数：32、メモリバス：4800MT/s(最大)、UPI：16GT/s、最大TDP：185W ※サポートCPU構成：1CPU、2CPU
D-66	Xeon Gold 6444Y プロセッサ (3.60GHz、16コア、45MB)×1	PY-CP66XA	1,266,000円		スレッド数：32、メモリバス：4800MT/s(最大)、UPI：16GT/s、最大TDP：270W ※サポートCPU構成：1CPU、2CPU
D-67	Xeon Gold 6442Y プロセッサ (2.60GHz、24コア、60MB)×1	PY-CP66X9	937,000円		スレッド数：48、メモリバス：4800MT/s(最大)、UPI：16GT/s、最大TDP：225W ※サポートCPU構成：1CPU、2CPU
D-70	Xeon Gold 6430 プロセッサ (2.10GHz、32コア、60MB)×1	PY-CP65X2	693,000円		スレッド数：64、メモリバス：4400MT/s(最大)、UPI：16GT/s、最大TDP：270W ※サポートCPU構成：1CPU、2CPU
D-72	Xeon Gold 6438Y+ プロセッサ (2GHz、32コア、60MB)×1	PY-CP66X8	1,052,000円		スレッド数：64、メモリバス：4800MT/s(最大)、UPI：16GT/s、最大TDP：205W ※サポートCPU構成：1CPU、2CPU
D-74	Xeon Gold 6448Y プロセッサ (2.10GHz、32コア、60MB)×1	PY-CP66XC	1,252,000円		スレッド数：64、メモリバス：4800MT/s(最大)、UPI：16GT/s、最大TDP：225W ※サポートCPU構成：1CPU、2CPU
D-76	Xeon Gold 6438M プロセッサ (2.20GHz、32コア、60MB)×1	PY-CP66X6 PYBCP66X6	1,096,000円 1,096,000円	●	スレッド数：64、メモリバス：4800MT/s(最大)、UPI：16GT/s、最大TDP：205W ※サポートCPU構成：1CPU、2CPU
D-78	Xeon Gold 6428N プロセッサ (1.80GHz、32コア、60MB)×1	PY-CP66X3 PYBCP66X3	1,071,000円 1,071,000円	●	スレッド数：64、メモリバス：4000MT/s(最大)、UPI：16GT/s、最大TDP：185W ※サポートCPU構成：1CPU、2CPU
D-80	Xeon Gold 6438N プロセッサ (2GHz、32コア、60MB)×1	PY-CP66X7	1,122,000円		スレッド数：64、メモリバス：4800MT/s(最大)、UPI：16GT/s、最大TDP：205W ※サポートCPU構成：1CPU、2CPU
D-82	Xeon Gold 6454S プロセッサ (2.20GHz、32コア、60MB)×1	PY-CP65X3	1,057,000円		スレッド数：64、メモリバス：4800MT/s(最大)、UPI：16GT/s、最大TDP：270W ※サポートCPU構成：1CPU、2CPU
D-84	Xeon Platinum 8462Y+ プロセッサ (2.80GHz、32コア、60MB)×1	PY-CP66XE	2,117,000円		スレッド数：64、メモリバス：4800MT/s(最大)、UPI：16GT/s、最大TDP：300W ※サポートCPU構成：1CPU、2CPU
D-86	Xeon Platinum 8452Y プロセッサ (2GHz、36コア、67.5MB)×1	PY-CP65X8 PYBCP65X8	1,408,000円 1,408,000円	●	スレッド数：72、メモリバス：4800MT/s(最大)、UPI：16GT/s、最大TDP：300W ※サポートCPU構成：1CPU、2CPU
D-88	Xeon Platinum 8460Y+ プロセッサ (2GHz、40コア、105MB)×1	PY-CP65XE PYBCP65XE	1,978,000円 1,978,000円	●	スレッド数：80、メモリバス：4800MT/s(最大)、UPI：16GT/s、最大TDP：300W ※サポートCPU構成：1CPU、2CPU
D-89	Xeon Platinum 8468 プロセッサ (2.10GHz、48コア、105MB)×1	PY-CP65XF	2,404,000円		スレッド数：96、メモリバス：4800MT/s(最大)、UPI：16GT/s、最大TDP：350W ※サポートCPU構成：1CPU、2CPU
D-90	Xeon Platinum 8470 プロセッサ (2GHz、52コア、105MB)×1	PY-CP65XK	3,089,000円		スレッド数：104、メモリバス：4800MT/s(最大)、UPI：16GT/s、最大TDP：350W ※サポートCPU構成：1CPU、2CPU
D-91	Xeon Platinum 8480+ プロセッサ (2GHz、56コア、105MB)×1	PY-CP65XN	3,535,000円		スレッド数：112、メモリバス：4800MT/s(最大)、UPI：16GT/s、最大TDP：350W ※サポートCPU構成：1CPU、2CPU
D-94	Xeon Platinum 8490H プロセッサ (1.90GHz、60コア、112.5MB)×1	PY-CP65XP	5,611,000円		スレッド数：120、メモリバス：4800MT/s(最大)、UPI：16GT/s、最大TDP：350W ※サポートCPU構成：1CPU、2CPU

K

K-1



※ OS により接続可能装置は異なります。詳細はハードウェア一覧を参照願います。

K

K-1

項番	製品名	型名	価格(税別)	力	備考
D-95	Xeon Platinum 8458P プロセッサ (2.70GHz、44コア、82.5MB)×1	PY-CP65XB	2,406,000円		スレッド数: 88、メモリバス: 4800MT/s(最大)、UPI: 16GT/s、最大TDP: 350W ※サポートCPU構成: 1CPU、2CPU
D-96	Xeon Platinum 8468H プロセッサ (2.40GHz、48コア、97.5MB)×1	PY-CP65XJ	2,373,000円		スレッド数: 96、メモリバス: 4800MT/s(最大)、UPI: 16GT/s、最大TDP: 330W ※サポートCPU構成: 1CPU、2CPU
D-98	Xeon Platinum 8470N プロセッサ (1.70GHz、52コア、97.5MB)×1	PY-CP65XL PYBCP65XL	3,142,000円 3,142,000円	●	スレッド数: 104、メモリバス: 4800MT/s(最大)、UPI: 16GT/s、最大TDP: 300W ※サポートCPU構成: 1CPU、2CPU
D-99	Xeon Max 9462 プロセッサ (2.70GHz、32コア、75MB)×1	PY-CP66XJ PYBCP66XJ	2,931,000円 2,931,000円	●	スレッド数: 64、メモリバス: 4800MT/s(最大)、UPI: 16GT/s、最大TDP: 350W ※サポートCPU構成: 1CPU、2CPU ※Windows OSを物理環境、または仮想環境使用時のホストOSとして利用できません。
D-101	Xeon Max 9460 プロセッサ (2.20GHz、40コア、97.5MB)×1	PY-CP66XK PYBCP66XK	3,199,000円 3,199,000円	●	スレッド数: 80、メモリバス: 4800MT/s(最大)、UPI: 16GT/s、最大TDP: 350W ※サポートCPU構成: 1CPU、2CPU ※Windows OSを物理環境、または仮想環境使用時のホストOSとして利用できません。
D-103	Xeon Max 9468 プロセッサ (2.10GHz、48コア、105MB)×1	PY-CP66XL PYBCP66XL	3,660,000円 3,660,000円	●	スレッド数: 96、メモリバス: 4800MT/s(最大)、UPI: 16GT/s、最大TDP: 350W ※サポートCPU構成: 1CPU、2CPU ※Windows OSを物理環境、または仮想環境使用時のホストOSとして利用できません。

### ■第5世代インテル® Xeon® プロセッサ

2

項番	製品名	型名	価格(税別)	力	備考
D-410	Xeon Silver 4509Y プロセッサ (2.60GHz、8コア、22.5MB)×1	PY-CP68X2 PYBCP68X2	262,000円 262,000円	●	スレッド数: 16、メモリバス: 4400MT/s(最大)、UPI: 16GT/s、最大TDP: 125W ※サポートCPU構成: 1CPU、2CPU
D-412	Xeon Silver 4510 プロセッサ (2.40GHz、12コア、30MB)×1	PY-CP68X3 PYBCP68X3	262,000円 262,000円	●	スレッド数: 24、メモリバス: 4400MT/s(最大)、UPI: 16GT/s、最大TDP: 150W ※サポートCPU構成: 1CPU、2CPU
D-414	Xeon Silver 4514Y プロセッサ (2GHz、16コア、30MB)×1	PY-CP68X4 PYBCP68X4	361,000円 361,000円	●	スレッド数: 32、メモリバス: 4400MT/s(最大)、UPI: 16GT/s、最大TDP: 150W ※サポートCPU構成: 1CPU、2CPU
D-416	Xeon Silver 4516Y+ プロセッサ (2.20GHz、24コア、45MB)×1	PY-CP68X5 PYBCP68X5	519,000円 519,000円	●	スレッド数: 48、メモリバス: 4400MT/s(最大)、UPI: 16GT/s、最大TDP: 185W ※サポートCPU構成: 1CPU、2CPU
D-418	Xeon Silver 4510T プロセッサ (2GHz、12コア、30MB)×1	PY-CP68XW PYBCP68XW	290,000円 290,000円	●	スレッド数: 24、メモリバス: 4400MT/s(最大)、UPI: 16GT/s、最大TDP: 115W ※サポートCPU構成: 1CPU、2CPU
D-420	Xeon Gold 5515+ プロセッサ (3.20GHz、8コア、22.5MB)×1	PY-CP68X7 PYBCP68X7	439,000円 439,000円	●	スレッド数: 16、メモリバス: 4800MT/s(最大)、UPI: 16GT/s、最大TDP: 165W ※サポートCPU構成: 1CPU、2CPU
D-422	Xeon Gold 5520+ プロセッサ (2.20GHz、28コア、52.5MB)×1	PY-CP68X8 PYBCP68X8	688,000円 688,000円	●	スレッド数: 56、メモリバス: 4800MT/s(最大)、UPI: 20GT/s、最大TDP: 205W ※サポートCPU構成: 1CPU、2CPU
D-424	Xeon Gold 6534 プロセッサ (3.90GHz、8コア、22.5MB)×1	PY-CP68XB PYBCP68XB	993,000円 993,000円	●	スレッド数: 16、メモリバス: 4800MT/s(最大)、UPI: 20GT/s、最大TDP: 195W ※サポートCPU構成: 1CPU、2CPU
D-426	Xeon Gold 6526Y プロセッサ (2.80GHz、16コア、37.5MB)×1	PY-CP68X9 PYBCP68X9	629,000円 629,000円	●	スレッド数: 32、メモリバス: 5200MT/s(最大)、UPI: 20GT/s、最大TDP: 195W ※サポートCPU構成: 1CPU、2CPU
D-428	Xeon Gold 6544Y プロセッサ (3.60GHz、16コア、45MB)×1	PY-CP68XE PYBCP68XE	1,393,000円 1,393,000円	●	スレッド数: 32、メモリバス: 5200MT/s(最大)、UPI: 20GT/s、最大TDP: 270W ※サポートCPU構成: 1CPU、2CPU
D-430	Xeon Gold 6542Y プロセッサ (2.90GHz、24コア、60MB)×1	PY-CP68XD PYBCP68XD	1,031,000円 1,031,000円	●	スレッド数: 48、メモリバス: 5200MT/s(最大)、UPI: 20GT/s、最大TDP: 250W ※サポートCPU構成: 1CPU、2CPU
D-432	Xeon Gold 6530 プロセッサ (2.10GHz、32コア、160MB)×1	PY-CP68XA PYBCP68XA	748,000円 748,000円	●	スレッド数: 64、メモリバス: 4800MT/s(最大)、UPI: 20GT/s、最大TDP: 270W ※サポートCPU構成: 1CPU、2CPU
D-434	Xeon Gold 6538Y+ プロセッサ (2.20GHz、32コア、60MB)×1	PY-CP68XC PYBCP68XC	1,157,000円 1,157,000円	●	スレッド数: 64、メモリバス: 5200MT/s(最大)、UPI: 20GT/s、最大TDP: 225W ※サポートCPU構成: 1CPU、2CPU
D-436	Xeon Gold 6548Y+ プロセッサ (2.50GHz、32コア、60MB)×1	PY-CP68XF PYBCP68XF	1,433,000円 1,433,000円	●	スレッド数: 64、メモリバス: 5200MT/s(最大)、UPI: 20GT/s、最大TDP: 250W ※サポートCPU構成: 1CPU、2CPU
D-439	Xeon Gold 6538N プロセッサ (2.10GHz、32コア、60MB)×1	PY-CP68XT PYBCP68XT	1,234,000円 1,234,000円	●	スレッド数: 64、メモリバス: 5200MT/s(最大)、UPI: 20GT/s、最大TDP: 205W ※サポートCPU構成: 1CPU、2CPU
D-441	Xeon Gold 6548N プロセッサ (2.80GHz、32コア、60MB)×1	PY-CP68XU PYBCP68XU	1,490,000円 1,490,000円	●	スレッド数: 64、メモリバス: 5200MT/s(最大)、UPI: 20GT/s、最大TDP: 250W ※サポートCPU構成: 1CPU、2CPU
D-443	Xeon Gold 6554S プロセッサ (2.20GHz、36コア、180MB)×1	PY-CP68XV PYBCP68XV	1,163,000円 1,163,000円	●	スレッド数: 72、メモリバス: 5200MT/s(最大)、UPI: 20GT/s、最大TDP: 270W ※サポートCPU構成: 1CPU、2CPU
D-445	Xeon Platinum 8562Y+ プロセッサ (2.80GHz、32コア、60MB)×1	PY-CP68XJ PYBCP68XJ	2,329,000円 2,329,000円	●	スレッド数: 64、メモリバス: 5600MT/s(最大)、UPI: 20GT/s、最大TDP: 300W ※サポートCPU構成: 1CPU、2CPU
D-447	Xeon Platinum 8558 プロセッサ (2.10GHz、48コア、260MB)×1	PY-CP68XH PYBCP68XH	1,788,000円 1,788,000円	●	スレッド数: 96、メモリバス: 5200MT/s(最大)、UPI: 20GT/s、最大TDP: 330W ※サポートCPU構成: 1CPU、2CPU
D-449	Xeon Platinum 8568Y+ プロセッサ (2.30GHz、48コア、300MB)×1	PY-CP68XK PYBCP68XK	2,544,000円 2,544,000円	●	スレッド数: 96、メモリバス: 5600MT/s(最大)、UPI: 20GT/s、最大TDP: 350W ※サポートCPU構成: 1CPU、2CPU
D-451	Xeon Platinum 8570 プロセッサ (2.10GHz、56コア、300MB)×1	PY-CP68XL PYBCP68XL	3,398,000円 3,398,000円	●	スレッド数: 112、メモリバス: 5600MT/s(最大)、UPI: 20GT/s、最大TDP: 350W ※サポートCPU構成: 1CPU、2CPU
D-453	Xeon Platinum 8580 プロセッサ (2GHz、60コア、300MB)×1	PY-CP68XM PYBCP68XM	3,793,000円 3,793,000円	●	スレッド数: 120、メモリバス: 5600MT/s(最大)、UPI: 20GT/s、最大TDP: 350W ※サポートCPU構成: 1CPU、2CPU
D-455	Xeon Platinum 8592+ プロセッサ (1.90GHz、64コア、320MB)×1	PY-CP68XN PYBCP68XN	4,108,000円 4,108,000円	●	スレッド数: 128、メモリバス: 5600MT/s(最大)、UPI: 20GT/s、最大TDP: 350W ※サポートCPU構成: 1CPU、2CPU
D-458	Xeon Platinum 8558P プロセッサ (2.70GHz、48コア、260MB)×1	PY-CP68XS PYBCP68XS	2,647,000円 2,647,000円	●	スレッド数: 96、メモリバス: 5600MT/s(最大)、UPI: 20GT/s、最大TDP: 350W ※サポートCPU構成: 1CPU、2CPU
D-460	Xeon Platinum 8592V プロセッサ (2GHz、64コア、320MB)×1	PY-CP68XR PYBCP68XR	4,071,000円 4,071,000円	●	スレッド数: 128、メモリバス: 4800MT/s(最大)、UPI: 16GT/s、最大TDP: 330W ※サポートCPU構成: 1CPU、2CPU

L

L-1

※ OS により接続可能装置は異なります。詳細はハードウェア一覧を参照願います。

項番	製品名	型名	価格(税別)	力	備考
D-463	Xeon Bronze 3508U プロセッサ (2.10GHz, 8コア、22.5MB)×1	PYBCP68X1	203,000円	●	スレッド数：8、メモリバス：4400MT/s(最大)、最大TDP：125W ※サポートCPU構成：1CPU
D-464	Xeon Gold 5512U プロセッサ (2.10GHz, 28コア、52.5MB)×1	PYBCP68X6	492,000円	●	スレッド数：56、メモリバス：4800MT/s(最大)、最大TDP：185W ※サポートCPU構成：1CPU
D-465	Xeon Platinum 8558U プロセッサ (2GHz, 48コア、260MB)×1	PYBCP68XG	1,431,000円	●	スレッド数：96、メモリバス：4800MT/s(最大)、最大TDP：300W ※サポートCPU構成：1CPU
D-462	Xeon Platinum 8581V プロセッサ (2GHz, 60コア、300MB)×1	PYBCP68XX	2,964,000円	●	スレッド数：120、メモリバス：4800MT/s(最大)、最大TDP：270W ※サポートCPU構成：1CPU

項番	製品名	型名	価格(税別)	力	備考
D-291	CPU搭載キット(2CPU目)	PYBTKCP01	1,100円	●	2nd CPUカスタムメイド搭載時専用ヒートシンク
D-48	CPUクーラキット (2CPU目, RX2540 M7, GPU非搭載用)	PY-TKCPC91	20,000円		2nd CPU一般型名搭載時専用ヒートシンク ※GPU非搭載用
D-49	CPUクーラキット (2CPU目, RX2540 M7, GPU搭載済用)	PY-TKCPC90	22,000円		2nd CPU一般型名搭載時専用ヒートシンク ※GPU搭載モデル[PYR2547RLN/PYR2547RJN/PYR2547RKN]用

**1 CPU搭載キット(2CPU目)**

・2CPU目をカスタムメイド型名で搭載する際に必要となります。

**CPUクーラキット(2CPU目)**

・2CPU目を一般型名で手配する際に必要となります。  
GPU搭載の有無により手配いただく型名が異なりますのでご注意ください。

CPUサポートテクノロジー			
第4世代 インテル® Xeon® プロセッサ	サポートテクノロジー		
	Turbo	Hyper	VT
Xeon Silver 4410Y	対応	対応	対応
Xeon Silver 4416+			
Xeon Silver 4410T			
Xeon Gold 5415+			
Xeon Gold 5418Y			
Xeon Gold 5420+			
Xeon Gold 5416S			
Xeon Gold 5418N			
Xeon Gold 6434			
Xeon Gold 6426Y			
Xeon Gold 6444Y			
Xeon Gold 6442Y			
Xeon Gold 6430			
Xeon Gold 6438Y+			
Xeon Gold 6448Y			
Xeon Gold 6438M			
Xeon Gold 6428N			
Xeon Gold 6438N			
Xeon Gold 6454S			
Xeon Platinum 8462Y+			
Xeon Platinum 8452Y			
Xeon Platinum 8460Y+			
Xeon Platinum 8468			
Xeon Platinum 8470			
Xeon Platinum 8480+			
Xeon Platinum 8490H			
Xeon Platinum 8458P			
Xeon Platinum 8468V			
Xeon Platinum 8470N			
Xeon Max 9462			
Xeon Max 9460			
Xeon Max 9468			

第5世代 インテル® Xeon® プロセッサ	サポートテクノロジー		
	Turbo	Hyper	VT
Xeon Bronze 3508U	対応	非対応	対応
Xeon Silver 4509Y			
Xeon Silver 4510			
Xeon Silver 4514Y			
Xeon Silver 4516Y+			
Xeon Silver 4510T			
Xeon Gold 5515+			
Xeon Gold 5520+			
Xeon Gold 6534			
Xeon Gold 6526Y			
Xeon Gold 6544Y			
Xeon Gold 6542Y			
Xeon Gold 6530			
Xeon Gold 6538Y+			
Xeon Gold 6548Y+			
Xeon Gold 6538N			
Xeon Gold 6548N			
Xeon Gold 6554S			
Xeon Gold 5512U			
Xeon Platinum 8562Y+			
Xeon Platinum 8558			
Xeon Platinum 8568Y+			
Xeon Platinum 8570			
Xeon Platinum 8580			
Xeon Platinum 8592+			
Xeon Platinum 8558P			
Xeon Platinum 8592V			
Xeon Platinum 8558U			
Xeon Platinum 8581V			

Turbo : Intel® Turbo Boost Technology  
Hyper : Intel® Hyper-Threading Technology  
VT : Intel® Virtualization Technology

M

※ OS により接続可能装置は異なります。詳細はハードウェア一覧を参照願います。

M

搭載可能なDIMMの種類

第4世代 インテル® Xeon® プロセッサ	DIMMの種類		
	4800MT/s	5600MT/s	
	16GB/32GB/64GB/ 128GB/256GB	16GB/32GB/64GB/ 128GB/256GB	96GB
Xeon Silver 4410Y	○	x	x
Xeon Silver 4416+	○	x	x
Xeon Silver 4410T	○	x	x
Xeon Gold 5415+	○	x	x
Xeon Gold 5418Y	○	x	x
Xeon Gold 5420+	○	x	x
Xeon Gold 5416S	○	x	x
Xeon Gold 5418N	○	x	x
Xeon Gold 6434	○	x	x
Xeon Gold 6426Y	○	x	x
Xeon Gold 6444Y	○	x	x
Xeon Gold 6442Y	○	x	x
Xeon Gold 6430	○	x	○
Xeon Gold 6438Y+	○	x	x
Xeon Gold 6448Y	○	x	x
Xeon Gold 6438M	○	x	x
Xeon Gold 6428N	○	x	x
Xeon Gold 6438N	○	x	x
Xeon Gold 6454S	○	x	○
Xeon Platinum 8462Y+	○	x	x
Xeon Platinum 8452Y	○	x	○
Xeon Platinum 8460Y+	○	x	○
Xeon Platinum 8468	○	x	○
Xeon Platinum 8470	○	x	○
Xeon Platinum 8480+	○	x	○
Xeon Platinum 8490H	○	x	○
Xeon Platinum 8458P	○	x	○
Xeon Platinum 8468V	○	x	○
Xeon Platinum 8470N	○	x	○
Xeon Max 9462	○	x	x
Xeon Max 9460	○	x	x
Xeon Max 9468	○	x	x

○：サポート、x：非サポート

第5世代 インテル® Xeon® プロセッサ	DIMMの種類		
	4800MT/s	5600MT/s	
	16GB/32GB/64GB/ 128GB/256GB	16GB/32GB/64GB/ 128GB/256GB	96GB
Xeon Bronze 3508U	○	x	x
Xeon Silver 4509Y	○	x	x
Xeon Silver 4510	○	x	x
Xeon Silver 4514Y	○	x	x
Xeon Silver 4516Y+	○	x	x
Xeon Silver 4510T	○	x	x
Xeon Gold 5515+	○	x	x
Xeon Gold 5520+	○	x	x
Xeon Gold 6534	○	x	x
Xeon Gold 6526Y	x	○	x
Xeon Gold 6544Y	x	○	x
Xeon Gold 6542Y	x	○	x
Xeon Gold 6530	○	x	○
Xeon Gold 6538Y+	x	○	x
Xeon Gold 6548Y+	x	○	x
Xeon Gold 6538N	x	○	x
Xeon Gold 6548N	x	○	x
Xeon Gold 6554S	x	○	○
Xeon Gold 5512U	○	x	x
Xeon Platinum 8562Y+	x	○	x
Xeon Platinum 8558	x	○	○
Xeon Platinum 8568Y+	x	○	○
Xeon Platinum 8570	x	○	○
Xeon Platinum 8580	x	○	○
Xeon Platinum 8592+	x	○	○
Xeon Platinum 8558P	x	○	○
Xeon Platinum 8592V	○	x	○
Xeon Platinum 8558U	○	x	○
Xeon Platinum 8581V	○	x	○

○：サポート、x：非サポート

N

# PRIMERGY

## PRIMERGY RX2540 M7

※ OS により接続可能装置は異なります。詳細はハードウェア一覧を参照願います。

### 温度制限について

本体ベースユニット、搭載するCPUおよび手配するオプションにより、温度制限があります。詳細は下表を参照願います。

#### (CPUグループ)

第4世代 インテル® Xeon® プロセッサ	グループ	第5世代 インテル® Xeon® プロセッサ	グループ
Xeon Silver 4410Y	A	Xeon Bronze 3508U	A
Xeon Silver 4410T			
Xeon Gold 5415+			
Xeon Gold 5416S			
Xeon Silver 4416+			
Xeon Gold 5418Y			
Xeon Gold 5420+			
Xeon Gold 5418N			
Xeon Gold 6426Y			
Xeon Gold 6438M			
Xeon Gold 6428N	B	Xeon Silver 4510T	B
Xeon Gold 6438N			
Xeon Gold 6442Y			
Xeon Gold 6448Y			
Xeon Gold 6434			
Xeon Gold 6444Y			
Xeon Gold 6430			
Xeon Gold 6438Y+			
Xeon Gold 6454S			
Xeon Platinum 8462Y+			
Xeon Platinum 8452Y	C	Xeon Silver 4516Y+	C
Xeon Platinum 8460Y+			
Xeon Platinum 8468			
Xeon Platinum 8470			
Xeon Platinum 8480+			
Xeon Platinum 8490H			
Xeon Platinum 8458P			
Xeon Platinum 8468V			
Xeon Platinum 8470N			
Xeon Max 9462		D	
Xeon Max 9460			
Xeon Max 9468			
Xeon Gold 6526Y			
Xeon Gold 6538N			
Xeon Gold 5512U			
Xeon Gold 6534			
Xeon Gold 6542Y			
Xeon Gold 6538Y+			
Xeon Gold 6548Y+			
Xeon Gold 6548N	E	Xeon Gold 6544Y	E
Xeon Gold 6530			
Xeon Gold 6530+			
Xeon Gold 6545S			
Xeon Platinum 8462Y+			
Xeon Platinum 8520Y+			
Xeon Platinum 8558			
Xeon Platinum 8568Y+			
Xeon Platinum 8570			
Xeon Platinum 8580			
Xeon Platinum 8592+	A	Xeon Platinum 8592P	A
Xeon Platinum 8490H			
Xeon Platinum 8458P			
Xeon Platinum 8468V			
Xeon Platinum 8470N			
Xeon Max 9462			
Xeon Max 9460			
Xeon Max 9468			
Xeon Gold 6534			
Xeon Gold 6542Y			
Xeon Gold 6538Y+			
Xeon Gold 6548Y+			
Xeon Gold 6548N			
Xeon Gold 6544Y			
Xeon Gold 6530			
Xeon Gold 6530+			
Xeon Gold 6545S			
Xeon Platinum 8462Y+			
Xeon Platinum 8520Y+			
Xeon Platinum 8558			
Xeon Platinum 8568Y+			
Xeon Platinum 8570			
Xeon Platinum 8580			
Xeon Platinum 8592+			
Xeon Platinum 8592P			
Xeon Platinum 8490H			
Xeon Platinum 8458P			
Xeon Platinum 8468V			
Xeon Platinum 8470N			
Xeon Max 9462			
Xeon Max 9460			
Xeon Max 9468			

#### (PCIe Level)

	オプションカード	型名	PCIe Level	
RAID/SAS	SASコントローラカード (PSAS CP600e)	PY-SC4FAE/PYBSC4FAE/PYBSC4FAEL	Level3	
	SASコントローラカード (PSAS CP600i/PSAS CP600i, LTO接続用)	PY-SC4FA/PYBSC4FAL/PYBSC4FA2L	Level3	
	SASコントローラカード (PSAS CP 2100-8i/PSAS CP 2100-8i, vSAN専用)	PY-SC3MA2/PYBSC3MA2L/PYBSC3MAWL	Level3	
	SASコントローラカード (PSAS CP 2200-16i/PSAS CP 2200-16i, PCIeSSD用/PSAS 2200-16i, LTO接続用)	PY-SC4MA1/PYBSC4MA1L/PYBSC4MA2L/PYBSC4MA3L	Level4	
	SASアレイコントローラカード (PRAID CP500i)	PY-SR3FB/PYBSR3FBL	Level3	
	SASアレイコントローラカード (PRAID EP520i)	PY-SR3C52/PYBSR3C52L	Level4	
	SASアレイコントローラカード (PRAID EP540i)	PY-SR3C55/PYBSR3C55L	Level4	
	SASアレイコントローラカード (PRAID EP580i)	PY-SR3C58/PYBSR3C58L	Level4	
	SASアレイコントローラカード (PRAID EP640i)	PY-SR4C63/PYBSR4C63L	Level3	
	SASアレイコントローラカード (PRAID EP680i/PRAID EP680i, PCIeSSD用)	PY-SR4C6/PYBSR4C6L/PYBSR4C62L	Level3	
	SASアレイコントローラカード (PRAID EP 3252-8i)	PY-SR4MA1/PYBSR4MA1L	Level4	
	SASアレイコントローラカード (PRAID EP 3254-8i)	PY-SR4MA2/PYBSR4MA2L	Level4	
	SASアレイコントローラカード (PRAID EP 3258-16i/PRAID EP 3258-16i, PCIeSSD用)	PY-SR4MA3/PYBSR4MA3L/PYBSR4MA4L	Level4	
	SASアレイコントローラカード (PRAID EP680e)	PY-SR4C6E/PYBSR4C6E/PYBSR4C6EL	Level3	
	デュアルM.2 コントローラカード (PDUAL CP100)	PY-DMCP24/PYBDMCP24L	Level4	
	デュアルM.2 コントローラカード (PDUAL CP300)	PY-DMCP35/PYBDMCP35L	Level5	
	LAN/FC/B	ファイバーチャネルカード (16Gbps)	PY-FC331/PYBFC331/PYBFC331L	Level3
		ファイバーチャネルカード (16Gbps)	PY-FC321/PYBFC321/PYBFC321L	Level3
		Dual port ファイバーチャネルカード (16Gbps)	PY-FC332/PYBFC332/PYBFC332L	Level3
		Dual port ファイバーチャネルカード (16Gbps)	PY-FC322/PYBFC322/PYBFC322L	Level3
ファイバーチャネルカード (32Gbps)		PY-FC421/PYBFC421/PYBFC421L	Level4	
ファイバーチャネルカード (32Gbps)		PY-FC411/PYBFC411/PYBFC411L	Level4	
Dual port ファイバーチャネルカード (32Gbps)		PY-FC422/PYBFC422/PYBFC422L	Level4	
Dual port ファイバーチャネルカード (32Gbps)		PY-FC412/PYBFC412/PYBFC412L	Level4	
ファイバーチャネルカード (64Gbps)		PY-FC441/PYBFC441/PYBFC441L	Level4	
Dual port ファイバーチャネルカード (64Gbps)		PY-FC442/PYBFC442/PYBFC442L	Level4	
Quad port LANカード (1000BASE-T)		PY-LA284/PYBLA284/PYBLA284L	Level1	
Quad port LANカード (1000BASE-T)		PY-LA264/PYBLA264/PYBLA264L	Level1	
Dual port LANカード (1000BASE-T)		PY-LA262/PYBLA262/PYBLA262L	Level1	
Dual port LANカード (10GBASE-T)		PY-LA3K2/PYBLA3K2/PYBLA3K2L	Level5	
Quad port LANカード (10GBASE-T)		PY-LA344/PYBLA344/PYBLA344L	Level3	
Dual port LANカード (10GBASE-T)		PY-LA342/PYBLA342/PYBLA342L	Level2	
Dual port LANカード (10GBASE)		PY-LA3J2/PYBLA3J2/PYBLA3J2L	Level3	
Quad port LANカード (10GBASE)		PY-LA3C4/PYBLA3C4/PYBLA3C4L	Level3	
Dual port LANカード (10GBASE)		PY-LA3C2/PYBLA3C2/PYBLA3C2L	Level1	
Quad port LANカード (25GBASE)		PY-LA404/PYBLA404L	Level7	
Dual port LANカード (25GBASE)		PY-LA402/PYBLA402/PYBLA402L	Level5	
Dual port LANカード (25GBASE)		PY-LA3H2/PYBLA3H2/PYBLA3H2L	Level3	
Dual port LANカード (25GBASE×2)		PY-LA4024/PYBLA4024/PYBLA4024L	Level5	
Dual port LANカード (100GBASE)		PY-LA442/PYBLA442L	Level5	
Dual port LANカード (100GBASE)		PY-LA432/PYBLA432L	Level7	
Dual port LANカード (100GBASE)		PY-LA412/PYBLA412L	Level7	
IB HCAカード (200Gbps)		PY-HC401/PYBHC401	Level6	
IB HCAカード (200Gbps)		PY-HC521/PYBHC521	Level7	
Dual port IB HCAカード (200Gbps)		PY-HC402/PYBHC402	Level7	
IB HCAカード (400Gbps)		PY-HC541/PYBHC541	Level7	
グラフィックスカード	グラフィックスカード (NVIDIA T400)	PY-VG4T2L/PYBVG4T2L	Level3	

#### (OCP Tier)

	オプションカード	型名	OCP Tier
OCPv3	ポート拡張オプション (1000BASE-Tx4)	PY-LA284U/PYBLA284U	Tier2
	ポート拡張オプション (1000BASE-Tx4)	PY-LA274U/PYBLA274U	Tier1
	ポート拡張オプション (10GBASE-Tx4)	PY-LA344U/PYBLA344U	Tier4
	ポート拡張オプション (10GBASE-Tx2)	PY-LA3K2U/PYBLA3K2U	Tier5
	ポート拡張オプション (10GBASE-Tx2)	PY-LA342U/PYBLA342U	Tier2
	ポート拡張オプション (10GBASE×4)	PY-LA354U/PYBLA354U	Tier8
	ポート拡張オプション (10GBASE×2)	PY-LA3J2U/PYBLA3J2U	Tier2
	ポート拡張オプション (10GBASE×2)	PY-LA352U/PYBLA352U	Tier2
	ポート拡張オプション (25GBASE×4)	PY-LA404U/PYBLA404U	Tier11
	ポート拡張オプション (25GBASE×2)	PY-LA402U/PYBLA402U	Tier8
	ポート拡張オプション (25GBASE×2)	PY-LA3G2U/PYBLA3G2U	Tier3
	ポート拡張オプション (25GBASE×2)	PY-LA4024U/PYBLA4024U	Tier6
	ポート拡張オプション (100GBASE×2)	PY-LA452U/PYBLA452U	Tier8
	ポート拡張オプション (100GBASE×2)	PY-LA432U/PYBLA432U	Tier11
	ポート拡張オプション (100GBASE×2)	PY-LA412U/PYBLA412U	Tier12

# PRIMERGY

## PRIMERGY RX2540 M7

※ OS により接続可能装置は異なります。詳細はハードウェア一覧を参照願います。

### [3.5インチモデル手配時]

#### ・VDI/GPGPUカード(NVIDIA A2/NVIDIA L4)、OCP Tier1以上のカード搭載時

CPU構成	CPUグループ	メモリ種類 DIMM	前面ベイ		VDI/GPGPUカード (NVIDIA A2/NVIDIA L4)	オプションカード			周囲温度
			3.5インチベイ×10	3.5インチベイ×12		LP PCIe	FH PCIe	OCP	
1CPU/ 2CPU	CPU A	16GB~256GB	前面：0~10	前面：0~12/背面：0	-	Level1~4	Level1~4	Tier1~8	35℃
	CPU B								
	CPU C								
	CPU A								
	CPU B								
	CPU C	16GB~256GB	前面：0~6	前面：0~6/背面：0	-	Level1~7	Level1~8	Tier1~10	30℃ (*1)
	CPU B								
	CPU C								
	CPU A								
	CPU B								
CPU C	16GB~256GB	前面：7~10	前面：7~12/背面：0	-	Level1~5	Level1~5	Tier1~9	30℃ (*1)	
CPU B									
CPU C									
CPU D									
CPU E									
非サポート									

(\*1) 高性能CPU搭載オプション(PYBETA1)必須

#### ・VDI/GPGPUカード(NVIDIA A2/NVIDIA L4)、PCIe Level6以上、OCP Tier10以上のカード搭載時

CPU構成	CPUグループ	メモリ種類 DIMM	前面ベイ		VDI/GPGPUカード (NVIDIA A2/NVIDIA L4)	オプションカード			周囲温度
			3.5インチベイ×10	3.5インチベイ×12		LP PCIe	FH PCIe	OCP	
1CPU/ 2CPU	CPU A	16GB~256GB	前面：0~6	前面：0~6/背面：0	PY-VG4A8L/PYBVG4A8L: 1~4 PY-VG4A8L/PYBVG4A8: 1~2 PY-VG4L1L/PYBVG4L1L: 1~4 PY-VG4L1P/PYBVG4L1: 1~2	Level1~7	Level1~8	Tier1~10	30℃ (*1)
	CPU B								
	CPU C								
	CPU D								
	CPU E								
非サポート									

(\*1) 高性能CPU搭載オプション(PYBETA1)必須

(\*2) アドバンスド・サーマルオプション25(PYBET21)必須

#### ・背面ベイ搭載時

CPU構成	CPUグループ	メモリ種類 DIMM	前面ベイ		VDI/GPGPUカード (NVIDIA A2/NVIDIA L4)	オプションカード			周囲温度
			3.5インチベイ×10	3.5インチベイ×12		LP PCIe	FH PCIe	OCP	
1CPU/ 2CPU	CPU A	16GB~256GB	-	前面：0~12/ 背面：1~6 (*2)	-	Level1~4	Level1~4	Tier1~8	30℃ (*1)
	CPU B								
	CPU C								
	CPU D								
	CPU E								
非サポート									

(\*1) 高性能CPU搭載オプション(PYBETA1)必須

#### ・ATD40適用時

CPU構成	CPUグループ	メモリ種類 DIMM	前面ベイ		VDI/GPGPUカード (NVIDIA A2/NVIDIA L4)	オプションカード			周囲温度
			3.5インチベイ×10	3.5インチベイ×12		LP PCIe	FH PCIe	OCP	
1CPU/ 2CPU	CPU A	16GB~128GB	前面：0~6	前面：0~6/背面：0	-	Level1~3	Level1~3	Tier1~7	40℃
	CPU B								
	CPU C								
	CPU D								
	CPU E								
非サポート									

#### ・ATD45適用時

CPU構成	CPUグループ	メモリ種類 DIMM	前面ベイ		VDI/GPGPUカード (NVIDIA A2/NVIDIA L4)	オプションカード			周囲温度
			3.5インチベイ×10	3.5インチベイ×12		LP PCIe	FH PCIe	OCP	
1CPU/ 2CPU	CPU A	16GB~128GB	前面：0~6	前面：0~6/背面：0	-	Level1~2	Level1~2	Tier1~6	45℃
	CPU B								
	CPU C								
	CPU D								
	CPU E								
非サポート									

### [2.5インチモデル手配時]

#### ・VDI/GPGPUカード(NVIDIA A2/NVIDIA L4)、背面ベイ非搭載時

CPU構成	CPUグループ	メモリ種類 DIMM	前面ベイ/背面ベイ		VDI/GPGPUカード (NVIDIA A2/NVIDIA L4)	オプションカード			周囲温度
			2.5インチベイ×8/6	2.5インチベイ×24		LP PCIe	FH PCIe	OCP	
1CPU/ 2CPU	CPU A	16GB~256GB	前面：0~16/背面：0	前面：0~24/背面：0	-	Level1~6	Level1~7	Tier1~12	35℃
	CPU B								
	CPU C								
	CPU D								
	CPU E								
1CPU/ 2CPU	CPU A	16GB~256GB	前面：0~16/背面：0	前面：0~24/背面：0	-	Level1~7	Level1~8	Tier1~12	30℃ (*1)
	CPU B								
	CPU C								
	CPU D								
	CPU E								
非サポート									

(\*1) 高性能CPU搭載オプション(PYBETA1)必須

#### ・VDI/GPGPUカード(NVIDIA A2/NVIDIA L4)搭載時

CPU構成	CPUグループ	メモリ種類 DIMM	前面ベイ/背面ベイ		VDI/GPGPUカード (NVIDIA A2/NVIDIA L4)	オプションカード			周囲温度
			2.5インチベイ×8/6	2.5インチベイ×24		LP PCIe	FH PCIe	OCP	
1CPU/ 2CPU	CPU A	16GB~256GB	前面：0~16/背面：0	前面：0~24/背面：0	PY-VG4A8L/PYBVG4A8L: 1~4 PY-VG4A8L/PYBVG4A8: 1~2 PY-VG4L1L/PYBVG4L1L: 1~4 PY-VG4L1P/PYBVG4L1: 1~2	Level1~6	Level1~7	Tier1~10	30℃ (*1)
	CPU B								
	CPU C								
	CPU D								
	CPU E								
非サポート									

(\*1) 高性能CPU搭載オプション(PYBETA1)必須

(\*2) アドバンスド・サーマルオプション25(PYBET21)必須



# PRIMERGY

## PRIMERGY RX2540 M7

※ OS により接続可能装置は異なります。詳細はハードウェア一覧を参照願います。

・背面ベイ搭載時

CPU構成	CPUグループ	メモリ種類 DIMM	前面ベイ/背面ベイ		VDI/GPGPUカード (NVIDIA A2/NVIDIA L4)	オプションカード			周囲温度
			2.5インチベイ×8/16	2.5インチベイ×24		LP PCIe	FH PCIe	OCP	
1CPU/ 2CPU	CPU A	16GB~256GB	前面：0~16/背面：1~6	前面：0~24/背面：1~6	-	Level1~6	Level1~6	Tier1~12 (*2)(*3)	30°C (*1)
	CPU B								
	CPU C								
	CPU D								
	CPU E (*2)(*3)								

(\*1) 高性能CPU搭載オプション[PYBETA1]必須

(\*2) ラックベースユニット (2.5インチ PCIe SSD×24)[PYR2547RH]にて、ベイ追加オプション(2.5インチ HDD/SSD×4)[PYBBA24SE]/ベイ追加オプション(2.5インチPCIe SSD×4)[PYBBA24PL]搭載時、CPU EとTier12のOCP cardが非サポートとなります。

(\*3) ラックベースユニット (2.5インチ HDD/SSD×16)[PYR2547R2N]/ラックベースユニット (2.5インチ HDD/SSD×24)[PYR2547REN]/ラックベースユニット (2.5インチ HDD/SSD×24、SASエキスパンダー付)[PYR2547RGN]の場合、内蔵2.5インチPCIe SSD-1.6TB/3.2TB/6.4TB/12.8TB (MU)

[PY-BS16PDB/PYBBS16PDB/PY-BS32PDB/PYBBS32PDB/PY-BS64PDB/PYBBS64PDB/PY-BS12PDB/PYBBS12PDB] 内蔵2.5インチPCIe SSD-1.92TB/3.84TB/7.68TB/15.36TB (R)[PY-BS19PEA/PYBBS19PEA/PY-BS38PEA/PYBBS38PEA/PY-BS76PEA/PYBBS76PEA/PY-BS15PEB/PYBBS15PEB] 搭載時はCPU EとTier12のOCP cardが非サポートとなります。

・背面用ベイに内蔵2.5インチPCIe SSD-1.6TB/3.2TB/6.4TB/12.8TB (MU)[PY-BS16PDB/PYBBS16PDB/PY-BS32PDB/PYBBS32PDB/PY-BS64PDB/PYBBS64PDB/PY-BS12PDB/PYBBS12PDB]/  
内蔵2.5インチPCIe SSD-1.92TB/3.84TB/7.68TB/15.36TB (R)[PY-BS19PEA/PYBBS19PEA/PY-BS38PEA/PYBBS38PEA/PY-BS76PEA/PYBBS76PEA/PY-BS15PEB/PYBBS15PEB]搭載時

CPU構成	CPUグループ	メモリ種類 DIMM	前面ベイ/背面ベイ		VDI/GPGPUカード (NVIDIA A2/NVIDIA L4)	オプションカード			周囲温度
			2.5インチベイ×16	2.5インチベイ×24		LP PCIe	FH PCIe	OCP	
1CPU/ 2CPU	CPU A	16GB~256GB	前面：0~16/背面：1~6	前面：0~24/背面：1~6	-	Level1~6	Level1~6	Tier1~11	30°C (*1)
	CPU B								
	CPU C								
	CPU D								
	CPU E								

(\*1) 高性能CPU搭載オプション[PYBETA1]必須

非サポート

・ATD40適用時

CPU構成	CPUグループ	メモリ種類 DIMM	前面ベイ/背面ベイ		VDI/GPGPUカード (NVIDIA A2/NVIDIA L4)	オプションカード			周囲温度
			2.5インチベイ×8/16	2.5インチベイ×24		LP PCIe	FH PCIe	OCP	
1CPU/ 2CPU	CPU A	16GB~128GB	前面：0~16/背面：0	前面：0~24/背面：0	-	Level1~5	Level1~5	Tier1~9	40°C
	CPU B								
	CPU C								
	CPU D								
	CPU E								

非サポート

・ATD45適用時

CPU構成	CPUグループ	メモリ種類 DIMM	前面ベイ/背面ベイ		VDI/GPGPUカード (NVIDIA A2/NVIDIA L4)	オプションカード			周囲温度
			2.5インチベイ×8/16	2.5インチベイ×24		LP PCIe	FH PCIe	OCP	
1CPU/ 2CPU	CPU A	16GB~128GB	前面：0~16/背面：0	前面：0~24/背面：0	-	Level1~4	Level1~4	Tier1~8	45°C
	CPU B								
	CPU C								
	CPU D								
	CPU E								

非サポート

[3.5インチモデル/2.5インチモデル]

・ラックベースユニット(GPU搭載用)手配時

CPU構成	CPUグループ	メモリ種類 DIMM	前面ベイ		オプションカード			周囲温度
			3.5インチベイ×6	2.5インチベイ×8/16	LP PCIe	FH PCIe	OCP	
1CPU/ 2CPU	CPU A	16GB~256GB	前面：0~6	前面：0~16	Level1~6	(*2)	Tier1~9	30°C (*1)
	CPU B							
	CPU C							
	CPU A							
	CPU B							
1CPU/ 2CPU	CPU C	16GB~256GB	前面：0~6	前面：0~16	Level1~7	(*2)	Tier1~10	25°C (*3)
	CPU D							
	CPU E							

(\*1) 高性能CPU搭載オプション[PYBETA1]必須

(\*2) GFX/GPUカードのみサポート可能

(\*3) アドバンスド・サーマルオプション25[PYBET21]必須

- : 構成不可

N

7. メモリ設定オプション [必須選択オプション] [カスタムメイド専用]



- ・カスタムメイド型名にていずれか必ず1つ以上選択してください。搭載するCPU数と同数の選択が必要です。
- ・必ず、留意事項編「メモリ関連事項」の「メモリの搭載および動作モードについて」を参照のうえ、手記願います。

■HBMメモリ搭載CPU(Xeon Max 94xx プロセッサ)以外選択時

項番	製品名	型名	価格(税別)	力	備考
Q-4	インディペンデントモード 設定サービス	PYBMMMD2	10,000円	●	カスタムメイド搭載したメモリをインディペンデントモードに設定するサービス
Q-5	ミラードチャンネルモード 設定サービス	PYBMMC4	10,000円	●	カスタムメイド搭載したメモリをミラードチャンネルモードに設定するサービス

■HBMメモリ搭載CPU(Xeon Max 94xx プロセッサ)選択時

項番	製品名	型名	価格(税別)	力	備考
Q-30	HBM-ONLYモード 設定サービス	PYBMMH1	10,000円	●	カスタムメイド搭載したメモリをHBM-ONLYモードに設定するサービス
Q-31	HBM キャッシュモード 設定サービス	PYBMMHC1	10,000円	●	カスタムメイド搭載したメモリをHBM キャッシュモードに設定するサービス
Q-33	HBM フラットモード 設定サービス	PYBMMHF1	10,000円	●	カスタムメイド搭載したメモリをHBM フラットモードに設定するサービス
Q-34	HBM フラット+ミラードチャンネルモード 設定サービス	PYBMMHF1M1	10,000円	●	カスタムメイド搭載したメモリをHBM フラット+ミラードチャンネルモードに設定するサービス

O

### 8. メモリ 【必須選択オプション】



・カスタマイド型名にいずれか必ず1枚以上、同一メモリ型名で選択してください。必要なメモリ枚数は、留意事項編「メモリ関連事項」の「メモリの搭載および動作モードについて」を参照のうえ、手配願います。

- ・HBM-ONLYモード設定サービス(PYBMMH)選択時、メモリ搭載不可となります。
- ・メモリとCPUの組み合わせは「搭載可能なDIMMの種類」を参照ください。
- ・1CPUあたりDIMMを6枚搭載されている場合、使用可能なDIMMの容量が、搭載しているDIMMの全容量より1GB少なくなります。
- ・BIOSでNUMA有効化を設定している場合、一部の領域を性能改善用途で使用するため、実際にお客様の使用可能な容量は本数値を下回る場合があります。
- ・必ず「温度制限について」および「メモリの搭載について」を参照のうえ、手配願います。

#### ■4800 Registered DIMM

##### ・単品

項番	製品名	型名	価格(税別)	力	備考
E-36	メモリ-16GB (16GB 4800 RDIMM×1)	PY-ME16SL	330,000円	●	Rank : Single×8
		PYBME16SL	330,000円		
E-37	メモリ-32GB (32GB 4800 RDIMM×1)	PY-ME32SL	626,000円	●	Rank : Dual×8
		PYBME32SL	626,000円		

項番	製品名	型名	価格(税別)	力	備考
E-38	メモリ-32GB (32GB 4800 RDIMM×1)	PY-ME32SL2	626,000円	●	Rank : Single×4
		PYBME32SL2	626,000円		
E-39	メモリ-64GB (64GB 4800 RDIMM×1)	PY-ME64SL	1,320,000円	●	Rank : Dual×4
		PYBME64SL	1,320,000円		

##### ・16枚セット

項番	製品名	型名	価格(税別)	力	備考
E-76	メモリ-256GB (16GB 4800 RDIMM×16)	PYBME25SM4	4,488,000円	●	Rank : Single×8
E-77	メモリ-512GB (32GB 4800 RDIMM×16)	PYBME51SM3	8,514,000円	●	Rank : Dual×8

項番	製品名	型名	価格(税別)	力	備考
E-78	メモリ-512GB (32GB 4800 RDIMM×16)	PYBME51SM4	8,514,000円	●	Rank : Single×4
E-79	メモリ-1024GB (64GB 4800 RDIMM×16)	PYBME10SM3	17,952,000円	●	Rank : Dual×4

#### ■4800 Registered DIMM 3DS

項番	製品名	型名	価格(税別)	力	備考
E-40	メモリ-128GB (128GB 4800 RDIMM×1, 3DS) ※納品は発注の約5ヶ月後となります。	PY-ME12SL	2,960,000円	●	Rank : Quad×4
		PYBME12SL	2,960,000円		
E-41	メモリ-256GB (256GB 4800 RDIMM×1, 3DS) ※納品は発注の約5ヶ月後となります。	PY-ME25SL	5,920,000円	●	Rank : Octa×4
		PYBME25SL	5,920,000円		

#### ■5600 Registered DIMM

項番	製品名	型名	価格(税別)	力	備考
E-150	メモリ-16GB (16GB 5600 RDIMM×1)	PY-ME16SP	330,000円	●	Rank : Single×8
		PYBME16SP	330,000円		
E-152	メモリ-32GB (32GB 5600 RDIMM×1)	PY-ME32SP	626,000円	●	Rank : Dual×8
		PYBME32SP	626,000円		

項番	製品名	型名	価格(税別)	力	備考
E-154	メモリ-32GB (32GB 5600 RDIMM×1)	PY-ME32SP2	626,000円	●	Rank : Single×4
		PYBME32SP2	626,000円		
E-156	メモリ-64GB (64GB 5600 RDIMM×1)	PY-ME64SP	1,320,000円	●	Rank : Dual×4
		PYBME64SP	1,320,000円		

項番	製品名	型名	価格(税別)	力	備考
E-158	メモリ-96GB (96GB 5600 RDIMM×1)	PY-ME96SP	1,946,000円	●	Rank : Dual×4
		PYBME96SP	1,946,000円		

##### ・16枚セット

項番	製品名	型名	価格(税別)	力	備考
E-124	メモリ-256GB (16GB 5600 RDIMM×16)	PYBME25SP2	4,488,000円	●	Rank : Single×8
E-125	メモリ-512GB (32GB 5600 RDIMM×16)	PYBME51SP	8,514,000円	●	Rank : Dual×8

項番	製品名	型名	価格(税別)	力	備考
E-126	メモリ-512GB (32GB 5600 RDIMM×16)	PYBME51SP2	8,514,000円	●	Rank : Single×4
E-127	メモリ-1024GB (64GB 5600 RDIMM×16)	PYBME10SP	17,952,000円	●	Rank : Dual×4

#### ■5600 Registered DIMM 3DS

項番	製品名	型名	価格(税別)	力	備考
E-159	メモリ-128GB (128GB 5600 RDIMM×1, 3DS) ※納品は発注の約5ヶ月後となります。	PY-ME12SP	2,960,000円	●	Rank : Quad×4
		PYBME12SP	2,960,000円		
E-161	メモリ-256GB (256GB 5600 RDIMM×1, 3DS) ※納品は発注の約5ヶ月後となります。	PY-ME25SP	5,920,000円	●	Rank : Octa×4
		PYBME25SP	5,920,000円		

※ OS により接続可能装置は異なります。詳細はハードウェア一覧を参照願います。

### メモリの搭載について

- (1) 異なる種類のDIMM(RDIMM×4/RDIMM×8/RDIMM 3DS)は混在搭載することはできません。  
 (2) 下の組み合わせのみ混在搭載可能です。

製品名	型名	PY-ME16SL PYBME16SL	PY-ME32SL PYBME32SL	PY-ME32SL2 PYBME32SL2	PY-ME45SL PYBME45SL	PYBME25SM4	PYBME51SM3	PYBME51SM4	PYBME10SM3	PY-ME12SL PYBME12SL	PY-ME25SL PYBME25SL	PY-ME16SP PYBME16SP	PY-ME32SP PYBME32SP	PY-ME32SP2 PYBME32SP2	PY-ME45SP PYBME45SP	PY-ME96SP PYBME96SP	PYBME25SP2	PYBME51SP	PYBME51SP2	PYBME10SP	PY-ME12SP PYBME12SP	PY-ME25SP PYBME25SP
メモリ-16GB(16GB 4800 RDIMM×1)	PY-ME16SL PYBME16SL	○	×	×	×	×	×	×	×	×	×	×	×	×	×	×	×	×	×	×	×	×
メモリ-32GB(32GB 4800 RDIMM×1)	PY-ME32SL PYBME32SL	×	○	×	×	×	×	×	×	×	×	×	×	×	×	×	×	×	×	×	×	×
メモリ-32GB(32GB 4800 RDIMM×1)	PY-ME32SL2 PYBME32SL2	×	×	○	×	×	×	×	×	×	×	×	×	×	×	×	×	×	×	×	×	×
メモリ-64GB(64GB 4800 RDIMM×1)	PY-ME45SL PYBME45SL	×	×	×	○	×	×	×	×	×	×	×	×	×	×	×	×	×	×	×	×	×
メモリ-256GB(16GB 4800 RDIMM×16)	PYBME25SM4	×	×	×	×	○	×	×	×	×	×	×	×	×	×	×	×	×	×	×	×	×
メモリ-512GB(32GB 4800 RDIMM×16)	PYBME51SM3	×	×	×	×	×	○	×	×	×	×	×	×	×	×	×	×	×	×	×	×	×
メモリ-512GB(32GB 4800 RDIMM×16)	PYBME51SM4	×	×	×	×	×	×	○	×	×	×	×	×	×	×	×	×	×	×	×	×	×
メモリ-1024GB(64GB 4800 RDIMM×16)	PYBME10SM3	×	×	×	×	×	×	×	○	×	×	×	×	×	×	×	×	×	×	×	×	×
メモリ-128GB (128GB 4800 RDIMM×1, 3DS)	PY-ME12SL PYBME12SL	×	×	×	×	×	×	×	×	○	×	×	×	×	×	×	×	×	×	×	×	×
メモリ-256GB (256GB 4800 RDIMM×1, 3DS)	PY-ME25SL PYBME25SL	×	×	×	×	×	×	×	×	×	○	×	×	×	×	×	×	×	×	×	×	×
メモリ-16GB (16GB 5600 RDIMM×1)	PY-ME16SP PYBME16SP	×	×	×	×	×	×	×	×	×	×	○	×	×	×	×	×	×	×	×	×	×
メモリ-32GB (32GB 5600 RDIMM×1)	PY-ME32SP PYBME32SP	×	×	×	×	×	×	×	×	×	×	×	○	×	×	×	×	×	×	×	×	×
メモリ-32GB (32GB 5600 RDIMM×1)	PY-ME32SP2 PYBME32SP2	×	×	×	×	×	×	×	×	×	×	×	×	○	×	×	×	×	×	×	×	×
メモリ-64GB (64GB 5600 RDIMM×1)	PY-ME45SP PYBME45SP	×	×	×	×	×	×	×	×	×	×	×	×	×	○	×	×	×	×	×	×	×
メモリ-96GB (96GB 5600 RDIMM×1)	PY-ME96SP PYBME96SP	×	×	×	×	×	×	×	×	×	×	×	×	×	×	○	×	×	×	×	×	×
メモリ-256GB(16GB 5600 RDIMM×16)	PYBME25SP2	×	×	×	×	×	×	×	×	×	×	×	×	×	×	×	×	×	×	×	×	×
メモリ-512GB(32GB 5600 RDIMM×16)	PYBME51SP	×	×	×	×	×	×	×	×	×	×	×	×	×	×	×	×	×	×	×	×	×
メモリ-512GB(32GB 5600 RDIMM×16)	PYBME51SP2	×	×	×	×	×	×	×	×	×	×	×	×	×	×	×	×	×	×	×	×	×
メモリ-1024GB(64GB 5600 RDIMM×16)	PYBME10SP	×	×	×	×	×	×	×	×	×	×	×	×	×	×	×	×	×	×	×	×	×
メモリ-128GB (128GB 5600 RDIMM×1, 3DS)	PY-ME12SP PYBME12SP	×	×	×	×	×	×	×	×	×	×	×	×	×	×	×	×	×	×	×	×	×
メモリ-256GB (256GB 5600 RDIMM×1, 3DS)	PY-ME25SP PYBME25SP	×	×	×	×	×	×	×	×	×	×	×	×	×	×	×	×	×	×	×	×	×

○：混在可能、×：混在不可  
 (\*)一般型名にて増設する場合は、混在可能です。

- (3) 物理CPU1個につき、DIMMを最低1枚搭載する必要があります(DIMMを17枚以上搭載する場合は、CPUを2個搭載する必要があります)。ただし、HBM-ONLYモード設定サービス(PYBMMH1)選択時、メモリ搭載不可となります。

### メモリ搭載位置

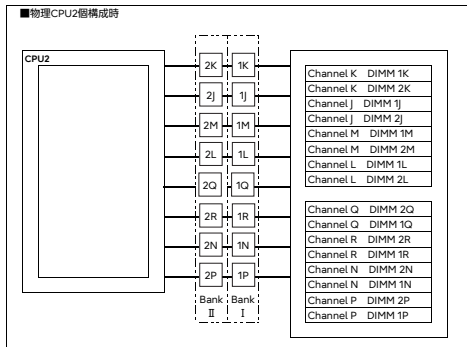
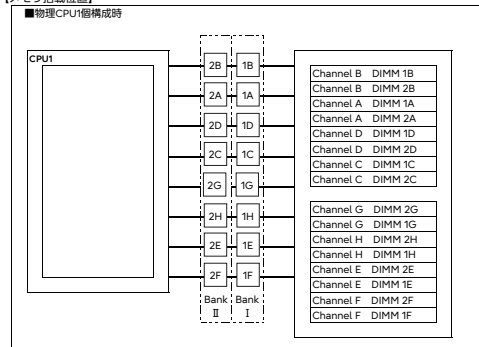

[注1]搭載可能メモリ容量について  
 CPUにより搭載可能なメモリ容量が異なります。  
 搭載メモリ容量はOSの使用可能メモリ容量に準じます。  
 OSにおける使用可能メモリ容量は  
 留意事項欄「OSにおける最大CPU数/使用可能なメモリ容量について」を参照ください。

[注2]メモリ動作クロックについて  
 搭載するCPU、メモリの種類や数量、BIOSの設定により、メモリ動作クロックが異なります。  
 最も遅いCPU、メモリに合わせて、すべてのチャンネル上のメモリ動作クロックが決まります。  
 詳細は下表を参照願います。

【メモリ動作クロック】

搭載CPUの メモリバス(MT/s)	メモリ動作クロック(MT/s)	
	RDIMM/RDIMM 3DS 4800MT/s、5600MT/s	2DPC 9~16枚
4800	4800	4400
4400	4400	4400
4000	4000	4000
5600	5600	4400
5200	5200	4400

\*DPC：チャンネルあたりのDIMM数

### メモリの動作モードについて

メモリの動作モードについては、留意事項欄「メモリの搭載および動作モードについて」をご確認のうえ、ご使用願います。

# PRIMERGY

## PRIMERGY RX2540 M7

※ OS により接続可能装置は異なります。詳細はハードウェア一覧を参照願います。

### ベイ構成について

本モデルのベイ構成は以下のとおりです。  
※ 型名/価格や手配の方法については、次ページ以降を参照ください。

#### ■搭載パターンについて

搭載パターン	タイプ	ベースユニット形状	型名	前面ベイ構成	前面ベイ構成	内蔵ストレージ/ケーブルまたはSASケーブル
(1)	1	ラックベースユニット (3.5インチ HDD/SSD×8)	PR2547R3N	3.5インチ HDD/SSD×8	—	内蔵ストレージ/ケーブル(オンボード SATA接続)(PVCBT013)
	2			3.5インチ HDD/SSD×8	—	内蔵ストレージ/ケーブル(8ch SASカード接続)(PVCBS103)
	3			3.5インチ HDD/SSD×10	—	内蔵ストレージ/ケーブル(8ch SASカード接続)(PVCBS104)
(2)	1	ラックベースユニット (3.5インチ HDD/SSD×4, SASエキスパンダー付)	PR2547R4N	3.5インチ HDD/SSD×4	—	—
	2			3.5インチ HDD/SSD×4, x2	—	—
	3			3.5インチ HDD/SSD×4, x2	—	—
(3)	1	ラックベースユニット (3.5インチ HDD/SSD×6, GPU搭載用)	PR2547R1N	3.5インチ HDD/SSD×6	—	内蔵ストレージ/ケーブル(オンボード SATA接続)(PVCBT013)
	2			3.5インチ HDD/SSD×6	—	内蔵ストレージ/ケーブル(8ch SASカード接続)(PVCBS103)
	3			3.5インチ HDD/SSD×6	—	内蔵ストレージ/ケーブル(8ch SASカード接続)(PVCBS104)
(4)	1	ラックベースユニット (2.5インチ HDD/SSD×8)	PR2547R2N	2.5インチ HDD/SSD×8	—	内蔵ストレージ/ケーブル(オンボード SATA接続)(PVCBT013)
	2			2.5インチ HDD/SSD×8	—	内蔵ストレージ/ケーブル(8ch SASカード接続)(PVCBS103)
	3			2.5インチ HDD/SSD×8	—	内蔵ストレージ/ケーブル(8ch SASカード接続)(PVCBS104)
(5)	1	ラックベースユニット (2.5インチ HDD/SSD×6, SASエキスパンダー付)	PR2547R5N	2.5インチ HDD/SSD×6	—	—
	2			2.5インチ HDD/SSD×6	—	—
	3			2.5インチ HDD/SSD×6	—	—
(6)	1	ラックベースユニット (2.5インチ HDD/SSD/PCIeSSD×8)	PR2547R3CN	2.5インチ HDD/SSD/PCIeSSD×8	—	内蔵ストレージ/ケーブル(オンボード SATA接続)(PVCBT013)
	2			2.5インチ HDD/SSD/PCIeSSD×8	—	内蔵ストレージ/ケーブル(8ch SASカード接続)(PVCBS103)
	3			2.5インチ HDD/SSD/PCIeSSD×8	—	内蔵ストレージ/ケーブル(8ch SASカード接続)(PVCBS104)
(7)	1	ラックベースユニット (2.5インチ HDD/SSD×8+2.5インチ PCIe SSD×4)	PR2547R6N	2.5インチ HDD/SSD×8+2.5インチ PCIe SSD×4	—	内蔵ストレージ/ケーブル(オンボード SATA接続)(PVCBT013)
	2			2.5インチ HDD/SSD×8+2.5インチ PCIe SSD×4	—	内蔵ストレージ/ケーブル(8ch SASカード接続)(PVCBS103)
	3			2.5インチ HDD/SSD×8+2.5インチ PCIe SSD×4	—	内蔵ストレージ/ケーブル(8ch SASカード接続)(PVCBS104)
(8)	1	ラックベースユニット (2.5インチ HDD/SSD×24)	PR2547R9N	2.5インチ HDD/SSD×24	—	内蔵ストレージ/ケーブル(オンボード SATA接続)(PVCBT013)
	2			2.5インチ HDD/SSD×24	—	内蔵ストレージ/ケーブル(8ch SASカード接続)(PVCBS103) <Dual RAID構成>
	3			2.5インチ HDD/SSD×24	—	内蔵ストレージ/ケーブル(8ch SASカード接続)(PVCBS104) <Dual RAID構成>
(9)	1	ラックベースユニット (2.5インチ HDD/SSD×24, SASエキスパンダー付)	PR2547R9CN	2.5インチ HDD/SSD×24	—	内蔵ストレージ/ケーブル(オンボード SATA接続)(PVCBT013)
	2			2.5インチ HDD/SSD×24	—	内蔵ストレージ/ケーブル(8ch SASカード接続)(PVCBS103) <Dual RAID構成>
	3			2.5インチ HDD/SSD×24	—	内蔵ストレージ/ケーブル(8ch SASカード接続)(PVCBS104) <Dual RAID構成>
(10)	1	ラックベースユニット (2.5インチ PCIe SSD×24)	PR2547R9HN	2.5インチ PCIe SSD×24	—	内蔵ストレージ/ケーブル(8ch SASカード接続)(PVCBS103)
	2			2.5インチ PCIe SSD×24	—	内蔵ストレージ/ケーブル(8ch SASカード接続)(PVCBS104)
	3			2.5インチ PCIe SSD×24	—	—
(11)	1	ラックベースユニット (2.5インチ HDD/SSD×6, SASエキスパンダー付, GPU搭載用)	PR2547R1CN	2.5インチ HDD/SSD×6	—	内蔵ストレージ/ケーブル(オンボード SATA接続)(PVCBT013)
	2			2.5インチ HDD/SSD/PCIeSSD×8	—	内蔵ストレージ/ケーブル(8ch SASカード接続)(PVCBS103)
	3			2.5インチ HDD/SSD/PCIeSSD×8	—	内蔵ストレージ/ケーブル(8ch SASカード接続)(PVCBS104)

(\*) 内蔵2.5インチPCIe SSD×8台搭載時は、ベイ追加オプション(2.5インチPCIe SSD×8)(PYBA24P8)の手配必須。  
(\*\*) 内蔵2.5インチPCIe SSD×4台搭載時は、ベイ追加オプション(2.5インチPCIe SSD×4)(PYBA24P4)の手配必須。

#### [3.5インチモデルの搭載パターン(前面)]

##### 内蔵3.5インチストレージベイ(3.5インチ HDD/SSD×10) : (1)

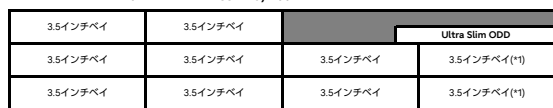

(\*) 内蔵ストレージケーブル(オンボード SATA接続)(PVCBT013)/内蔵ストレージケーブル(8ch SASカード接続)(PVCBS103)に接続するときは、搭載不可となります。

##### 内蔵3.5インチストレージベイ(3.5インチ HDD/SSD×6) : (3)

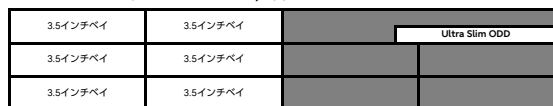

#### [2.5インチモデルの搭載パターン(前面)]

##### 内蔵2.5インチストレージベイ(2.5インチ HDD/SSD×16) : (4)(5)(11)



(\*) ラックベースユニット(2.5インチHDD/SSD×16)(PYR2547R2N)選択時は、内蔵ストレージケーブル(オンボード SATA接続)(PVCBT013)/内蔵ストレージケーブル(8ch SASカード接続)(PVCBS103)に接続するときは、搭載不可となります。

##### 内蔵2.5インチストレージベイ(2.5インチ HDD/SSD×8+2.5インチ PCIe SSD×4) : (7)



(\*) PCIe SSD搭載専用スロットです。  
(\*\*) ベイ追加オプション(2.5インチPCIe SSD×4)(PYBA24P4)搭載により、内蔵2.5インチPCIe SSDを4台増設可能です。

##### 内蔵2.5インチストレージベイ(2.5インチ PCIe SSD×24) : (10)

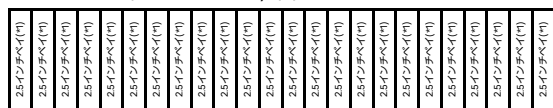

(\*) PCIe SSD搭載専用スロットです。

#### [ベイ追加オプションの搭載パターン(前面)]

##### 内蔵2.5インチPCIe SSD×4 : (A)

ベイ追加オプション(2.5インチPCIe SSD×4)(PYBA24P4N)



(\*) PCIe SSD搭載専用スロットです。

#### [ベイ追加オプションの搭載パターン(背面)]

##### 内蔵2.5インチストレージ×4 : (C)

ベイ追加オプション(2.5インチ HDD/SSD×4)(PYBA24SE)

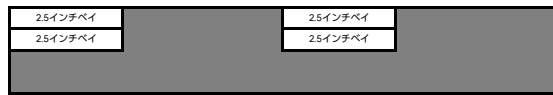

##### 内蔵2.5インチPCIe SSD×4 : (E)

ベイ追加オプション(2.5インチPCIe SSD×4)(PYBA24PL)

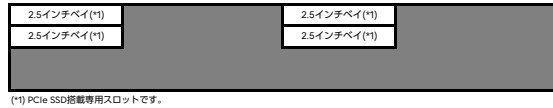

(\*) PCIe SSD搭載専用スロットです。

##### 内蔵3.5インチストレージベイ(3.5インチ HDD/SSD×12) : (2)

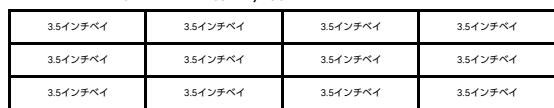

##### 内蔵2.5インチストレージベイ(2.5インチ HDD/SSD/PCIeSSD×8) : (6)(12)



(\*) PCIe SSD搭載専用スロットです。  
(\*\*) ベイ追加オプション(2.5インチPCIe SSD×8)(PYBA24P8)搭載により、内蔵2.5インチPCIe SSDを8台増設可能です。

##### 内蔵2.5インチストレージベイ(2.5インチ HDD/SSD×24) : (8)(9)



##### 内蔵2.5インチPCIe SSD×8 : (B)

ベイ追加オプション(2.5インチPCIe SSD×8)(PYBA24P8)



(\*) PCIe SSD搭載専用スロットです。

##### 内蔵2.5インチストレージ×2 : (D)

ベイ追加オプション(2.5インチ HDD/SSD×2)(PY-BA24SF/PYBA24SF)



##### 内蔵2.5インチPCIe SSD×2 : (F)

ベイ追加オプション(2.5インチPCIe SSD×2)(PY-BA24PM/PYBA24PM)



(\*) PCIe SSD搭載専用スロットです。

※ OS により接続可能装置は異なります。詳細はハードウェア一覧を参照願います。

### 背面用ベイ追加オプション、フルハイトライザーカードの搭載条件について

背面用のベイ追加オプション、フルハイトライザーカード搭載時は、搭載するベイ構成に制限があります。  
背面用のベイ追加オプション手配時、周囲温度30℃以下の環境にてご使用願います。必ず「温度制限について」を参照ください。  
搭載可能なベイ構成は下表のとおりです。

■背面用のベイ追加オプション、フルハイトライザーカード搭載時のベイ構成条件

ベイ構成 (*1) (*2)		ベイ追加オプション	ベイ追加オプション	ベイ追加オプション	ベイ追加オプション	PCIe(x8)
		(2.5インチ HDD/SSDx4)	(2.5インチ HDD/SSDx2)	(2.5インチ PCIe SSDx4)	(2.5インチ PCIe SSDx2)	フルハイトライザーカード/ PCIe(x16) フルハイトライザーカード
3.5インチモデル	搭載パターン(1)	x	x	x	x	○
	搭載パターン(2)	○	○	○	○(*3)	○
	搭載パターン(3)	x	x	x	x	x
2.5インチモデル	搭載パターン(4)	x	x	○(*4)	x	○
	搭載パターン(5)	x	x	x	x	○
	搭載パターン(6)	x	x	x	x	○
	搭載パターン(7)	x	x	x	x	○
	搭載パターン(8)	○(*5)	○(*5)	○(*3)(*5)	○(*3)(*5)	○
	搭載パターン(9)	○	○	○(*3)(*6)	○(*3)(*6)	○
	搭載パターン(10)	○	○	○(*3)	○(*3)	○
	搭載パターン(11)	x	x	x	x	x
	搭載パターン(12)	x	x	x	x	x

○：搭載可能、×：搭載不可、-：対象無し

(\*1) 搭載パターン/使用可能なストレージコントローラについては「ベイ構成について」[「ストレージコントローラと内蔵ストレージの接続について」]を参照ください。

(\*2) ベイ追加オプション(2.5インチ HDD/SSDx4)[PYBBA24SE]/ベイ追加オプション(2.5インチ PCIe SSDx4)[PYBBA24PL]/ベイ追加オプション(2.5インチ HDD/SSDx2)[PY-BA24SF/PYBBA24SF]/ベイ追加オプション(2.5インチ PCIe SSDx2)[PY-BA24PM/PYBBA24PM]選択時は、PCIe(x8) フルハイトライザーカード[pv-PRE853/PYBPRE853/PY-PR854/PYBPRE854]/PCIe(x16) フルハイトライザーカード[pv-PRE648/PYBPRE648/PY-PR649/PYBPRE649]は使用できません。

(\*3) 2.5インチ PCIe SSD用リタイマカードのみ接続可

(\*4) 内蔵ストレージケーブル(オンボード SATA接続)[PYBCBT013]または内蔵ストレージケーブル(16ch SASカード接続)[PYBCBS104]手配時、使用可

(\*5) 内蔵ストレージケーブル(16ch SASカード接続)[PYBCBS104]手配時、使用可

(\*6) 内蔵ストレージケーブル(8ch SASカード接続)[PYBCBS103]手配時、使用可

※ OS により接続可能装置は異なります。詳細はハードウェア一覧を参照願います。

### ストレージコントローラと内蔵ストレージの接続について

ベースユニット/ベイ構成により、使用可能なストレージコントローラ/内蔵ストレージケーブル/SASケーブルが異なります。詳細については、以下の「接続パターン表」を参照ください。

#### ■接続パターン表 ・3.5インチベイ

内蔵ストレージ搭載ベイ (*1)	搭載パターン (1)			搭載パターン (2)						搭載パターン (3)	
	3.5インチベイ (前面)	3.5インチベイ (前面)	2.5インチベイ (前面)	3.5インチベイ (前面)	ベイ追加オプション (2.5インチストレージ4) (2.5インチストレージ2)搭載 (背面)	ベイ追加オプション (2.5インチPCIe SSD4)搭載 (背面)	ベイ追加オプション (2.5インチPCIe SSD2)搭載 (背面)	ベイ追加オプション (2.5インチPCIe SSD4)搭載 (背面)	ベイ追加オプション (2.5インチPCIe SSD4)搭載 (背面)	3.5インチベイ (前面)	2.5インチベイ (背面)
適用可能なカード (背面)	x8 (*2)	x10 (*3)		x12	PSAS CP600i CP 2100-8i CP500i EP520i EP640i EP 3252-8i EP 3254-8i	2.5インチPCIe SSD用 リダイマカード	2.5インチPCIe SSD用 リダイマカード	EP680i NVMe	EP 2200-16i NVMe EP 3258-16i NVMe	x6 (*2)(*3)	
オンボードSATAコントローラ (8port/SATA 6Gbps)	標準搭載	○	×	-	×	-	-	-	-	○	-
オンボードPCIe	標準搭載	×	×	-	×	-	-	-	-	×	-
SASコントローラカード (PSAS CP600i)(16port/SAS 12Gbps)	PY-SC4FA PYBSC4FAL	×	○	-	○	○ (*4)	○	○	○	×	○
SASコントローラカード (PSAS CP 2100-8i)(8port/SAS 12Gbps)	PY-SC3MA2 PYBSC3MA2L	○	×	-	○	○ (*4)	○	○	×	○	○
SASコントローラカード (PSAS CP 2100-8i、vSAN専用)(8port/SAS 12Gbps)	PYBSC3MAWL	○	×	-	○	○ (*4)	○	○	×	×	-
SASコントローラカード (PSAS CP 2200-16i)(16port/SAS 24Gbps)	PY-SC4MA1 PYBSC4MA1L	×	○	-	×	-	-	-	-	-	-
SASアレイコントローラカード (RAID CP500i)(8port/SAS 12Gbps)	PY-SR3FB PYBSR3FBL	○	×	-	○	○ (*4)	○	○	○	×	○
SASアレイコントローラカード (RAID EP520i)(8port/2GB/SAS 12Gbps)	PY-SR3C52 PYBSR3C52L	○	×	-	○	○ (*4)	○	○	○	×	○
SASアレイコントローラカード (RAID EP540i)(16port/4GB/SAS 12Gbps)	PY-SR3C55 PYBSR3C55L	×	○	-	×	-	-	-	-	-	-
SASアレイコントローラカード (RAID EP580i)(16port/8GB/SAS 12Gbps)	PY-SR3C58 PYBSR3C58L	×	○	-	×	-	-	-	-	-	-
SASアレイコントローラカード (RAID EP640i)(8port/4GB/SAS 12Gbps)	PY-SR4C3 PYBSR4C3L	○	×	-	○	○ (*4)	○	○	○	×	○
SASアレイコントローラカード (RAID EP680i)(16port/8GB/SAS 12Gbps)	PY-SR4C6 PYBSR4C6L	×	○	-	×	-	-	-	-	-	-
SASアレイコントローラカード (RAID EP 3252-8i)(8port/2GB/SAS 24Gbps)	PY-SR4MA1 PYBSR4MA1L	○	×	-	○	○ (*4)	○	○	×	○	○
SASアレイコントローラカード (RAID EP 3254-8i)(8port/4GB/SAS 24Gbps)	PY-SR4MA2 PYBSR4MA2L	○	×	-	○	○ (*4)	○	○	×	○	○
SASアレイコントローラカード (RAID EP 3258-16i)(16port/8GB/SAS 24Gbps)	PY-SR4MA3 PYBSR4MA3L	×	○	-	×	-	-	-	-	-	-
SASコントローラカード (PSAS CP 2200-16i、PCIeSSD用)	PYBSC4MA2L	×	×	-	×	-	-	-	-	×	-
SASアレイコントローラカード (RAID EP680i、PCIeSSD用)	PYBSR4C62L	×	×	-	×	-	-	-	-	×	-
SASアレイコントローラカード (RAID EP 3258-16i、PCIeSSD用)	PYBSR4MA4L	×	×	-	×	-	-	-	-	×	-
2.5インチPCIe SSD用 リダイマカード	PY-PC501L PYBPC501L	×	×	-	×	-	-	-	-	×	-

○：可能、×：不可、-：対象無し  
 (\*1) 搭載パターンについては「ベイ構成について」を参照ください。  
 (\*2) 内蔵ストレージケーブル(オンボード SATA接続)[PYBCBT013]または内蔵ストレージケーブル(8ch SASカード接続)[PYBCBS103]の手配が必須です。  
 (\*3) 内蔵ストレージケーブル(16ch SASカード接続)[PYBCBS104]の手配が必須です。  
 (\*4) SASコントローラカード/SASアレイコントローラカード1枚で、前面・背面のベイを接続可能です。



※ OS により接続可能装置は異なります。詳細はハードウェア一覧を参照願います。

・2.5インチベイ×16

内蔵ストレージ搭載ベイ (*1)		搭載パターン (4)				搭載パターン (5)/(11)	
		2.5インチベイ (前面)		ベイ追加オプション (2.5インチPCIe SSD×4)搭載 (背面)		2.5インチベイ (前面)	2.5インチベイ (前面)
		×8 (*2)	Single RAID ×16 (*3)	EP680i NVMe	CP 2200-16i NVMe EP 3258-16i NVMe	Dual RAID ×16 (*4)	×16
適用可能なカード (背面)							
適用可能なカード (前面)							
オンボードSATAコントローラ (8port/SATA 6Gbps)	標準搭載	○	×	○	○	×	×
オンボードPCIe	標準搭載	×	×	-	-	×	×
SASコントローラカード (PSAS CP600)(16port/SAS 12Gbps)	PY-SC4FA PYBSC4FAL	×	○	○	×	×	×
SASコントローラカード (PSAS CP 2100-8i)(8port/SAS 12Gbps)	PY-SC3MA2 PYBSC3MA2L	○	×	×	×	○	○
SASコントローラカード (PSAS CP 2100-8i、vSAN専用)(8port/SAS 12Gbps)	PYBSC3MAWL	○	×	×	×	○	○
SASコントローラカード (PSAS CP 2200-16i)(16port/SAS 24Gbps)	PY-SC4MA1 PYBSC4MA1L	×	○	×	○	×	×
SASアレイコントローラカード (PRAID CP500)(8port/SAS 12Gbps)	PY-SR3FB PYBSR3FBL	○	×	×	×	○	○
SASアレイコントローラカード (PRAID EP520)(8port/2GB/SAS 12Gbps)	PY-SR3C52 PYBSR3C52L	○	×	×	×	○	○
SASアレイコントローラカード (PRAID EP540)(16port/4GB/SAS 12Gbps)	PY-SR3C55 PYBSR3C55L	×	○	○	×	×	×
SASアレイコントローラカード (PRAID EP580)(16port/8GB/SAS 12Gbps)	PY-SR3C58 PYBSR3C58L	×	○	○	×	×	×
SASアレイコントローラカード (PRAID EP640)(8port/4GB/SAS 12Gbps)	PY-SR4C63 PYBSR4C63L	○	×	×	×	○	○
SASアレイコントローラカード (PRAID EP680)(16port/8GB/SAS 12Gbps)	PY-SR4C6 PYBSR4C6L	×	○	○	×	×	×
SASアレイコントローラカード (PRAID EP 3252-8i)(8port/2GB/SAS 24Gbps)	PY-SR4MA1 PYBSR4MA1L	○	×	×	×	○	○
SASアレイコントローラカード (PRAID EP 3254-8i)(8port/4GB/SAS 24Gbps)	PY-SR4MA2 PYBSR4MA2L	○	×	×	×	○	○
SASアレイコントローラカード (PRAID EP 3258-16i)(16port/8GB/SAS 24Gbps)	PY-SR4MA3 PYBSR4MA3L	×	○	×	○	×	×
SASコントローラカード (PSAS CP 2200-16i、PCIeSSD用) (16port/PCIe 16Gbps)	PYBSC4MA2L	×	×	-	-	×	×
SASアレイコントローラカード (PRAID EP680i、PCIeSSD用) (16port/8GB/PCIe 16Gbps)	PYBSR4C62L	×	×	-	-	×	×
SASアレイコントローラカード (PRAID EP 3258-16i、PCIeSSD用) (16port/8GB/PCIe 16Gbps)	PYBSR4MA4L	×	×	-	-	×	×
2.5インチPCIe SSD用 リタイマカード	PY-PC501L PYBPC501L	×	×	-	-	×	×

○：可能、×：不可、-：対象無し

(\*1) 搭載パターンについては「ベイ構成について」を参照ください。

(\*2) 内蔵ストレージケーブル(オンボード SATA接続)[PYBCBT013]または内蔵ストレージケーブル(8ch SASカード接続)[PYBCBS103]の手配が必須です。

(\*3) 内蔵ストレージケーブル(16ch SASカード接続)[PYBCBS104]の手配が必須です。

(\*4) 同種のSASコントローラカード/SASアレイコントローラカードを2枚手配が必須です。また、SASケーブル[PYBCBS092]の手配が必須です。

※ OS により接続可能装置は異なります。詳細はハードウェア一覧を参照願います。

・2.5インチ HDD/SSD/PCIeSSD×8

内蔵ストレージ搭載ベイ (*1)		搭載パターン (6)/(12)		
		2.5インチ HDD/SSD (前面)	2.5インチ PCIe SSD (前面)	ベイ追加オプション (2.5インチ PCIe SSD×8)搭載 (前面)
適用可能なカード(前面)		×8 (*2)	×8	
オンボードSATAコントローラ (8port/SATA 6Gbps)	標準搭載	○	—	—
オンボードPCIe	標準搭載	×	○	○
SASコントローラカード (PSAS CP600)(16port/SAS 12Gbps)	PY-SC4FA PYBSC4FAL	×	—	—
SASコントローラカード (PSAS CP 2100-8i)(8port/SAS 12Gbps)	PY-SC3MA2 PYBSC3MA2L	○	—	—
SASコントローラカード (PSAS CP 2100-8i、vSAN専用)(8port/SAS 12Gbps)	PYBSC3MAWL	○ (*3)	—	—
SASコントローラカード (PSAS CP 2200-16i)(16port/SAS 24Gbps)	PY-SC4MA1 PYBSC4MA1L	×	—	—
SASアレイコントローラカード (PRAID CP500)(8port/SAS 12Gbps)	PY-SR3FB PYBSR3FBL	○	—	—
SASアレイコントローラカード (PRAID EP520)(8port/2GB/SAS 12Gbps)	PY-SR3C52 PYBSR3C52L	○	—	—
SASアレイコントローラカード (PRAID EP540)(16port/4GB/SAS 12Gbps)	PY-SR3C55 PYBSR3C55L	×	—	—
SASアレイコントローラカード (PRAID EP580)(16port/8GB/SAS 12Gbps)	PY-SR3C58 PYBSR3C58L	×	—	—
SASアレイコントローラカード (PRAID EP640)(8port/4GB/SAS 12Gbps)	PY-SR4C63 PYBSR4C63L	○	—	—
SASアレイコントローラカード (PRAID EP680)(16port/8GB/SAS 12Gbps)	PY-SR4C6 PYBSR4C6L	×	—	—
SASアレイコントローラカード (PRAID EP 3252-8i)(8port/2GB/SAS 24Gbps)	PY-SR4MA1 PYBSR4MA1L	○	—	—
SASアレイコントローラカード (PRAID EP 3254-8i)(8port/4GB/SAS 24Gbps)	PY-SR4MA2 PYBSR4MA2L	○	—	—
SASアレイコントローラカード (PRAID EP 3258-16i)(16port/8GB/SAS 24Gbps)	PY-SR4MA3 PYBSR4MA3L	×	—	—
SASコントローラカード (PSAS CP 2200-16i、PCIeSSD用) (16port/PCIe 16Gbps)	PYBSC4MA2L	×	—	—
SASアレイコントローラカード (PRAID EP680i、PCIeSSD用) (16port/8GB/PCIe 16Gbps)	PYBSR4C62L	×	—	—
SASアレイコントローラカード (PRAID EP 3258-16i、PCIeSSD用) (16port/8GB/PCIe 16Gbps)	PYBSR4MA4L	×	—	—
2.5インチPCIe SSD用 リタイマカード	PY-PC501L PYBPC501L	×	—	—

○：可能、×：不可、—：対象無し

(\*1) 搭載パターンについては「ベイ構成について」を参照ください。

(\*2) 内蔵ストレージケーブル(オンボード SATA接続)[PYBCBT013]または内蔵ストレージケーブル(8ch SASカード接続)[PYBCBS103]の手配が必須です。

(\*3) 搭載パターン(6)の場合、不可となります。

・2.5インチ HDD/SSD×8+2.5インチ PCIe SSD×4

内蔵ストレージ搭載ベイ (*1)		搭載パターン(7)						
		標準搭載 2.5インチPCIe SSD×4 (前面) (*3)			ベイ追加オプション (2.5インチPCIe SSD×4)搭載 (前面) (*3)			
標準搭載 2.5インチ HDD/SSD×8 (前面) (*2)		EP680i NVMe	CP 2200-16i NVMe EP 3258-16i NVMe	2.5インチ PCIe SSD用 リタイマカード	EP680i NVMe	CP 2200-16i NVMe EP 3258-16i NVMe	2.5インチ PCIe SSD用 リタイマカード	
オンボードSATAコントローラ (8port/SATA 6Gbps)	標準搭載	○	○	○	×	○	○	×
オンボードPCIe	標準搭載	×	—	—	—	—	—	—
SASコントローラカード (PSAS CP600)(16port/SAS 12Gbps)	PY-SC4FA PYBSC4FAL	×	—	—	—	—	—	—
SASコントローラカード (PSAS CP 2100-8i)(8port/SAS 12Gbps)	PY-SC3MA2 PYBSC3MA2L	×	—	—	—	—	—	—
SASコントローラカード (PSAS CP 2100-8i、vSAN専用)(8port/SAS 12Gbps)	PYBSC3MAWL	×	—	—	—	—	—	—
SASコントローラカード (PSAS CP 2200-16i)(16port/SAS 24Gbps)	PY-SC4MA1 PYBSC4MA1L	×	—	—	—	—	—	—
SASアレイコントローラカード (PRAID CP500)(8port/SAS 12Gbps)	PY-SR3FB2 PYBSR3FB2L	○	○	×	×	○	×	×
SASアレイコントローラカード (PRAID EP520)(8port/2GB/SAS 12Gbps)	PY-SR3C52 PYBSR3C52L	○	○	×	×	○	×	×
SASアレイコントローラカード (PRAID EP540)(16port/4GB/SAS 12Gbps)	PY-SR3C54 PYBSR3C54L	×	—	—	—	—	—	—
SASアレイコントローラカード (PRAID EP580)(16port/8GB/SAS 12Gbps)	PY-SR3C58 PYBSR3C58L	×	—	—	—	—	—	—
SASアレイコントローラカード (PRAID EP640)(8port/4GB/SAS 12Gbps)	PY-SR4C63 PYBSR4C63L	○	○	×	×	○	×	×
SASアレイコントローラカード (PRAID EP680)(16port/8GB/SAS 12Gbps)	PY-SR4C6 PYBSR4C6L	×	—	—	—	—	—	—
SASアレイコントローラカード (PRAID EP 3252-8i)(8port/2GB/SAS 24Gbps)	PY-SR4MA1 PYBSR4MA1L	○	×	○	×	×	○	×
SASアレイコントローラカード (PRAID EP 3254-8i)(8port/4GB/SAS 24Gbps)	PY-SR4MA2 PYBSR4MA2L	○	×	○	×	×	○	×
SASアレイコントローラカード (PRAID EP 3258-16i)(16port/8GB/SAS 24Gbps)	PY-SR4MA3 PYBSR4MA3L	×	—	—	—	—	—	—
SASコントローラカード (PSAS CP 2200-16i、PCIeSSD用) (16port/PCIe 16Gbps)	PYBSC4MA2L	×	—	—	—	—	—	—
SASアレイコントローラカード (PRAID EP680i、PCIeSSD用) (16port/8GB/PCIe 16Gbps)	PYBSR4C62L	×	—	—	—	—	—	—
SASアレイコントローラカード (PRAID EP 3258-16i、PCIeSSD用) (16port/8GB/PCIe 16Gbps)	PYBSR4MA4L	×	—	—	—	—	—	—
2.5インチPCIe SSD用 リタイマカード	PY-PC501L PYBPC501L	×	—	—	—	—	—	—

○：可能、×：不可、—：対象無し

(\*1) 搭載パターンについては「ベイ構成について」を参照ください。

(\*2) 内蔵ストレージケーブル(オンボード SATA接続)[PYBCBT013]または内蔵ストレージケーブル(8ch SASカード接続)[PYBCBS103]の手配が必須です。

(\*3) 内蔵ストレージ(Pcie SSD)を搭載するSASアレイコントローラカードは、1枚目と2枚目は同種のカードの選択が必須となります。

# PRIMERGY

## PRIMERGY RX2540 M7

※ OS により接続可能装置は異なります。詳細はハードウェア一覧を参照願います。

・2.5インチベイ×24

内蔵ストレージ搭載ベイ (*)	搭載パターン (8)					
	Triple RAID構成			Dual RAID構成		
	2.5インチ ベイ(前面)	2.5インチ ベイ(背面)	2.5インチ ベイ(前面)	ベイ 追加オプション (2.5インチスト レージ×4) (2.5インチスト レージ×2)搭載 (背面)	ベイ 追加オプション (2.5インチPCIe SSD×4)搭載 (背面)	ベイ 追加オプション (2.5インチPCIe SSD×2)搭載 (背面)
適用可能なカード(背面)	×24 (*2)	-	×24 (*3)	PSAS CP600i CP 2200-16i EP540i EP580i EP680i EP 3258-16i	2.5インチ PCIe SSD用 リタイムカード	2.5インチ PCIe SSD用 リタイムカード
適用可能なカード(前面)	-	-	-	-	-	-
オンボードSATAコントローラ (8port/SATA 6Gbps)	標準搭載	×	-	×	-	-
オンボードPCIe	標準搭載	×	-	×	-	-
SASコントローラカード (PSAS CP600i)(16port/SAS 12Gbps)	PY-SC4FA PYBSC4FAL	×	-	○	○ (*4)	○
SASコントローラカード (PSAS CP 2100-8i)(8port/SAS 12Gbps)	PY-SC3MA2 PYBSC3MA2L	○	-	×	-	×
SASコントローラカード (PSAS CP 2100-8i, vSAN専用)(8port/SAS 12Gbps)	PYBSC3MAWL	○	-	×	-	×
SASコントローラカード (PSAS CP 2200-16i)(16port/SAS 24Gbps)	PY-SC4MA1 PYBSC4MA1L	×	-	○	○ (*4)	○
SASアレイコントローラカード (PRAID CP500i)(8port/SAS 12Gbps)	PY-SR3FB PYBSR3FBL	○	-	×	-	×
SASアレイコントローラカード (PRAID EP520i)(8port/2GB/SAS 12Gbps)	PY-SR3C52 PYBSR3C52L	○	-	×	-	×
SASアレイコントローラカード (PRAID EP540i)(16port/4GB/SAS 12Gbps)	PY-SR3C55 PYBSR3C55L	×	-	-	○ (*4)	○
SASアレイコントローラカード (PRAID EP580i)(16port/8GB/SAS 12Gbps)	PY-SR3C58 PYBSR3C58L	×	-	-	○ (*4)	○
SASアレイコントローラカード (PRAID EP640i)(8port/4GB/SAS 12Gbps)	PY-SR4C63 PYBSR4C63L	○	-	×	-	×
SASアレイコントローラカード (PRAID EP680i)(16port/8GB/SAS 12Gbps)	PY-SR4C6 PYBSR4C6L	×	-	○	○ (*4)	○
SASアレイコントローラカード (PRAID EP 3252-8i)(8port/2GB/SAS 24Gbps)	PY-SR4MA1 PYBSR4MA1L	○	-	×	-	×
SASアレイコントローラカード (PRAID EP 3254-8i)(8port/4GB/SAS 24Gbps)	PY-SR4MA2 PYBSR4MA2L	○	-	×	-	×
SASアレイコントローラカード (PRAID EP 3258-16i)(16port/8GB/SAS 24Gbps)	PY-SR4MA3 PYBSR4MA3L	×	-	○	○ (*4)	○
SASコントローラカード (PSAS CP 2200-16i, PCIeSSD用) (16port/PCIe 16Gbps)	PYBSC4MA2L	×	-	×	-	-
SASアレイコントローラカード (PRAID EP680i, PCIeSSD用) (16port/8GB/PCIe 16Gbps)	PYBSR4C62L	×	-	-	-	-
SASアレイコントローラカード (PRAID EP 3258-16i, PCIeSSD用) (16port/8GB/PCIe 16Gbps)	PYBSR4MA4L	×	-	×	-	-
2.5インチPCIe SSD用 リタイムカード	PY-PC501L PYBPC501L	×	-	×	-	-

○：可能、×：不可、-：対象無し  
 (\*1) 搭載パターンについては「ベイ構成について」を参照ください。  
 (\*2) 同種のSASコントローラカード/SASアレイコントローラカードを3枚手配が必要です。また、内蔵ストレージケーブル(8ch SASカード接続)[PYBCBS103]の手配が必要です。  
 (\*3) 同種のSASコントローラカード/SASアレイコントローラカードを2枚手配が必要です。また、内蔵ストレージケーブル(16ch SASカード接続)[PYBCBS104]の手配が必要です。  
 (\*4) SASコントローラカード/SASアレイコントローラカード(2枚目)で、前面・背面のベイを接続可能です。

・2.5インチベイ×24(SASエキスパンダー付)

内蔵ストレージ搭載ベイ (*)	搭載パターン (9)					
	2.5インチ HDD/SSD (前面)	構成1			構成2	
		ベイ 追加オプション (2.5インチスト レージ×4) (2.5インチスト レージ×2)搭載 (背面)	ベイ 追加オプション (2.5インチPCIe SSD×4)搭載 (背面)	ベイ 追加オプション (2.5インチPCIe SSD×2)搭載 (背面)	2.5インチ HDD/SSD (前面)	ベイ 追加オプション (2.5インチスト レージ×4) (2.5インチスト レージ×2)搭載 (背面)
適用可能なカード(背面)	×24 (*2)	CP 2100-8i EP500i EP520i EP640i EP 3252-8i EP 3254-8i	2.5インチ PCIe SSD用 リタイムカード	2.5インチ PCIe SSD用 リタイムカード	×24 (*3)	PSAS CP600i CP 2200-16i EP540i EP580i EP680i EP 3258-16i
適用可能なカード(前面)	-	-	-	-	-	-
オンボードSATAコントローラ (8port/SATA 6Gbps)	標準搭載	×	-	-	×	-
オンボードPCIe	標準搭載	-	-	-	×	-
SASコントローラカード (PSAS CP600i)(16port/SAS 12Gbps)	PY-SC4FA PYBSC4FAL	×	-	-	○	○ (*4)
SASコントローラカード (PSAS CP 2100-8i)(8port/SAS 12Gbps)	PY-SC3MA2 PYBSC3MA2L	○	○ (*4)	○	○	×
SASコントローラカード (PSAS CP 2100-8i, vSAN専用)(8port/SAS 12Gbps)	PYBSC3MAWL	○	○ (*4)	○	○	×
SASコントローラカード (PSAS CP 2200-16i)(16port/SAS 24Gbps)	PY-SC4MA1 PYBSC4MA1L	×	-	-	○	○ (*4)
SASアレイコントローラカード (PRAID CP500i)(8port/SAS 12Gbps)	PY-SR3FB PYBSR3FBL	○	○ (*4)	○	○	×
SASアレイコントローラカード (PRAID EP520i)(8port/2GB/SAS 12Gbps)	PY-SR3C52 PYBSR3C52L	○	○ (*4)	○	○	×
SASアレイコントローラカード (PRAID EP540i)(16port/4GB/SAS 12Gbps)	PY-SR3C55 PYBSR3C55L	×	-	-	○	○ (*4)
SASアレイコントローラカード (PRAID EP580i)(16port/8GB/SAS 12Gbps)	PY-SR3C58 PYBSR3C58L	×	-	-	○	○ (*4)
SASアレイコントローラカード (PRAID EP640i)(8port/4GB/SAS 12Gbps)	PY-SR4C63 PYBSR4C63L	○	○ (*4)	○	○	×
SASアレイコントローラカード (PRAID EP680i)(16port/8GB/SAS 12Gbps)	PY-SR4C6 PYBSR4C6L	×	-	-	○	○ (*4)
SASアレイコントローラカード (PRAID EP 3252-8i)(8port/2GB/SAS 24Gbps)	PY-SR4MA1 PYBSR4MA1L	○	○ (*4)	○	×	-
SASアレイコントローラカード (PRAID EP 3254-8i)(8port/4GB/SAS 24Gbps)	PY-SR4MA2 PYBSR4MA2L	○	○ (*4)	○	×	-
SASアレイコントローラカード (PRAID EP 3258-16i)(16port/8GB/SAS 24Gbps)	PY-SR4MA3 PYBSR4MA3L	×	-	-	○	○ (*4)
SASコントローラカード (PSAS CP 2200-16i, PCIeSSD用) (16port/PCIe 16Gbps)	PYBSC4MA2L	×	-	-	×	-
SASアレイコントローラカード (PRAID EP680i, PCIeSSD用) (16port/8GB/PCIe 16Gbps)	PYBSR4C62L	×	-	-	×	-
SASアレイコントローラカード (PRAID EP 3258-16i, PCIeSSD用) (16port/8GB/PCIe 16Gbps)	PYBSR4MA4L	×	-	-	×	-
2.5インチPCIe SSD用 リタイムカード	PY-PC501L PYBPC501L	×	-	-	×	-

○：可能、×：不可、-：対象無し  
 (\*1) 搭載パターンについては「ベイ構成について」を参照ください。  
 (\*2) 内蔵ストレージケーブル(8ch SASカード接続)[PYBCBS103]の手配が必要です。  
 (\*3) 内蔵ストレージケーブル(16ch SASカード接続)[PYBCBS104]の手配が必要です。  
 (\*4) SASコントローラカード/SASアレイコントローラカード(2枚目)で、前面・背面のベイを接続可能です。

# PRIMERGY

## PRIMERGY RX2540 M7

※ OS により接続可能装置は異なります。詳細はハードウェア一覧を参照願います。

**・2.5インチ PCIe SSD×24**

内蔵ストレージ搭載ベイ (*1)		搭載パターン(10)										
		2.5インチ ベイ(前面)  ベイ追加オプション (2.5インチストレージ×4)/(2.5インチストレージ×2)搭載(背面)										
適用可能なカード(背面)		PY-5C4FA PYB5C4FAL	PY-5C4MA1 PYB5C4MA1L	PY-5C3MA2 PYB5C3MA2L	PYB5C3MAWL	PY-SR3FB PYB5SR3FBL	PY-SR3C52 PYB5SR3C52L	PY-SR3C55 PYB5SR3C55L	PY-SR3C58 PYB5SR3C58L	PY-SR4C63 PYB5SR4C63L	PY-SR4C6 PYB5SR4C6L	
2.5インチPCIe SSD用スイッチボード (24port)	標準搭載	○	×	×	○	×	○	○	×	×	○	×

内蔵ストレージ搭載ベイ (*1)		搭載パターン (10)				
		ベイ追加オプション (2.5インチストレージ×4)/ (2.5インチストレージ×2)搭載(背面)		ベイ 追加オプション (2.5インチPCIe SSD×4)搭載 (背面)	ベイ 追加オプション (2.5インチPCIe SSD×2)搭載 (背面)	
適用可能なカード(背面)		PY-SR4MA1 PYB5SR4MA1L	PY-SR4MA2 PYB5SR4MA2L	PY-SR4MA3 PYB5SR4MA3L	2.5インチ PCIe SSD用 リタイマカード	2.5インチ PCIe SSD用 リタイマカード
2.5インチPCIe SSD用スイッチボード (24port)	標準搭載	○	○	×	○	○

○：可能、×：不可、-：対象無し  
(\*1) 搭載パターンについては「ベイ構成について」を参照ください。

**■内蔵ストレージデバイス搭載順**

工場出荷時の内蔵ストレージの搭載順は下表のとおりです。  
カスタムメイド型名にて内蔵ストレージを手配する場合、以下優先順で内蔵ストレージが搭載され出荷されます。ご注意ください。  
SAS SSD>SATA SSD>SAS HDD>SATA HDD

ラックベースユニット (3.5インチ HDD/SSD×10)選択時

	標準ベイ									
	0	1	2	3	4	5	6	7	8	9
搭載パターン(1) (*1)	1	2	3	4	5	6	7	8	9	10

(\*1) 内蔵ストレージケーブル(オンボード SATA接続)[PYBCBT013]/内蔵ストレージケーブル(8ch SASカード接続)[PYBCBS103]に接続するときは、標準ベイの8-9には搭載されません。

ラックベースユニット (3.5インチ HDD/SSD×12)選択時

	標準ベイ										増設ベイ(背面)								
	0	1	2	3	4	5	6	7	8	9	10	11	12	13	14	15	16	17	18
搭載パターン(2)	1	2	3	4	5	6	7	8	9	10	11	12	-	-	-	-	-	-	-
搭載パターン(2)+(C)/(E)	1	2	3	4	5	6	7	8	9	10	11	12	13	14	15	16	-	-	-
搭載パターン(2)+(C)/(E)+(D)/(F)	1	2	3	4	5	6	7	8	9	10	11	12	13	14	15	16	17	18	-

ラックベースユニット (3.5インチ HDD/SSD×6、GPU搭載用)選択時

	標準ベイ											
	0	1	2	3	4	5	6	7	8	9	10	11
搭載パターン(3)	1	2	3	4	5	6	-	-	-	-	-	-

ラックベースユニット (2.5インチ HDD/SSD×16)/ラックベースユニット (2.5インチ HDD/SSD×16、SASエキスパンダー付)/ラックベースユニット (2.5インチ HDD/SSD×16、SASエキスパンダー付、GPU搭載用)選択時

	標準ベイ															増設ベイ(背面)					
	0	1	2	3	4	5	6	7	8	9	10	11	12	13	14	15	16	17	18	19	20
搭載パターン(4)/(5)/(11) (*1)	1	2	3	4	5	6	7	8	9	10	11	12	13	14	15	16	-	-	-	-	-
搭載パターン(4)+(E)	1	2	3	4	5	6	7	8	9	10	11	12	13	14	15	16	17	18	19	20	-

(\*1) ラックベースユニット(2.5インチ HDD/SSD×16)[PYR2547R2N]選択時は、内蔵ストレージケーブル(オンボード SATA接続)[PYBCBT013]/内蔵ストレージケーブル(8ch SASカード接続)[PYBCBS103]に接続するときは、標準ベイの8-15には搭載されません。

ラックベースユニット (2.5インチ HDD/SSD/PCIeSSD×8)/ラックベースユニット (2.5インチ HDD/SSD/PCIeSSD×8、GPU搭載用)選択時

	標準ベイ							増設ベイ(前面)								
	HDD/SSD/PCIe SSD							PCIe SSD								
	0	1	2	3	4	5	6	7	0	1	2	3	4	5	6	7
搭載パターン(6)/(12)	1	2	3	4	5	6	7	8	-	-	-	-	-	-	-	-
搭載パターン(6)/(12)+(B)	1	2	3	4	5	6	7	8	9	10	11	12	13	14	15	16

ラックベースユニット (2.5インチ HDD/SSD×8+2.5インチ PCIe SSD×4)選択時

	標準ベイ							増設ベイ(前面)								
	HDD/SSD				PCIe SSD			PCIe SSD								
	0	1	2	3	4	5	6	7	0	1	2	3	4	5	6	7
搭載パターン(7)	1	2	3	4	5	6	7	8	9	10	11	12	-	-	-	-
搭載パターン(7)+(A)	1	2	3	4	5	6	7	8	9	10	11	12	13	14	15	16

ラックベースユニット (2.5インチ HDD/SSD×24)/ラックベースユニット (2.5インチ HDD/SSD×24、SASエキスパンダー付)/ラックベースユニット (2.5インチ PCIe SSD×24)選択時

	標準ベイ																							増設ベイ(背面)						
	0	1	2	3	4	5	6	7	8	9	10	11	12	13	14	15	16	17	18	19	20	21	22	23	24	25	26	27	28	29
搭載パターン(8)/(9)/(10)	1	2	3	4	5	6	7	8	9	10	11	12	13	14	15	16	17	18	19	20	21	22	23	24	-	-	-	-	-	-
搭載パターン(8)/(9)/(10)+(C)/(E)	1	2	3	4	5	6	7	8	9	10	11	12	13	14	15	16	17	18	19	20	21	22	23	24	25	26	27	28	-	-
搭載パターン(8)/(9)/(10)+(C)/(E)+(D)/(F)	1	2	3	4	5	6	7	8	9	10	11	12	13	14	15	16	17	18	19	20	21	22	23	24	25	26	27	28	29	30

\*搭載パターンについては「ベイ構成について」を参照ください。

P

### 9. ベイ追加オプション



・ラックベースユニット (3.5インチ HDD/SSD×10)[PYR2547R3N]、ラックベースユニット (3.5インチ HDD/SSD×6、GPU搭載用)[PYR2547RLN]/ラックベースユニット (2.5インチ HDD/SSD×16、SASエキスパンダー付)[PYR2547RBN]/ラックベースユニット (2.5インチ HDD/SSD×16、SASエキスパンダー付、GPU搭載用)[PYR2547RN]の場合、ベイ追加オプションは選択できません。

#### ■3.5インチモデル(前面)

【搭載パターン(2)】 ラックベースユニット (3.5インチ HDD/SSD×12、SASエキスパンダー付)[PYR2547RAN]選択時

Q-(A)

#### ■2.5インチモデル(前面)

【搭載パターン(4)】 ラックベースユニット (2.5インチ HDD/SSD×16)[PYR2547R2N]選択時

Q-(A)

<Dual RAID構成>

- 1 前面ベイを、同種のSASコントローラカード(PSAS CP 2100-8/PSAS CP 2100-8i、vSAN専用)[PY-SC3MA2/PYBSC3MA2L/PYBSC3MAWL]またはSASアレイコントローラカード(PRAID CP500/PRAID EP520/PRAID EP640/PRAID EP 3252-8/PRAID EP 3254-8i)[PY-SR3FB/PYBSR3FBL/PY-SR3C52/PYBSR3C52L/PY-SR4C63/PYBSR4C63L/PY-SR4MA1/PYBSR4MA1L/PY-SR4MA2/PYBSR4MA2L]2枚構成で接続する場合に選択が必要です。

項番	製品名	型名	価格(税別)	力	備考
1 N-70	SASケーブル	PYBCBS092	500円	●	SASケーブル

【搭載パターン(6)】 ラックベースユニット (2.5インチ HDD/SSD/PCIeSSD×8)[PYR2547RCN]選択時

【搭載パターン(12)】 ラックベースユニット (2.5インチ HDD/SSD/PCIeSSD×8、GPU搭載用)[PYR2547RKN]選択時

【搭載パターン(B)】

- 1 CPUは2個搭載必須です。
- 内蔵2.5インチPCIe SSDベイ×8を増設する場合に選択が必要です。

項番	製品名	型名	価格(税別)	力	備考
1 F-38	ベイ追加オプション (2.5インチPCIe SSD×8)	PYBBA28P8	45,000円	●	2.5インチPCIe SSDベイ×8

【搭載パターン(7)】 ラックベースユニット (2.5インチ HDD/SSD×8+2.5インチ PCIe SSD×4)[PYR2547RDN]選択時

【搭載パターン(A)】

- 1 CPUは2個搭載必須です。
- 内蔵2.5インチPCIe SSDベイ×4を増設する場合に選択が必要です。

項番	製品名	型名	価格(税別)	力	備考
1 F-44	ベイ追加オプション (2.5インチPCIe SSD×4)	PYBBA24PN	25,000円	●	2.5インチPCIe SSDベイ×4

【搭載パターン(8)】 ラックベースユニット (2.5インチ HDD/SSD×24)[PYR2547REN]選択時

【搭載パターン(10)】 ラックベースユニット (2.5インチ PCIe SSD×24)[PYR2547RHJ]選択時

- 1 CPUは2個搭載必須です。

Q-(A)

【搭載パターン(9)】 ラックベースユニット (2.5インチ HDD/SSD×24、SASエキスパンダー付)[PYR2547RGN]選択時

Q-(A)

Q

Q-1

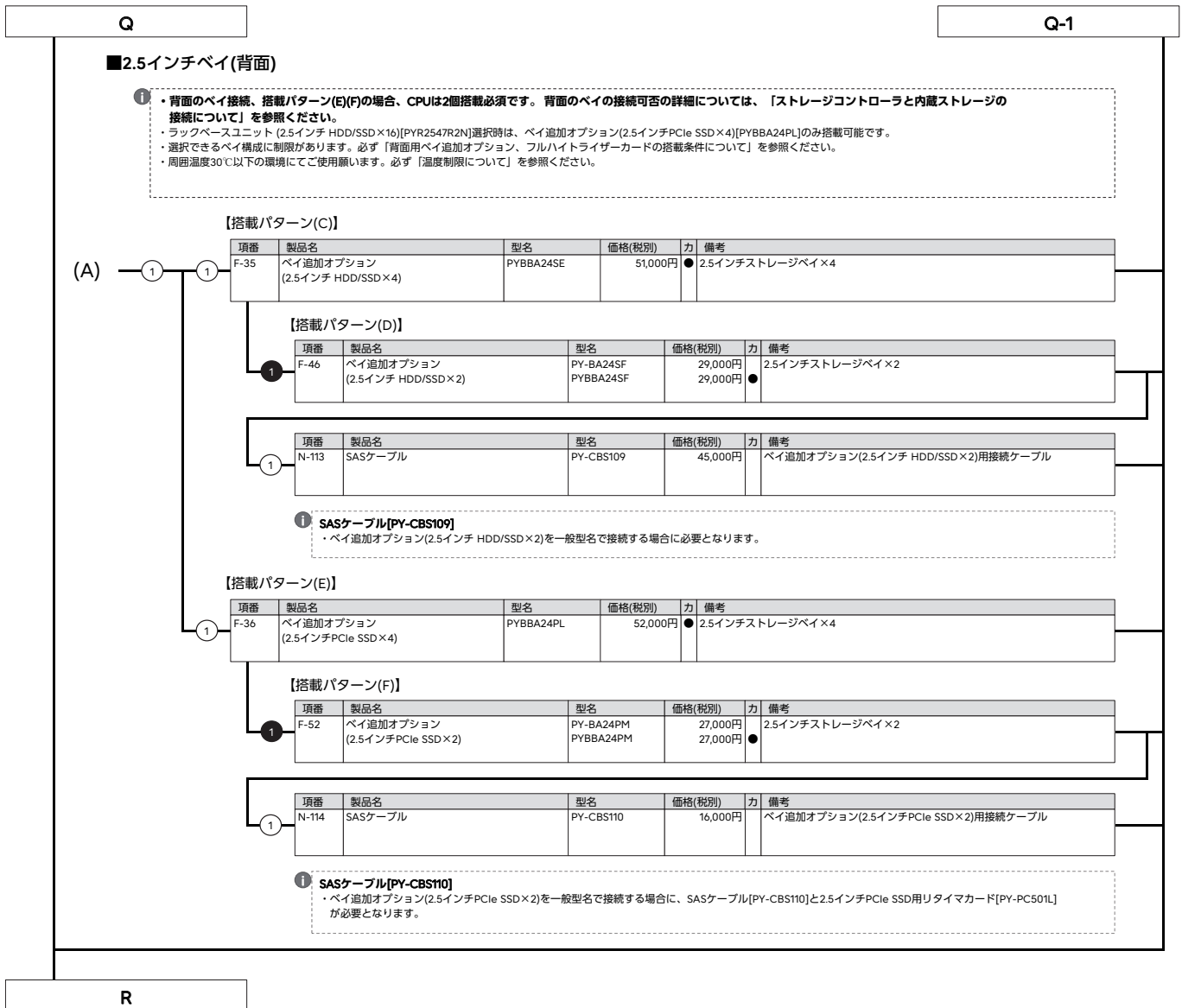

※ OS により接続可能装置は異なります。詳細はハードウェア一覧を参照願います。

R

### 10. 内蔵バックアップ装置 [5インチベイ使用]



- ・内蔵バックアップ装置(内蔵データカートリッジドライブユニットを除く)をWindows OSでご使用になる場合は、別途バックアップソフトウェアが必要です。Windows OSをご使用になる場合は、必ずバックアップソフトウェアの対応状況をご確認のうえ、ご使用ください。
- ・Windows OSの対応状況等の最新情報は、当社ホームページ( <https://www.fujitsu.com/jp/products/computing/servers/primergy/software/windows/> )をご確認ください。

【搭載パターン(4) or (5) or (11)】

#### ■内蔵バックアップ装置(SAS)を搭載する場合



- ・SASコントローラカードの手配必須です。
- ・SASコントローラカード/SASアレイコントローラカード/デュアルM.2 コントローラカードの混在条件は、「ストレージコントローラの混在条件について」をご参照ください。

項番	製品名	型名	価格(税別)	力	備考
I-349	SASコントローラカード (PSAS CP600)	PY-SC4FA	490,000円	●	内蔵ストレージ/SASバックアップ装置接続用カード(PSAS CP600) インターフェース: SFF8654×2 データ転送速度: SAS 12Gbps デバイスポート数: 16(8×2) ホストバス: PCI Express4.0
		PYBSC4FA2L	490,000円		
I-122	SASコントローラカード (PSAS CP 2200-16)	PY-SC4MA1 PYBSC4MA3L	356,000円 356,000円	●	内蔵ストレージ/SASバックアップ装置接続用カード(PSAS CP 2200-16) インターフェース: SFF8654×2 データ転送速度: SAS 24Gbps デバイスポート数: 16(8×2) ホストバス: PCI Express4.0 RAIDレベル: 0/1/1+0/5(ホットスワップ)

項番	製品名	型名	価格(税別)	力	備考
G-17	内蔵LTO9ユニット	PY-LT911	1,655,000円	●	容量: 最大18.0TB(圧縮時は約2.5倍) インターフェース: SAS 12Gbps 使用可能媒体: Ultrium 9/8
		PYBLT911	1,655,000円		
G-14	内蔵LTO8ユニット	PY-LT811	1,182,000円	●	容量: 最大12.0TB(圧縮時は約2.5倍) インターフェース: SAS 6Gbps 使用可能媒体: Ultrium 8/7
		PYBLT811	1,182,000円		
G-13	内蔵LTO7ユニット	PY-LT711	1,060,000円	●	容量: 最大6.0TB(圧縮時は約2.5倍) インターフェース: SAS 6Gbps 使用可能媒体: Ultrium 7/6/5(Ultrium 5はRead機能のみ)
		PYBLT711	1,060,000円		

#### ■内蔵バックアップ装置(USB)を搭載する場合

項番	製品名	型名	価格(税別)	力	備考
G-71	内蔵データカートリッジ ドライブユニット	PY-RD111	39,000円	●	使用可能媒体: 4/3/2/1TB、500/320/160/120/80/40GB インターフェース: USB3.0
		PYBRD111	40,000円		

項番	製品名	型名	価格(税別)	力	備考
G-75	データカートリッジRDX 500GB	PY-RDC50A	オープン価格	●	記憶容量: 500GB
G-76	データカートリッジRDX 1TB	PY-RDC1TA	オープン価格	●	記憶容量: 1TB
G-77	データカートリッジRDX 2TB	PY-RDC2TA	オープン価格	●	記憶容量: 2TB
G-15	データカートリッジRDX 4TB	PY-RDC4TA	オープン価格	●	記憶容量: 4TB

### 11. 内蔵ODD/外付DVD-RAM



- ・複数台システムに最低1台のODDが必須です。
- ・内蔵ODDは3.5インチストレージベイ×6/3.5インチストレージベイ×10/2.5インチストレージベイ×16構成のみ選択可能です。

項番	製品名	型名	価格(税別)	力	備考
G-8	内蔵DVD-ROMユニット	PY-DV121	9,500円	●	形状: Ultra Slimドライブ インターフェース: SATA(内部接続) Read: 最大8倍速(DVD-ROM) / 最大24倍速(CD-ROM)
		PYBDV121	9,500円		
G-9	内蔵DVD-RAMユニット	PY-DR121	12,000円	●	形状: Ultra Slimドライブ インターフェース: SATA(内部接続) Read: 最大8倍速(DVD-ROM) / 最大24倍速(CD-ROM) Write: 最大5倍速(DVD-RAM) / 最大6倍速(DVD±RDL/RW) / 最大8倍速(DVD±R/+RW)
		PYBDR121	12,000円		
G-78	内蔵Blu-ray Writer ユニット	PY-BW121	74,000円	●	形状: Ultra Slimドライブ インターフェース: SATA(内部接続) Read: 最大6倍速(BD-ROM) / 最大8倍速(DVD-ROM) / 最大24倍速(CD-ROM) Write: 最大2倍速(BD-RE) / 最大6倍速(BD-R) / 最大5倍速(DVD-RAM)
		PYBBW121	74,000円		

項番	製品名	型名	価格(税別)	力	備考
H-1	スーパーマルチドライブユニット	FMV-NSM56	33,300円	●	インターフェース: USB2.0 Read: 最大8倍速(DVD-ROM) / 最大24倍速(CD-ROM) Write: 最大5倍速(DVD-RAM) / 最大6倍速(DVD±RDL/RW) / 最大8倍速(DVD±R/+RW) ※DVD-RAM/DVD±R/DVD±RDL/DVD±RW/DVD-ROM/CD-ROMドライブ機能のみサポート ※ACアダプターの接続が必要(USB/バスパワーでは使用不可)

項番	製品名	型名	価格(税別)	力	備考
N-43	USB延長ケーブル	2m PG-CBLU002	3,200円	●	

S



※ OS により接続可能装置は異なります。詳細はハードウェア一覧を参照願います。

S

### 12. 内蔵ストレージコントローラ(3.5インチモデル)[前面]/2.5インチベイ(背面)

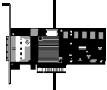

- ・2.5インチベイ(背面)に内蔵ストレージを搭載時は、別途SASアレイコントローラカード/2.5インチPCIe SSD用リタイマカードを手配する必要があります。ただし、前面ベイ接続用SASコントローラカード/SASアレイコントローラカード1枚で、前面・背面のベイを接続可能な場合もあります。使用するストレージコントローラと内蔵ストレージ構成、内蔵ストレージケーブルの組み合わせについては、必ず「ストレージコントローラと内蔵ストレージの接続について」を参照のうえ、手配願います。
- ・SASアレイコントローラカードの自己暗号化機能をご使用される場合は、自己暗号化ドライブの手配および出荷後お客様による設定が必要となります。
- ・使用するストレージコントローラと内蔵ストレージの接続可否および内蔵ストレージの混在可能な組み合わせについては、「内蔵ストレージ構成時の注意事項」を参照ください。
- ・使用するストレージコントローラと内蔵ストレージ構成、内蔵ストレージケーブルの組み合わせについては、「ストレージコントローラと内蔵ストレージの接続について」を参照ください。
- ・同一のカスタムメイド型名の内蔵ストレージを追加し、RAID設定サービスを手配することにより、RAID設定を構築し出荷いたします。OSインストールオプションの手配有無によりRAID設定サービスの同時手配が必要となることがありますので、必ず「RAID設定サービスについて」を参照ください。
- ・使用するOSによらず、標準搭載のリモートマネジメントコントローラ(iRMC S6)と連携し、内蔵ストレージの稼働状態およびRAID状態を監視管理することが可能です。使用するストレージコントローラにより、監視管理可能な範囲が異なりますので、詳細については、留意事項編「iRMC(リモートマネジメントコントローラ)関連」をご確認ください。
- ・内蔵ストレージコントローラを交換または増設される場合は、別途ケーブルが必要となることがあります。詳細は当社/販売パートナー担当営業までお問い合わせください。
- ・オンボードSATAコントローラまたは2.5インチPCIe SSD用リタイマカードのソフトウェアRAID機能を有効にした構成の場合、仮想環境はご使用できません。

【非アレイアレイ接続】

【搭載パターン(1) or (3)】

オンボードSATAコントローラ (標準搭載)×2 ※デバイスポート数：8  
※RAIDレベル：0/1/1+0(ホットスベア可)

- 1 SASコントローラカード/SASアレイコントローラカード
  - ・ベースユニット/ベイ構成により、使用可能なストレージコントローラ/内蔵ストレージケーブル/SASケーブルが異なります。必ず「ベイ構成について」「ストレージコントローラと内蔵ストレージの接続について」を参照のうえ、手配願います。
  - ・vSAN使用時は、SASコントローラカード(PSAS CP 2100-8i、vSAN専用)[PYBSC3MAWL]の選択が必須となります。
  - ・SASコントローラカード/SASアレイコントローラカード/デュアルM2 コントローラカードの混在条件については、「ストレージコントローラの混在条件について」を参照ください。

【非アレイ接続】

【搭載パターン(1) or (2) or (3)】

- 1 ・使用OS(OS機能)により、接続可能なストレージ構成、接続方式が異なります。詳細については、留意事項編「SASコントローラカードの接続方法について」を参照ください。

項番	製品名	型名	価格(税別)	カ	備考
I-349	SASコントローラカード (PSAS CP600i)	PY-SC4FA	490,000円	●	内蔵ストレージ/SASバックアップ装置接続用カード(PSAS CP600i) インターフェース：SFF8654×2 データ転送速度：SAS 12Gbps デバイスポート数：16(8×2) ホストバス：PCI Express4.0
		PYBSC4FAL	490,000円		

【非アレイアレイ接続】

- 1 ・使用OS(OS機能)により、接続可能なストレージ構成、接続方式が異なります。詳細については、留意事項編「SASコントローラカードの接続方法について」を参照ください。

【搭載パターン(1) or (2) or (3)】

項番	製品名	型名	価格(税別)	カ	備考
I-346	SASコントローラカード (PSAS CP 2100-8i)	PY-SC3MA2	300,000円	●	内蔵ストレージ接続用カード(PSAS CP 2100-8i) インターフェース：SFF8643×2 データ転送速度：SAS 12Gbps デバイスポート数：8(4×2) ホストバス：PCI Express3.0 RAIDレベル：0/1/1+0/5(ホットスベア可)
		PYBSC3MA2L	300,000円		

【搭載パターン(1)】

項番	製品名	型名	価格(税別)	カ	備考
I-122	SASコントローラカード (PSAS CP 2200-16i)	PY-SC4MA1	356,000円	●	内蔵ストレージ/SASバックアップ装置接続用カード(PSAS CP 2200-16i) インターフェース：SFF8654×2 データ転送速度：SAS 24Gbps デバイスポート数：16(8×2) ホストバス：PCI Express4.0 RAIDレベル：0/1/1+0/5(ホットスベア可)
		PYBSC4MA1L	356,000円		

【非アレイ接続】

【搭載パターン(1) or (2)】

- 1 ・vSAN接続用です。詳細については、留意事項編「SASコントローラカードの接続方法について」を参照ください。

項番	製品名	型名	価格(税別)	カ	備考
I-86	SASコントローラカード (PSAS CP 2100-8i、vSAN専用)	PYBSC3MAWL	300,000円	●	vSAN接続用カード(PSAS CP 2100-8i) インターフェース：SFF8643×2 データ転送速度：SAS 12Gbps デバイスポート数：8(4×2) ホストバス：PCI Express3.0

T

T-1

※ OS により接続可能装置は異なります。詳細はハードウェア一覧を参照願います。

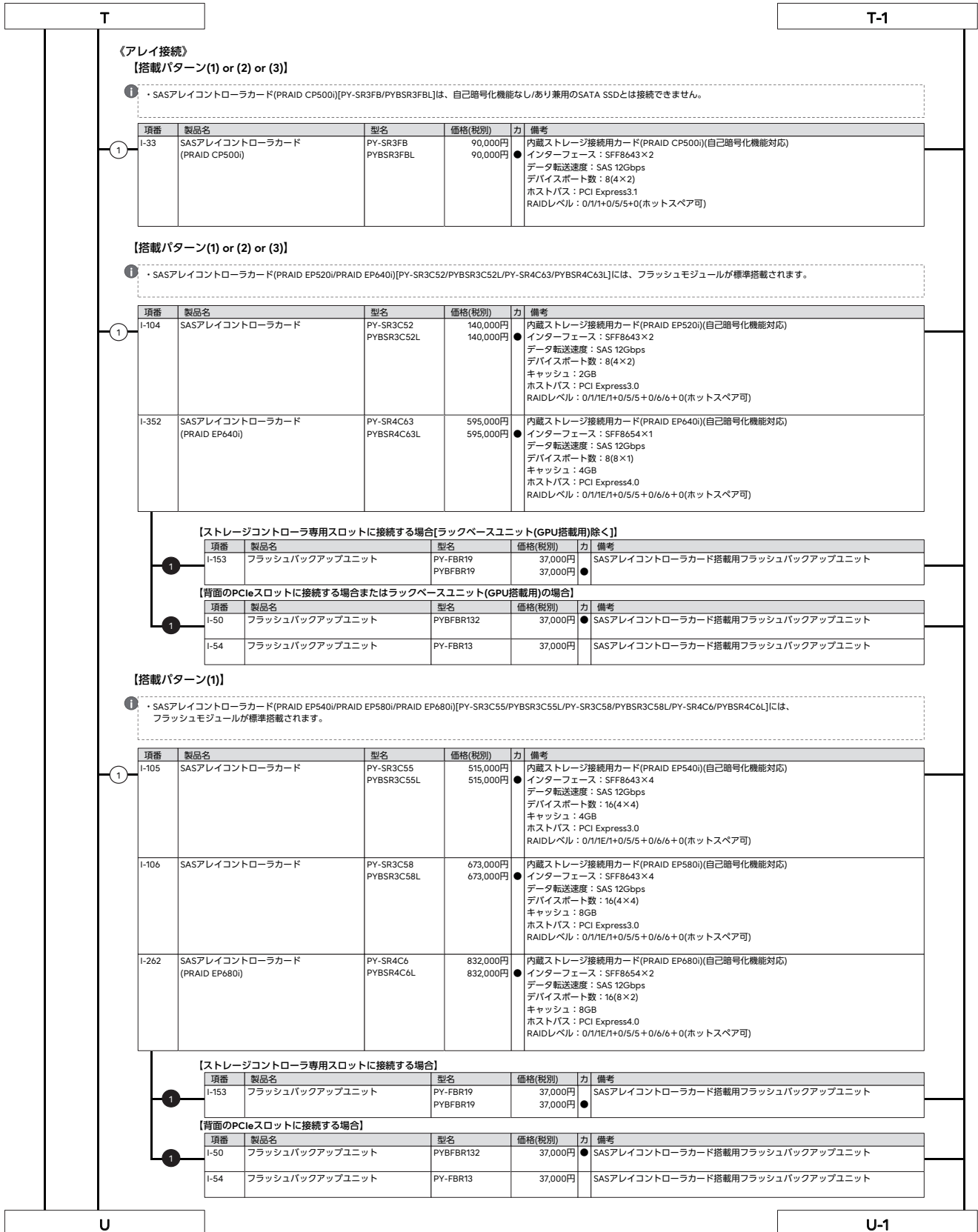

※ OS により接続可能装置は異なります。詳細はハードウェア一覧を参照願います。

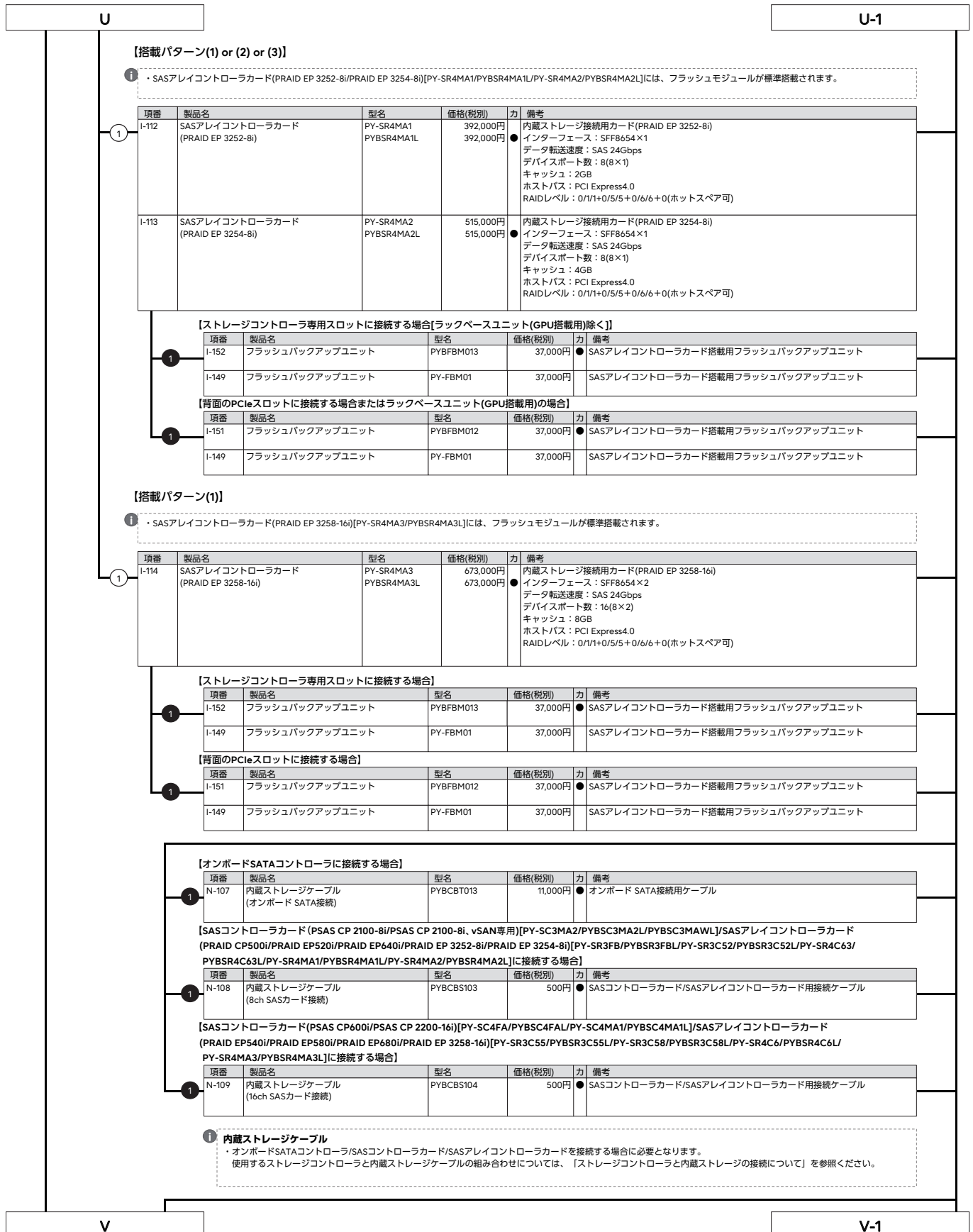

※ OS により接続可能装置は異なります。詳細はハードウェア一覧を参照願います。

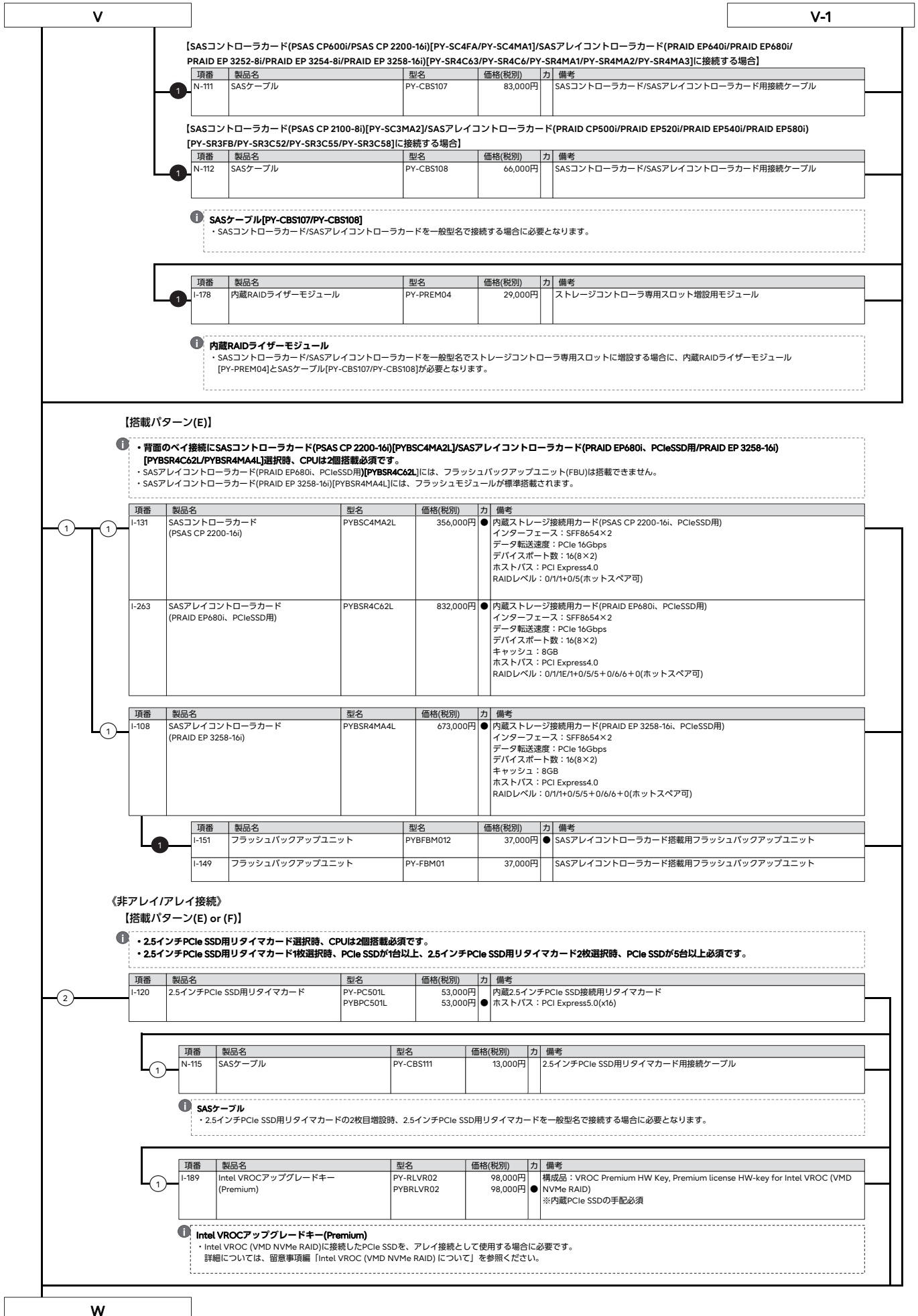

W

13. 内蔵ストレージ(3.5インチモデル)[前面]



- ・自己暗号化ドライブにて、ロジカルドライブの暗号化機能をご使用される場合は、自己暗号化機能に対応したSASアレイコントローラカードの同時手配が必須です。
- ・使用するストレージコントローラと内蔵ストレージの接続可否および内蔵ストレージの混在可能な組み合わせについては、「内蔵ストレージ構成時の注意事項」を参照ください。
- ・同一のカスタムメイド型名の内蔵ストレージを追加し、RAID設定サービスを手配することにより、RAID設定を構築し出荷いたします。
- OSインストールオプションの手配有無によりRAID設定サービスの同時手配が必要となることがありますので、必ず「RAID設定サービスについて」を参照ください。
- ・内蔵ストレージの用途は、システム領域/データ領域となります。
- ・お客様の構成/用途に応じて複数の内蔵ストレージから選択可能です。内蔵ストレージを選択する際の指針を含め、ストレージ関連については、当社ホームページ( [https://jp.fujitsu.com/platform/server/primergy/hdd\\_construct/](https://jp.fujitsu.com/platform/server/primergy/hdd_construct/) )を参照ください。
- ・カスタムメイド型名にて内蔵ストレージを手配する場合、以下優先順で内蔵ストレージが搭載され出荷されます。ご留意ください。  
SAS SSD>SATA SSD>SAS HDD>SATA HDD
- ・必ず「温度制限について」を参照のうえ、手配願います。

■SAS HDD(SAS 12Gbps、10krpm)[512e]

項番	製品名	型名	価格(税別)	力	備考
F-232	内蔵3.5インチケージ付きSAS HDD -1.8TB(10krpm)	PY-TH181D6 PYBTH181D6	302,000円 302,000円	●	データ転送速度：SAS 12Gbps セクターサイズ：512e
F-190	内蔵3.5インチケージ付きSAS HDD -2.4TB(10krpm)	PY-TH241D PYBTH241D	336,000円 336,000円	●	データ転送速度：SAS 12Gbps セクターサイズ：512e

■SAS HDD(SAS 12Gbps、10krpm)[512n]

項番	製品名	型名	価格(税別)	力	備考
F-787	内蔵3.5インチケージ付きSAS HDD -300GB(10krpm)	PY-TH301E6 PYBTH301E6	82,000円 82,000円	●	データ転送速度：SAS 12Gbps セクターサイズ：512n
F-788	内蔵3.5インチケージ付きSAS HDD -600GB(10krpm)	PY-TH601E6 PYBTH601E6	120,000円 120,000円	●	データ転送速度：SAS 12Gbps セクターサイズ：512n
F-790	内蔵3.5インチケージ付きSAS HDD -1.2TB(10krpm)	PY-TH121E6 PYBTH121E6	196,000円 196,000円	●	データ転送速度：SAS 12Gbps セクターサイズ：512n

■ニアラインSAS HDD(SAS 12Gbps、7.2krpm)[512e]

項番	製品名	型名	価格(税別)	力	備考
F-877	内蔵3.5インチニアラインSAS HDD -12TB(7.2krpm)	PY-CHCT7B7 PYBCHCT7B7	864,000円 864,000円	●	データ転送速度：SAS 12Gbps セクターサイズ：512e
F-390	内蔵3.5インチニアラインSAS HDD -14TB(7.2krpm) ※2024年12月28日販売終了予定	PY-CHET7B6 PYBCHET7B6	991,000円 991,000円	●	データ転送速度：SAS 12Gbps セクターサイズ：512e
F-53	内蔵3.5インチニアラインSAS HDD -16TB(7.2krpm)	PY-CHGT7B3 PYBCHGT7B3	1,133,000円 1,133,000円	●	データ転送速度：SAS 12Gbps セクターサイズ：512e
F-827	内蔵3.5インチニアラインSAS HDD -18TB(7.2krpm) ※2024年12月28日販売終了予定	PY-CHJT7B2 PYBCHJT7B2	1,274,000円 1,274,000円	●	データ転送速度：SAS 12Gbps セクターサイズ：512e
F-142	内蔵3.5インチニアラインSAS HDD -20TB(7.2krpm)	PY-CHLT7B PYBCHLT7B	1,405,000円 1,405,000円	●	データ転送速度：SAS 12Gbps セクターサイズ：512e

■ニアラインSAS HDD(SAS 12Gbps、7.2krpm)[512e]<自己暗号化>

項番	製品名	型名	価格(税別)	力	備考
F-878	内蔵3.5インチニアラインSAS HDD -12TB(7.2krpm、SED)	PY-CHCT7BW PYBCHCT7BW	1,116,000円 1,116,000円	●	データ転送速度：SAS 12Gbps セクターサイズ：512e ※自己暗号化機能あり
F-393	内蔵3.5インチニアラインSAS HDD -14TB(7.2krpm、SED) ※2024年12月28日販売終了予定	PY-CHET7BV PYBCHET7BV	1,284,000円 1,284,000円	●	データ転送速度：SAS 12Gbps セクターサイズ：512e ※自己暗号化機能あり
F-54	内蔵3.5インチニアラインSAS HDD -16TB(7.2krpm、SED)	PY-CHGT7BT PYBCHGT7BT	1,468,000円 1,468,000円	●	データ転送速度：SAS 12Gbps セクターサイズ：512e ※自己暗号化機能あり
F-831	内蔵3.5インチニアラインSAS HDD -18TB(7.2krpm、SED) ※2024年12月28日販売終了予定	PY-CHJT7BT PYBCHJT7BT	1,650,000円 1,650,000円	●	データ転送速度：SAS 12Gbps セクターサイズ：512e ※自己暗号化機能あり

X

max.12

※ OS により接続可能装置は異なります。詳細はハードウェア一覧を参照願います。

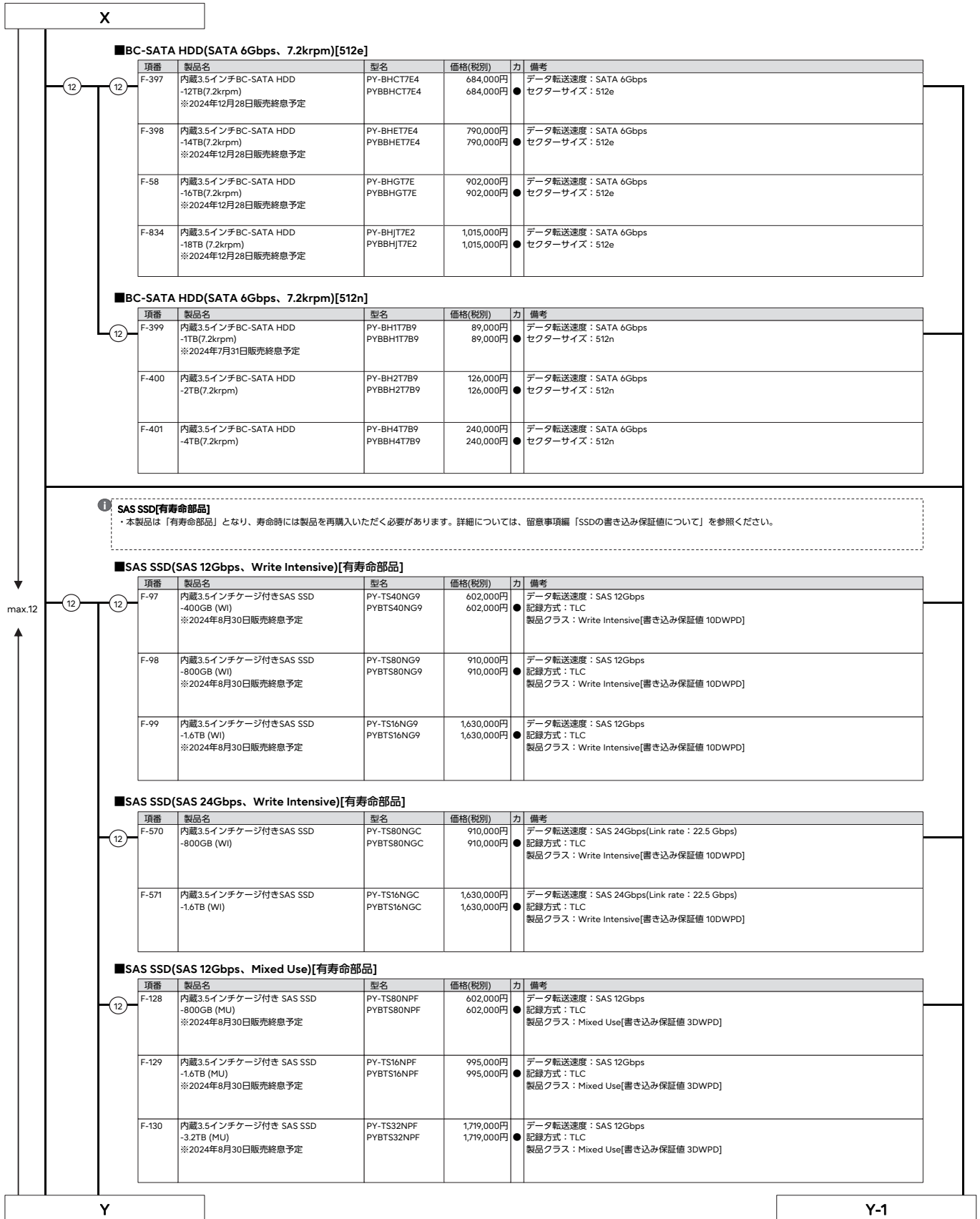

※ OS により接続可能装置は異なります。詳細はハードウェア一覧を参照願います。

Y		Y-1				
<b>■SAS SSD(SAS 24Gbps、Mixed Use)[有寿命部品]</b>						
項番	製品名	型名	価格(税別)	力	備考	
12	F-572	内蔵3.5インチケージ付き SAS SSD -1.6TB (MU)	PY-TS16NP] PYBTS16NP]	995,000円 995,000円	●	データ転送速度：SAS 24Gbps(Link rate：22.5 Gbps) 記録方式：TLC 製品クラス：Mixed Use[書き込み保証値 3DWPD]
	F-573	内蔵3.5インチケージ付き SAS SSD -3.2TB (MU)	PY-TS32NP] PYBTS32NP]	1,719,000円 1,719,000円	●	データ転送速度：SAS 24Gbps(Link rate：22.5 Gbps) 記録方式：TLC 製品クラス：Mixed Use[書き込み保証値 3DWPD]
	F-574	内蔵3.5インチケージ付き SAS SSD -6.4TB (MU)	PY-TS64NP] PYBTS64NP]	3,354,000円 3,354,000円	●	データ転送速度：SAS 24Gbps(Link rate：22.5 Gbps) 記録方式：TLC 製品クラス：Mixed Use[書き込み保証値 3DWPD]
<b>■SAS SSD(SAS 12Gbps、Read Intensive)[有寿命部品]</b>						
項番	製品名	型名	価格(税別)	力	備考	
12	F-211	内蔵3.5インチケージ付き SAS SSD -960GB (RI) ※2024年8月30日販売終息予定	PY-TS96NNE PYBTS96NNE	560,000円 560,000円	●	データ転送速度：SAS 12Gbps 記録方式：TLC 製品クラス：Read Intensive[書き込み保証値1DWPD]
	F-212	内蔵3.5インチケージ付き SAS SSD -1.92TB (RI) ※2024年8月30日販売終息予定	PY-TS19NNE PYBTS19NNE	924,000円 924,000円	●	データ転送速度：SAS 12Gbps 記録方式：TLC 製品クラス：Read Intensive[書き込み保証値1DWPD]
	F-213	内蔵3.5インチケージ付き SAS SSD -3.84TB (RI) ※2024年8月30日販売終息予定	PY-TS38NNE PYBTS38NNE	1,547,000円 1,547,000円	●	データ転送速度：SAS 12Gbps 記録方式：TLC 製品クラス：Read Intensive[書き込み保証値1DWPD]
	F-214	内蔵3.5インチケージ付き SAS SSD -7.68TB (RI) ※2024年8月30日販売終息予定	PY-TS76NNE PYBTS76NNE	2,915,000円 2,915,000円	●	データ転送速度：SAS 12Gbps 記録方式：TLC 製品クラス：Read Intensive[書き込み保証値1DWPD]
<b>■SAS SSD(SAS 24Gbps、Read Intensive)[有寿命部品]</b>						
項番	製品名	型名	価格(税別)	力	備考	
12	F-575	内蔵3.5インチケージ付き SAS SSD -1.92TB (RI)	PY-TS19NNH PYBTS19NNH	924,000円 924,000円	●	データ転送速度：SAS 24Gbps(Link rate：22.5 Gbps) 記録方式：TLC 製品クラス：Read Intensive[書き込み保証値1DWPD]
	F-576	内蔵3.5インチケージ付き SAS SSD -3.84TB (RI)	PY-TS38NNH PYBTS38NNH	1,547,000円 1,547,000円	●	データ転送速度：SAS 24Gbps(Link rate：22.5 Gbps) 記録方式：TLC 製品クラス：Read Intensive[書き込み保証値1DWPD]
	F-577	内蔵3.5インチケージ付き SAS SSD -7.68TB (RI)	PY-TS76NN] PYBTS76NN]	2,915,000円 2,915,000円	●	データ転送速度：SAS 24Gbps(Link rate：22.5 Gbps) 記録方式：TLC 製品クラス：Read Intensive[書き込み保証値1DWPD]
	F-578	内蔵3.5インチケージ付き SAS SSD -15.36TB (RI)	PY-TS15NN PYBTS15NN	5,733,000円 5,733,000円	●	データ転送速度：SAS 24Gbps(Link rate：22.5 Gbps) 記録方式：TLC 製品クラス：Read Intensive[書き込み保証値1DWPD]
<b>■SAS SSD(SAS 24Gbps、Read Intensive)[有寿命部品]&lt;自己暗号化&gt;</b>						
項番	製品名	型名	価格(税別)	力	備考	
12	F-579	内蔵3.5インチケージ付き SAS SSD -7.68TB (RI、SED)	PY-TS76NNK PYBTS76NNK	3,002,000円 3,002,000円	●	データ転送速度：SAS 24Gbps(Link rate：22.5 Gbps) 記録方式：TLC 製品クラス：Read Intensive[書き込み保証値1DWPD] ※自己暗号化機能あり
	F-580	内蔵3.5インチケージ付き SAS SSD -15.36TB (RI、SED)	PY-TS15NN2 PYBTS15NN2	5,905,000円 5,905,000円	●	データ転送速度：SAS 24Gbps(Link rate：22.5 Gbps) 記録方式：TLC 製品クラス：Read Intensive[書き込み保証値1DWPD] ※自己暗号化機能あり
Z		Z-1				

max.12



※ OS により接続可能装置は異なります。詳細はハードウェア一覧を参照願います。

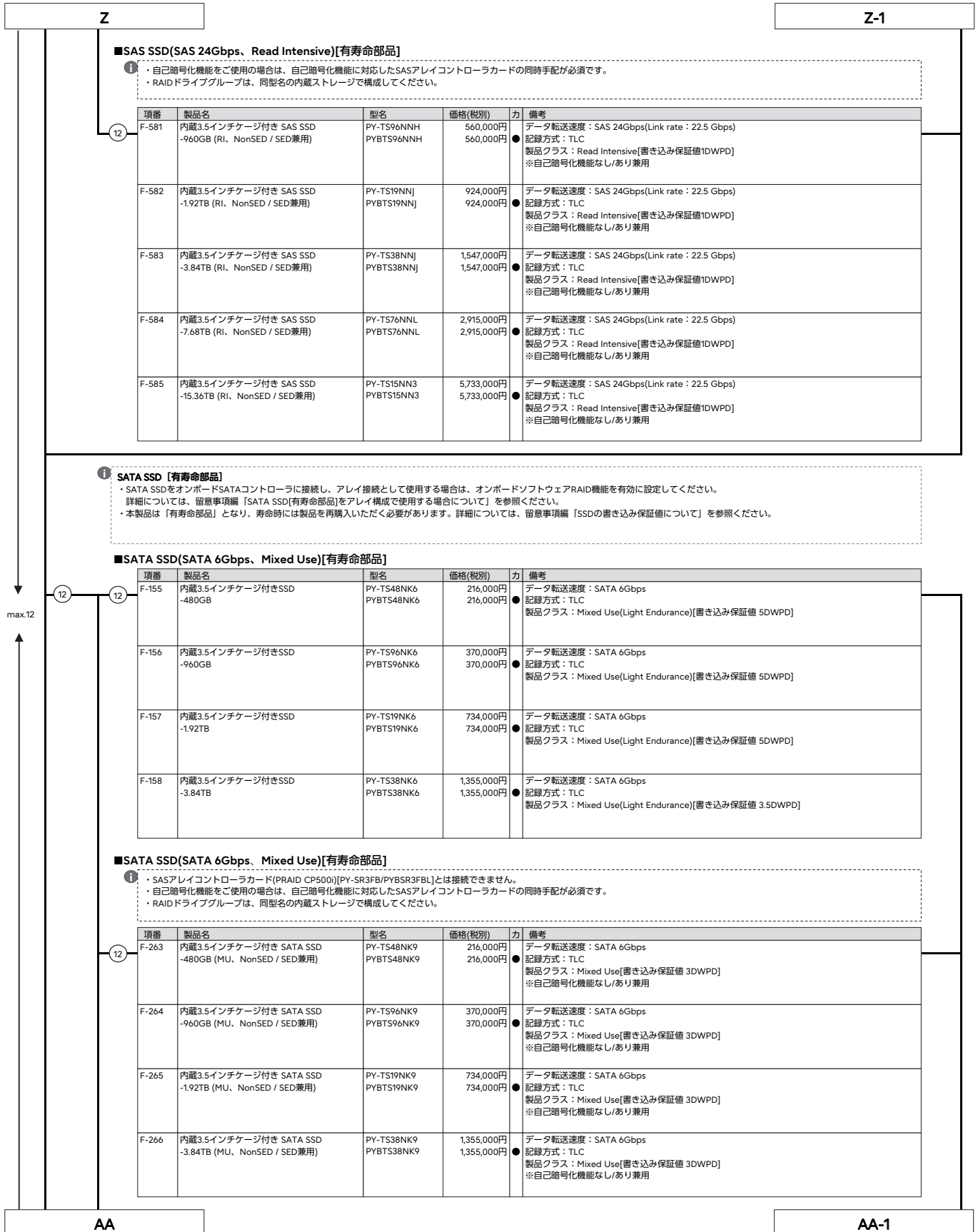

### ■SAS SSD(SAS 24Gbps、Read Intensive)[有寿命部品]

- 自己暗号化機能をご使用の場合は、自己暗号化機能に対応したSASアレイコントローラカードの同時手配が必須です。
- RAIDドライバグループは、同型名の内蔵ストレージで構成してください。

項番	製品名	型名	価格(税別)	力	備考
F-581	内蔵3.5インチケージ付き SAS SSD -960GB (RI、NonSED / SED兼用)	PY-TS96NNH PYBTS96NNH	560,000円 560,000円	●	データ転送速度：SAS 24Gbps(Link rate：22.5 Gbps) 記録方式：TLC 製品クラス：Read Intensive[書き込み保証値1DWPD] ※自己暗号化機能なし/あり兼用
F-582	内蔵3.5インチケージ付き SAS SSD -1.92TB (RI、NonSED / SED兼用)	PY-TS19NNJ PYBTS19NNJ	924,000円 924,000円	●	データ転送速度：SAS 24Gbps(Link rate：22.5 Gbps) 記録方式：TLC 製品クラス：Read Intensive[書き込み保証値1DWPD] ※自己暗号化機能なし/あり兼用
F-583	内蔵3.5インチケージ付き SAS SSD -3.84TB (RI、NonSED / SED兼用)	PY-TS38NNJ PYBTS38NNJ	1,547,000円 1,547,000円	●	データ転送速度：SAS 24Gbps(Link rate：22.5 Gbps) 記録方式：TLC 製品クラス：Read Intensive[書き込み保証値1DWPD] ※自己暗号化機能なし/あり兼用
F-584	内蔵3.5インチケージ付き SAS SSD -7.68TB (RI、NonSED / SED兼用)	PY-TS76NNL PYBTS76NNL	2,915,000円 2,915,000円	●	データ転送速度：SAS 24Gbps(Link rate：22.5 Gbps) 記録方式：TLC 製品クラス：Read Intensive[書き込み保証値1DWPD] ※自己暗号化機能なし/あり兼用
F-585	内蔵3.5インチケージ付き SAS SSD -15.36TB (RI、NonSED / SED兼用)	PY-TS15NN3 PYBTS15NN3	5,733,000円 5,733,000円	●	データ転送速度：SAS 24Gbps(Link rate：22.5 Gbps) 記録方式：TLC 製品クラス：Read Intensive[書き込み保証値1DWPD] ※自己暗号化機能なし/あり兼用

### ■SATA SSD [有寿命部品]

- SATA SSDをオンボードSATAコントローラに接続し、アレイ接続として使用する場合は、オンボードソフトウェアRAID機能を有効に設定してください。詳細については、留意事項編 [SATA SSD[有寿命部品]をアレイ構成で使用する場合について] を参照ください。
- 本製品は「有寿命部品」となり、寿命時には製品を再購入いただく必要があります。詳細については、留意事項編 [SSDの書き込み保証値について] を参照ください。

### ■SATA SSD(SATA 6Gbps、Mixed Use)[有寿命部品]

項番	製品名	型名	価格(税別)	力	備考
F-155	内蔵3.5インチケージ付きSSD -480GB	PY-TS48NK6 PYBTS48NK6	216,000円 216,000円	●	データ転送速度：SATA 6Gbps 記録方式：TLC 製品クラス：Mixed Use(Light Endurance)[書き込み保証値 5DWPD]
F-156	内蔵3.5インチケージ付きSSD -960GB	PY-TS96NK6 PYBTS96NK6	370,000円 370,000円	●	データ転送速度：SATA 6Gbps 記録方式：TLC 製品クラス：Mixed Use(Light Endurance)[書き込み保証値 5DWPD]
F-157	内蔵3.5インチケージ付きSSD -1.92TB	PY-TS19NK6 PYBTS19NK6	734,000円 734,000円	●	データ転送速度：SATA 6Gbps 記録方式：TLC 製品クラス：Mixed Use(Light Endurance)[書き込み保証値 5DWPD]
F-158	内蔵3.5インチケージ付きSSD -3.84TB	PY-TS38NK6 PYBTS38NK6	1,355,000円 1,355,000円	●	データ転送速度：SATA 6Gbps 記録方式：TLC 製品クラス：Mixed Use(Light Endurance)[書き込み保証値 3.5DWPD]

### ■SATA SSD(SATA 6Gbps、Mixed Use)[有寿命部品]

- SASアレイコントローラカード(PRAID CP500)[PY-SR3FB/PYBSR3FB]とは接続できません。
- 自己暗号化機能をご使用の場合は、自己暗号化機能に対応したSASアレイコントローラカードの同時手配が必須です。
- RAIDドライバグループは、同型名の内蔵ストレージで構成してください。

項番	製品名	型名	価格(税別)	力	備考
F-263	内蔵3.5インチケージ付き SATA SSD -480GB (MU、NonSED / SED兼用)	PY-TS48NK9 PYBTS48NK9	216,000円 216,000円	●	データ転送速度：SATA 6Gbps 記録方式：TLC 製品クラス：Mixed Use[書き込み保証値 3DWPD] ※自己暗号化機能なし/あり兼用
F-264	内蔵3.5インチケージ付き SATA SSD -960GB (MU、NonSED / SED兼用)	PY-TS96NK9 PYBTS96NK9	370,000円 370,000円	●	データ転送速度：SATA 6Gbps 記録方式：TLC 製品クラス：Mixed Use[書き込み保証値 3DWPD] ※自己暗号化機能なし/あり兼用
F-265	内蔵3.5インチケージ付き SATA SSD -1.92TB (MU、NonSED / SED兼用)	PY-TS19NK9 PYBTS19NK9	734,000円 734,000円	●	データ転送速度：SATA 6Gbps 記録方式：TLC 製品クラス：Mixed Use[書き込み保証値 3DWPD] ※自己暗号化機能なし/あり兼用
F-266	内蔵3.5インチケージ付き SATA SSD -3.84TB (MU、NonSED / SED兼用)	PY-TS38NK9 PYBTS38NK9	1,355,000円 1,355,000円	●	データ転送速度：SATA 6Gbps 記録方式：TLC 製品クラス：Mixed Use[書き込み保証値 3DWPD] ※自己暗号化機能なし/あり兼用

※ OS により接続可能装置は異なります。詳細はハードウェア一覧を参照願います。

AA		AA-1																																											
<b>■SATA SSD(SATA 6Gbps, Read Intensive)[有寿命部品]</b>																																													
12	<table border="1"> <thead> <tr> <th>項番</th> <th>製品名</th> <th>型名</th> <th>価格(税別)</th> <th>力</th> <th>備考</th> </tr> </thead> <tbody> <tr> <td>F-159</td> <td>内蔵3.5インチケージ付きSSD -240GB</td> <td>PY-TS24NM7 PYBTS24NM7</td> <td>120,000円 120,000円</td> <td>●</td> <td>データ転送速度：SATA 6Gbps ● 記録方式：TLC 製品クラス：Read Intensive[書き込み保証値 1.5DWPD]</td> </tr> <tr> <td>F-160</td> <td>内蔵3.5インチケージ付きSSD -480GB</td> <td>PY-TS48NM7 PYBTS48NM7</td> <td>169,000円 169,000円</td> <td>●</td> <td>データ転送速度：SATA 6Gbps ● 記録方式：TLC 製品クラス：Read Intensive[書き込み保証値 1.5DWPD]</td> </tr> <tr> <td>F-161</td> <td>内蔵3.5インチケージ付きSSD -960GB</td> <td>PY-TS96NM7 PYBTS96NM7</td> <td>279,000円 279,000円</td> <td>●</td> <td>データ転送速度：SATA 6Gbps ● 記録方式：TLC 製品クラス：Read Intensive[書き込み保証値 1.5DWPD]</td> </tr> <tr> <td>F-162</td> <td>内蔵3.5インチケージ付きSSD -1.92TB</td> <td>PY-TS19NM7 PYBTS19NM7</td> <td>526,000円 526,000円</td> <td>●</td> <td>データ転送速度：SATA 6Gbps ● 記録方式：TLC 製品クラス：Read Intensive[書き込み保証値 1.5DWPD]</td> </tr> <tr> <td>F-163</td> <td>内蔵3.5インチケージ付きSSD -3.84TB</td> <td>PY-TS38NM7 PYBTS38NM7</td> <td>981,000円 981,000円</td> <td>●</td> <td>データ転送速度：SATA 6Gbps ● 記録方式：TLC 製品クラス：Read Intensive[書き込み保証値 1.2DWPD]</td> </tr> <tr> <td>F-164</td> <td>内蔵3.5インチケージ付きSSD -7.68TB</td> <td>PY-TS76NM7 PYBTS76NM7</td> <td>1,833,000円 1,833,000円</td> <td>●</td> <td>データ転送速度：SATA 6Gbps ● 記録方式：TLC 製品クラス：Read Intensive[書き込み保証値 0.6DWPD]</td> </tr> </tbody> </table>	項番	製品名	型名	価格(税別)	力	備考	F-159	内蔵3.5インチケージ付きSSD -240GB	PY-TS24NM7 PYBTS24NM7	120,000円 120,000円	●	データ転送速度：SATA 6Gbps ● 記録方式：TLC 製品クラス：Read Intensive[書き込み保証値 1.5DWPD]	F-160	内蔵3.5インチケージ付きSSD -480GB	PY-TS48NM7 PYBTS48NM7	169,000円 169,000円	●	データ転送速度：SATA 6Gbps ● 記録方式：TLC 製品クラス：Read Intensive[書き込み保証値 1.5DWPD]	F-161	内蔵3.5インチケージ付きSSD -960GB	PY-TS96NM7 PYBTS96NM7	279,000円 279,000円	●	データ転送速度：SATA 6Gbps ● 記録方式：TLC 製品クラス：Read Intensive[書き込み保証値 1.5DWPD]	F-162	内蔵3.5インチケージ付きSSD -1.92TB	PY-TS19NM7 PYBTS19NM7	526,000円 526,000円	●	データ転送速度：SATA 6Gbps ● 記録方式：TLC 製品クラス：Read Intensive[書き込み保証値 1.5DWPD]	F-163	内蔵3.5インチケージ付きSSD -3.84TB	PY-TS38NM7 PYBTS38NM7	981,000円 981,000円	●	データ転送速度：SATA 6Gbps ● 記録方式：TLC 製品クラス：Read Intensive[書き込み保証値 1.2DWPD]	F-164	内蔵3.5インチケージ付きSSD -7.68TB	PY-TS76NM7 PYBTS76NM7	1,833,000円 1,833,000円	●	データ転送速度：SATA 6Gbps ● 記録方式：TLC 製品クラス：Read Intensive[書き込み保証値 0.6DWPD]		
項番	製品名	型名	価格(税別)	力	備考																																								
F-159	内蔵3.5インチケージ付きSSD -240GB	PY-TS24NM7 PYBTS24NM7	120,000円 120,000円	●	データ転送速度：SATA 6Gbps ● 記録方式：TLC 製品クラス：Read Intensive[書き込み保証値 1.5DWPD]																																								
F-160	内蔵3.5インチケージ付きSSD -480GB	PY-TS48NM7 PYBTS48NM7	169,000円 169,000円	●	データ転送速度：SATA 6Gbps ● 記録方式：TLC 製品クラス：Read Intensive[書き込み保証値 1.5DWPD]																																								
F-161	内蔵3.5インチケージ付きSSD -960GB	PY-TS96NM7 PYBTS96NM7	279,000円 279,000円	●	データ転送速度：SATA 6Gbps ● 記録方式：TLC 製品クラス：Read Intensive[書き込み保証値 1.5DWPD]																																								
F-162	内蔵3.5インチケージ付きSSD -1.92TB	PY-TS19NM7 PYBTS19NM7	526,000円 526,000円	●	データ転送速度：SATA 6Gbps ● 記録方式：TLC 製品クラス：Read Intensive[書き込み保証値 1.5DWPD]																																								
F-163	内蔵3.5インチケージ付きSSD -3.84TB	PY-TS38NM7 PYBTS38NM7	981,000円 981,000円	●	データ転送速度：SATA 6Gbps ● 記録方式：TLC 製品クラス：Read Intensive[書き込み保証値 1.2DWPD]																																								
F-164	内蔵3.5インチケージ付きSSD -7.68TB	PY-TS76NM7 PYBTS76NM7	1,833,000円 1,833,000円	●	データ転送速度：SATA 6Gbps ● 記録方式：TLC 製品クラス：Read Intensive[書き込み保証値 0.6DWPD]																																								
<b>■SATA SSD(SATA 6Gbps, Read Intensive)[有寿命部品]</b>																																													
<p>① SASアレイコントローラカード(PRAID CP500i)[PY-SR3FB/PYBSR3FB]とは接続できません。</p> <p>・自己暗号化機能をご使用の場合は、自己暗号化機能に対応したSASアレイコントローラカードの同時手配が必須です。</p> <p>・RAIDドライブグループは、同型名の内蔵ストレージで構成してください。</p>																																													
12	<table border="1"> <thead> <tr> <th>項番</th> <th>製品名</th> <th>型名</th> <th>価格(税別)</th> <th>力</th> <th>備考</th> </tr> </thead> <tbody> <tr> <td>F-273</td> <td>内蔵3.5インチケージ付き SATA SSD -480GB (RI, NonSED / SED兼用)</td> <td>PY-TS48NMB PYBTS48NMB</td> <td>169,000円 169,000円</td> <td>●</td> <td>データ転送速度：SATA 6Gbps ● 記録方式：TLC 製品クラス：Read Intensive[書き込み保証値 1DWPD] ※自己暗号化機能なし/あり兼用</td> </tr> <tr> <td>F-274</td> <td>内蔵3.5インチケージ付き SATA SSD -960GB (RI, NonSED / SED兼用)</td> <td>PY-TS96NMA PYBTS96NMA</td> <td>279,000円 279,000円</td> <td>●</td> <td>データ転送速度：SATA 6Gbps ● 記録方式：TLC 製品クラス：Read Intensive[書き込み保証値 1DWPD] ※自己暗号化機能なし/あり兼用</td> </tr> <tr> <td>F-275</td> <td>内蔵3.5インチケージ付き SATA SSD -1.92TB (RI, NonSED / SED兼用)</td> <td>PY-TS19NMA PYBTS19NMA</td> <td>526,000円 526,000円</td> <td>●</td> <td>データ転送速度：SATA 6Gbps ● 記録方式：TLC 製品クラス：Read Intensive[書き込み保証値 1DWPD] ※自己暗号化機能なし/あり兼用</td> </tr> <tr> <td>F-276</td> <td>内蔵3.5インチケージ付き SATA SSD -3.84TB (RI, NonSED / SED兼用)</td> <td>PY-TS38NMA PYBTS38NMA</td> <td>981,000円 981,000円</td> <td>●</td> <td>データ転送速度：SATA 6Gbps ● 記録方式：TLC 製品クラス：Read Intensive[書き込み保証値 1DWPD] ※自己暗号化機能なし/あり兼用</td> </tr> <tr> <td>F-277</td> <td>内蔵3.5インチケージ付き SATA SSD -7.68TB (RI, NonSED / SED兼用)</td> <td>PY-TS76NMA PYBTS76NMA</td> <td>1,833,000円 1,833,000円</td> <td>●</td> <td>データ転送速度：SATA 6Gbps ● 記録方式：TLC 製品クラス：Read Intensive[書き込み保証値 1DWPD] ※自己暗号化機能なし/あり兼用</td> </tr> </tbody> </table>	項番	製品名	型名	価格(税別)	力	備考	F-273	内蔵3.5インチケージ付き SATA SSD -480GB (RI, NonSED / SED兼用)	PY-TS48NMB PYBTS48NMB	169,000円 169,000円	●	データ転送速度：SATA 6Gbps ● 記録方式：TLC 製品クラス：Read Intensive[書き込み保証値 1DWPD] ※自己暗号化機能なし/あり兼用	F-274	内蔵3.5インチケージ付き SATA SSD -960GB (RI, NonSED / SED兼用)	PY-TS96NMA PYBTS96NMA	279,000円 279,000円	●	データ転送速度：SATA 6Gbps ● 記録方式：TLC 製品クラス：Read Intensive[書き込み保証値 1DWPD] ※自己暗号化機能なし/あり兼用	F-275	内蔵3.5インチケージ付き SATA SSD -1.92TB (RI, NonSED / SED兼用)	PY-TS19NMA PYBTS19NMA	526,000円 526,000円	●	データ転送速度：SATA 6Gbps ● 記録方式：TLC 製品クラス：Read Intensive[書き込み保証値 1DWPD] ※自己暗号化機能なし/あり兼用	F-276	内蔵3.5インチケージ付き SATA SSD -3.84TB (RI, NonSED / SED兼用)	PY-TS38NMA PYBTS38NMA	981,000円 981,000円	●	データ転送速度：SATA 6Gbps ● 記録方式：TLC 製品クラス：Read Intensive[書き込み保証値 1DWPD] ※自己暗号化機能なし/あり兼用	F-277	内蔵3.5インチケージ付き SATA SSD -7.68TB (RI, NonSED / SED兼用)	PY-TS76NMA PYBTS76NMA	1,833,000円 1,833,000円	●	データ転送速度：SATA 6Gbps ● 記録方式：TLC 製品クラス：Read Intensive[書き込み保証値 1DWPD] ※自己暗号化機能なし/あり兼用								
項番	製品名	型名	価格(税別)	力	備考																																								
F-273	内蔵3.5インチケージ付き SATA SSD -480GB (RI, NonSED / SED兼用)	PY-TS48NMB PYBTS48NMB	169,000円 169,000円	●	データ転送速度：SATA 6Gbps ● 記録方式：TLC 製品クラス：Read Intensive[書き込み保証値 1DWPD] ※自己暗号化機能なし/あり兼用																																								
F-274	内蔵3.5インチケージ付き SATA SSD -960GB (RI, NonSED / SED兼用)	PY-TS96NMA PYBTS96NMA	279,000円 279,000円	●	データ転送速度：SATA 6Gbps ● 記録方式：TLC 製品クラス：Read Intensive[書き込み保証値 1DWPD] ※自己暗号化機能なし/あり兼用																																								
F-275	内蔵3.5インチケージ付き SATA SSD -1.92TB (RI, NonSED / SED兼用)	PY-TS19NMA PYBTS19NMA	526,000円 526,000円	●	データ転送速度：SATA 6Gbps ● 記録方式：TLC 製品クラス：Read Intensive[書き込み保証値 1DWPD] ※自己暗号化機能なし/あり兼用																																								
F-276	内蔵3.5インチケージ付き SATA SSD -3.84TB (RI, NonSED / SED兼用)	PY-TS38NMA PYBTS38NMA	981,000円 981,000円	●	データ転送速度：SATA 6Gbps ● 記録方式：TLC 製品クラス：Read Intensive[書き込み保証値 1DWPD] ※自己暗号化機能なし/あり兼用																																								
F-277	内蔵3.5インチケージ付き SATA SSD -7.68TB (RI, NonSED / SED兼用)	PY-TS76NMA PYBTS76NMA	1,833,000円 1,833,000円	●	データ転送速度：SATA 6Gbps ● 記録方式：TLC 製品クラス：Read Intensive[書き込み保証値 1DWPD] ※自己暗号化機能なし/あり兼用																																								
AB																																													

AB

### 14. 内蔵ストレージコントローラ(2.5インチモデル)[前面]/2.5インチベイ(背面)



- 2.5インチベイ(背面)に内蔵ストレージを搭載時は、別途SASアレイコントローラカード/2.5インチPCIe SSD用リタイマカードを手配する必要があります。ただし、前面ベイ接続用SASコントローラカード/SASアレイコントローラカード1枚で、前面・背面のベイを接続可能な場合もあります。使用するストレージコントローラと内蔵ストレージ構成、内蔵ストレージケーブルの組み合わせについては、必ず「ストレージコントローラと内蔵ストレージの接続について」を参照のうえ、手配願います。
- SASアレイコントローラカードの自己暗号化機能をご使用される場合は、自己暗号化ドライブの手配および出荷後にお客様による設定が必要となります。
- 使用するストレージコントローラと内蔵ストレージの接続可否および内蔵ストレージの混在可能な組み合わせについては、「内蔵ストレージ構成時の注意事項」を参照ください。
- 同一のカスタムメイド型名の内蔵ストレージを追加し、RAID設定サービスを手配することにより、RAID設定を構築し出荷いたします。OSインストールオプションの手配有無によりRAID設定サービスの同時手配が必要となることがありますので、必ず「RAID設定サービスについて」を参照ください。
- 内蔵ストレージ用のSASコントローラカードおよびSASアレイコントローラカードを複数枚手配時、HDD/SSD専用RAID設定サービスを選択できません。
- 内蔵ストレージ用のリモートマネージメントコントローラ(RMC S6)と連携し、内蔵ストレージの稼働状態およびRAID状態を監視管理することが可能です。
- 使用するストレージコントローラにより、監視管理可能な範囲が異なりますので、詳細については、留意事項編「iRMC(リモートマネージメントコントローラ)関連」をご確認ください。
- 内蔵ストレージコントローラを交換または増設される場合は、別途ケーブルが必要となります。詳細は当社/販売パートナー担当営業までお問い合わせください。
- オンボードSATAコントローラ、オンボードPCIe、2.5インチPCIe SSD用スイッチボードまたは2.5インチPCIe SSD用リタイマカードのソフトウェアRAID機能を有効にした構成の場合、仮想環境はご利用になれません。

《非アレイアレイ接続》

【搭載パターン(4) or (6) or (7) or (12)】

オンボードSATAコントローラ (標準搭載)×2

※デバイスポート数：8  
※RAIDレベル：0/1/1+0(ホットスベア可)

《非アレイアレイ接続》

【搭載パターン(6) or (12) or (A)】

オンボードPCIe (標準搭載)

※RAIDレベル：0/1/1+0/5(ホットスベア可)

《非アレイアレイ接続》

【搭載パターン(10)】

2.5インチPCIe SSD用スイッチボード(24ポート)(本体に標準搭載)

※RAIDレベル：0/1/1+0/5(ホットスベア可)

《非アレイアレイ接続》

【搭載パターン(E) or (F)】



- 2.5インチPCIe SSD用リタイマカード選択時、CPUは2個搭載必須です。
- 2.5インチPCIe SSD用リタイマカード1枚選択時、PCIe SSDが1台以上、2.5インチPCIe SSD用リタイマカード2枚選択時、PCIe SSDが5台以上必須です。

項番	製品名	型名	価格(税別)	力	備考
②	2.5インチPCIe SSD用リタイマカード	PY-PC501L	53,000円		内蔵2.5インチPCIe SSD接続用リタイマカード ● ホストバス：PCI Express5.0(x16)
		PYBPC501L	53,000円	●	

項番	製品名	型名	価格(税別)	力	備考
①	SASケーブル	PY-CBS111	13,000円		2.5インチPCIe SSD用リタイマカード用接続ケーブル

**SASケーブル**

- 2.5インチPCIe SSD用リタイマカードの2枚目増設時、2.5インチPCIe SSD用リタイマカードを一般型名で接続する場合には必要となります。



**Intel VROCアップグレードキー(Premium)**

- Intel VROC (VMD NVMe RAID)に接続したPCIe SSDを、アレイ接続として使用する場合に必要です。詳細については、留意事項編「Intel VROC (VMD NVMe RAID) について」を参照ください。

項番	製品名	型名	価格(税別)	力	備考
①	Intel VROCアップグレードキー (Premium)	PY-RLVR02 PYBRLVR02	98,000円 98,000円		構成品：VROC Premium HW Key, Premium license HW-key for Intel VROC (VMD NVMe RAID) ● ※内蔵PCIe SSDの手配必須

AC

※ OS により接続可能装置は異なります。詳細はハードウェア一覧を参照願います。

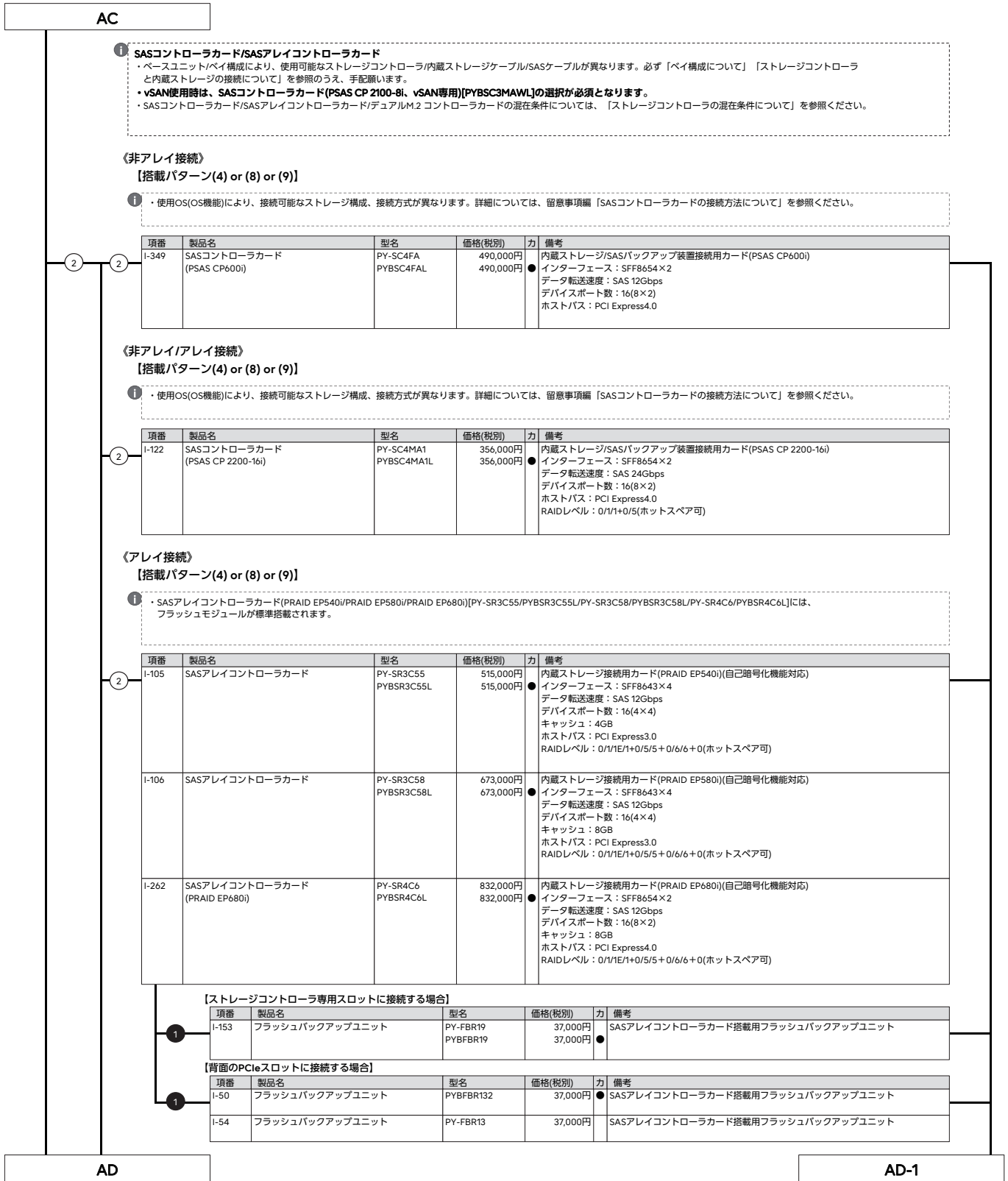

※ OS により接続可能装置は異なります。詳細はハードウェア一覧を参照願います。

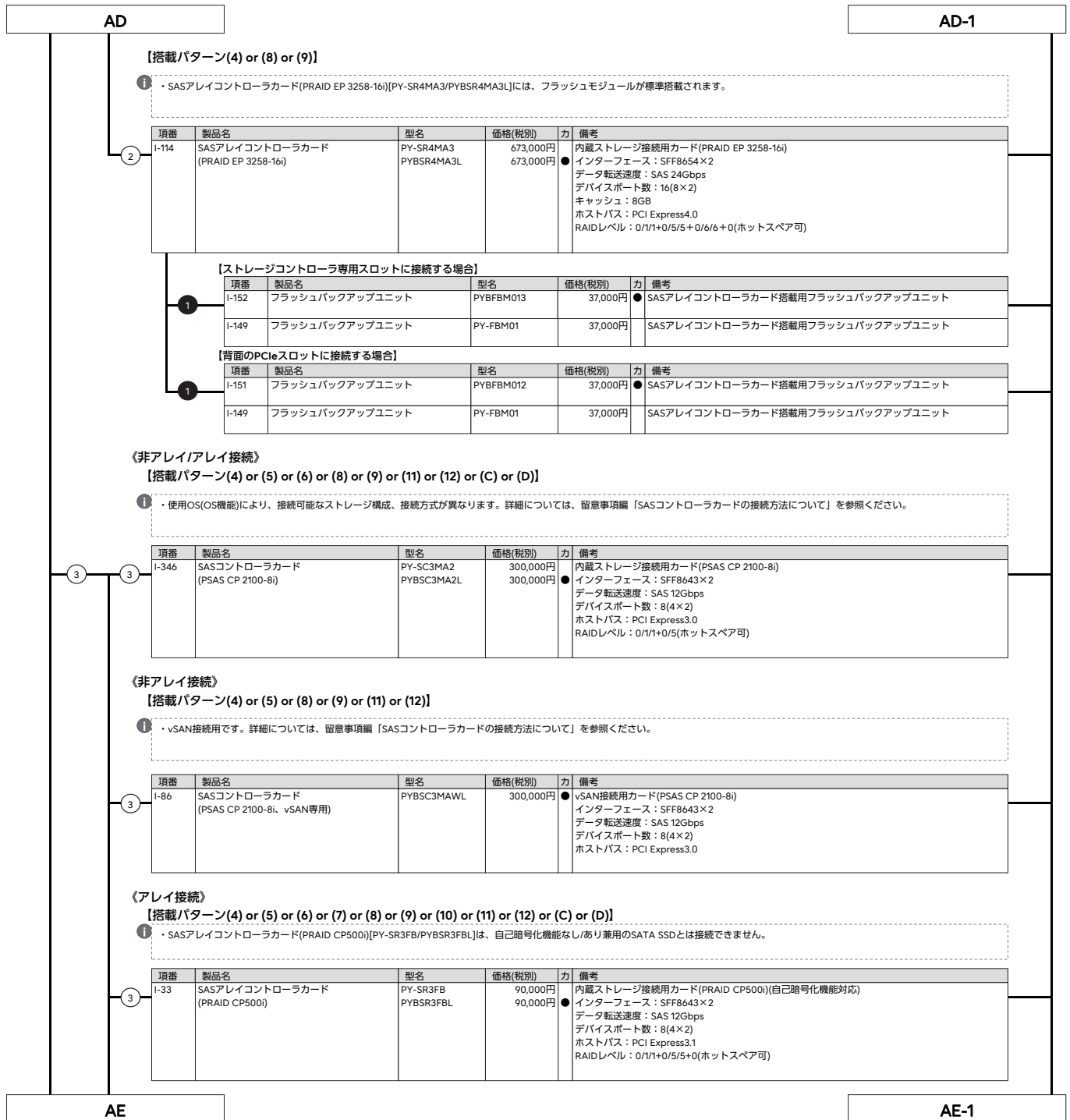

※ OS により接続可能装置は異なります。詳細はハードウェア一覧を参照願います。

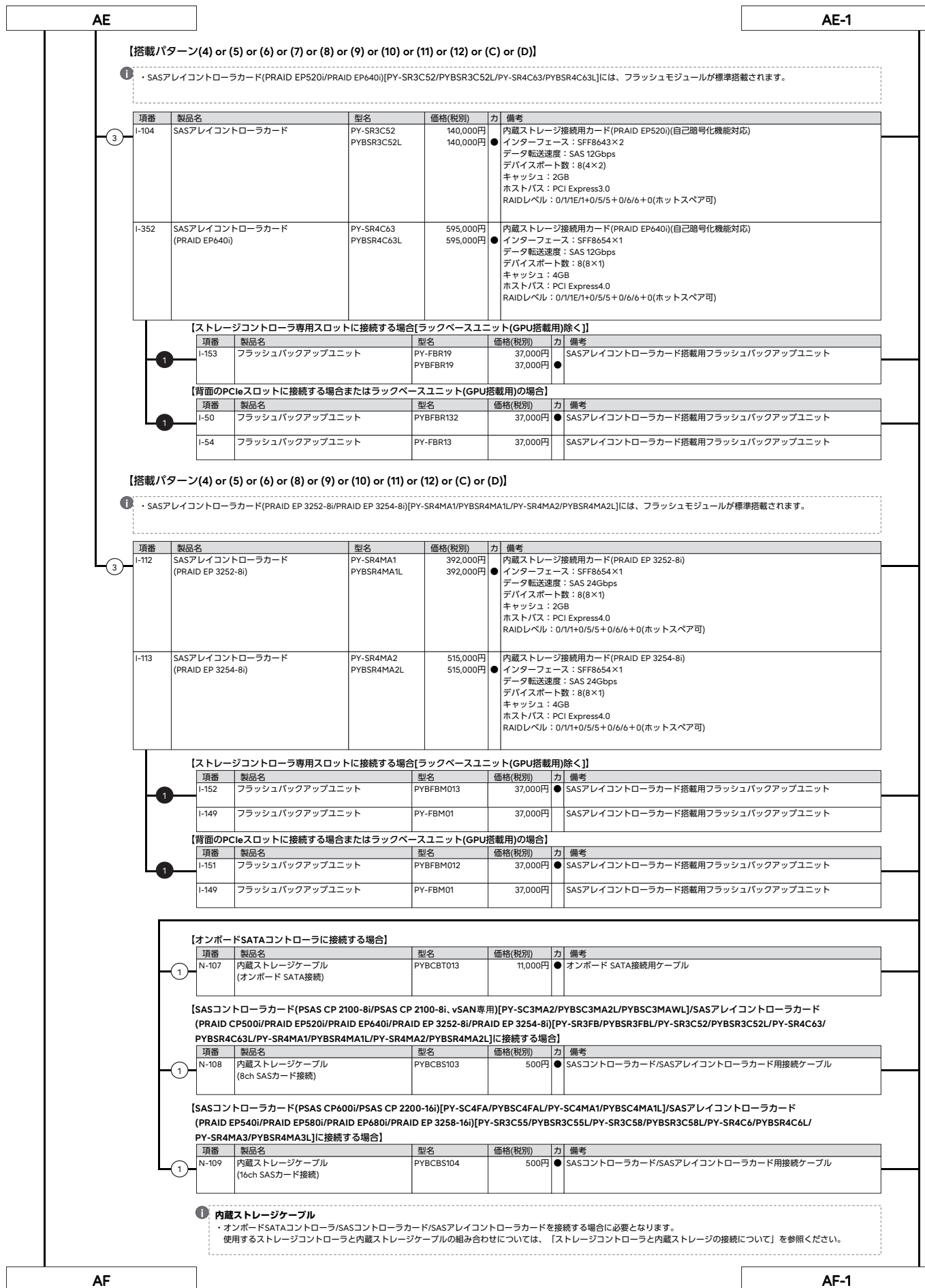

※ OS により接続可能装置は異なります。詳細はハードウェア一覧を参照願います。

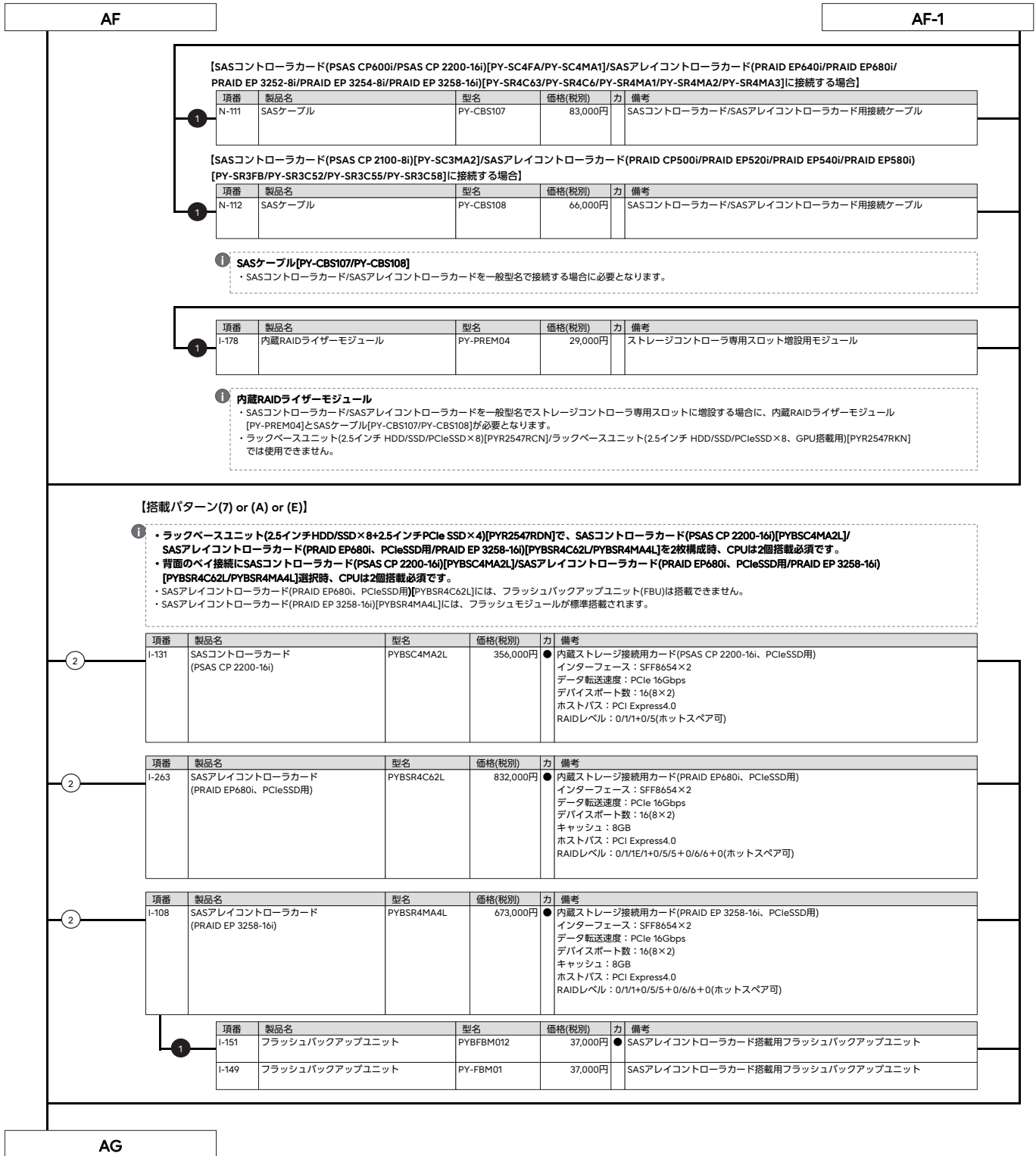



※ OS により接続可能装置は異なります。詳細はハードウェア一覧を参照願います。

AG

**15. 内蔵ストレージ(2.5インチモデル)[前面]/2.5インチベイ(背面)**

i

- ・自己暗号化ドライブにて、ロジカルドライブの暗号化機能をご使用される場合は、自己暗号化機能に対応したSASアレイコントローラカードの同時手配が必須です。
- ・使用するストレージコントローラと内蔵ストレージの接続可否および内蔵ストレージの混在可能な組み合わせについては、「内蔵ストレージ構成時の注意事項」を参照ください。
- ・同一のカスタムメイド型名の内蔵ストレージを追加し、RAID設定サービスを手配することにより、RAID設定を構築し出荷いたします。
- OSインストールオプションの手配有無によりRAID設定サービスの同時手配が必要となることがありますので、必ず「RAID設定サービスについて」を参照ください。
- ・内蔵ストレージの用途は、システム領域/データ領域となります。
- ・お客様の構成/用途に応じて複数の内蔵ストレージから選択可能です。内蔵ストレージを選択する際の指針を含め、ストレージ関連については、当社ホームページ ([https://jp.fujitsu.com/platform/server/primergy/hdd\\_construct/](https://jp.fujitsu.com/platform/server/primergy/hdd_construct/)) を参照ください。
- ・カスタムメイド型名にて内蔵ストレージを手配する場合、以下優先順で内蔵ストレージが搭載され出荷されます。ご留意ください。  
SAS SSD>SATA SSD>SAS HDD
- ・必ず「温度制限について」を参照のうえ、手配願います。

**■SAS HDD(SAS 12Gbps、10krpm)[512e]**

項番	製品名	型名	価格(税別)	力	備考
F-231	内蔵2.5インチSAS HDD-1.8TB (10krpm)	PY-SH181D6	302,000円	●	データ転送速度：SAS 12Gbps セクターサイズ：512e
		PYBSH181D6	302,000円		
F-206	内蔵2.5インチSAS HDD-2.4TB (10krpm)	PY-SH241D3 PYBSH241D3	336,000円 336,000円	●	データ転送速度：SAS 12Gbps セクターサイズ：512e

**■SAS HDD(SAS 12Gbps、10krpm)[512e]<自己暗号化>**

項番	製品名	型名	価格(税別)	力	備考
F-48	内蔵2.5インチSAS HDD-1.8TB (10krpm、SED)	PY-SH181DU	393,000円	●	データ転送速度：SAS 12Gbps セクターサイズ：512e ※自己暗号化機能あり
		PYBSH181DU	393,000円		
F-209	内蔵2.5インチSAS HDD-2.4TB (10krpm)	PY-SH241DT PYBSH241DT	437,000円 437,000円	●	データ転送速度：SAS 12Gbps セクターサイズ：512e ※自己暗号化機能あり

**■SAS HDD(SAS 12Gbps、10krpm)[512n]**

項番	製品名	型名	価格(税別)	力	備考
F-793	内蔵2.5インチSAS HDD-300GB (10krpm)	PY-SH301E6	82,000円	●	データ転送速度：SAS 12Gbps セクターサイズ：512n
		PYBSH301E6	82,000円		
F-794	内蔵2.5インチSAS HDD-600GB (10krpm)	PY-SH601E6 PYBSH601E6	120,000円 120,000円	●	データ転送速度：SAS 12Gbps セクターサイズ：512n
F-796	内蔵2.5インチSAS HDD-1.2TB (10krpm)	PY-SH121E6 PYBSH121E6	196,000円 196,000円	●	データ転送速度：SAS 12Gbps セクターサイズ：512n

**■SAS HDD(SAS 12Gbps、10krpm)[512n]<自己暗号化>**

項番	製品名	型名	価格(税別)	力	備考
F-49	内蔵2.5インチSAS HDD-300GB (10krpm、SED)	PY-SH301EU	106,000円	●	データ転送速度：SAS 12Gbps セクターサイズ：512n ※自己暗号化機能あり
		PYBSH301EU	106,000円		
F-50	内蔵2.5インチSAS HDD-600GB (10krpm、SED)	PY-SH601EU	156,000円	●	データ転送速度：SAS 12Gbps セクターサイズ：512n ※自己暗号化機能あり
		PYBSH601EU	156,000円		
F-51	内蔵2.5インチSAS HDD-1.2TB (10krpm、SED)	PY-SH121EU PYBSH121EU	254,000円 254,000円	●	データ転送速度：SAS 12Gbps セクターサイズ：512n ※自己暗号化機能あり

AH

前面ベイ max.24 / 背面ベイ max.6

※ OS により接続可能装置は異なります。詳細はハードウェア一覧を参照願います。

AH

**SAS SSD[有寿命部品]**  
 ・本製品は「有寿命部品」となり、寿命時には製品を再購入いただく必要があります。詳細については、留意事項編「SSDの書き込み保証値について」を参照ください。

■SAS SSD(SAS 12Gbps、Write Intensive)[有寿命部品]

項番	製品名	型名	価格(税別)	力	備考
F-102	内蔵2.5インチSAS SSD -400GB (WI) ※2024年8月30日販売終了予定	PY-SS40NGA PYBS40NGA	602,000円 602,000円	●	データ転送速度：SAS 12Gbps 記録方式：TLC 製品クラス：Write Intensive[書き込み保証値 10DWPD]
F-103	内蔵2.5インチSAS SSD -800GB (WI) ※2024年8月30日販売終了予定	PY-SS80NGA PYBS80NGA	910,000円 910,000円	●	データ転送速度：SAS 12Gbps 記録方式：TLC 製品クラス：Write Intensive[書き込み保証値 10DWPD]
F-104	内蔵2.5インチSAS SSD -1.6TB (WI) ※2024年8月30日販売終了予定	PY-SS16NGA PYBS16NGA	1,630,000円 1,630,000円	●	データ転送速度：SAS 12Gbps 記録方式：TLC 製品クラス：Write Intensive[書き込み保証値 10DWPD]

■SAS SSD(SAS 12Gbps、Write Intensive)[有寿命部品]<自己暗号化>

項番	製品名	型名	価格(税別)	力	備考
F-107	内蔵2.5インチSAS SSD -400GB (WI、SED) ※2024年8月30日販売終了予定	PY-SS40NGW PYBS40NGW	623,000円 623,000円	●	データ転送速度：SAS 12Gbps 記録方式：TLC 製品クラス：Write Intensive[書き込み保証値 10DWPD] ※自己暗号化機能あり
F-108	内蔵2.5インチSAS SSD -800GB (WI、SED) ※2024年8月30日販売終了予定	PY-SS80NGW PYBS80NGW	931,000円 931,000円	●	データ転送速度：SAS 12Gbps 記録方式：TLC 製品クラス：Write Intensive[書き込み保証値 10DWPD] ※自己暗号化機能あり
F-109	内蔵2.5インチSAS SSD -1.6TB (WI、SED) ※2024年8月30日販売終了予定	PY-SS16NGW PYBS16NGW	1,651,000円 1,651,000円	●	データ転送速度：SAS 12Gbps 記録方式：TLC 製品クラス：Write Intensive[書き込み保証値 10DWPD] ※自己暗号化機能あり

■SAS SSD(SAS 24Gbps、Write Intensive)[有寿命部品]

項番	製品名	型名	価格(税別)	力	備考
F-586	内蔵2.5インチSAS SSD -800GB (WI) ※2024年8月30日販売終了予定	PY-SS80NGF PYBS80NGF	910,000円 910,000円	●	データ転送速度：SAS 24Gbps(Link rate：22.5 Gbps) 記録方式：TLC 製品クラス：Write Intensive[書き込み保証値 10DWPD]
F-587	内蔵2.5インチSAS SSD -1.6TB (WI) ※2024年8月30日販売終了予定	PY-SS16NGF PYBS16NGF	1,630,000円 1,630,000円	●	データ転送速度：SAS 24Gbps(Link rate：22.5 Gbps) 記録方式：TLC 製品クラス：Write Intensive[書き込み保証値 10DWPD]

■SAS SSD(SAS 24Gbps、Write Intensive)[有寿命部品]<自己暗号化>

項番	製品名	型名	価格(税別)	力	備考
F-588	内蔵2.5インチSAS SSD -800GB (WI、SED) ※2024年8月30日販売終了予定	PY-SS80NGG PYBS80NGG	931,000円 931,000円	●	データ転送速度：SAS 24Gbps(Link rate：22.5 Gbps) 記録方式：TLC 製品クラス：Write Intensive[書き込み保証値 10DWPD] ※自己暗号化機能あり
F-589	内蔵2.5インチSAS SSD -1.6TB (WI、SED) ※2024年8月30日販売終了予定	PY-SS16NGG PYBS16NGG	1,651,000円 1,651,000円	●	データ転送速度：SAS 24Gbps(Link rate：22.5 Gbps) 記録方式：TLC 製品クラス：Write Intensive[書き込み保証値 10DWPD] ※自己暗号化機能あり

■SAS SSD(SAS 12Gbps、Mixed Use)[有寿命部品]

項番	製品名	型名	価格(税別)	力	備考
F-131	内蔵2.5インチ SAS SSD -800GB (MU) ※2024年8月30日販売終了予定	PY-SS80NPF PYBS80NPF	602,000円 602,000円	●	データ転送速度：SAS 12Gbps 記録方式：TLC 製品クラス：Mixed Use[書き込み保証値 3DWPD]
F-132	内蔵2.5インチ SAS SSD -1.6TB (MU) ※2024年8月30日販売終了予定	PY-SS16NPF PYBS16NPF	995,000円 995,000円	●	データ転送速度：SAS 12Gbps 記録方式：TLC 製品クラス：Mixed Use[書き込み保証値 3DWPD]
F-133	内蔵2.5インチ SAS SSD -3.2TB (MU) ※2024年8月30日販売終了予定	PY-SS32NPF PYBS32NPF	1,719,000円 1,719,000円	●	データ転送速度：SAS 12Gbps 記録方式：TLC 製品クラス：Mixed Use[書き込み保証値 3DWPD]
F-144	内蔵2.5インチ SAS SSD -6.4TB (MU) ※2024年8月30日販売終了予定	PY-SS64NPF PYBS64NPF	3,354,000円 3,354,000円	●	データ転送速度：SAS 12Gbps 記録方式：TLC 製品クラス：Mixed Use[書き込み保証値 3DWPD]

AI

AI-1

前面ベイ  
max.24 /  
背面ベイ  
max.6

※ OS により接続可能装置は異なります。詳細はハードウェア一覧を参照願います。

AI		AI-1				
<p>■SAS SSD(SAS 24Gbps、Mixed Use)[有寿命部品]</p>						
項番	製品名	型名	価格(税別)	力	備考	
30	F-590	内蔵2.5インチ SAS SSD -1.6TB (MU)	PY-SS16NPM PYBSS16NPM	995,000円 995,000円	●	データ転送速度：SAS 24Gbps(Link rate：22.5 Gbps) 記録方式：TLC 製品クラス：Mixed Use[書き込み保証値 3DWPD]
	F-591	内蔵2.5インチ SAS SSD -3.2TB (MU)	PY-SS32NPM PYBSS32NPM	1,719,000円 1,719,000円	●	データ転送速度：SAS 24Gbps(Link rate：22.5 Gbps) 記録方式：TLC 製品クラス：Mixed Use[書き込み保証値 3DWPD]
	F-592	内蔵2.5インチ SAS SSD -6.4TB (MU)	PY-SS64NPM PYBSS64NPM	3,354,000円 3,354,000円	●	データ転送速度：SAS 24Gbps(Link rate：22.5 Gbps) 記録方式：TLC 製品クラス：Mixed Use[書き込み保証値 3DWPD]
<p>■SAS SSD(SAS 12Gbps、Read Intensive)[有寿命部品]</p>						
項番	製品名	型名	価格(税別)	力	備考	
30	F-215	内蔵2.5インチ SAS SSD -960GB (RI) ※2024年8月30日販売終息予定	PY-SS96NNJ PYBSS96NNJ	560,000円 560,000円	●	データ転送速度：SAS 12Gbps 記録方式：TLC 製品クラス：Read Intensive[書き込み保証値 1DWPD]
	F-216	内蔵2.5インチ SAS SSD -1.92TB (RI) ※2024年8月30日販売終息予定	PY-SS19NNH PYBSS19NNH	924,000円 924,000円	●	データ転送速度：SAS 12Gbps 記録方式：TLC 製品クラス：Read Intensive[書き込み保証値 1DWPD]
	F-217	内蔵2.5インチ SAS SSD -3.84TB (RI) ※2024年8月30日販売終息予定	PY-SS38NNH PYBSS38NNH	1,547,000円 1,547,000円	●	データ転送速度：SAS 12Gbps 記録方式：TLC 製品クラス：Read Intensive[書き込み保証値 1DWPD]
	F-218	内蔵2.5インチ SAS SSD -7.68TB (RI) ※2024年8月30日販売終息予定	PY-SS76NNH PYBSS76NNH	2,915,000円 2,915,000円	●	データ転送速度：SAS 12Gbps 記録方式：TLC 製品クラス：Read Intensive[書き込み保証値 1DWPD]
	F-220	内蔵2.5インチ SAS SSD -15.3TB (RI) ※2024年8月30日販売終息予定	PY-SS15NNG PYBSS15NNG	5,733,000円 5,733,000円	●	データ転送速度：SAS 12Gbps 記録方式：TLC 製品クラス：Read Intensive[書き込み保証値 1DWPD]
<p>■SAS SSD(SAS 24Gbps、Read Intensive)[有寿命部品]</p>						
項番	製品名	型名	価格(税別)	力	備考	
30	F-593	内蔵2.5インチ SAS SSD -1.92TB (RI)	PY-SS19NNM PYBSS19NNM	924,000円 924,000円	●	データ転送速度：SAS 24Gbps(Link rate：22.5 Gbps) 記録方式：TLC 製品クラス：Read Intensive[書き込み保証値 1DWPD]
	F-594	内蔵2.5インチ SAS SSD -3.84TB (RI)	PY-SS38NNL PYBSS38NNL	1,547,000円 1,547,000円	●	データ転送速度：SAS 24Gbps(Link rate：22.5 Gbps) 記録方式：TLC 製品クラス：Read Intensive[書き込み保証値 1DWPD]
	F-595	内蔵2.5インチ SAS SSD -7.68TB (RI)	PY-SS76NNM PYBSS76NNM	2,915,000円 2,915,000円	●	データ転送速度：SAS 24Gbps(Link rate：22.5 Gbps) 記録方式：TLC 製品クラス：Read Intensive[書き込み保証値 1DWPD]
	F-596	内蔵2.5インチ SAS SSD -15.36TB (RI)	PY-SS15NNL PYBSS15NNL	5,733,000円 5,733,000円	●	データ転送速度：SAS 24Gbps(Link rate：22.5 Gbps) 記録方式：TLC 製品クラス：Read Intensive[書き込み保証値 1DWPD]
<p>■SAS SSD(SAS 24Gbps、Read Intensive)[有寿命部品]&lt;自己暗号化&gt;</p>						
項番	製品名	型名	価格(税別)	力	備考	
30	F-597	内蔵2.5インチ SAS SSD -7.68TB (RI、SED)	PY-SS76NNN PYBSS76NNN	3,002,000円 3,002,000円	●	データ転送速度：SAS 24Gbps(Link rate：22.5 Gbps) 記録方式：TLC 製品クラス：Read Intensive[書き込み保証値 1DWPD] ※自己暗号化機能あり
	F-598	内蔵2.5インチ SAS SSD -15.36TB (RI、SED)	PY-SS15NNM PYBSS15NNM	5,905,000円 5,905,000円	●	データ転送速度：SAS 24Gbps(Link rate：22.5 Gbps) 記録方式：TLC 製品クラス：Read Intensive[書き込み保証値 1DWPD] ※自己暗号化機能あり
Aj		Aj-1				

前面ベイ  
max.24 /  
背面ベイ  
max.6

※ OS により接続可能装置は異なります。詳細はハードウェア一覧を参照願います。

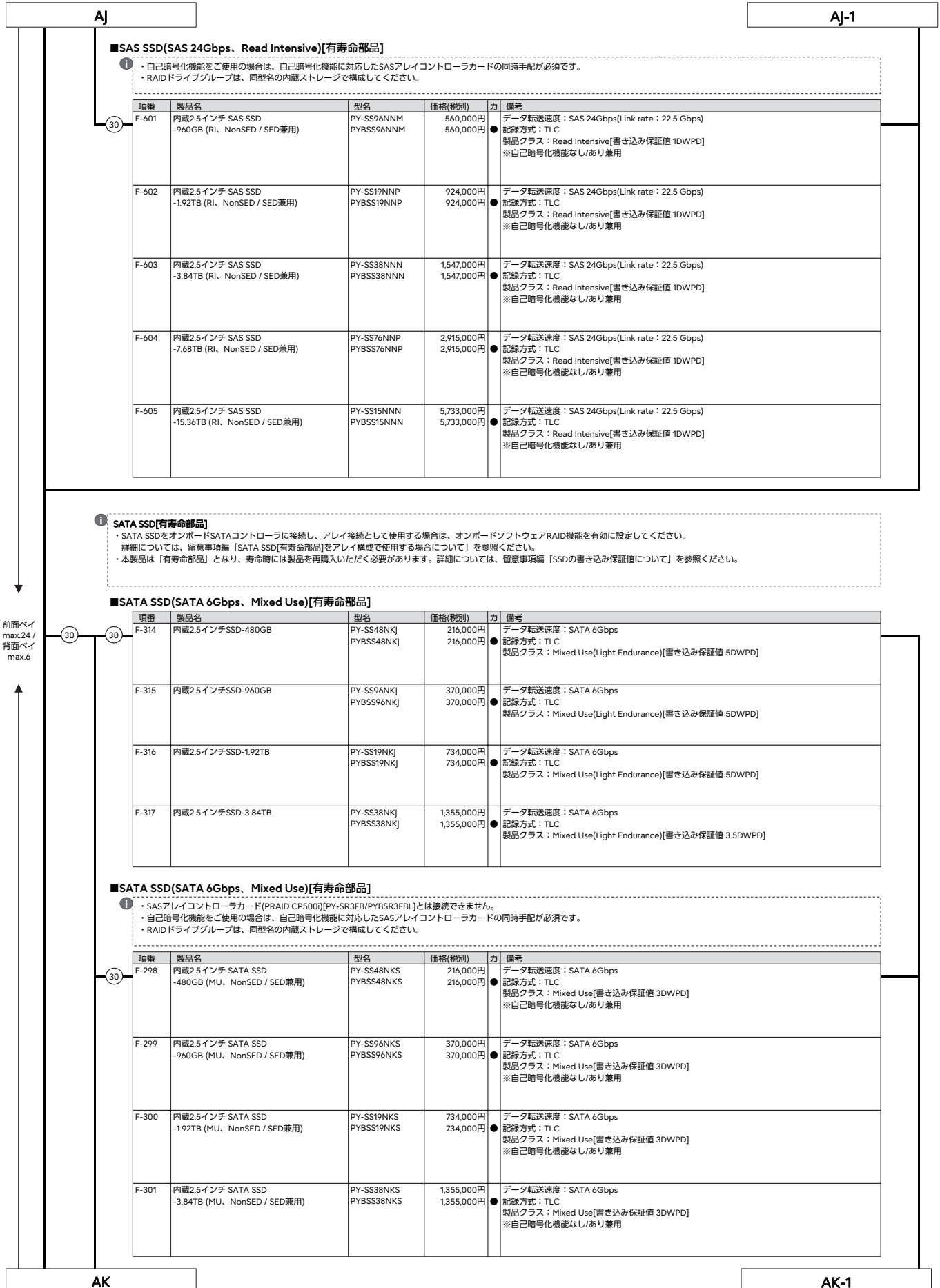

### ■SAS SSD(SAS 24Gbps、Read Intensive)[有寿命部品]

- 自己暗号化機能をご使用の場合は、自己暗号化機能に対応したSASアレイコントローラカードの同時手配が必須です。
- RAIDドライバグループは、同型名の内蔵ストレージで構成してください。

項番	製品名	型名	価格(税別)	力	備考
F-601	内蔵2.5インチ SAS SSD -960GB (RI、NonSED / SED兼用)	PY-SS96NNM PYBSS96NNM	560,000円 560,000円	●	データ転送速度：SAS 24Gbps(Link rate：22.5 Gbps) 記録方式：TLC 製品クラス：Read Intensive[書き込み保証値 1DWPD] ※自己暗号化機能なし/あり兼用
F-602	内蔵2.5インチ SAS SSD -1.92TB (RI、NonSED / SED兼用)	PY-SS19NNP PYBSS19NNP	924,000円 924,000円	●	データ転送速度：SAS 24Gbps(Link rate：22.5 Gbps) 記録方式：TLC 製品クラス：Read Intensive[書き込み保証値 1DWPD] ※自己暗号化機能なし/あり兼用
F-603	内蔵2.5インチ SAS SSD -3.84TB (RI、NonSED / SED兼用)	PY-SS38NNN PYBSS38NNN	1,547,000円 1,547,000円	●	データ転送速度：SAS 24Gbps(Link rate：22.5 Gbps) 記録方式：TLC 製品クラス：Read Intensive[書き込み保証値 1DWPD] ※自己暗号化機能なし/あり兼用
F-604	内蔵2.5インチ SAS SSD -7.68TB (RI、NonSED / SED兼用)	PY-SS76NNP PYBSS76NNP	2,915,000円 2,915,000円	●	データ転送速度：SAS 24Gbps(Link rate：22.5 Gbps) 記録方式：TLC 製品クラス：Read Intensive[書き込み保証値 1DWPD] ※自己暗号化機能なし/あり兼用
F-605	内蔵2.5インチ SAS SSD -15.36TB (RI、NonSED / SED兼用)	PY-SS15NNN PYBSS15NNN	5,733,000円 5,733,000円	●	データ転送速度：SAS 24Gbps(Link rate：22.5 Gbps) 記録方式：TLC 製品クラス：Read Intensive[書き込み保証値 1DWPD] ※自己暗号化機能なし/あり兼用

### ■SATA SSD[有寿命部品]

- SATA SSDをオンボードSATAコントローラに接続し、アレイ接続として使用する場合は、オンボードソフトウェアRAID機能を有効に設定してください。詳細については、留意事項編「SATA SSD[有寿命部品]をアレイ構成で使用する場合について」を参照ください。
- 本製品は「有寿命部品」となり、寿命時には製品を再購入いただく必要があります。詳細については、留意事項編「SSDの書き込み保証値について」を参照ください。

### ■SATA SSD(SATA 6Gbps、Mixed Use)[有寿命部品]

項番	製品名	型名	価格(税別)	力	備考
F-314	内蔵2.5インチSSD-480GB	PY-SS48NKJ PYBSS48NKJ	216,000円 216,000円	●	データ転送速度：SATA 6Gbps 記録方式：TLC 製品クラス：Mixed Use(Light Endurance)[書き込み保証値 5DWPD]
F-315	内蔵2.5インチSSD-960GB	PY-SS96NKJ PYBSS96NKJ	370,000円 370,000円	●	データ転送速度：SATA 6Gbps 記録方式：TLC 製品クラス：Mixed Use(Light Endurance)[書き込み保証値 5DWPD]
F-316	内蔵2.5インチSSD-1.92TB	PY-SS19NKJ PYBSS19NKJ	734,000円 734,000円	●	データ転送速度：SATA 6Gbps 記録方式：TLC 製品クラス：Mixed Use(Light Endurance)[書き込み保証値 5DWPD]
F-317	内蔵2.5インチSSD-3.84TB	PY-SS38NKJ PYBSS38NKJ	1,355,000円 1,355,000円	●	データ転送速度：SATA 6Gbps 記録方式：TLC 製品クラス：Mixed Use(Light Endurance)[書き込み保証値 3.5DWPD]

### ■SATA SSD(SATA 6Gbps、Mixed Use)[有寿命部品]

- SASアレイコントローラカード(PRAID CP500)[PY-SR3FB/PYBSR3FB]とは接続できません。
- 自己暗号化機能をご使用の場合は、自己暗号化機能に対応したSASアレイコントローラカードの同時手配が必須です。
- RAIDドライバグループは、同型名の内蔵ストレージで構成してください。

項番	製品名	型名	価格(税別)	力	備考
F-298	内蔵2.5インチ SATA SSD -480GB (MU、NonSED / SED兼用)	PY-SS48NKS PYBSS48NKS	216,000円 216,000円	●	データ転送速度：SATA 6Gbps 記録方式：TLC 製品クラス：Mixed Use[書き込み保証値 3DWPD] ※自己暗号化機能なし/あり兼用
F-299	内蔵2.5インチ SATA SSD -960GB (MU、NonSED / SED兼用)	PY-SS96NKS PYBSS96NKS	370,000円 370,000円	●	データ転送速度：SATA 6Gbps 記録方式：TLC 製品クラス：Mixed Use[書き込み保証値 3DWPD] ※自己暗号化機能なし/あり兼用
F-300	内蔵2.5インチ SATA SSD -1.92TB (MU、NonSED / SED兼用)	PY-SS19NKS PYBSS19NKS	734,000円 734,000円	●	データ転送速度：SATA 6Gbps 記録方式：TLC 製品クラス：Mixed Use[書き込み保証値 3DWPD] ※自己暗号化機能なし/あり兼用
F-301	内蔵2.5インチ SATA SSD -3.84TB (MU、NonSED / SED兼用)	PY-SS38NKS PYBSS38NKS	1,355,000円 1,355,000円	●	データ転送速度：SATA 6Gbps 記録方式：TLC 製品クラス：Mixed Use[書き込み保証値 3DWPD] ※自己暗号化機能なし/あり兼用

前面ベイ  
max.24 /  
背面ベイ  
max.6

※ OS により接続可能装置は異なります。詳細はハードウェア一覧を参照願います。

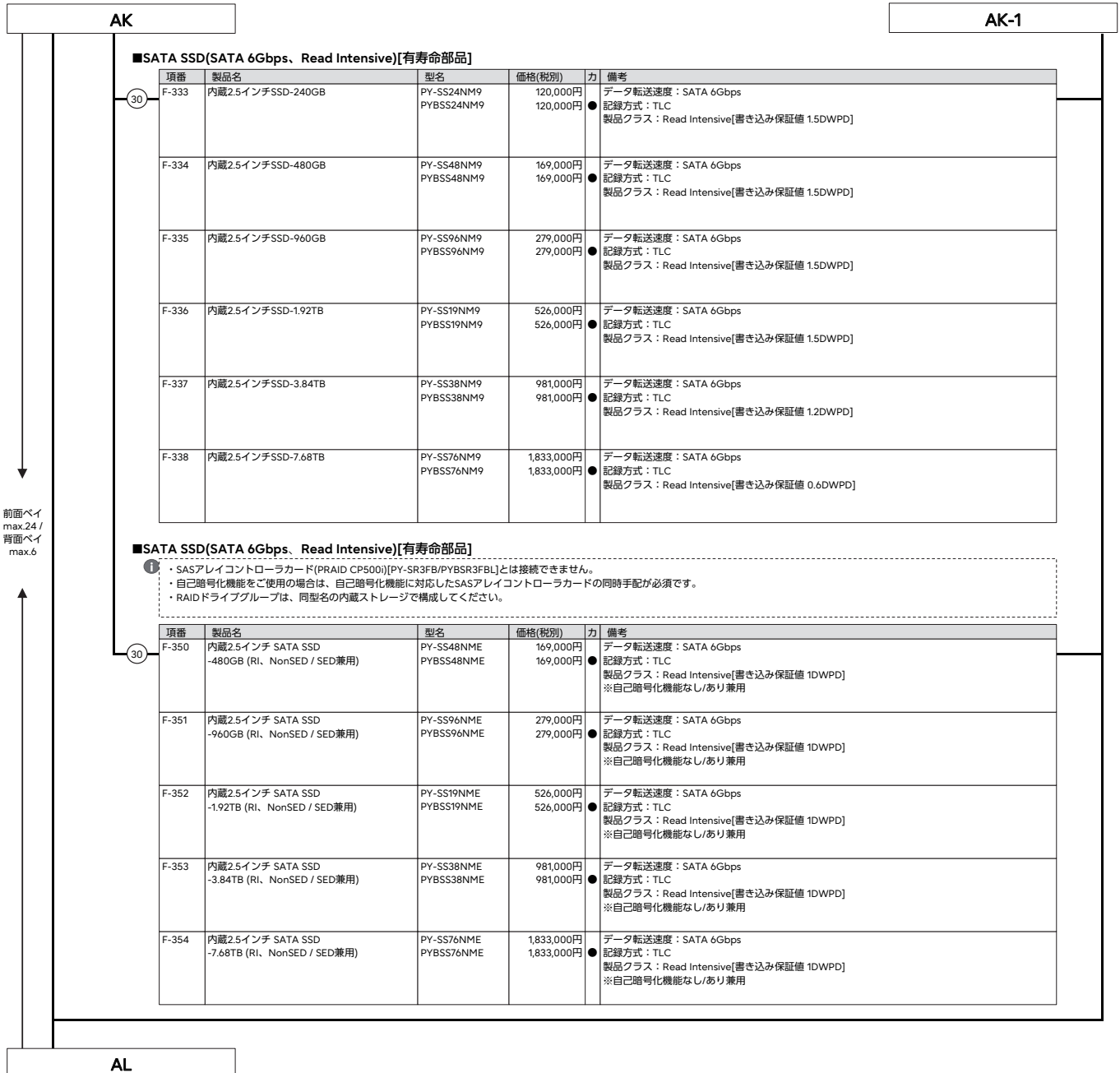

# PRIMERGY

## PRIMERGY RX2540 M7

※ OS により接続可能装置は異なります。詳細はハードウェア一覧を参照願います。

AL

- ① PCIe SSD[有寿命部品]
- ・ラックベースユニット (3.5インチ HDD/SSD×10)[PYR2547R3N]/ラックベースユニット (3.5インチ HDD/SSD×6、GPU搭載用)[PYR2547RLN]/ラックベースユニット (2.5インチ HDD/SSD×16、SASエキスパンダー付)[PYR2547RBN]/ラックベースユニット (2.5インチ HDD/SSD×16、SASエキスパンダー付、GPU搭載用)[PYR2547RJN]構成では選択できません。
  - ・ラックベースユニット (3.5インチ HDD/SSD×12、SASエキスパンダー付)[PYR2547RAN]構成では、内蔵2.5インチPCIe SSD-1.6TB/3.2TB/6.4TB/12.8TB (MU)[PY-B516PDB/PYBBS16PDB/PY-B532PDB/PYBBS32PDB/PY-B564PDB/PYBBS64PDB/PY-B512PDB/PYBBS12PDB]/内蔵2.5インチPCIe SSD-1.92TB/3.84TB/7.68TB/15.36TB (RI)[PY-B519PEA/PYBBS19PEA/PY-B538PEA/PYBBS38PEA/PY-B576PEA/PYBBS76PEA/PY-B515PEB/PYBBS15PEB]を選択できません。
  - ・【前面ベイ：2.5インチPCIe SSD×4/×8/×16/×24】
    - ラックベースユニット (2.5インチ HDD/SSD×8+2.5インチ PCIe SSD×4)[PYR2547RDN]/ラックベースユニット (2.5インチ PCIe SSD×24)[PYR2547RHN]で搭載可能です。
    - ラックベースユニット (2.5インチ HDD/SSD/PCIeSSD×8)[PYR2547RCN]/ラックベースユニット (2.5インチ HDD/SSD/PCIeSSD×8、GPU搭載用)[PYR2547RKN]で搭載可能です。
  - また、ベイ追加オプション(2.5インチPCIe SSD×8)[PYBA28P8]を手配する場合、搭載可能です。
  - ・【背面ベイ：2.5インチPCIe SSD×4+2.5インチPCIe SSD×2/2.5インチPCIe SSD×4】
    - SASコントローラカード(PSAS CP 2200-16i)[PYBSC4MA2L]/SASアレイコントローラカード(PRAID EP680i、PCIeSSD用/PRAID EP 3258-16i)[PYBSR4C62L/PYBSR4MA4L]または2.5インチPCIe SSD用リタイムカード[PY-PC501L/PYBPC501L]を手配する必要があります。1枚あたり4台のPCIe SSDが接続可能です。
  - 前面ベイ用SASコントローラカード/SASアレイコントローラカード1枚で、前面・背面のベイを接続可能な場合もあります。詳細については、「ストレージコントローラと内蔵ストレージの接続について」を参照ください。
  - ・RAID設定サービスの同時手配はできません。
  - ・本製品は「有寿命部品」となり、寿命時には製品を再購入いただく必要があります。詳細については、留意事項欄「SSDの書き込み保証値について」を参照ください。

### ■PCIe SSD(Write Intensive)[有寿命部品]

項番	製品名	型名	価格(税別)	力	備考
F-892	内蔵2.5インチPCIe SSD-400GB (WI) ※2024年11月29日販売終了予定	PY-B540PF PYBBS40PF	1,159,000円 1,159,000円		3D Xpoint型メモリ ●記録方式：3D Xpoint型メモリ 製品クラス：Write Intensive[書き込み保証値 100DWPD] ホストバス：PCI Express4.0(x4)
F-893	内蔵2.5インチPCIe SSD-800GB (WI) ※2024年11月29日販売終了予定	PY-B580PF PYBBS80PF	1,984,000円 1,984,000円		3D Xpoint型メモリ ●記録方式：3D Xpoint型メモリ 製品クラス：Write Intensive[書き込み保証値 100DWPD] ホストバス：PCI Express4.0(x4)
F-894	内蔵2.5インチPCIe SSD-1.6TB (WI) ※2024年11月29日販売終了予定	PY-B516PF PYBBS16PF	3,614,000円 3,614,000円		3D Xpoint型メモリ ●記録方式：3D Xpoint型メモリ 製品クラス：Write Intensive[書き込み保証値 100DWPD] ホストバス：PCI Express4.0(x4)

### ■PCIe SSD(Mixed Use)[有寿命部品]

項番	製品名	型名	価格(税別)	力	備考
F-606	内蔵2.5インチPCIe SSD-1.6TB (MU)	PY-B516PDB PYBBS16PDB	994,000円 994,000円		NAND型フラッシュメモリ ●記録方式：TLC 製品クラス：Mixed Use[書き込み保証値 3DWPD] ホストバス：PCI Express5.0(x4)
F-607	内蔵2.5インチPCIe SSD-3.2TB (MU)	PY-B532PDB PYBBS32PDB	1,834,000円 1,834,000円		NAND型フラッシュメモリ ●記録方式：TLC 製品クラス：Mixed Use[書き込み保証値 3DWPD] ホストバス：PCI Express5.0(x4)
F-608	内蔵2.5インチPCIe SSD-6.4TB (MU)	PY-B564PDB PYBBS64PDB	3,500,000円 3,500,000円		NAND型フラッシュメモリ ●記録方式：TLC 製品クラス：Mixed Use[書き込み保証値 3DWPD] ホストバス：PCI Express5.0(x4)
F-609	内蔵2.5インチPCIe SSD-12.8TB (MU)	PY-B512PDB PYBBS12PDB	6,860,000円 6,860,000円		NAND型フラッシュメモリ ●記録方式：TLC 製品クラス：Mixed Use[書き込み保証値 3DWPD] ホストバス：PCI Express5.0(x4)

### ■PCIe SSD(Read Intensive)[有寿命部品]

項番	製品名	型名	価格(税別)	力	備考
F-618	内蔵2.5インチPCIe SSD-1.92TB (RI)	PY-B519PEA PYBBS19PEA	655,000円 655,000円		NAND型フラッシュメモリ ●記録方式：TLC 製品クラス：Read Intensive[書き込み保証値 1DWPD] ホストバス：PCI Express5.0(x4)
F-619	内蔵2.5インチPCIe SSD-3.84TB (RI)	PY-B538PEA PYBBS38PEA	1,303,000円 1,303,000円		NAND型フラッシュメモリ ●記録方式：TLC 製品クラス：Read Intensive[書き込み保証値 1DWPD] ホストバス：PCI Express5.0(x4)
F-620	内蔵2.5インチPCIe SSD-7.68TB (RI)	PY-B576PEA PYBBS76PEA	2,591,000円 2,591,000円		NAND型フラッシュメモリ ●記録方式：TLC 製品クラス：Read Intensive[書き込み保証値 1DWPD] ホストバス：PCI Express5.0(x4)
F-621	内蔵2.5インチPCIe SSD-15.36TB (RI)	PY-B515PEB PYBBS15PEB	5,141,000円 5,141,000円		NAND型フラッシュメモリ ●記録方式：TLC 製品クラス：Read Intensive[書き込み保証値 1DWPD] ホストバス：PCI Express5.0(x4)

AM

前面ベイ  
max.24 /  
背面ベイ  
max.6

# PRIMERGY

## PRIMERGY RX2540 M7

※ OS により接続可能装置は異なります。詳細はハードウェア一覧を参照願います。

### 内蔵ストレージ構成時の注意事項

選択する本体ベースユニット、使用するストレージコントローラにより、使用可能な内蔵ストレージ(HDD/SSD/PCIe SSD)の種類が異なる場合があります。ストレージコントローラを選択する際は、以下の仕様や接続方法を参照してご決定ください。

#### ■A: 使用するストレージコントローラの仕様を確認

ストレージコントローラ	オンボードソフトウェアRAID (SATA接続)		SASコントローラカード				SASアレイコントローラカード	
	Intel VROC (SATA RAID)	Intel VROC (VMD NVMe RAID)	PY-SC4FA/PYBSC4FAL	PY-SC3MA2/PYBSC3MA2L	PYBSC3MAWL	PY-SC4MA1/PYBSC4MA1L/PYBSC4MA2L	PY-SR3FB/PYBSR3FBL	PY-SR3CS2/PYBSR3CS2L
ポート数	8	16 (*)	16	8	8	16	8	8
キャッシュ	-	-	-	-	-	-	-	2GB
FBU可否	-	-	-	-	-	-	-	○
ホットスワップ	○ (*3)	○ (*3)(*4)	○	○	○	○	○	○
非アレイ接続	○	○	○	○	○	○	○	○
RAID0	○	○ (*4)	x	○	x	○	○	○
RAID1	○	○ (*4)	x	○	x	○	○	○
RAID5	○	○ (*4)	x	○	x	○	○	○
RAID6	○	○ (*4)	x	○	x	○	○	○
RAID10	○	○ (*4)	x	○	x	○	○	○
RAID50	x	○ (*4)	x	x	x	○	○	○
RAID60	x	x	x	x	x	○	○	○
RAID6H	x	x	x	x	x	x	x	○

ストレージコントローラ	SASアレイコントローラカード							
製品名	PY-SR3CS5/PYBSR3CS5L	PY-SR3CS8/PYBSR3CS8L	PY-SR4C63/PYBSR4C63L	PY-SR4C6/PYBSR4C6L/PYBSR4C62L	PY-SR4MA1/PYBSR4MA1L	PY-SR4MA2/PYBSR4MA2L	PY-SR4MA3/PYBSR4MA3L/PYBSR4MA4L	
ポート数	16	16	8	16	8	8	16	8GB
キャッシュ	4GB	8GB	4GB	8GB	2GB	4GB	8GB	8GB
FBU可否	○	○	○	○ (*2)	○	○	○	○
ホットスワップ	○	○	○	x	x	x	x	x
非アレイ接続	x	x	x	x	○	○	○	○
RAID0	○	○	○	○	○	○	○	○
RAID1	○	○	○	○	○	○	○	○
RAID5	○	○	○	○	x	x	x	x
RAID6	○	○	○	○	○	○	○	○
RAID10	○	○	○	○	○	○	○	○
RAID50	○	○	○	○	○	○	○	○
RAID60	○	○	○	○	○	○	○	○

○: リポート, x: 非リポート, -: 対象無し

(\*1) 接続可能なドライブ台数は、ベースユニットおよび搭載するCPUの台数により異なります。

(\*2) SASアレイコントローラカード[PRRAID EP800, PCIeSSD用][PYBSR4C62L]はFBU搭載不可となります。

(\*3) おおよそ10万IOPS/レイテンシが低減により、ホットスワップ機能について制約事項があります。詳細については、当社ホームページ (<https://www.fujitsu.com/jp/products/computing/servers/primergy/manual/>)

[Intel® Virtual RAID on CPU][Intel® VROC]ご使用上の留意・注意事項]をご確認ください。

(\*4) Intel VROCアダプタグレードキー(Premium)[PY-RLVRO2/PYBRLVRO2]を手配する必要があります。

#### ■B: 使用OSに応じたストレージコントローラの接続方法を確認

OS	内蔵ストレージ搭載ベリ (*1)															
	搭載パターン(1)(4)			搭載パターン(2)(5)(11)			搭載パターン(3)			搭載パターン(6)(12)			搭載パターン(7)			
	Windows	Linux	VMware	Windows	Linux	VMware	Windows	Linux	VMware	Windows	Linux	VMware	Windows	Linux	VMware	
オンボードSATAコントローラ (8port/SATA 6Gbps) [非アレイ接続]	○	○	(*)5	x	x	x	○	○	(*)5	○	○	(*)5	○	○	(*)5	
オンボードSATAコントローラ Intel VROC (SATA RAID) (8port/ソフトウェアRAID/SATA 6Gbps) [非アレイ接続]	○ (*9)	○ (*10)	x	x	x	○ (*9)	○ (*10)	x	○ (*9)	○ (*10)	x	○ (*9)	○ (*10)	x		
オンボードPCIe (非アレイ接続)	x	x	x	x	x	x	x	x	○	○	(*)5	x	x	x		
2.5インチPCIe SSD用スイッチボード(24port) [非アレイ接続]	x	x	x	x	x	x	x	x	x	x	x	x	x	x	x	
2.5インチPCIe SSD用リタイマカード [非アレイ接続]	PY-PC50L/PYBPC50L	x	x	x	x	x	x	x	x	x	x	x	x	x	x	
Intel VROC (VMD NVMe RAID) (ソフトウェアRAID) [非アレイ接続]	x	x	x	x	x	x	x	x	○ (*9)	○ (*10)	○ (*5)(*12)	x	x	x		
SASコントローラカード (PSAS CP600) [16port/SAS 12Gbps]	PY-SC4FA/PYBSC4FAL	○ (*4)	x	x	○ (*4)(*11)	x	○ (*4)(*11)	x	○ (*4)(*5)	x	x	x	x	x	x	
SASコントローラカード (PSAS CP 2100-8) [8port/SAS 12Gbps]	PY-SC3MA2/PYBSC3MA2L	○ (*4)	○ (*4)(*6)	○ (*4)(*5)	○ (*4)	○ (*4)(*6)	○ (*4)(*5)	○ (*4)	○ (*4)(*6)	○ (*4)(*5)	○ (*4)	○ (*4)(*6)	○ (*4)(*5)	x	x	
SASコントローラカード (PSAS CP 2200-16) [16port/SAS 24Gbps]	PYBSC3MAWL	x	x	○ (*5)(*8)	x	x	○ (*5)(*8)	x	x	x	x	x	○ (*5)(*7)(*8)	x	x	
SASアレイコントローラカード (PRRAID EP540) [16port/8GB/SAS 12Gbps]	PY-SC4MA1/PYBSC4MA1L	○ (*4)	○ (*4)(*6)	○ (*4)(*5)	x	x	x	x	x	x	x	x	x	x	x	
SASアレイコントローラカード (PRRAID CP500) [8port/SAS 12Gbps]	PY-SR3FB/PYBSR3FBL	○	(*)6	○ (*5)	○	(*)6	○ (*5)	○	(*)6	○ (*5)	○	(*)6	○ (*5)	○	(*)6	○ (*5)
SASアレイコントローラカード (PRRAID EP500) [8port/2GB/SAS 12Gbps]	PY-SR3CS2/PYBSR3CS2L	○	(*)6	○ (*5)	○	(*)6	○ (*5)	○	(*)6	○ (*5)	○	(*)6	○ (*5)	○	(*)6	○ (*5)
SASアレイコントローラカード (PRRAID EP540) [16port/8GB/SAS 12Gbps]	PY-SR3CS5/PYBSR3CS5L	○	(*)6	○ (*5)	x	x	x	x	x	x	x	x	x	x	x	
SASアレイコントローラカード (PRRAID EP580) [16port/8GB/SAS 12Gbps]	PY-SR3CS8/PYBSR3CS8L	○	○ (*6)	○ (*5)	x	x	x	x	x	x	x	x	x	x	x	
SASアレイコントローラカード (PRRAID EP640) [16port/16GB/SAS 24Gbps]	PY-SR4C63/PYBSR4C63L	○	○ (*6)	○ (*5)	○	○ (*6)	○ (*5)	○	○ (*6)	○ (*5)	○	○ (*6)	○ (*5)	○	○ (*6)	○ (*5)
SASアレイコントローラカード (PRRAID EP680) [16port/8GB/SAS 12Gbps]	PY-SR4C6/PYBSR4C6L	○	○ (*6)	○ (*5)	x	x	x	x	x	x	x	x	x	x	x	
SASアレイコントローラカード (PRRAID EP 3252-8) [8port/2GB/SAS 24Gbps]	PY-SR4MA1/PYBSR4MA1L	○	○ (*6)	○ (*5)	○	○ (*6)	○ (*5)	○	○ (*6)	○ (*5)	○	○ (*6)	○ (*5)	○	○ (*6)	○ (*5)
SASアレイコントローラカード (PRRAID EP 3254-8) [8port/4GB/SAS 24Gbps]	PY-SR4MA2/PYBSR4MA2L	○	○ (*6)	○ (*5)	○	○ (*6)	○ (*5)	○	○ (*6)	○ (*5)	○	○ (*6)	○ (*5)	○	○ (*6)	○ (*5)
SASアレイコントローラカード (PRRAID EP 3258-16) [16port/8GB/SAS 24Gbps]	PY-SR4MA3/PYBSR4MA3L	○	○ (*6)	○ (*5)	x	x	x	x	x	x	x	x	x	x	x	
SASアレイコントローラカード (PRRAID EP 3258-16i, PCIeSSD用) [16port/8GB/PCIe 16Gbps]	PYBSC4MA2L	x	x	x	x	x	x	x	x	x	x	x	x	○ (*6)	○ (*5)	
SASアレイコントローラカード (PRRAID EP680i, PCIeSSD用) [16port/8GB/PCIe 16Gbps]	PYBSR4C62L	x	x	x	x	x	x	x	x	x	x	x	x	○ (*6)	○ (*5)	
SASアレイコントローラカード (PRRAID EP 3258-16i, PCIeSSD用) [16port/8GB/PCIe 16Gbps]	PYBSR4MA4L	x	x	x	x	x	x	x	x	x	x	x	x	○ (*6)	○ (*5)	

○: 可能, x: 不可

# PRIMERGY

## PRIMERGY RX2540 M7

※ OS により接続可能装置は異なります。詳細はハードウェア一覧を参照願います。

OS	内蔵ストレージ搭載ベイ (*1)	2.5インチベイ(前面)						2.5インチベイ(背面)						
		搭載パターン(B)(9)			搭載パターン(D)(10)			搭載パターン(C)(D) (*2)			搭載パターン(E)(F) (*3)			
		Windows	Linux	VMware	Windows	Linux	VMware	Windows	Linux	VMware	Windows	Linux	VMware	
オンボード SATA コントローラ (SPort/SATA 4Gbps) [非アレイ接続]	標準搭載	x	x	x	x	x	x	x	x	x	x	x	x	x
オンボード SATA コントローラ Intel VROC (SATA RAID) (SPort/ソフトウェアRAID/SATA 4Gbps) [非アレイ接続]	標準搭載	x	x	x	x	x	x	x	x	x	x	x	x	x
オンボード PCIe [非アレイ接続]	標準搭載	x	x	x	x	x	x	x	x	x	x	x	x	x
2.5インチ PCIe SSD 用 スイッチボード(24port) [非アレイ接続]	標準搭載	x	x	x	○	○	○(*5)	x	x	x	x	x	x	x
2.5インチ PCIe SSD 用 リタイマカード [非アレイ接続]	PV-PC501L PV8PC501L	x	x	x	x	x	x	x	x	x	○	○	○(*5)	
Intel VROC (VMD NVMe RAID) (ソフトウェアRAID) [非アレイ接続]	標準搭載	x	x	x	x	x	x	x	x	○(*9)	○(*10)	○(*5)(*12)		
SAS コントローラカード (PSAS CP600) (16port/SAS 12Gbps)	PV-SC4FA PV8SC4FAL	○(*4)	x	○(*4)(*5)	x	x	x	○(*4)	x	○(*4)(*5)	x	x	x	x
SAS コントローラカード (PSAS CP 2100-4i) (SPort/SAS 12Gbps)	PV-SC3MA2 PV8SC3MA2L	○(*4)	○(*4)(*6)	○(*4)(*5)	x	x	x	○(*4)	○(*4)(*6)	○(*4)(*5)	x	x	x	x
SAS コントローラカード (PSAS CP 2100-8i, vSAN 専用) (SPort/SAS 12Gbps)	PV8SC3MAWL	x	x	○(*5)(*8)	x	x	x	x	x	x	x	x	x	x
SAS コントローラカード (PSAS CP 2200-16i) (16port/SAS 24Gbps)	PV-SC4MA1 PV8SC4MA1L	○(*4)	○(*4)(*6)	○(*4)(*5)	x	x	x	○(*4)	○(*4)(*6)	○(*4)(*5)	x	x	x	x
SAS アレイ コントローラカード (PRAID EP680) (SPort/SAS 12Gbps)	PV-SR3FB PV8SR3FBL	○	(*6)	○(*5)	x	x	x	○	(*6)	○(*5)	x	x	x	x
SAS アレイ コントローラカード (PRAID EP520) (SPort/ZGB/SAS 12Gbps)	PV-SR3C52 PV8SR3C52L	○	(*6)	○(*5)	x	x	x	○	(*6)	○(*5)	x	x	x	x
SAS アレイ コントローラカード (PRAID EP540) (16port/4GB/SAS 12Gbps)	PV-SR3C55 PV8SR3C55L	○	(*6)	○(*5)	x	x	x	○	(*6)	○(*5)	x	x	x	x
SAS アレイ コントローラカード (PRAID EP680) (16port/8GB/SAS 12Gbps)	PV-SR3C58 PV8SR3C58L	○	○(*6)	○(*5)	x	x	x	○	○(*6)	○(*5)	x	x	x	x
SAS アレイ コントローラカード (PRAID EP640) (SPort/4GB/SAS 12Gbps)	PV-SR4C63 PV8SR4C63L	○	○(*6)	○(*5)	x	x	x	○	○(*6)	○(*5)	x	x	x	x
SAS アレイ コントローラカード (PRAID EP680) (16port/8GB/SAS 12Gbps)	PV-SR4C6 PV8SR4C6L	○	○(*6)	○(*5)	x	x	x	○	○(*6)	○(*5)	x	x	x	x
SAS アレイ コントローラカード (PRAID EP 3252-8) (SPort/ZGB/SAS 24Gbps)	PV-SR4MA1 PV8SR4MA1L	○	○(*6)	○(*5)	x	x	x	○	○(*6)	○(*5)	x	x	x	x
SAS アレイ コントローラカード (PRAID EP 3254-8) (SPort/4GB/SAS 24Gbps)	PV-SR4MA2 PV8SR4MA2L	○	○(*6)	○(*5)	x	x	x	○	○(*6)	○(*5)	x	x	x	x
SAS アレイ コントローラカード (PRAID EP 3258-16) (16port/8GB/SAS 24Gbps)	PV-SR4MA3 PV8SR4MA3L	○	○(*6)	○(*5)	x	x	x	x	x	x	x	x	x	x
SAS コントローラカード (PSAS CP 2200-16i, PCIeSSD 用) (16port/PCIe 16Gbps)	PV8SC4MA2L	x	x	x	x	x	x	x	x	x	○	○(*6)	○(*5)	
SAS アレイ コントローラカード (PRAID EP680, PCIeSSD 用) (16port/8GB/PCIe 16Gbps)	PV8SR4C62L	x	x	x	x	x	x	x	x	x	○	○(*6)	○(*5)	
SAS アレイ コントローラカード (PRAID EP 3258-16i, PCIeSSD 用) (16port/8GB/PCIe 16Gbps)	PV8SR4MA4L	x	x	x	x	x	x	x	x	x	○	○(*6)	○(*5)	

○ : 可能, x : 不可

(\*1) 搭載パターンについては「ベイ構成について」を参照ください。

(\*2) 搭載パターン(2)(8)(9)の場合、SAS コントローラカード/SAS アレイ コントローラカード1枚で、前面・背面のベイを接続可能です。  
搭載パターン(10)の場合、背面のベイ接続に、別途 SAS コントローラカード/SAS アレイ コントローラカードの手配が必要です。

(\*3) 搭載パターン(2)(4)の場合、SAS コントローラカード(PSAS CP 2200-16i)[PV8SC4MA2L]/SAS アレイ コントローラカード(PRAID EP680, PCIeSSD 用/PRAID EP 3258-16i)[PV8SR4MA4L]の手配が必要です(搭載パターン(E)のみ、搭載パターン(F)は不可となります)。

(\*4) 接続可能なストレージ構成、接続方式については、留意事項欄「SAS コントローラカードの接続方法について」を参照ください。

(\*5) VMwareのサポート状況(本稼働オプショ)等の最新情報は、当社ホームページ「<https://www.fujitsu.com/jp/products/computing/servers/primergy/software/vmware/>」をご確認ください。

(\*6) RHELの別対応状況については、当社ホームページ「<https://jp.fujitsu.com/platform/server/primergy/software/linux/technical/support/kernel.html>」をご確認ください。

(\*7) 搭載パターン(4)の場合、不可となります。

(\*8) vSAN専用です。アレイ構成不可となります。

(\*9) Hyper-V(Windows)の仮想化環境ではご使用できません。

(\*10) Linuxの仮想化環境ではご使用できません。

(\*11) 搭載パターン(5)(11)の場合、不可となります。

(\*12) VMwareではRAID1のみのサポートとなります。



※ OS により接続可能装置は異なります。詳細はハードウェア一覧を参照願います。

### ■C：ストレージコントローラと内蔵ストレージの接続方法を確認

内蔵ストレージの種類により、混在条件が異なる場合がありますので、下表を参照し手配をお願いします。

ストレージコントローラ		SAS HDD ニアライン/SAS HDD	BC-SATA HDD	SAS SSD(WI/MU/RI) [有寿命部品]	SATA SSD(MU/RI) [有寿命部品]	<自己暗号化> SAS HDD ニアライン/SAS HDD SAS SSD(WI/RI) [有寿命部品]	PCIe SSD [有寿命部品]
オンボードSATAコントローラ (8port/SATA 6Gbps) [非ブレイ接続]	標準搭載	x	○	x	○	x	x
オンボードSATAコントローラ Intel VROC (SATA RAID) (8port/ソフトウェアRAID/SATA 6Gbps) [非ブレイ接続]	標準搭載	x	○	x	○	x	x
オンボードPCIe [非ブレイ接続]	標準搭載	x	x	x	x	x	○
2.5インチPCIe SSD用 スイッチボード(24port) [非ブレイ接続]	標準搭載	x	x	x	x	x	○
2.5インチPCIe SSD用 リタイマカード [非ブレイ接続]	PV-PC501L PV-BPC501L	x	x	x	x	x	○
Intel VROC (VMD NVMe RAID) (ソフトウェアRAID) [非ブレイ接続]	標準搭載	x	x	x	x	x	○
SASコントローラカード (PSAS CP600) (16port/SAS 12Gbps)	PV-SC4FA PV-BSC4FAL	○	○	○	○	x	x
SASコントローラカード (PSAS CP 2100-8) (8port/SAS 12Gbps)	PV-SC3MA2 PV-BSC3MA2L	○	○	○	○	x	x
SASコントローラカード (PSAS CP 2100-8i, vSAN専用) (8port/SAS 12Gbps)	PV-BSC3MAWL	○	○	○	○	x	x
SASコントローラカード (PSAS CP 2200-16) (16port/SAS 24Gbps)	PV-SC4MA1 PV-BSC4MA1L	○	○	○	○	x	x
SASブレイコントローラカード (PRAID CP500) (8port/SAS 12Gbps)	PV-SR3FB PV-BSR3FB	○	○	○(*2)	○(*1)	○	x
SASブレイコントローラカード (PRAID EP520) (8port/2GB/SAS 12Gbps)	PV-SR3C52 PV-BSR3C52L	○	○	○(*2)	○(*2)	○	x
SASブレイコントローラカード (PRAID EP640) (16port/4GB/SAS 12Gbps)	PV-SR3C55 PV-BSR3C55L	○	○	○(*2)	○(*2)	○	x
SASブレイコントローラカード (PRAID EP580) (8port/8GB/SAS 12Gbps)	PV-SR3C58 PV-BSR3C58L	○	○	○(*2)	○(*2)	○	x
SASブレイコントローラカード (PRAID EP640) (16port/4GB/SAS 12Gbps)	PV-SR4C3 PV-BSR4C3L	○	○	○(*2)	○(*2)	○	x
SASブレイコントローラカード (PRAID EP640) (16port/8GB/SAS 12Gbps)	PV-SR4C6 PV-BSR4C6L	○	○	○(*2)	○(*2)	○	x
SASブレイコントローラカード (PRAID EP 3252-8) (8port/2GB/SAS 24Gbps)	PV-SR4MA1 PV-BSR4MA1L	○	○	○	○	x	x
SASブレイコントローラカード (PRAID EP 3254-8) (8port/4GB/SAS 24Gbps)	PV-SR4MA2 PV-BSR4MA2L	○	○	○	○	x	x
SASブレイコントローラカード (PRAID EP 3256-16) (16port/8GB/SAS 24Gbps)	PV-SR4MA3 PV-BSR4MA3L	○	○	○	○	x	x
SASコントローラカード (PSAS CP 2200-16i, PCIeSSD用) [非ブレイ接続]	PV-BSC4MA2L	x	x	x	x	x	○
SASブレイコントローラカード (PRAID EP680i, PCIeSSD用) [8port/8GB/PCIe 16Gbps]	PV-BSR4C2L	x	x	x	x	x	○
SASブレイコントローラカード (PRAID EP 3256-16i, PCIeSSD用) [16port/8GB/PCIe 16Gbps]	PV-BSR4MA4L	x	x	x	x	x	○

○：可能、x：不可、WI：Write Intensive、MU：Mixed Use、RI：Read Intensive  
(\*1) 自己暗号化機能なし/あり兼用の内蔵ストレージとは接続できません。  
(\*2) 自己暗号化機能なし/あり兼用の内蔵ストレージにおいて、自己暗号化機能を使用する場合、選択が必須となります。

### ■D：RAID構成時の留意事項を確認

RAIDドライブルームは、同型の内蔵ストレージでの構成を推奨します。なお、同種類(SAS/ニアライン/SAS/BC-SATA/SAS SSD/SATA SSD/PCIe SSD)、同容量/同回転数/同書き込み保証値の内蔵ストレージでの構成は可能です。  
※自己暗号化機能対応の内蔵ストレージを使用する場合、RAIDドライブルームは、同型の内蔵ストレージで構成してください。

### ■E：内蔵ストレージの種類による混在条件を確認

[3.5インチ内蔵ストレージの混在条件]

内蔵ストレージ	SAS HDD	ニアライン/SAS HDD	BC-SATA HDD	SAS SSD	SATA SSD
SAS HDD	○	○	○	○	○
ニアライン/SAS HDD	○	○	○	○	○
BC-SATA HDD	○	○	○	○	○
SAS SSD	○	○	○	○	○
SATA SSD	○	○	○	○	○

○：混在可能、x：混在不可

[2.5インチ内蔵ストレージの混在条件]

内蔵ストレージ	SAS HDD	SAS SSD	SATA SSD	PCIe SSD
SAS HDD	○	○	○	○
SAS SSD	○	○	○	○
SATA SSD	○	○	○	○
PCIe SSD	○	○	○	○

○：混在可能、x：混在不可

AM

### 16. RAID設定サービス [カスタムメイド専用]



● RAID設定サービスの手配時は、各RAID設定サービスを適用可能なストレージコントローラ(オンボードSATAコントローラ/SASコントローラ/SASアレイコントローラ/デュアルM.2コントローラカード/Intel VROCアップグレードキー(Premium))の選択/手配が必須です。適用可能なRAID設定サービスとストレージコントローラの詳細は「RAID設定サービスについて」をご覧ください。

- ・ラックベースユニット(2.5インチ PCIe SSD×24)[PYR2547RHN]の場合は、HDD/SSD専用RAID設定サービスを選択できません。
- ・2.5インチPCIe SSDを手配された場合は、デュアルM.2 コントローラカード用M.2 Flash モジュール専用RAID設定サービス以外のRAID設定サービスは選択できません。
- ・RAID設定される内蔵ストレージ台数を超える内蔵ストレージは、カスタムメイド搭載のみ(RAID未設定)の状態出荷されます(RAID設定サービス(RAID0)手配時は、1台のみ搭載可能です)。
- ・M.2 Flash モジュール専用RAID設定サービス[PYBAS1SM2]とWindows Server 2022 Standard(16コア/Hyper-V) インストール[PYBWPSH]の同時手配はできません。

項番	製品名	型名	価格(税別)	力	備考
Q-282	RAID設定サービス(RAID0)	PYBAS0S2	1,000円	●	HDD/SSD専用RAID設定サービス 工場出荷時にRAID0構成を構築するサービス ・RAID設定される内蔵ストレージ台数：1台
Q-283	RAID設定サービス(RAID1)	PYBAS1S2	1,000円	●	HDD/SSD専用RAID設定サービス 工場出荷時にRAID1構成を構築するサービス ・RAID設定される内蔵ストレージ台数：2台
Q-284	RAID設定サービス(RAID1+Hotspare)	PYBAS1H2	2,000円	●	HDD/SSD専用RAID設定サービス 工場出荷時にRAID1+Hotspare構成を構築するサービス ・RAID設定される内蔵ストレージ台数：3台
Q-285	RAID設定サービス(RAID5)	PYBAS5S2	1,000円	●	HDD/SSD専用RAID設定サービス 工場出荷時にRAID5構成を構築するサービス ・RAID設定される内蔵ストレージ台数：3台以上
Q-286	RAID設定サービス(RAID5+Hotspare)	PYBAS5H2	2,000円	●	HDD/SSD専用RAID設定サービス 工場出荷時にRAID5+Hotspare構成を構築するサービス ・RAID設定される内蔵ストレージ台数：4台以上
Q-287	RAID設定サービス(RAID6)	PYBAS6S2	1,000円	●	HDD/SSD専用RAID設定サービス 工場出荷時にRAID6構成を構築するサービス ・RAID設定される内蔵ストレージ台数：3台以上(*)
Q-288	RAID設定サービス(RAID6+Hotspare)	PYBAS6H2	2,000円	●	HDD/SSD専用RAID設定サービス 工場出荷時にRAID6+Hotspare構成を構築するサービス ・RAID設定される内蔵ストレージ台数：4台以上(*)
Q-289	RAID設定サービス(RAID1+0)	PYBAS102	2,000円	●	HDD/SSD専用RAID設定サービス 工場出荷時にRAID1+0構成を構築するサービス ・RAID設定される内蔵ストレージ台数：4~16台(偶数台)
Q-290	RAID設定サービス(RAID1+0+Hotspare)	PYBAS1A2	3,000円	●	HDD/SSD専用RAID設定サービス 工場出荷時にRAID1+0+Hotspare構成を構築するサービス ・RAID設定される内蔵ストレージ台数：5~17台(奇数台)
Q-45	RAID設定サービス(RAID1)	PYBAS1SM2	1,000円	●	M.2 Flash モジュール専用RAID設定サービス 工場出荷時にRAID1構成を構築するサービス ・RAID設定されるM.2 Flash モジュール台数：2台
Q-48	RAID設定サービス(RAID1)	PYBAS1SA2	1,000円	●	デュアルM.2 コントローラカード用M.2 Flash モジュール専用RAID設定サービス 工場出荷時にRAID1構成を構築するサービス ・RAID設定されるM.2 Flash モジュール台数：2台

(\*) 適用するストレージコントローラ種により、設定可能なストレージ台数が異なります。詳細については各機種種の「RAID設定サービスについて」を参照ください。

AN

### RAID設定サービスについて

RAID設定サービスを手配いただくことにより、工場出荷時にRAID構成を構築することが可能です(RAID設定サービスを選択できない場合でも、工場出荷後にお客様でRAID構成を構築することは可能です)。設定可能なRAID構成は、使用するストレージコントローラ、内蔵ストレージの種類、台数により異なりますので、以下を参照し手配をお願いします。

Windows OSインストールオプションと同時に手配する場合は、Windows OSオプションの項に記載されている留意も併せて参照ください。

- (1) OSインストールオプションを手配する場合、以下のとおりとなります。
  - ・ M.2 Flash モジュールを手配しない場合、かつHDD/SSDを1台手配する場合
    - HDD/SSDをSASアレイコントローラまたはSASコントローラに接続する場合、HDD/SSD専用RAID設定サービスの手配必須
    - HDD/SSDをオンボードSATAコントローラ(ソフトウェアRAID)に接続する場合、RAID設定サービスの手配不可
  - ・ M.2 Flash モジュールを手配しない場合、かつHDD/SSDを2台以上手配する場合
    - HDD/SSD専用RAID設定サービスの手配必須
  - ・ M.2 Flash モジュールを1台手配、かつHDD/SSDを手配しない場合
    - RAID設定サービスの手配不可
  - ・ M.2 Flash モジュールを1台手配、かつHDD/SSDを1台手配する場合
    - HDD/SSDをSASアレイコントローラまたはSASコントローラに接続する場合、HDD/SSD専用RAID設定サービスのみ手配可能
    - HDD/SSDをオンボードSATAコントローラ(ソフトウェアRAID)に接続する場合、RAID設定サービスの手配不可
  - ・ M.2 Flash モジュールを1台手配、かつHDD/SSDを2台以上手配する場合
    - HDD/SSD専用RAID設定サービスのみ手配可能
  - ・ M.2 Flash モジュールを2台手配する場合
    - M.2 Flash モジュール専用RAID設定サービスの手配必須
  - ・ デュアルM.2 コントローラカード(PDUAL CP100/PDUAL CP300)[PYBDMCP24L/PYBDMCP35L]を手配する場合
    - デュアルM.2 コントローラカード用M.2 Flash モジュール専用RAID設定サービスの手配必須
- (2) OSインストールオプションを手配しない場合、以下のとおりとなります。
  - ・ M.2 Flash モジュール2台手配する場合、HDD/SSD専用RAID設定サービスまたはM.2 Flash モジュール専用RAID設定サービスを手配可能上記以外の場合は、HDD/SSD専用RAID設定サービスのみ手配可能
- (3) RAID設定サービスを手配した場合、同一のカスタムメイド型名の内蔵ストレージ、M.2 Flash モジュールを手配する必要があります。
- (4) 本サービスで、1筐体内に構築できるRAID構成は1つのみです(2つ目以降のRAID構成については、ITインフラデリバリーサービスの手配または別途出荷後に設定をする必要があります)。
- (5) 使用するストレージコントローラ、内蔵ストレージおよびRAID設定サービスをすべてカスタムメイド型名で同時手配する必要があります。
- (6) SASアレイコントローラカードにフラッシュバックアップユニット(FBU)を接続し、HDDを同時手配した構成の場合、本サービスにより構築されるRAIDロジカルドライブは、「ライトキャッシュ有効」の設定にて出荷されます。詳細は留意事項「RAIDロジカルドライブのライトキャッシュ設定とFBU稼働状況に応じた動作仕様」をご覧ください。
- (7) 内蔵ストレージ用のSASコントローラカードおよびSASアレイコントローラカードを複数枚手配時、HDD/SSD専用RAID設定サービスを選択できません。
- (8) SASコントローラカード(PSAS CP 2200-16i)[PYBSC4MA2L]/SASアレイコントローラカード(PRAID EP680i、PCIeSSD用/PRAID EP3258-16i)[PYBSR4C2L/PYBSR4MA4L]を手配した場合は、HDD/SSD専用RAID設定サービスを選択できません。
- (9) SASコントローラカード(PSAS CP 2200-16i)[PYBSC4MA3L]とSASコントローラカード(PSAS CP 2100-8i/PSAS CP 2200-16i)[PYBSC3MA2L/PYBSC4MA1L]を同時手配した場合は、HDD/SSD専用RAID設定サービスを選択できません。
- (10) 自己暗号化機能に対応したSASアレイコントローラカードおよび自己暗号化ドライブを使用する構成にRAID設定サービスを適用した場合、ロジカルドライブの暗号設定(暗号化/パスワードの設定および作成済ロジカルドライブの暗号化等)は、ご購入後お客様作業にて実施していただく必要があります。
- (11) デュアルM.2 コントローラカード用M.2 Flash モジュール専用RAID設定サービス選択時は、デュアルM.2 コントローラカード(PDUAL CP100/PDUAL CP300)[PYBDMCP24L/PYBDMCP35L]を同時手配する必要があります。
- (12) 選択可能なストレージコントローラとRAID設定サービスは下表のとおりです。

※ OS により接続可能装置は異なります。詳細はハードウェア一覧を参照願います。

**[OSインストールオプションが含まれない構成の場合]**

適用可能なストレージコントローラ		内蔵ストレージ搭載台数				
		1台	2台	3台	4台	5台～
オンボードSATAコントローラ Intel VROC (SATA RAID) (8port/ソフトウェアRAID/SATA 6Gbps)	標準搭載	・内蔵ストレージ搭載のみ	・RAID1 ・内蔵ストレージ搭載のみ	・RAID1 ・内蔵ストレージ搭載のみ	・RAID1 ・RAID1+0 ・内蔵ストレージ搭載のみ	x
SASコントローラカード (PSAS CP 2100-8) (8port/SAS 12Gbps)	PYBSC3MA2L	・RAID0 ・内蔵ストレージ搭載のみ	・RAID1 ・内蔵ストレージ搭載のみ	・RAID1 ・RAID1+Hotspare ・RAID5 ・内蔵ストレージ搭載のみ	・RAID1 ・RAID1+Hotspare ・RAID5 ・RAID5+Hotspare ・RAID1+0 ・内蔵ストレージ搭載のみ	・RAID1 ・RAID1+Hotspare ・RAID5 ・RAID5+Hotspare ・RAID1+0 ・RAID1+0+Hotspare ・内蔵ストレージ搭載のみ
SASコントローラカード (PSAS CP 2200-16) (16port/SAS 24Gbps)	PYBSC4MA1L	・RAID0 ・内蔵ストレージ搭載のみ	・RAID1 ・内蔵ストレージ搭載のみ	・RAID1 ・RAID1+Hotspare ・RAID5 ・内蔵ストレージ搭載のみ	・RAID1 ・RAID1+Hotspare ・RAID5 ・RAID5+Hotspare ・RAID1+0 ・内蔵ストレージ搭載のみ	・RAID1 ・RAID1+Hotspare ・RAID5 ・RAID5+Hotspare ・RAID1+0 ・RAID1+0+Hotspare ・内蔵ストレージ搭載のみ
SASアレイコントローラカード (PRAID CP500) (8port/SAS 12Gbps) ※アレイ接続必須	PYBSR3FBL	・RAID0 ・内蔵ストレージ搭載のみ	・RAID1 ・内蔵ストレージ搭載のみ	・RAID1 ・RAID1+Hotspare ・RAID5 ・内蔵ストレージ搭載のみ	・RAID1 ・RAID1+Hotspare ・RAID5 ・RAID5+Hotspare ・RAID1+0 ・内蔵ストレージ搭載のみ	・RAID1 ・RAID1+Hotspare ・RAID5 ・RAID5+Hotspare ・RAID1+0 ・RAID1+0+Hotspare ・内蔵ストレージ搭載のみ
SASアレイコントローラカード (PRAID EP520) (8port/2GB/SAS 12Gbps) ※アレイ接続必須	PYBSR3C52L	・RAID0 ・内蔵ストレージ搭載のみ	・RAID1 ・内蔵ストレージ搭載のみ	・RAID1 ・RAID1+Hotspare ・RAID5 ・RAID6 ・内蔵ストレージ搭載のみ	・RAID1 ・RAID1+Hotspare ・RAID5 ・RAID5+Hotspare ・RAID6 ・RAID6+Hotspare ・RAID1+0 ・内蔵ストレージ搭載のみ	・RAID1 ・RAID1+Hotspare ・RAID5 ・RAID5+Hotspare ・RAID6 ・RAID6+Hotspare ・RAID1+0 ・RAID1+0+Hotspare ・内蔵ストレージ搭載のみ
SASアレイコントローラカード (PRAID EP540) (16port/4GB/SAS 12Gbps) ※アレイ接続必須	PYBSR3C55L	・RAID0 ・内蔵ストレージ搭載のみ	・RAID1 ・内蔵ストレージ搭載のみ	・RAID1 ・RAID1+Hotspare ・RAID5 ・RAID6 ・内蔵ストレージ搭載のみ	・RAID1 ・RAID1+Hotspare ・RAID5 ・RAID5+Hotspare ・RAID6 ・RAID6+Hotspare ・RAID1+0 ・内蔵ストレージ搭載のみ	・RAID1 ・RAID1+Hotspare ・RAID5 ・RAID5+Hotspare ・RAID6 ・RAID6+Hotspare ・RAID1+0 ・RAID1+0+Hotspare ・内蔵ストレージ搭載のみ
SASアレイコントローラカード (PRAID EP590) (16port/8GB/SAS 12Gbps) ※アレイ接続必須	PYBSR3C58L	・RAID0 ・内蔵ストレージ搭載のみ	・RAID1 ・内蔵ストレージ搭載のみ	・RAID1 ・RAID1+Hotspare ・RAID5 ・RAID6 ・内蔵ストレージ搭載のみ	・RAID1 ・RAID1+Hotspare ・RAID5 ・RAID5+Hotspare ・RAID6 ・RAID6+Hotspare ・RAID1+0 ・RAID1+0+Hotspare ・内蔵ストレージ搭載のみ	・RAID1 ・RAID1+Hotspare ・RAID5 ・RAID5+Hotspare ・RAID6 ・RAID6+Hotspare ・RAID1+0 ・RAID1+0+Hotspare ・内蔵ストレージ搭載のみ
SASアレイコントローラカード (PRAID EP640) (8port/4GB/SAS 12Gbps) ※アレイ接続必須	PYBSR4C63L	・RAID0 ・内蔵ストレージ搭載のみ	・RAID1 ・内蔵ストレージ搭載のみ	・RAID1 ・RAID1+Hotspare ・RAID5 ・内蔵ストレージ搭載のみ	・RAID1 ・RAID1+Hotspare ・RAID5 ・RAID5+Hotspare ・RAID6 ・RAID1+0 ・内蔵ストレージ搭載のみ	・RAID1 ・RAID1+Hotspare ・RAID5 ・RAID5+Hotspare ・RAID6 ・RAID6+Hotspare ・RAID1+0 ・RAID1+0+Hotspare ・内蔵ストレージ搭載のみ
SASアレイコントローラカード (PRAID EP680) (16port/8GB/SAS 12Gbps) ※アレイ接続必須	PYBSR4C6L	・RAID0 ・内蔵ストレージ搭載のみ	・RAID1 ・内蔵ストレージ搭載のみ	・RAID1 ・RAID1+Hotspare ・RAID5 ・内蔵ストレージ搭載のみ	・RAID1 ・RAID1+Hotspare ・RAID5 ・RAID5+Hotspare ・RAID6 ・RAID6+Hotspare ・RAID1+0 ・RAID1+0+Hotspare ・内蔵ストレージ搭載のみ	・RAID1 ・RAID1+Hotspare ・RAID5 ・RAID5+Hotspare ・RAID6 ・RAID6+Hotspare ・RAID1+0 ・RAID1+0+Hotspare ・内蔵ストレージ搭載のみ
SASアレイコントローラカード (PRAID EP 3252-8) (8port/2GB/SAS 24Gbps) ※アレイ接続必須	PYBSR4MA1L	・RAID0 ・内蔵ストレージ搭載のみ	・RAID1 ・内蔵ストレージ搭載のみ	・RAID1 ・RAID1+Hotspare ・RAID5 ・内蔵ストレージ搭載のみ	・RAID1 ・RAID1+Hotspare ・RAID5 ・RAID5+Hotspare ・RAID6 ・RAID1+0 ・内蔵ストレージ搭載のみ	・RAID1 ・RAID1+Hotspare ・RAID5 ・RAID5+Hotspare ・RAID6 ・RAID6+Hotspare ・RAID1+0 ・RAID1+0+Hotspare ・内蔵ストレージ搭載のみ
SASアレイコントローラカード (PRAID EP 3254-8) (8port/4GB/SAS 24Gbps) ※アレイ接続必須	PYBSR4MA2L	・RAID0 ・内蔵ストレージ搭載のみ	・RAID1 ・内蔵ストレージ搭載のみ	・RAID1 ・RAID1+Hotspare ・RAID5 ・内蔵ストレージ搭載のみ	・RAID1 ・RAID1+Hotspare ・RAID5 ・RAID5+Hotspare ・RAID6 ・RAID1+0 ・内蔵ストレージ搭載のみ	・RAID1 ・RAID1+Hotspare ・RAID5 ・RAID5+Hotspare ・RAID6 ・RAID6+Hotspare ・RAID1+0 ・RAID1+0+Hotspare ・内蔵ストレージ搭載のみ
SASアレイコントローラカード (PRAID EP 3258-16) (16port/8GB/SAS 24Gbps) ※アレイ接続必須	PYBSR4MA3L	・RAID0 ・内蔵ストレージ搭載のみ	・RAID1 ・内蔵ストレージ搭載のみ	・RAID1 ・RAID1+Hotspare ・RAID5 ・内蔵ストレージ搭載のみ	・RAID1 ・RAID1+Hotspare ・RAID5 ・RAID5+Hotspare ・RAID6 ・RAID1+0 ・内蔵ストレージ搭載のみ	・RAID1 ・RAID1+Hotspare ・RAID5 ・RAID5+Hotspare ・RAID6 ・RAID6+Hotspare ・RAID1+0 ・RAID1+0+Hotspare ・内蔵ストレージ搭載のみ

適用可能なストレージコントローラ		M.2 Flash モジュール搭載台数	
		1台	2台
オンボードSATAコントローラ Intel VROC (SATA RAID) (8port/ソフトウェアRAID/SATA 6Gbps)	標準搭載	・M.2 Flash モジュール 搭載のみ	・RAID1 ・M.2 Flash モジュール 搭載のみ
オンボードPCIe Intel VROC (VMD NVMe RAID) (ソフトウェアRAID)	PYBRLVR02	・M.2 Flash モジュール 搭載のみ	・RAID1 ・M.2 Flash モジュール 搭載のみ
デュアルM.2 コントローラカード (PDUAL CP100) ※アレイ接続必須	PYBDMCP24L	x	・RAID1 ・M.2 Flash モジュール 搭載のみ
デュアルM.2 コントローラカード (PDUAL CP300) ※アレイ接続必須	PYBDMCP35L	x	・RAID1 ・M.2 Flash モジュール 搭載のみ

内蔵ストレージ搭載のみ：内蔵ストレージのカスタムメイト搭載のみ(RAID設定サービス非手配時)  
M.2 Flash モジュール搭載のみ：M.2 Flash モジュールのカスタムメイト搭載のみ(RAID設定サービス非手配時)

※ OS により接続可能装置は異なります。詳細はハードウェア一覧を参照願います。

[OSインストールオプションが含まれる構成の場合]

適用可能なストレージコントローラ	標準搭載	内蔵ストレージ搭載台数				
		1台	2台	3台	4台	5台～
オンボードSATAコントローラ Intel VROC (SATA RAID) (8port/ソフトウェアRAID/SATA 6Gbps)		・内蔵ストレージ搭載のみ	・ RAID1	x	・ RAID1+0	x
SASコントローラカード (PSAS CP 2100-8i) (8port/SAS 12Gbps)	PYBSC3MA2L	・ RAID0	・ RAID1	・ RAID1+Hotspare ・ RAID5	・ RAID5 ・ RAID5+Hotspare ・ RAID1+0	・ RAID5 ・ RAID5+Hotspare ・ RAID1+0 (*1) ・ RAID1+0+Hotspare (*2)
SASコントローラカード (PSAS CP 2200-16i) (16port/SAS 24Gbps)	PYBSC4MA1L	・ RAID0	・ RAID1	・ RAID1+Hotspare ・ RAID5	・ RAID5 ・ RAID5+Hotspare ・ RAID1+0	・ RAID5 ・ RAID5+Hotspare ・ RAID1+0 (*1) ・ RAID1+0+Hotspare (*2)
SASアレイコントローラカード (PRAID CP500i) (8port/SAS 12Gbps) ※アレイ接続必須	PYBSR3FBL	・ RAID0	・ RAID1	・ RAID1 ・ RAID1+Hotspare ・ RAID5	・ RAID1 ・ RAID1+Hotspare ・ RAID5 ・ RAID5+Hotspare ・ RAID1+0	・ RAID1 ・ RAID1+Hotspare ・ RAID5 ・ RAID5+Hotspare ・ RAID1+0 ・ RAID1+0+Hotspare
SASアレイコントローラカード (PRAID EP520i) (8port/2GB/SAS 12Gbps) ※アレイ接続必須	PYBSR3C52L	・ RAID0	・ RAID1	・ RAID1 ・ RAID1+Hotspare ・ RAID5 ・ RAID6	・ RAID1 ・ RAID1+Hotspare ・ RAID5 ・ RAID5+Hotspare ・ RAID6 ・ RAID6+Hotspare ・ RAID1+0	・ RAID1 ・ RAID1+Hotspare ・ RAID5 ・ RAID5+Hotspare ・ RAID6 ・ RAID6+Hotspare ・ RAID1+0 ・ RAID1+0+Hotspare
SASアレイコントローラカード (PRAID EP540i) (16port/4GB/SAS 12Gbps) ※アレイ接続必須	PYBSR3C55L	・ RAID0	・ RAID1	・ RAID1 ・ RAID1+Hotspare ・ RAID5 ・ RAID6	・ RAID1 ・ RAID1+Hotspare ・ RAID5 ・ RAID5+Hotspare ・ RAID6 ・ RAID6+Hotspare ・ RAID1+0	・ RAID1 ・ RAID1+Hotspare ・ RAID5 ・ RAID5+Hotspare ・ RAID6 ・ RAID6+Hotspare ・ RAID1+0 ・ RAID1+0+Hotspare
SASアレイコントローラカード (PRAID EP580i) (16port/8GB/SAS 12Gbps) ※アレイ接続必須	PYBSR3C58L	・ RAID0	・ RAID1	・ RAID1 ・ RAID1+Hotspare ・ RAID5 ・ RAID6	・ RAID1 ・ RAID1+Hotspare ・ RAID5 ・ RAID5+Hotspare ・ RAID6 ・ RAID6+Hotspare ・ RAID1+0	・ RAID1 ・ RAID1+Hotspare ・ RAID5 ・ RAID5+Hotspare ・ RAID6 ・ RAID6+Hotspare ・ RAID1+0 ・ RAID1+0+Hotspare
SASアレイコントローラカード (PRAID EP640i) (8port/4GB/SAS 12Gbps) ※アレイ接続必須	PYBSR4C63L	・ RAID0	・ RAID1	・ RAID1 ・ RAID1+Hotspare ・ RAID5	・ RAID1 ・ RAID1+Hotspare ・ RAID5 ・ RAID5+Hotspare ・ RAID6 ・ RAID1+0	・ RAID1 ・ RAID1+Hotspare ・ RAID5 ・ RAID5+Hotspare ・ RAID6 ・ RAID6+Hotspare ・ RAID1+0 ・ RAID1+0+Hotspare
SASアレイコントローラカード (PRAID EP680i) (16port/8GB/SAS 12Gbps) ※アレイ接続必須	PYBSR4C6L	・ RAID0	・ RAID1	・ RAID1 ・ RAID1+Hotspare ・ RAID5	・ RAID1 ・ RAID1+Hotspare ・ RAID5 ・ RAID5+Hotspare ・ RAID6 ・ RAID1+0	・ RAID1 ・ RAID1+Hotspare ・ RAID5 ・ RAID5+Hotspare ・ RAID6 ・ RAID6+Hotspare ・ RAID1+0 ・ RAID1+0+Hotspare
SASアレイコントローラカード (PRAID EP 3252-8i) (8port/2GB/SAS 24Gbps) ※アレイ接続必須	PYBSR4MA1L	・ RAID0	・ RAID1	・ RAID1 ・ RAID1+Hotspare ・ RAID5	・ RAID1 ・ RAID1+Hotspare ・ RAID5 ・ RAID5+Hotspare ・ RAID6 ・ RAID1+0	・ RAID1 ・ RAID1+Hotspare ・ RAID5 ・ RAID5+Hotspare ・ RAID6 ・ RAID6+Hotspare ・ RAID1+0 ・ RAID1+0+Hotspare
SASアレイコントローラカード (PRAID EP 3254-8i) (8port/4GB/SAS 24Gbps) ※アレイ接続必須	PYBSR4MA2L	・ RAID0	・ RAID1	・ RAID1 ・ RAID1+Hotspare ・ RAID5	・ RAID1 ・ RAID1+Hotspare ・ RAID5 ・ RAID5+Hotspare ・ RAID6 ・ RAID1+0	・ RAID1 ・ RAID1+Hotspare ・ RAID5 ・ RAID5+Hotspare ・ RAID6 ・ RAID6+Hotspare ・ RAID1+0 ・ RAID1+0+Hotspare
SASアレイコントローラカード (PRAID EP 3258-16i) (16port/8GB/SAS 24Gbps) ※アレイ接続必須	PYBSR4MA3L	・ RAID0	・ RAID1	・ RAID1 ・ RAID1+Hotspare ・ RAID5	・ RAID1 ・ RAID1+Hotspare ・ RAID5 ・ RAID5+Hotspare ・ RAID6 ・ RAID1+0	・ RAID1 ・ RAID1+Hotspare ・ RAID5 ・ RAID5+Hotspare ・ RAID6 ・ RAID6+Hotspare ・ RAID1+0 ・ RAID1+0+Hotspare

適用可能なストレージコントローラ	標準搭載	M.2 Flash モジュール搭載台数	
		1台	2台
オンボードSATAコントローラ Intel VROC (SATA RAID) (8port/ソフトウェアRAID/SATA 6Gbps)		・ M.2 Flash モジュール 搭載のみ	・ RAID1
オンボードPCIe Intel VROC (VMD NVMe RAID) (ソフトウェアRAID)	PYBRLVR02	・ M.2 Flash モジュール 搭載のみ	・ RAID1
デュアルM.2 コントローラカード (PDUAL CP100) ※アレイ接続必須	PYBDMCP24L	x	・ RAID1
デュアルM.2 コントローラカード (PDUAL CP300) ※アレイ接続必須	PYBDMCP35L	x	・ RAID1

内蔵ストレージ搭載のみ：内蔵ストレージのカスタムメイト搭載のみ(RAID設定サービス非手配時)  
M.2 Flash モジュール搭載のみ：M.2 Flash モジュールのカスタムメイト搭載のみ(RAID設定サービス非手配時)  
(\*1) RAID1+0は4～16台の偶数台時のみ手配可能です。  
(\*2) RAID1+0+Hotspareは5～17台の奇数台時のみ手配可能です。

AN

17. ハードディスクキャビネット [JX40 S2/JX60 S2使用]/PRIMERGY SX05 S2/PRIMERGY SX05 S3/ETERNUS装置



・JX40 S2/JX60 S2/PRIMERGY SX05 S2(SAS)/PRIMERGY SX05 S3(SAS)/ETERNUS装置(SAS)との接続および接続可能台数については、外付編/ETERNUS編を参照願います (JX40 S2/JX60 S2の接続可能台数はモデルにより異なります)。

■ハードディスクキャビネット[JX40 S2/JX60 S2]接続



・SASアレイコントローラカード(PRAID EP680e)[PY-SR4C6E/PYBSR4C6EL]には、フラッシュモジュールが標準搭載されます。  
 ・使用するOSによらず、標準搭載のリモートマネジメントコントローラ(iRMC S6)と連携し、ストレージの稼働状態およびRAID状態を監視管理することが可能です。  
 使用するストレージコントローラにより、監視管理可能な範囲が異なりますので、詳細については、留意事項編「iRMC(リモートマネジメントコントローラ)関連」をご確認ください。

項番	製品名	型名	価格(税別)	力	備考
I-264	SASアレイコントローラカード (PRAID EP680e)	PY-SR4C6E	998,000円	●	JX40 S2/JX60 S2(ハードディスクキャビネット)接続用カード(PRAID EP680e)(自己暗号化機能対応) インターフェース: SFF8644×2 データ転送速度: SAS 12Gbps デバイスポート数: 8(4×2) キャッシュ: 8GB ホストバス: PCI Express4.0 RAIDレベル: 0/1/1E/1+0/5/5+0/6/6+0(ホットスワップ可)
		PYBSR4C6EL	998,000円		

2

項番	製品名	型名	価格(税別)	力	備考
I-50	フラッシュバックアップユニット	PYBFBR132	37,000円	●	SASアレイコントローラカード搭載用フラッシュバックアップユニット
I-54	フラッシュバックアップユニット	PY-FBR13	37,000円		SASアレイコントローラカード搭載用フラッシュバックアップユニット

1

■ハードディスクキャビネット[JX40 S2/JX60 S2]/PRIMERGY SX05 S2(SAS)/PRIMERGY SX05 S3(SAS)/ETERNUS装置(SAS)接続



・Windows記憶域スペース機能利用時のみ、JX40 S2/JX60 S2に接続可能です。

項番	製品名	型名	価格(税別)	力	備考
I-348	SASコントローラカード (PSAS CP600e)	PY-SC4FAE PYBSC4FAEL	490,000円 490,000円	●	JX40 S2/JX60 S2/外付けSAS装置接続用カード(PSAS CP600e) インターフェース: SFF8644×4 データ転送速度: SAS 12Gbps デバイスポート数: 16(4×4) ホストバス: PCI Express4.0

2

AO

※ OS により接続可能装置は異なります。詳細はハードウェア一覧を参照願います。

AO

### 18. FCカード

・ ETERNUS装置(FC)との接続については、ETERNUS編を参照願います。  
 ・ 必ず「温度制限について」を参照のうえ、手配願います。

項番	製品名	型名	価格(税別)	カ	備考
I-63	ファイバーチャネルカード (16Gbps)	PY-FC331 PYBFC331L	274,000円 274,000円	●	外付けFC装置接続用カード インターフェース：16Gbps×1 ホストバス：PCI Express3.0 機能：Fabric 相当品：Broadcom(Emulex) LPe31000-M6
I-126	ファイバーチャネルカード (16Gbps)	PY-FC321 PYBFC321L	274,000円 274,000円	●	外付けFC装置接続用カード インターフェース：16Gbps×1 ホストバス：PCI Express3.1 機能：Fabric/FC-AL(4/8Gbps) 相当品：Marvell(QLogic) QLE2690
I-62	Dual port ファイバーチャネルカード (16Gbps)	PY-FC332 PYBFC332L	425,000円 425,000円	●	外付けFC装置接続用カード インターフェース：16Gbps×2 ホストバス：PCI Express3.0 機能：Fabric 相当品：Broadcom(Emulex) LPe31002-M6
I-127	Dual port ファイバーチャネルカード (16Gbps)	PY-FC322 PYBFC322L	425,000円 425,000円	●	外付けFC装置接続用カード インターフェース：16Gbps×2 ホストバス：PCI Express3.1 機能：Fabric/FC-AL(4/8Gbps) 相当品：Marvell(QLogic) QLE2692
I-82	ファイバーチャネルカード (32Gbps)	PY-FC421 PYBFC421L	547,000円 547,000円	●	外付けFC装置接続用カード インターフェース：32Gbps×1 ホストバス：PCI Express4.0 機能：Fabric 相当品：Broadcom(Emulex) LPe35000-M2
I-83	ファイバーチャネルカード (32Gbps)	PY-FC411 PYBFC411L	547,000円 547,000円	●	外付けFC装置接続用カード インターフェース：32Gbps×1 ホストバス：PCI Express4.0 機能：Fabric 相当品：Marvell(QLogic) QLE2770
I-84	Dual port ファイバーチャネルカード (32Gbps)	PY-FC422 PYBFC422L	850,000円 850,000円	●	外付けFC装置接続用カード インターフェース：32Gbps×2 ホストバス：PCI Express4.0 機能：Fabric 相当品：Broadcom(Emulex) LPe35002-M2
I-85	Dual port ファイバーチャネルカード (32Gbps)	PY-FC412 PYBFC412L	850,000円 850,000円	●	外付けFC装置接続用カード インターフェース：32Gbps×2 ホストバス：PCI Express4.0 機能：Fabric 相当品：Marvell(QLogic) QLE2772
I-335	ファイバーチャネルカード (64Gbps)	PY-FC441 PYBFC441L	680,000円 680,000円	●	外付けFC装置接続用カード インターフェース：64Gbps×1 ホストバス：PCI Express4.0 機能：Fabric 相当品：Broadcom(Emulex) LPe36000-M64
I-336	Dual port ファイバーチャネルカード (64Gbps)	PY-FC442 PYBFC442L	1,100,000円 1,100,000円	●	外付けFC装置接続用カード インターフェース：64Gbps×2 ホストバス：PCI Express4.0 機能：Fabric 相当品：Broadcom(Emulex) LPe36002-M64

AP

※ OS により接続可能装置は異なります。詳細はハードウェア一覧を参照願います。

AP

### 19. ポート拡張オプション/LANカード



- ・RX2540 M7は1ポート(1000BASE-T/100BASE-TX/10BASE-T)が標準搭載されています。
- ・ポート拡張オプション(25GBASE×2)/ポート拡張オプション(10GBASE×2)[PY-LA402U4/PYBLA402U4/PY-LA412U/PYBLA412U]/Dual port LANカード(25GBASE×2)/Dual port LANカード(100GBASE)[PY-LA4024/PYBLA4024/PYBLA402L4/PY-LA412/PYBLA412]とIB HCAカード(200Gbps)/Dual port IB HCAカード(200Gbps)/IB HCAカード(400Gbps)[PY-HC401/PYBHC401/PY-HC521/PYBHC521/PY-HC402/PYBHC402/PY-HC541/PYBHC541]を混在させることはできません。
- ・Dual port LANカード(100GBASE)[PY-LA442/PYBLA442]と第5世代インテル® Xeon® プロセッサを混在させることはできません。
- ・VMware製品をご使用時は、ESXiで1Gb LAN、10Gb LANのポート数に構成可能な上限があります。  
詳細については、当社ホームページ( <https://jp.fujitsu.com/platform/server/primergy/software/vmware/support/> )の以下に掲載されている「ネットワークインターフェース ポート数の上限について」を参照ください。  
vS8: [VMware ESXi 8 サポート版数一覧表 (機種別)]  
vS7: [VMware ESXi 7 サポート版数一覧表 (機種別)]
- ・サポーターするケーブルについては、下記URL内のマニュアルをご参照ください。  
当社ホームページ( <https://support.ts.fujitsu.com/indexdownload.asp> )  
対象サーバ、対象OS選択後、Documentsタブ内で対象カードを選択後、以下を選択  
[Compatibility list of Ethernet cards and Transceivers/DAC/AOC]
- ・ポート拡張オプション/PCIeカードにSFP+/SFP28/QSFPモジュールを搭載する場合、同一製品の各ポートには同じ型名製品を搭載してください(各ポート拡張オプション/PCIeカードに対応するSFP+/SFP28/QSFPモジュールは樹系図をご確認ください)。
- ・カスタムメイド型名で同じ速度のポート拡張オプション/PCIeカードを同一サーバに搭載する場合、カスタムメイド型名のSFP+/SFP28/QSFPモジュールは1種類の型名しか選択できません(各ポート拡張オプション/PCIeカードに対応するSFP+/SFP28/QSFPモジュールは樹系図をご確認ください)。
- ・Switch Embedded Teaming (SET) をご使用される場合は、同一型名のLANカードを選択いただく必要があります。
- ・必ず「温度制限について」を参照のうえ、手配願います。

1000BASE-T/100BASE-TX/10BASE-T (標準搭載)×1

項番	製品名	型名	価格(税別)	力	備考
I-243	ポート拡張オプション (1000BASE-T×4)	PY-LA284U PYBLA284U	87,000円 87,000円	●	インターフェース: 1000BASE-T×4 機能: AFT/ALB 相当品: Broadcom N41T OCPv3
I-96	ポート拡張オプション (1000BASE-T×4)	PY-LA274U PYBLA274U	106,000円 106,000円	●	インターフェース: 1000BASE-T×4 機能: AFT/ALB 相当品: Intel I350-T4 OCPv3
I-271	ポート拡張オプション (10GBASE-T×4)	PY-LA344U PYBLA344U	515,000円 515,000円	●	インターフェース: 10GBASE-T×4 機能: AFT/ALB 相当品: Intel X710-T4L OCPv3 接続ケーブル: カテゴリ6a以上
I-130	ポート拡張オプション (10GBASE-T×2)	PY-LA3K2U PYBLA3K2U	360,000円 360,000円	●	インターフェース: 10GBASE-T×2 機能: AFT/ALB 相当品: Broadcom N210TP OCPv3 接続ケーブル: カテゴリ6a以上
I-97	ポート拡張オプション (10GBASE-T×2)	PY-LA342U PYBLA342U	322,000円 322,000円	●	インターフェース: 10GBASE-T×2 機能: AFT/ALB 相当品: Intel X710-T2L OCPv3 接続ケーブル: カテゴリ6a以上

項番	製品名	型名	価格(税別)	力	備考
I-274	ポート拡張オプション (10GBASE×4)	PY-LA354U PYBLA354U	470,000円 470,000円	●	インターフェース: 10GBASE×4 機能: AFT/ALB 相当品: Intel X710-DA4 OCPv3

#### ■10GBASE-CR接続

項番	製品名	型名	価格(税別)	力	備考
I-37	Twinaxケーブル	2m 5m	32,000円 47,000円		10GBASE-CR接続用 SFP+ケーブル

#### ■10GBASE-SR/1GBASE-SR接続

項番	製品名	型名	価格(税別)	力	備考
I-61	10GBASE-SR SFP+	PY-SFPS22 PYBSFPS22	153,000円 153,000円	●	10GBASE-SR接続用 マルチモードファイバチャネルケーブル[CBL-MLLB02/CBL-MLLB05/CBL-MLLB15,CBL-MLLC05/CBL-MLLC10/CBL-MLLC20/CBL-MLLC30/CBL-MLLC40/CBL-MLLC50,CBL-MLLE30/CBL-MLLE50/CBL-MLLE70/CBL-MLLD1A,CBL-MLLF1A/CBL-MLLF1L/CBL-MLLF1K]が使用可能
I-71	10GBASE-SR/1GBASE-SR SFP+	PY-SFPS14 PYBSFPS14	230,000円 230,000円	●	10GBASE-SR/1GBASE-SR接続用 マルチモードファイバチャネルケーブル[CBL-MLLB02/CBL-MLLB05/CBL-MLLB15,CBL-MLLC05/CBL-MLLC10/CBL-MLLC20/CBL-MLLC30/CBL-MLLC40/CBL-MLLC50,CBL-MLLE30/CBL-MLLE50/CBL-MLLE70/CBL-MLLD1A,CBL-MLLF1A/CBL-MLLF1L/CBL-MLLF1K]が使用可能

項番	製品名	型名	価格(税別)	力	備考
I-72	ポート拡張オプション (10GBASE×2)	PY-LA3J2U PYBLA3J2U	351,000円 351,000円	●	インターフェース: 10GBASE×2 機能: AFT/ALB 相当品: Broadcom N210P OCPv3
I-276	ポート拡張オプション (10GBASE×2)	PY-LA352U PYBLA352U	293,000円 293,000円	●	インターフェース: 10GBASE×2 機能: AFT/ALB 相当品: Intel X710-DA2 OCPv3

#### ■10GBASE-CR接続

項番	製品名	型名	価格(税別)	力	備考
I-37	Twinaxケーブル	2m 5m	32,000円 47,000円		10GBASE-CR接続用 SFP+ケーブル

#### ■10GBASE-SR/1GBASE-SR接続

項番	製品名	型名	価格(税別)	力	備考
I-61	10GBASE-SR SFP+	PY-SFPS22 PYBSFPS22	153,000円 153,000円	●	10GBASE-SR接続用 マルチモードファイバチャネルケーブル[CBL-MLLB02/CBL-MLLB05/CBL-MLLB15,CBL-MLLC05/CBL-MLLC10/CBL-MLLC20/CBL-MLLC30/CBL-MLLC40/CBL-MLLC50,CBL-MLLE30/CBL-MLLE50/CBL-MLLE70/CBL-MLLD1A,CBL-MLLF1A/CBL-MLLF1L/CBL-MLLF1K]が使用可能
I-71	10GBASE-SR/1GBASE-SR SFP+	PY-SFPS14 PYBSFPS14	230,000円 230,000円	●	10GBASE-SR/1GBASE-SR接続用 マルチモードファイバチャネルケーブル[CBL-MLLB02/CBL-MLLB05/CBL-MLLB15,CBL-MLLC05/CBL-MLLC10/CBL-MLLC20/CBL-MLLC30/CBL-MLLC40/CBL-MLLC50,CBL-MLLE30/CBL-MLLE50/CBL-MLLE70/CBL-MLLD1A,CBL-MLLF1A/CBL-MLLF1L/CBL-MLLF1K]が使用可能

AQ

AQ-1



※ OS により接続可能装置は異なります。詳細はハードウェア一覧を参照願います。

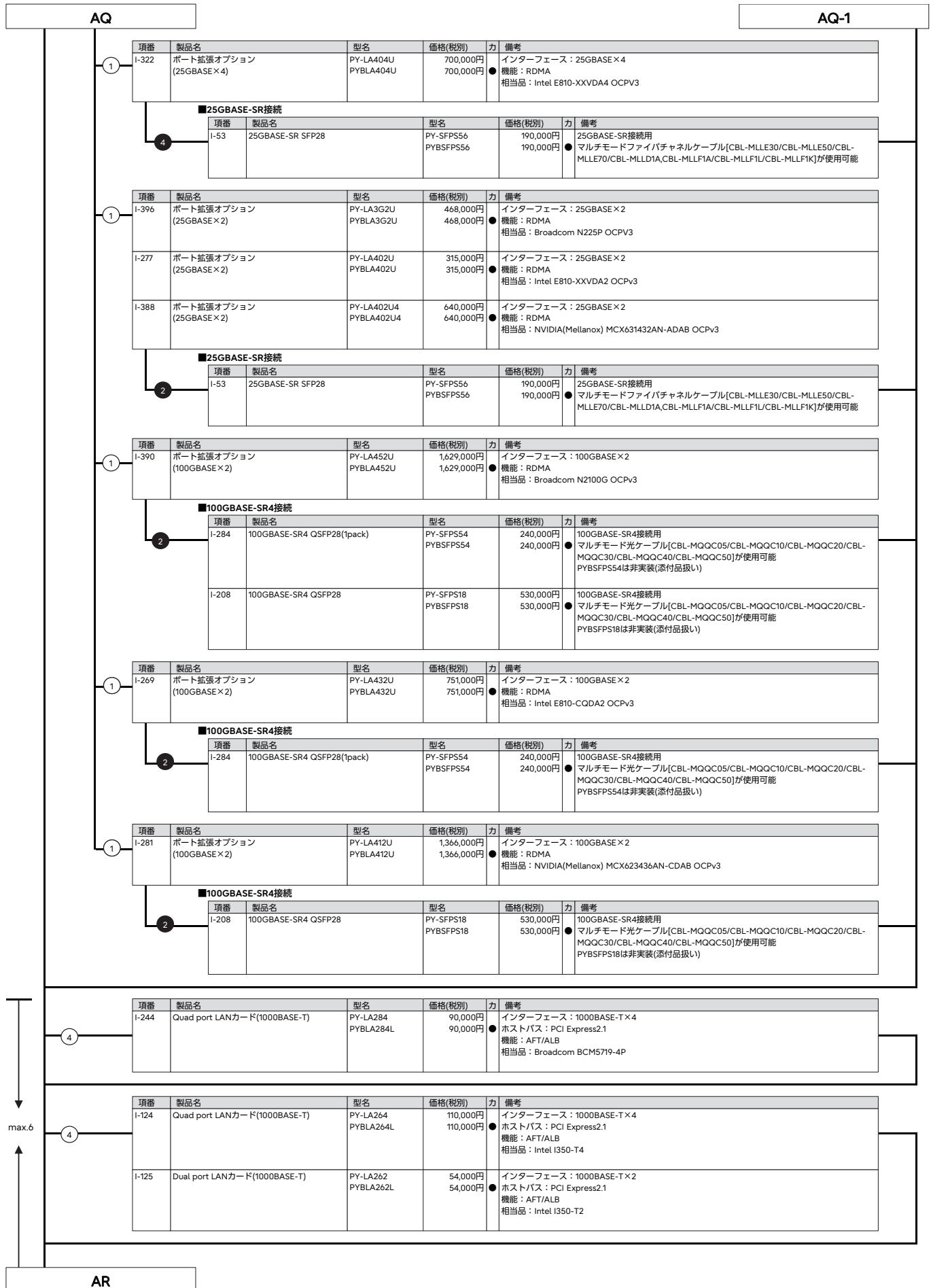

※ OS により接続可能装置は異なります。詳細はハードウェア一覧を参照願います。

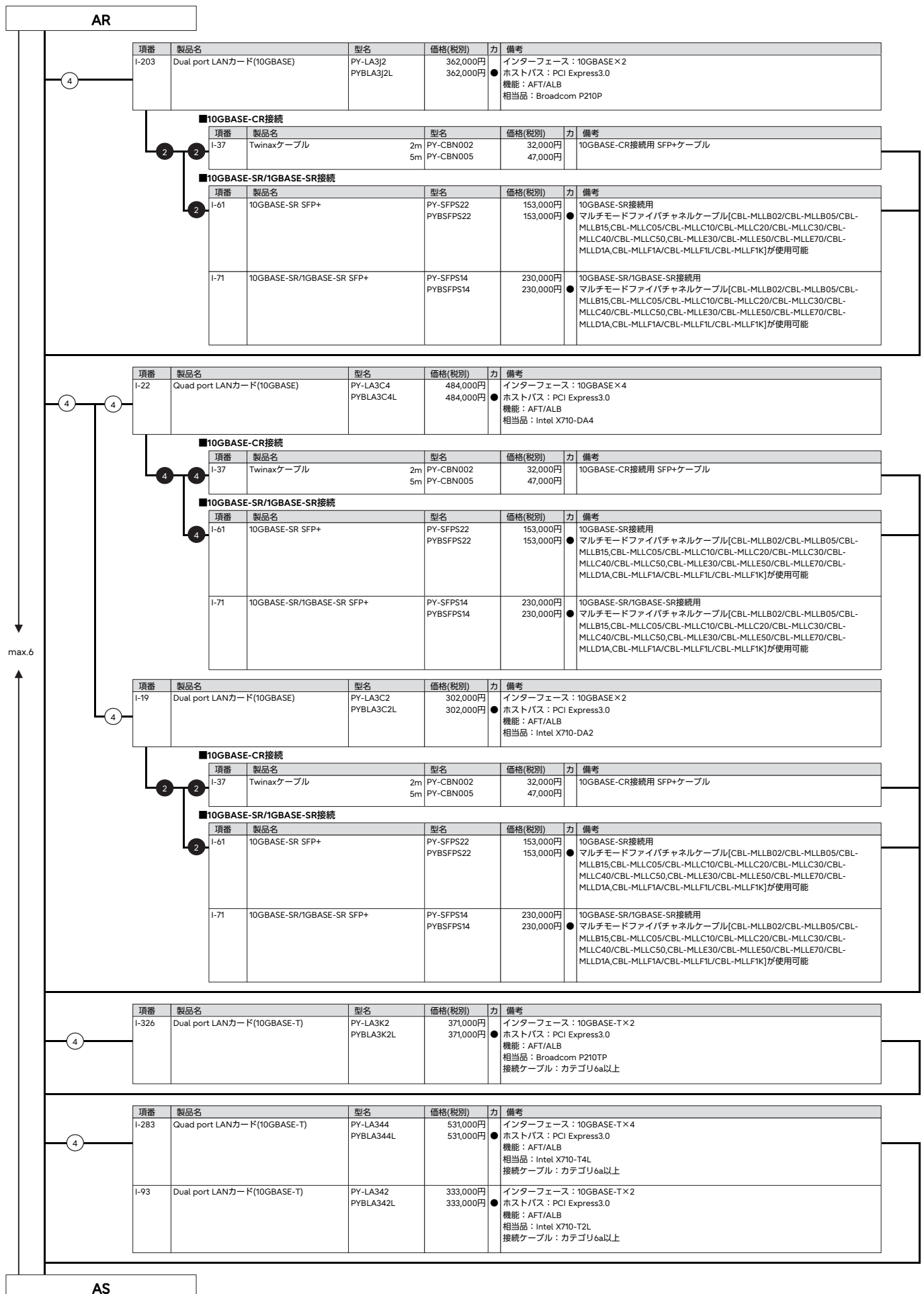

※ OS により接続可能装置は異なります。詳細はハードウェア一覧を参照願います。

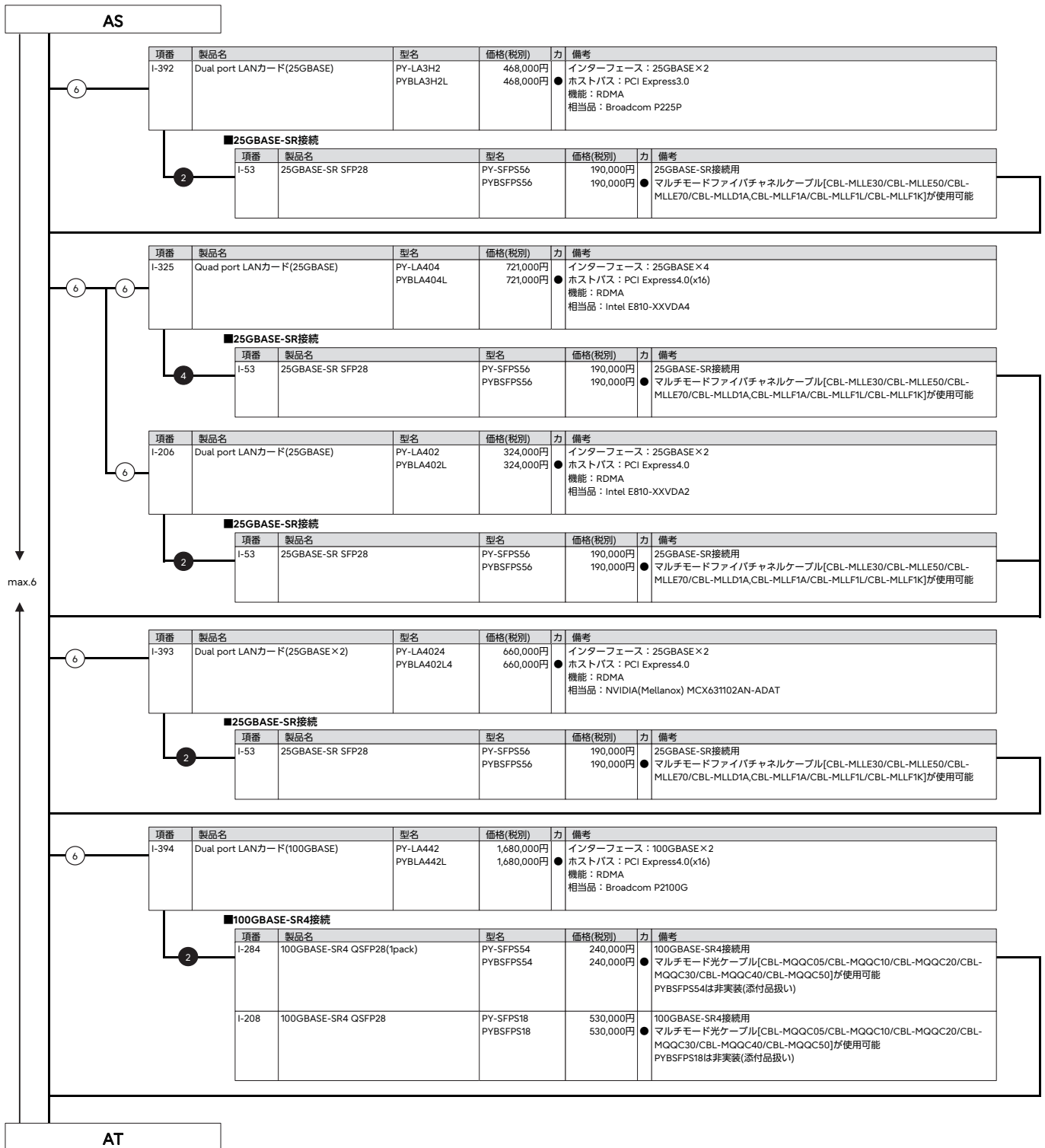

# PRIMERGY

## PRIMERGY RX2540 M7

※ OS により接続可能装置は異なります。詳細はハードウェア一覧を参照願います。

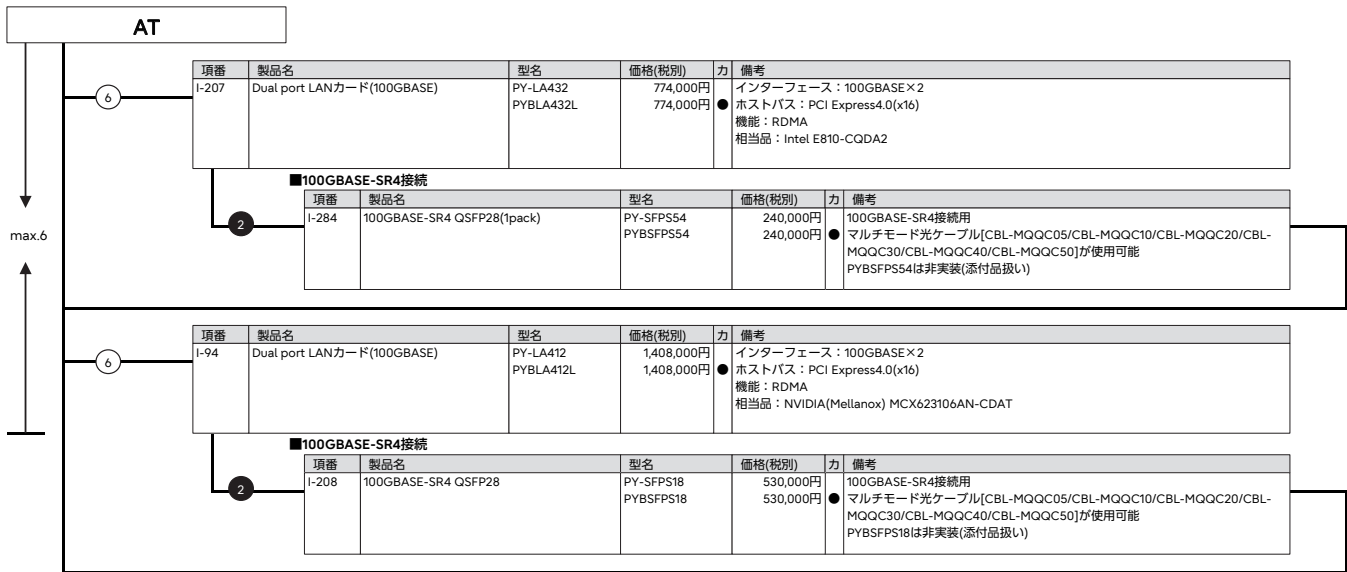

### 20. InfiniBandカード

i
 ・ポート拡張オプション(25GBASE×2)/ポート拡張オプション(100GBASE×2)[PY-LA402U4/PYBLA402U4/PY-LA412U/PYBLA412U]/Dual port LANカード(25GBASE×2)/Dual port LANカード(100GBASE)[PY-LA4024/PYBLA4024/PYBLA402L4/PY-LA412/PYBLA412L]とIB HCAカード(200Gbps)/Dual port IB HCAカード(200Gbps)/IB HCAカード(400Gbps)[PY-HC401/PYBHC401/PY-HC521/PYBHC521/PY-HC402/PYBHC402/PY-HC541/PYBHC541]を混在させることはできません。  
 ・DACケーブル、ACCケーブルまたはAOCケーブル(20mまで)のみサポート(ACCケーブルはIB HCAカード(200Gbps)/IB HCAカード(400Gbps)[PY-HC521/PYBHC521/PY-HC541/PYBHC541]のみサポート)。  
 ・必ず「温度制限について」を参照のうえ、手配願います。

項番	製品名	型名	価格(税別)	力	備考
I-121	IB HCAカード(200Gbps)	PY-HC401 PYBHC401	450,000円 450,000円	●	インターフェース：200Gbps(HDR) ● データ転送速度：25.0GB/s デバイスポート数：1 ホストバス：PCI Express4.0(x16) 相当品：MCX653105A-HDAT
I-123	Dual port IB HCAカード(200Gbps)	PY-HC402 PYBHC402	680,000円 680,000円	●	インターフェース：200Gbps(HDR) ● データ転送速度：25.0GB/s デバイスポート数：2 ホストバス：PCI Express4.0(x16) 相当品：MCX653106A-HDAT
I-128	IB HCAカード(200Gbps)	PY-HC521 PYBHC521	520,000円 520,000円	●	インターフェース：200Gbps(NDR) ● データ転送速度：25.0GB/s デバイスポート数：1 (OSPFインターフェース) ホストバス：PCI Express5.0(x16) 相当品：MCX75310AAS-HEAT
I-115	IB HCAカード(400Gbps)	PY-HC541 PYBHC541	730,000円 730,000円	●	インターフェース：400Gbps(NDR) ● データ転送速度：50.0GB/s デバイスポート数：1 (OSPFインターフェース) ホストバス：PCI Express5.0(x16) 相当品：MCX75310AAS-NEAT

InfiniBandカードの混在条件について		PY-HC401 PYBHC401	PY-HC402 PYBHC402	PY-HC521 PYBHC521	PY-HC541 PYBHC541
IB HCAカード(200Gbps)	PY-HC401 PYBHC401	○	○	×	×
Dual port IB HCAカード(200Gbps)	PY-HC402 PYBHC402	○	○	×	×
IB HCAカード(200Gbps)	PY-HC521 PYBHC521	×	×	○	×
IB HCAカード(400Gbps)	PY-HC541 PYBHC541	×	×	×	○

○：混在可能、×：混在不可

AU

※ OS により接続可能装置は異なります。詳細はハードウェア一覧を参照願います。

AU

### 21. フルハイトPCIeカード



- ・ベイ追加オプション(2.5インチ HDD/SSD×4)[PYBBA24SE]/ベイ追加オプション(2.5インチPCIe SSD×4)[PYBBA24PL]/ベイ追加オプション(2.5インチ HDD/SSD×2)[PY-BA24SF/PYBBA24SF]/ベイ追加オプション(2.5インチPCIe SSD×2)[PY-BA24PM/PYBBA24PM]適用時は、PCIe(×8)フルハイトライザーカード[PY-PRE853/PYBPRE853/PY-PRE854/PYBPRE854]/PCIe(×16)フルハイトライザーカード[PY-PRE648/PYBPRE648/PY-PRE649/PYBPRE649]は選択できません。
- ・PCIe(×8)フルハイトライザーカードとPCIe(×16)フルハイトライザーカードは同時に使用できません。
- ・ラックベースユニット(3.5インチ HDD/SSD×6、GPU搭載用)[PYR2547RLN]/ラックベースユニット(2.5インチ HDD/SSD×16、SASエキスパンダー付、GPU搭載用)[PYR2547R[N]]/ラックベースユニット(2.5インチ HDD/SSD/PCIeSSD×8、GPU搭載用)[PYR2547RKN]では、PCIe(×8)フルハイトライザーカード/PCIe(×16)フルハイトライザーカードが選択できません。

項番	製品名	型名	価格(税別)	力	備考
I-43	PCIe(×8)フルハイトライザーカード	PY-PRE853 PYBPRE853	24,000円 24,000円	●	PCI Express5.0(x16)コネクタに挿入し、PCI Express5.0(x8)Full Heightスロット×2を増設可能 搭載位置：PCIeスロット2

項番	製品名	型名	価格(税別)	力	備考
I-46	PCIe(×8)フルハイトライザーカード	PY-PRE854 PYBPRE854	24,000円 24,000円	●	PCI Express5.0(x16)コネクタに挿入し、PCI Express5.0(x8)Full Heightスロット×2を増設可能 搭載位置：PCIeスロット8

項番	製品名	型名	価格(税別)	力	備考
I-47	PCIe(×16)フルハイトライザーカード	PY-PRE648 PYBPRE648	21,000円 21,000円	●	PCI Express5.0(x16)コネクタに挿入し、PCI Express5.0(x16)Full Heightスロット×1を増設可能 搭載位置：PCIeスロット2

項番	製品名	型名	価格(税別)	力	備考
I-48	PCIe(×16)フルハイトライザーカード	PY-PRE649 PYBPRE649	22,000円 22,000円	●	PCI Express5.0(x16)コネクタに挿入し、PCI Express5.0(x16)Full Heightスロット×1を増設可能 搭載位置：PCIeスロット8

AY

#### ■ハードディスクキャビネット[JX40 S2/JX60 S2]接続

- ①
- ・SASアレイコントローラカード(PRAID EP680e)[PY-SR4C6E/PYBSR4C6E]には、フラッシュモジュールが標準搭載されます。
  - ・使用するOSによらず、標準搭載のリモートマネジメントコントローラ(RMC S6)と連携し、ストレージの稼働状態およびRAID状態を監視管理することが可能です。
  - ・使用するストレージコントローラにより、監視管理可能な範囲が異なりますので、詳細については、留意事項編「RMC(リモートマネジメントコントローラ)関連」をご確認ください。

項番	製品名	型名	価格(税別)	力	備考
I-264	SASアレイコントローラカード (PRAID EP680e)	PY-SR4C6E PYBSR4C6E	998,000円 998,000円	●	JX40 S2/JX60 S2(ハードディスクキャビネット)接続用カード(PRAID EP680e)(自己暗号化機能対応) インターフェース：SFF8644×2 データ転送速度：SAS 12Gbps デバイスポート数：8(4×2) キャッシュ：8GB ホストバス：PCI Express4.0 RAIDレベル：0/1/1E/1+0/5/5+0/6/6+0(ホットスベア可)

項番	製品名	型名	価格(税別)	力	備考
I-50	フラッシュバックアップユニット	PYBFBR132	37,000円	●	SASアレイコントローラカード搭載用フラッシュバックアップユニット
I-54	フラッシュバックアップユニット	PY-FBR13	37,000円		SASアレイコントローラカード搭載用フラッシュバックアップユニット

#### ■ハードディスクキャビネット[JX40 S2/JX60S2]/PRIMERGY SX05 S2(SAS)/PRIMERGY SX05 S3(SAS)/ETERNUS装置(SAS)接続

- ①
- ・Windows記憶域スペース機能利用時のみ、JX40 S2/JX60S2に接続可能です。

項番	製品名	型名	価格(税別)	力	備考
I-348	SASコントローラカード (PSAS CP600e)	PY-SC4FAE PYBSC4FAE	490,000円 490,000円	●	JX40 S2/JX60 S2/外付けSAS装置接続用カード(PSAS CP600e) インターフェース：SFF8644×4 データ転送速度：SAS 12Gbps デバイスポート数：16(4×4) ホストバス：PCI Express4.0

AV

max.4

※ OS により接続可能装置は異なります。詳細はハードウェア一覧を参照願います。

AV

### ■FCカード

- ①
- ・ ETERNUS装置(FC)との接続については、ETERNUS編を参照願います。
  - ・ 必ず「温度制限について」を参照のうえ、手配願います。

項番	製品名	型名	価格(税別)	力	備考
I-63	ファイバーチャネルカード (16Gbps)	PY-FC331 PYBFC331	274,000円 274,000円	●	外付けFC装置接続用カード インターフェース：16Gbps×1 ホストバス：PCI Express3.0 機能：Fabric 相当品：Broadcom(Emulex) LPe31000-M6
I-126	ファイバーチャネルカード (16Gbps)	PY-FC321 PYBFC321	274,000円 274,000円	●	外付けFC装置接続用カード インターフェース：16Gbps×1 ホストバス：PCI Express3.1 機能：Fabric/FC-AL(4/8Gbps) 相当品：Marvell(QLogic) QLE2690
I-62	Dual port ファイバーチャネルカード (16Gbps)	PY-FC332 PYBFC332	425,000円 425,000円	●	外付けFC装置接続用カード インターフェース：16Gbps×2 ホストバス：PCI Express3.0 機能：Fabric 相当品：Broadcom(Emulex) LPe31002-M6
I-127	Dual port ファイバーチャネルカード (16Gbps)	PY-FC322 PYBFC322	425,000円 425,000円	●	外付けFC装置接続用カード インターフェース：16Gbps×2 ホストバス：PCI Express3.1 機能：Fabric/FC-AL(4/8Gbps) 相当品：Marvell(QLogic) QLE2692
I-82	ファイバーチャネルカード (32Gbps)	PY-FC421 PYBFC421	547,000円 547,000円	●	外付けFC装置接続用カード インターフェース：32Gbps×1 ホストバス：PCI Express4.0 機能：Fabric 相当品：Broadcom(Emulex) LPe35000-M2
I-83	ファイバーチャネルカード (32Gbps)	PY-FC411 PYBFC411	547,000円 547,000円	●	外付けFC装置接続用カード インターフェース：32Gbps×1 ホストバス：PCI Express4.0 機能：Fabric 相当品：Marvell(QLogic) QLE2770
I-84	Dual port ファイバーチャネルカード (32Gbps)	PY-FC422 PYBFC422	850,000円 850,000円	●	外付けFC装置接続用カード インターフェース：32Gbps×2 ホストバス：PCI Express4.0 機能：Fabric 相当品：Broadcom(Emulex) LPe35002-M2
I-85	Dual port ファイバーチャネルカード (32Gbps)	PY-FC412 PYBFC412	850,000円 850,000円	●	外付けFC装置接続用カード インターフェース：32Gbps×2 ホストバス：PCI Express4.0 機能：Fabric 相当品：Marvell(QLogic) QLE2772
I-335	ファイバーチャネルカード (64Gbps)	PY-FC441 PYBFC441	680,000円 680,000円	●	外付けFC装置接続用カード インターフェース：64Gbps×1 ホストバス：PCI Express4.0 機能：Fabric 相当品：Broadcom(Emulex) LPe36000-M64
I-336	Dual port ファイバーチャネルカード (64Gbps)	PY-FC442 PYBFC442	1,100,000円 1,100,000円	●	外付けFC装置接続用カード インターフェース：64Gbps×2 ホストバス：PCI Express4.0 機能：Fabric 相当品：Broadcom(Emulex) LPe36002-M64

### ■LANカード

- ①
- ・ VMware製品をご使用時は、ESXiで1Gb LAN、10Gb LANのポート数に構成可能な上限があります。詳細については、当社ホームページ(<https://jp.fujitsu.com/platform/server/primergy/software/vmware/support/>)の以下に掲載されている「ネットワークインターフェースポート数の上限について」を参照ください。
  - ・ vS8：[VMware ESXi 8 サポート版数一覧表 (機種別)]
  - ・ vS7：[VMware ESXi 7 サポート版数一覧表 (機種別)]
  - ・ サポートするケーブルについては、下記URL内のマニュアルを参照ください。  
当社ホームページ(<https://support.ts.fujitsu.com/indexdownload.asp>)  
対象サーバ、対象OS選択後、Documentsタブ内で対象カードを選択後、以下を選択  
[Compatibility list of Ethernet cards and Transceivers/DAC/AOC]
  - ・ PCIeカードにSFP+/SFP28/QSFPモジュールを搭載する場合、同一製品の各ポートには同じ型名製品を搭載してください(各PCIeカードに対応するSFP+/SFP28/QSFPモジュールは樹系図をご確認ください)。
  - ・ カスタムメイド型名で同じ速度のPCIeカードを同一サーバに搭載する場合、カスタムメイド型名のSFP+/SFP28/QSFPモジュールは1種類の型名しか選択できません(各PCIeカードに対応するSFP+/SFP28/QSFPモジュールは樹系図をご確認ください)。
  - ・ Switch Embedded Teaming (SET) をご使用される場合は、同一型名のLANカードを選択いただく必要があります。
  - ・ 必ず「温度制限について」を参照のうえ、手配願います。

項番	製品名	型名	価格(税別)	力	備考
I-244	Quad port LANカード(1000BASE-T)	PY-LA284 PYBLA284	90,000円 90,000円	●	インターフェース：1000BASE-T×4 ホストバス：PCI Express2.1 機能：AFT/ALB 相当品：Broadcom BCM5719-4P
I-124	Quad port LANカード(1000BASE-T)	PY-LA264 PYBLA264	110,000円 110,000円	●	インターフェース：1000BASE-T×4 ホストバス：PCI Express2.1 機能：AFT/ALB 相当品：Intel I350-T4
I-125	Dual port LANカード(1000BASE-T)	PY-LA262 PYBLA262	54,000円 54,000円	●	インターフェース：1000BASE-T×2 ホストバス：PCI Express2.1 機能：AFT/ALB 相当品：Intel I350-T2

AW

AW-1

※ OS により接続可能装置は異なります。詳細はハードウェア一覧を参照願います。

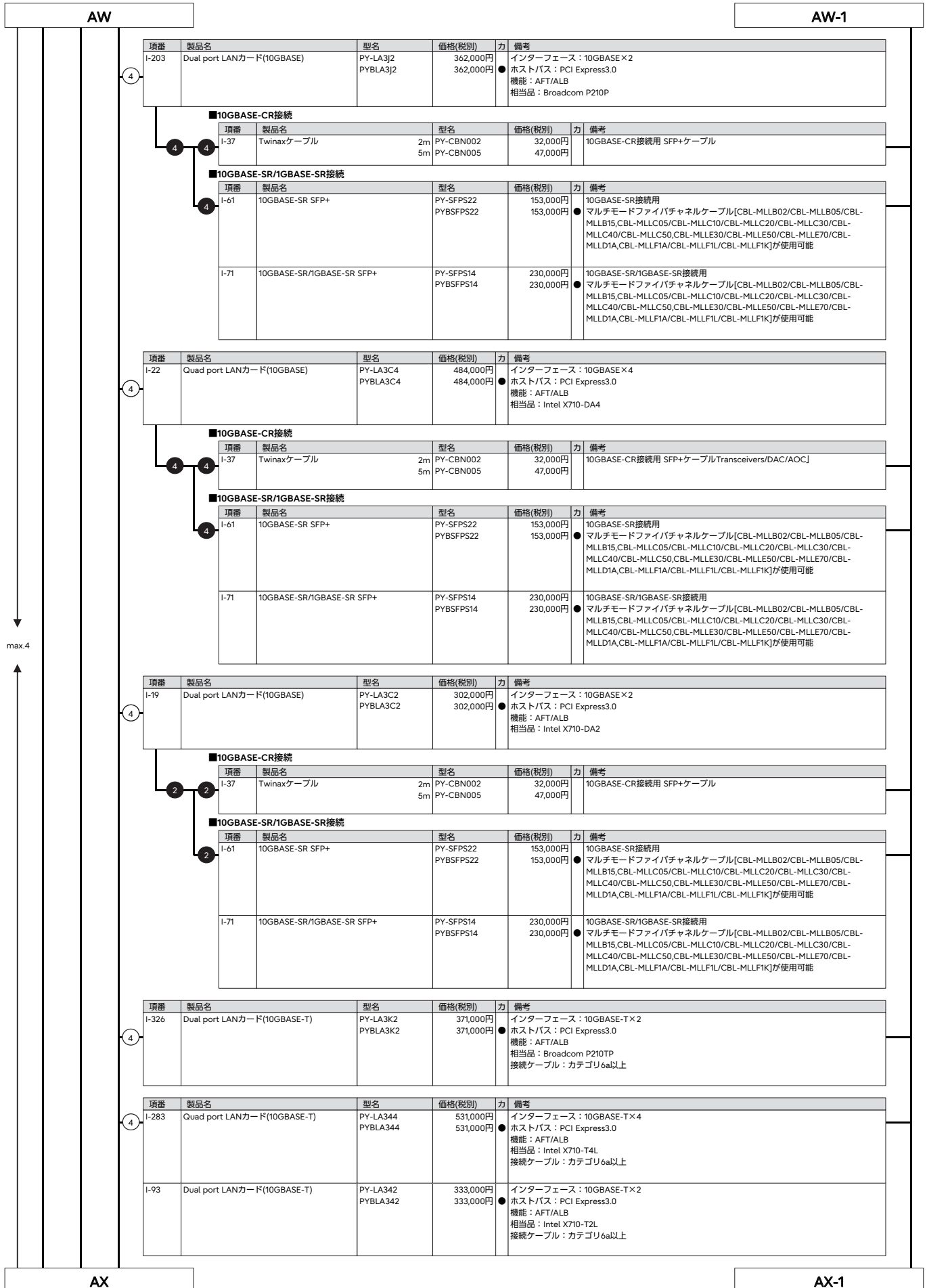

※ OS により接続可能装置は異なります。詳細はハードウェア一覧を参照願います。

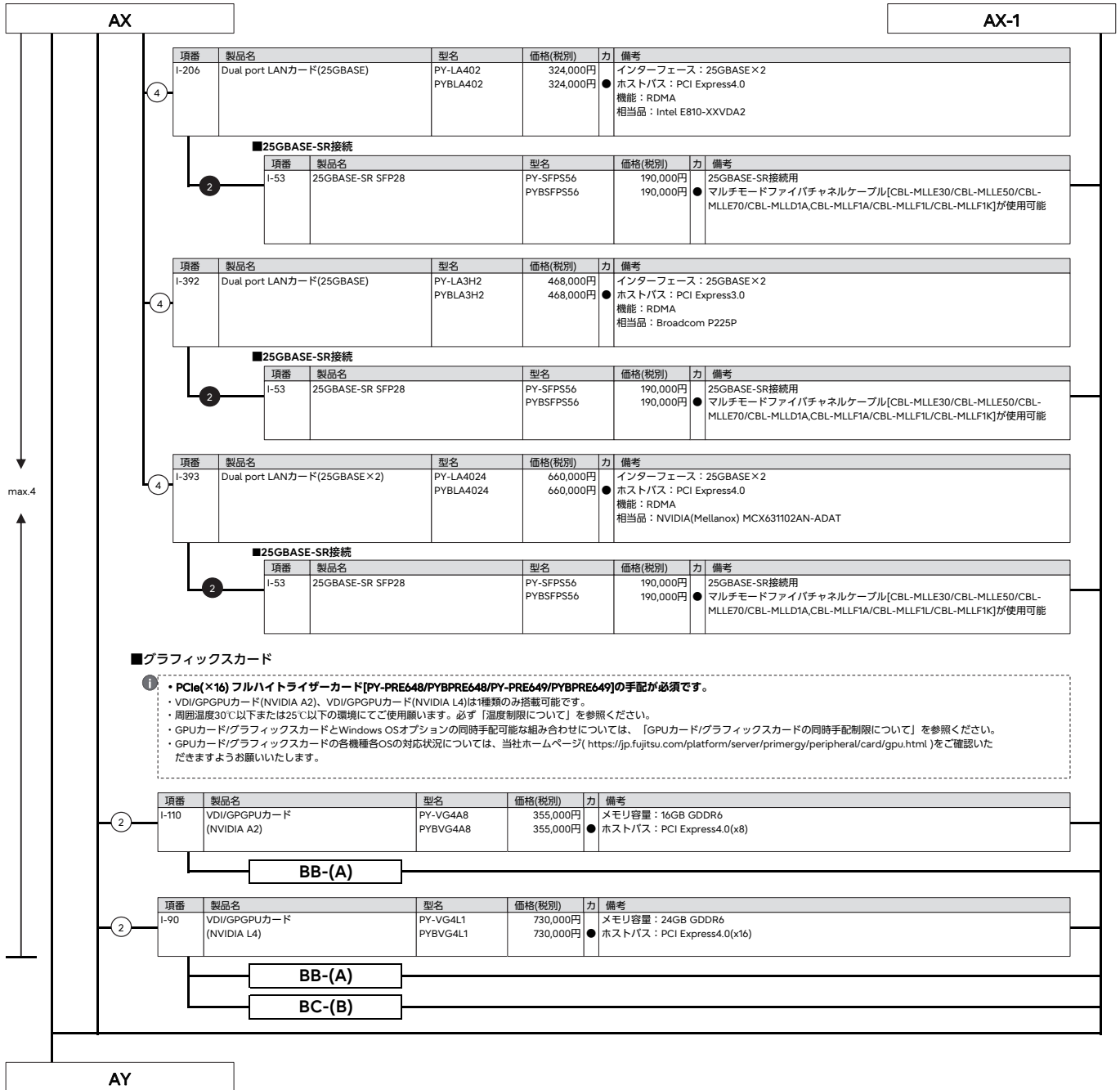



※ OS により接続可能装置は異なります。詳細はハードウェア一覧を参照願います。

AY

### 22. フロントベゼル(鍵付き)



項番	製品名	型名	価格(税別)	力	備考
I-168	フロントベゼル(鍵付き)	PY-FOP21 PYBFOP21	16,000円 16,000円	●	フロントベゼル(鍵付き)

### 23. フロントオプションベイ



・3.5インチストレージベイ×6/3.5インチストレージベイ×10/2.5インチストレージベイ×16構成のみ選択可能です。

項番	製品名	型名	価格(税別)	力	備考
I-4	増設用ディスプレイコネクタ	PY-VAP11 PYBVAP11	5,300円 5,300円	●	サーバ前面にVGAポート×1を追加 ※前面、背面VGAポートの同時使用不可 ※グラフィックスカード(NVIDIA T400/RTX A4500/RTX 4000/RTX 6000)との同時適用不可

### 24. グラフィックスカード



【搭載パターン(1) or (2) or (4) or (5) or (6) or (7) or (8) or (9) or (10)】

- ①
- ・ラックベースユニット【搭載パターン(1) or (2) or (4) or (5) or (6) or (7) or (8) or (9) or (10)】を選択してください。
  - ・グラフィックスカード(NVIDIA T400)、VDI/GPGPUカード(NVIDIA A2)、VDI/GPGPUカード(NVIDIA L4)は1種類のみ搭載可能です。
  - ・VDI/GPGPUカード(NVIDIA A2)、VDI/GPGPUカード(NVIDIA L4)は、周囲温度30℃以下または25℃以下の環境にてご使用願います。必ず「温度制限について」を参照ください。
  - ・GPUカード/グラフィックスカードの各種OSの対応状況については、当社ホームページ( <https://jp.fujitsu.com/platform/server/primergy/peripheral/card/gpu.html> )をご確認いただきますようお願いいたします。

項番	製品名	型名	価格(税別)	力	備考
I-69	グラフィックスカード (NVIDIA T400)	PY-VG4T2L PYBVG4T2L	36,000円 36,000円	●	VRAM容量：4GB インターフェース：Mini DisplayPort×3ポート ホストバス：PCI Express3.0(x16) ※VGAポート(装置内蔵)との同時使用不可 ※増設用ディスプレイコネクタとの同時適用不可

項番	製品名	型名	価格(税別)	力	備考
N-52	Mini DisplayPort-VGA変換ケーブル	PY-CBD012 PYBCBD012	6,000円 6,000円	●	Mini DisplayPortをVGAポートに変換するケーブル
N-51	Mini DisplayPort-DVI変換ケーブル	PY-CBD011 PYBCBD011	6,000円 6,000円	●	Mini DisplayPortをDVIポートに変換するケーブル

項番	製品名	型名	価格(税別)	力	備考
I-337	VDI/GPGPUカード (NVIDIA A2)	PY-VG4A8L PYBVG4A8L	355,000円 355,000円	●	メモリ容量：16GB GDDR6 ホストバス：PCI Express4.0(x8)

BB-(A)

項番	製品名	型名	価格(税別)	力	備考
I-91	VDI/GPGPUカード (NVIDIA L4)	PY-VG4L1L PYBVG4L1L	730,000円 730,000円	●	メモリ容量：24GB GDDR6 ホストバス：PCI Express4.0(x16)

BB-(A)

BC-(B)

【搭載パターン(3) or (11) or (12)】

- ①
- ・ラックベースユニット【搭載パターン(3) or (11) or (12)】を選択してください。
  - ・グラフィックスカード(NVIDIA RTX A4500/NVIDIA RTX 4000/NVIDIA RTX 6000)、VDIグラフィックスカード(NVIDIA A16)、VDI/GPGPUカード(NVIDIA A30)、GPUコンピューティングカード(NVIDIA H100/NVIDIA L40S)、CONVERGED ACCELERATOR カード(NVIDIA A30X)は1種類のみ搭載可能です。
  - ・GPGPUカード搭載キットが1つ標準搭載されています。2つ目は、オプション手配が必要です。
  - ・グラフィックスカード(NVIDIA RTX A4500/NVIDIA RTX 4000/NVIDIA RTX 6000)、VDIグラフィックスカード(NVIDIA A16)、VDI/GPGPUカード(NVIDIA A30)、GPUコンピューティングカード(NVIDIA H100/NVIDIA L40S)、CONVERGED ACCELERATOR カード(NVIDIA A30X)1枚につき、GPGPUカード搭載キットを1つ選択してください。
  - ・GPUカード電源ケーブルは、カード1枚につき1つ選択してください。
  - ・周囲温度30℃以下または25℃以下の環境にてご使用願います。必ず「温度制限について」を参照ください。
  - ・GPUカード/グラフィックスカードの各種OSの対応状況については、当社ホームページ( <https://jp.fujitsu.com/platform/server/primergy/peripheral/card/gpu.html> )をご確認いただきますようお願いいたします。

GPGPUカード搭載キット(標準搭載)

項番	製品名	型名	価格(税別)	力	備考
N-90	GPGPUカード搭載キット	PY-TKMX0K PYBTKMX0K	25,000円 25,000円	●	PCI Express5.0(x16)コネクタに挿入し、グラフィックスカード(NVIDIA RTX A4500/RTX 4000/RTX 6000)×1、VDIグラフィックスカード(NVIDIA A16)×1、VDI/GPGPUカード(NVIDIA A30)×1、GPUコンピューティングカード(NVIDIA H100/NVIDIA L40S)×1、CONVERGED ACCELERATOR カード(NVIDIA A30X)×1を搭載可能 エアダクト、PCIeカードホルダー ・搭載位置：PCIeスロット8

AZ

AZ-1

※ OS により接続可能装置は異なります。詳細はハードウェア一覧を参照願います。

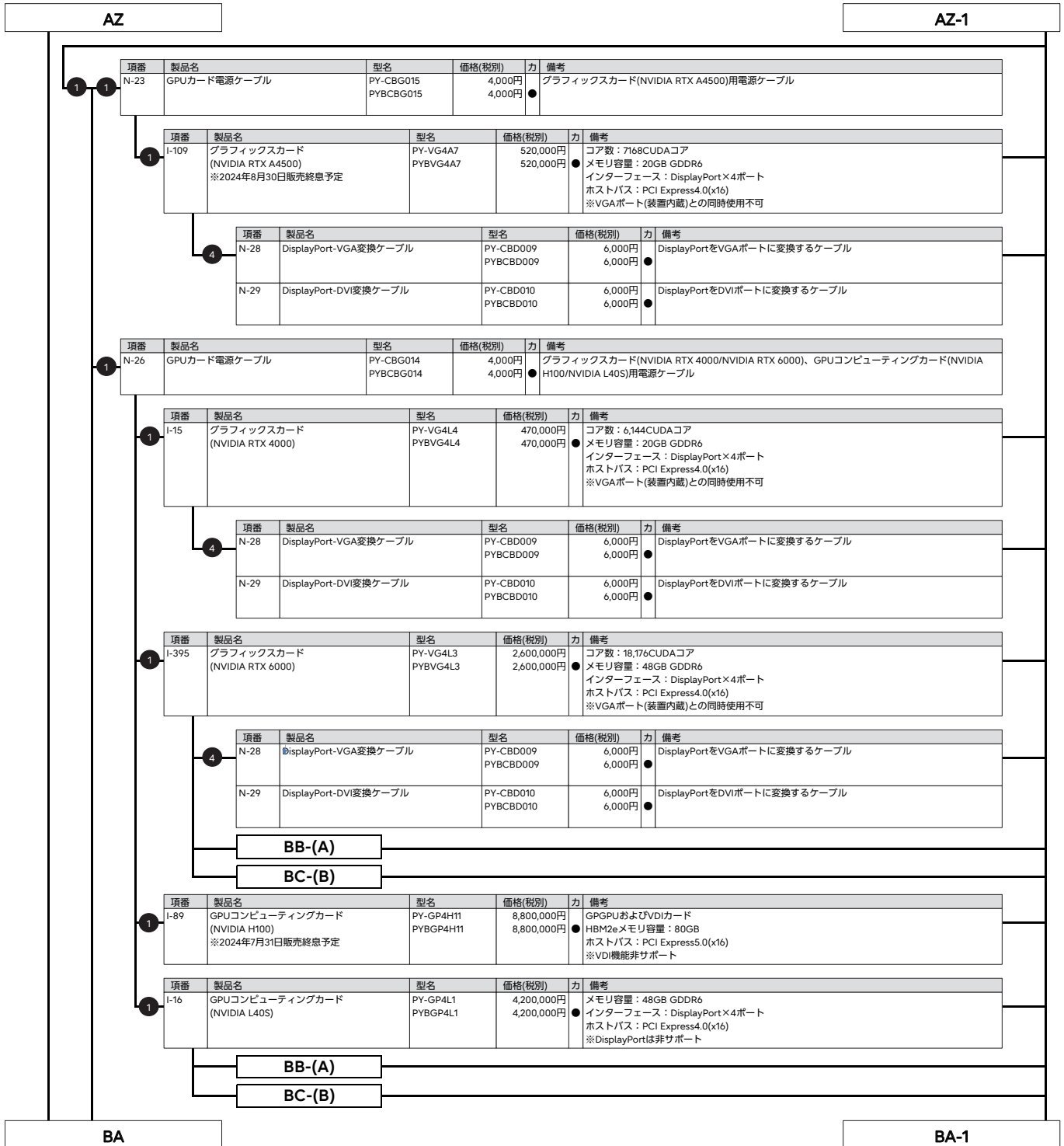

※ OS により接続可能装置は異なります。詳細はハードウェア一覧を参照願います。

BA		BA-1				
1	N-30	GPUカード電源ケーブル	型名 PY-CBG016 PYBCBG016	価格(税別) 4,000円 4,000円	力 ●	備考 VDIグラフィックスカード(NVIDIA A16)、VDI/GPGPUカード(NVIDIA A30)、CONVERGED ACCELERATOR カード(NVIDIA A30X)用電源ケーブル
1	I-320	VDIグラフィックスカード (NVIDIA A16)	型名 PY-VG4A4 PYBVG4A4	価格(税別) 920,000円 920,000円	力 ●	備考 メモリ容量：64GB GDDR6 ● ホストバス：PCI Express4.0(x16)
<b>BB-(A)</b>						
1	I-318	VDI/GPGPUカード (NVIDIA A30) ※2024年8月30日販売終了予定	型名 PY-VG4A5 PYBVG4A5	価格(税別) 1,320,000円 1,320,000円	力 ●	備考 HBM2メモリ容量：24GB ● ホストバス：PCI Express4.0(x16) ※VDI機能非サポート
<b>BC-(B)</b>						
1	I-285	CONVERGED ACCELERATOR カード (NVIDIA A30X)	型名 PY-CA4A1 PYBCA4A1	価格(税別) 1,910,000円 1,910,000円	力 ●	備考 HBM2eメモリ容量：24GB ● ホストバス：PCI Express4.0(x16) ※VDI機能非サポート ※AOCケーブルは使用できません。その他、留意事項につきましては、必ずハンドブックを参照ください。
BB						

※ OS により接続可能装置は異なります。詳細はハードウェア一覧を参照願います。

BB

**i** VDI用途としてのグラフィックスカード(NVIDIA RTX 6000)、VDI/GPGPUカード(NVIDIA A2/NVIDIA L4)、GPUコンピューティングカード(NVIDIA L40S)、VDIグラフィックスカード(NVIDIA A16)の使用について

- ・VDI用途としてRTX 6000/A2/L4/L40S/A16を使用するには、NVIDIA GRID ソフトウェアライセンス、サポートライセンスの購入が必要となります。初回購入分には、ソフトウェアライセンスとサポートライセンスの両方がついていますが、6年目以降継続してご使用になるには、1年ごとにサポートライセンスを購入していただく必要があります。
- ・RTX 6000/A2/L4/L40S/A16をコンピューティングカードとして使用する場合は、NVIDIA GRID ソフトウェアライセンス&サポートライセンスは不要です。
- ・本製品をVDIカードとして利用するには、ホストOSおよびゲストOSのSupportDesk契約が必須となります。
- ・本製品をVDIカードとして利用するには、vSphere Enterprise Plus以上のライセンスが必須となります。

■NVIDIA GRID ソフトウェアライセンス&サポートライセンス(5年)

項番	製品名	型名	価格(税別)	力	備考
I-210	NVIDIA GRID 仮想PC 1CCU (5年24時間SupportDesk付)	E5155QNA3	オープン価格		
I-211	NVIDIA GRID 仮想アプリケーション 1CCU (5年24時間SupportDesk付)	E5155QNB3	オープン価格		VMware, Citrix Xenなどの仮想OS上で仮想アプリケーションを使用する場合は対象であり、物理OS上で仮想アプリケーションを使用する場合は対象外です。
I-212	NVIDIA GRID Quadro 仮想DCWS 1CCU (5年24時間SupportDesk付)	E5155QNC3	オープン価格		
I-213	NVIDIA GRID エデュケーションライセンス 1CCU (5年24時間SupportDesk付)	E5155QND3	オープン価格		本ライセンスは、教育機関向けの提供となります。

**i** NVIDIA GRID ソフトウェアライセンス&サポートライセンス(5年)

- ・グラフィックスカード(NVIDIA RTX 6000)、VDI/GPGPUカード(NVIDIA A2/NVIDIA L4)、GPUコンピューティングカード(NVIDIA L40S)、VDIグラフィックスカード(NVIDIA A16)用のソフトウェア永久ライセンスおよび5年分のSupport Desk Standard24です。

(1ccu=1同時ユーザ接続数)

※nについては、NVIDIA A16：1枚あたり最大64CCU、L40S：1枚あたり最大32CCU、RTX 6000/L4：1枚あたり最大24CCU、A2：1枚あたり最大16CCU

■サポートライセンス(6年目以降更新型1年)

項番	製品名	型名	価格(税別)	力	備考
I-184	Support Desk Standard24 (ソフトウェア) NVIDIA GRID 仮想PC	SV7GG3K3S	4,500円		
I-185	Support Desk Standard24 (ソフトウェア) NVIDIA GRID 仮想アプリケーション	SV7GG3K4S	900円		VMware, Citrix Xenなどの仮想OS上で仮想アプリケーションを使用する場合は対象であり、物理OS上で仮想アプリケーションを使用する場合は対象外です。
I-186	Support Desk Standard24 (ソフトウェア) NVIDIA GRID 仮想ワークステーション	SV7GG3K5S	17,000円		
I-187	Support Desk Standard24 (ソフトウェア) NVIDIA GRID エデュケーション	SV7GG59HS	4,500円		本ライセンスは、教育機関向けの提供となります。

**i** サポートライセンス(6年目以降更新型1年)

- ・グラフィックスカード(NVIDIA RTX 6000)、VDI/GPGPUカード(NVIDIA A2/NVIDIA L4)、GPUコンピューティングカード(NVIDIA L40S)、VDIグラフィックスカード(NVIDIA A16)用のSupport Desk Standard24(6年目以降更新型1年分)です。

期限内に1年目でご購入したNVIDIA GRID ソフトウェアライセンスと同じ数量をご購入する必要があります。

BC

※ OS により接続可能装置は異なります。詳細はハードウェア一覧を参照願います。

BC

- ① **VDI/GPGPUカード(NVIDIA A30/NVIDIA L4)、グラフィックスカード(NVIDIA RTX 6000)、GPUコンピューティングカード(NVIDIA L40S)の使用について**
- ・VDI用途以外で仮想化運用するには、サブスクリプションライセンスとNVIDIA社によるサポートライセンスがセットになった製品の購入が必要になります。
  - ・初回購入分は、1年/3年/5年から選択でき、2年/4年/6年目以降継続してご使用になるには、1年ごとのサブスクリプションライセンス&サポートを購入していただく必要があります。

■NVIDIA AI Enterprise Essentials サブスクリプションライセンス&サポート(1年/3年/5年)

(B)

4

項番	製品名	型名	価格(税別)	力	備考
I-372	NVIDIA AI Enterprise Essentials サブスクリプション 1GPU, 1年	E5155QNJ1	オープン価格		
I-373	NVIDIA AI Enterprise Essentials サブスクリプション 1GPU, 3年	E5155QNJ2	オープン価格		
I-374	NVIDIA AI Enterprise Essentials サブスクリプション 1GPU, 5年	E5155QNJ3	オープン価格		
I-375	NVIDIA AI Enterprise Essentials サブスクリプション 1GPU, 1年, エドゥケーション	E5155QNJ4	オープン価格		本ライセンスは、教育機関向けの提供となります。
I-376	NVIDIA AI Enterprise Essentials サブスクリプション 1GPU, 3年, エドゥケーション	E5155QNJ5	オープン価格		本ライセンスは、教育機関向けの提供となります。
I-377	NVIDIA AI Enterprise Essentials サブスクリプション 1GPU, 5年, エドゥケーション	E5155QNJ6	オープン価格		本ライセンスは、教育機関向けの提供となります。

- ① **NVIDIA AI Enterprise Essentials サブスクリプションライセンス&サポート(1年/3年/5年)**
- ・VDI/GPGPUカード(NVIDIA A30/NVIDIA L4)、グラフィックスカード(NVIDIA RTX 6000)、GPUコンピューティングカード(NVIDIA L40S)用のサブスクリプションライセンスおよびNVIDIA社によるサポート(1年/3年/5年)です。
  - ・NVIDIA社によるサポートの時間帯は、受付時間:平日9:00-18:00(日本語対応)、初回応答:1営業日以内です。
  - ・物理GPUごとに、1ライセンスが必要です。

■更新用サブスクリプションライセンス&サポート(2年/4年/6年目以降更新型1年)

項番	製品名	型名	価格(税別)	力	備考
I-378	(更新用)NVIDIA AI Enterprise Essentials サブスクリプション 1GPU, 1年	E5155QNJ7	オープン価格		
I-379	(更新用)NVIDIA AI Enterprise Essentials サブスクリプション 1GPU, 1年, エドゥケーション	E5155QNJ8	オープン価格		本ライセンスは、教育機関向けの提供となります。

- ① **更新用サブスクリプションライセンス&サポート(2年/4年/6年目以降更新型1年)**
- ・VDI/GPGPUカード(NVIDIA A30/NVIDIA L4)、グラフィックスカード(NVIDIA RTX 6000)、GPUコンピューティングカード(NVIDIA L40S)用のサブスクリプションライセンスおよびNVIDIA社によるサポート(2年/4年/6年目以降更新型1年分)です。
  - ・NVIDIA社によるサポートの時間帯は、受付時間:24時間、回答時間:平日9:00-18:00(日本語対応)、初回応答:1営業日以内です。
  - ・物理GPUごとに、1ライセンスが必要です。

■オプション24時間サポート(1年/3年/5年)

項番	製品名	型名	価格(税別)	力	備考
I-380	(新規用オプション)NVIDIA AI Enterprise Essentials 24時間サポート 1GPU, 1年	E5155QNJ9	オープン価格		
I-381	(新規用オプション)NVIDIA AI Enterprise Essentials 24時間サポート 1GPU, 3年	E5155QNJ0	オープン価格		
I-382	(新規用オプション)NVIDIA AI Enterprise Essentials 24時間サポート 1GPU, 5年	E5155QNJA	オープン価格		
I-383	(新規用オプション)NVIDIA AI Enterprise Essentials 24時間サポート 1GPU, 1年, エドゥケーション	E5155QNJB	オープン価格		本ライセンスは、教育機関向けの提供となります。
I-384	(新規用オプション)NVIDIA AI Enterprise Essentials 24時間サポート 1GPU, 3年, エドゥケーション	E5155QNJC	オープン価格		本ライセンスは、教育機関向けの提供となります。
I-385	(新規用オプション)NVIDIA AI Enterprise Essentials 24時間サポート 1GPU, 5年, エドゥケーション	E5155QNJD	オープン価格		本ライセンスは、教育機関向けの提供となります。

- ① **オプション24時間サポート(1年/3年/5年)**
- ・NVIDIA AI Enterprise Essentials サブスクリプションライセンス&サポート(1年/3年/5年)とセットで購入ができます。
  - ・NVIDIA社によるオプションサポートの時間帯は、受付時間:24時間、回答時間:24時間(平日9:00-18:00は日本語対応、それ以外は英語対応)、初回応答:4時間以内です。

■更新用オプション24時間サポート(2年/4年/6年目以降更新型1年)

項番	製品名	型名	価格(税別)	力	備考
I-386	(更新用オプション)NVIDIA AI Enterprise Essentials 24時間サポート 1GPU, 1年	E5155QNJE	オープン価格		
I-387	(更新用オプション)NVIDIA AI Enterprise Essentials 24時間サポート 1GPU, 1年, エドゥケーション	E5155QNJF	オープン価格		本ライセンスは、教育機関向けの提供となります。

- ① **更新用オプション24時間サポート(2年/4年/6年目以降更新型1年)**
- ・更新用サブスクリプションライセンス&サポート(2年/4年/6年目以降更新型1年)とセットで購入ができます。
  - ・NVIDIA社によるオプションサポートの時間帯は、受付時間:24時間、回答時間:24時間(平日9:00-18:00は日本語対応、それ以外は英語対応)、初回応答:4時間以内です。

BD

※ OS により接続可能装置は異なります。詳細はハードウェア一覧を参照願います。

### GPUカード/グラフィックスカードの同時手配制限について

以下の組み合わせの場合は同時手配できないケースがあります。

製品名	型名	グラフィックスカード (NVIDIA T400) (*1)	VDI/GPGPUカード (NVIDIA A2)	VDI/GPGPUカード (NVIDIA L4)	グラフィックスカード (NVIDIA RTX A4500) (*1)
Windows Server 2022 Standard(16コア) インストール	PYBWP55	○	○	○	○
Windows Server 2022 Standard(16コア/Hyper-V) インストール	PYBWP55H	×	○	○	×
Windows Server 2022 Standard(16コア) ダウングレードサービス付き Windows Server 2019 Standard インストール	PYBWPDS9	○	○	×	○
Windows Server IoT 2022 for Storage Standard(16コア) インストール	PYBWPW551	○	○	○	○
Windows Server IoT 2022 for Storage Standard(24コア) インストール	PYBWPW553	○	○	○	○
Windows Server 2022 Standard メディアキット	PYBWS52	○	○	○	○
Windows Server 2019 Datacenter メディアキット	PYBWB94	○	○	(*3)	○
Windows Server 2019 Standard メディアキット	PYBWS92	○	○	(*3)	○
Windows Server 2016 Datacenter メディアキット	PYBWB62	×	(*4)	(*4)	×
Windows Server 2016 Standard メディアキット	PYBWS62	×	(*4)	(*4)	×

製品名	型名	グラフィックスカード (NVIDIA RTX 4000) (*1)	グラフィックスカード (NVIDIA RTX 6000)	GPUコンピューティングカード (NVIDIA H100)	GPUコンピューティングカード (NVIDIA L40S)
Windows Server 2022 Standard(16コア) インストール	PYBWP55	○	○	○	○
Windows Server 2022 Standard(16コア/Hyper-V) インストール	PYBWP55H	×	○	○	○
Windows Server 2022 Standard(16コア) ダウングレードサービス付き Windows Server 2019 Standard インストール	PYBWPDS9	×	○	×	×
Windows Server IoT 2022 for Storage Standard(16コア) インストール	PYBWPW551	○	○	○	○
Windows Server IoT 2022 for Storage Standard(24コア) インストール	PYBWPW553	○	○	○	○
Windows Server 2022 Standard メディアキット	PYBWS52	○	○	○	○
Windows Server 2019 Datacenter メディアキット	PYBWB94	×	○	(*3)	(*3)
Windows Server 2019 Standard メディアキット	PYBWS92	×	○	(*3)	(*3)
Windows Server 2016 Datacenter メディアキット	PYBWB62	×	(*4)	(*4)	(*4)
Windows Server 2016 Standard メディアキット	PYBWS62	×	(*4)	(*4)	(*4)

製品名	型名	VDIグラフィックスカード (NVIDIA A16)	VDI/GPGPUカード (NVIDIA A30)	CONVERGED ACCELERATOR カード (NVIDIA A30X)
Windows Server 2022 Standard(16コア) インストール	PYBWP55	○	○	×
Windows Server 2022 Standard(16コア/Hyper-V) インストール	PYBWP55H	○	○	○(*5)
Windows Server 2022 Standard(16コア) ダウングレードサービス付き Windows Server 2019 Standard インストール	PYBWPDS9	○	○	×
Windows Server IoT 2022 for Storage Standard(16コア) インストール	PYBWPW551	○	○	×
Windows Server IoT 2022 for Storage Standard(24コア) インストール	PYBWPW553	○	○	×
Windows Server 2022 Standard メディアキット	PYBWS52	○	○	(*2)(*5)
Windows Server 2019 Datacenter メディアキット	PYBWB94	○	○	(*3)(*5)
Windows Server 2019 Standard メディアキット	PYBWS92	○	○	(*3)(*5)
Windows Server 2016 Datacenter メディアキット	PYBWB62	(*4)	(*4)	(*4)(*5)
Windows Server 2016 Standard メディアキット	PYBWS62	(*4)	(*4)	(*4)(*5)

○：可能、×：不可

(\*1) 仮想環境で利用できません。

(\*2) Windows Server 2022はホストOSとして利用できません。なおゲストOSとして利用可能です。

(\*3) Windows Server 2019はホストOSとして利用できません。なおゲストOSとして利用可能です。

(\*4) Windows Server 2016はホストOSとして利用できません。なおゲストOSとして利用可能です。

(\*5) 第5世代インテル® Xeon® プロセッサ手配時、同時手配できません。

※ OS により接続可能装置は異なります。詳細はハードウェア一覧を参照願います。

BD

### 25. シリアルポート



・本オプションは、搭載パターン(8)のTriple RAID構成(ラックベースユニット (2.5インチ HDD/SSD×24)[PYR2547REN]かつ内蔵ストレージケーブル(8ch SASカード接続)[PYBCBS103])では使用できません。

項番	製品名	型名	価格(税別)	力	備考
I-64	増設用シリアルポート	PY-COM10	3,200円	●	PCIeスロットにシリアルポート×1を追加 インターフェース：RS-232C×1
		PYBCOM10	3,200円		

### 26. サーバ管理(リモートマネジメントコントローラ)



・リモートマネジメントコントローラアップグレード[PY-RMC44]またはライフサイクルマネジメントライセンス[PY-LCM14]を手配した場合、iRMC S6 advanced pack(アクティベーションキー生成ドキュメント)またはeLCM Activation Pack(アクティベーションキー生成ドキュメント)に記載されているTAN(アクティベーションキー生成ID)を使用して、別途アクティベーションキーの生成作業が必要となります。  
 ・アクティベーションキーの生成におきましては、インターネット環境を使用したE-mailアドレスの登録が必要となりますので、事前に環境の準備をお願いいたします。  
 ・アクティベーションキーの生成時に使用したE-mailアドレスおよびiRMC S6 advanced packまたはeLCM Activation Packは、アクティベーションキーの再送信の際にも必要となりますので、紛失等のないよう管理をお願いいたします。  
 ・ライフサイクルマネジメントライセンス[PY-LCM14/PYBCM14]をご使用にあたっては、各種留意事項がございます。詳細については、当社ホームページ (<https://jp.fujitsu.com/platform/server/primergy/peripheral/osopt/svs-dvd.html>)を参照ください。

項番	製品名	型名	価格(税別)	力	備考
I-164	リモートマネジメント コントローラアップグレード	PY-RMC44	50,000円	●	アドバンスドビデオリダイレクション機能、パーチャルメディア機能 <一般型名の提供形態> ・アクティベーションキー：iRMC S6 advanced pack(アクティベーションキー生成ドキュメント)に記載されたTAN(アクティベーションキー生成ID)を使用しURLより取得 <カスタムメイド型名の提供形態> ・アクティベーションキー：サーバ本体に登録された状態で出荷(※) ※サーバ本体の保証書にアクティベーションキーの記載あり
		PYBRMC44	50,000円		

項番	製品名	型名	価格(税別)	力	備考
I-165	ライフサイクルマネジメントライセンス	PY-LCM14	20,000円	●	アップデート機能、イメージ管理機能、PrimeCollect機能 <一般型名の提供形態> ・アクティベーションキー：eLCM Activation Pack(アクティベーションキー生成ドキュメント)に記載されたTAN(アクティベーションキー生成ID)を使用しURLより取得 <カスタムメイド型名の提供形態> ・アクティベーションキー：サーバ本体に登録された状態で出荷(※) ※サーバ本体の保証書にアクティベーションキーの記載あり
		PYBLCM14	20,000円		

項番	製品名	型名	価格(税別)	力	備考
I-190	iRMC用拡張MicroSDカード 64GB	PY-MD64R1	19,000円	●	iRMC S6用 標準搭載16GBを64GBに変更するオプション
		PYBMD64R1	19,000円		
I-191	iRMC用拡張MicroSDカード 128GB	PY-MD12R1	29,000円	●	iRMC S6用 標準搭載16GBを128GBに変更するオプション
		PYBMD12R1	29,000円		

項番	製品名	型名	価格(税別)	力	備考
I-180	マステブロイメントモード	PYBSSS3	1,000円	●	iRMCのデフォルトパスワード固定化オプション ・USBホストLANがデフォルトで有効となります。 ・SSH設定がデフォルトで有効となります。 ・iRMCのデフォルトパスワードの強制変更が無効となります。 ・iRMCのデフォルトパスワードを変更しない状態でRedfishによるiRMCへのフルコントロールが可能となります。

### 27. セキュリティチップ



・Windows Server 2022/Windows Server IoT 2022 for Storage Standardを物理環境、または仮想環境使用時のホストOSとして利用する場合はセキュリティチップ [PY-TPM20/PYBTPM20]が必須となります。  
 ・Windows Server 2022を仮想環境使用時のゲストOSとして利用する場合はセキュリティチップ [PY-TPM20/PYBTPM20]を任意に手配いただけます。

項番	製品名	型名	価格(税別)	力	備考
I-309	セキュリティチップ	PY-TPM20	13,000円	●	TPM2.0モジュール(TCG準拠) ※UEFIモードのみサポートとなります。設定をご確認のうえ、ご使用ください。 ※サポート状況については、留意事項編「セキュリティチップ(TPM)、インテル トラステッド・エグゼキュション・テクノロジー(インテル® TXT)およびAMDダイナミックルートオプトラストメンメント(DRTM)のサポートについて」を参照
		PYBTPM20	13,000円		

BE

BE

### 28. アドバンスド・サーマルオプション [カスタムメイド専用]



項番	製品名	型名	価格(税別)	力	備考
Q-11	アドバンスド・サーマルオプション40	PYBET03	10,000円		● 高温動作に適合するように専用の設定を適用し、内蔵オプション製品の搭載位置を指定してエアフローを最適化することにより、動作保証周囲温度を拡張するオプション 動作保証周囲温度：(通常)：10～35℃ ⇒ (オプション適用後)：5～40℃
Q-12	アドバンスド・サーマルオプション45	PYBET52	10,000円		● 高温動作に適合するように専用の設定を適用し、内蔵オプション製品の搭載位置を指定してエアフローを最適化することにより、動作保証周囲温度を拡張するオプション 動作保証周囲温度：(通常)：10～35℃ ⇒ (オプション適用後)：5～45℃
Q-13	アドバンスド・サーマルオプション25	PYBET21	10,000円		● 周囲温度25℃以下の環境にてご使用願います。 必須条件については、必ずシステム構成図の「温度制限について」を参照ください。
Q-6	高性能CPU搭載オプション	PYBETA1	1,100円		● 周囲温度30℃以下の環境にてご使用願います。 必須条件については、必ずシステム構成図の「温度制限について」を参照ください。

**1** アドバンスド・サーマルオプション/高性能CPU搭載オプション  
構成により選択不可となるオプションがあります。不可となるオプションについては、必ず「温度制限について」を参照ください。  
以下オプションは、カスタムメイド搭載して出荷することはできません。  
出荷後にオプションを追加した場合は、アドバンスド・サーマルオプション/高性能CPU搭載オプション非対応となります。

**構成不可オプション(ATD40)**  
・電源ユニット(500W)  
・メモリ-256GB(256GB 5600 RDIMM×1、3DS)  
・内蔵オプションに関しては「温度制限について」を参照ください。

**構成不可オプション(ATD45)**  
・電源ユニット(500W)  
・メモリ-256GB(256GB 5600 RDIMM×1、3DS)  
・フラッシュバックアップユニット  
・内蔵オプションに関しては「温度制限について」を参照ください。

**構成不可オプション(ATD25/高性能CPU搭載オプション)**  
・内蔵オプションに関しては「温度制限について」を参照ください。

外付オプション製品[UPS、ハードディスクキャビネット(JX40 S2/JX60 S2)、バックアップキャビネット(SX05 S2/SX05 S3)、KVMスイッチ、ディスプレイ等]を接続する場合、保証動作環境は外付オプション製品の温度条件に準じます。  
各オプション製品のマニュアルにて動作環境をご確認のうえ、使用ください。

**注意事項**  
動作保証周囲温度はサーバ前面の周囲環境温度となります。高温環境下(40/45℃)での長期稼働を保証するものではありません。  
通常のオフィス環境(年平均使用温度25℃)でご使用された際には保守対応期間内(5年)では寿命に至らないものとして設計しておりますが、高温環境下での長期稼働等、お客様のご使用環境によっては、より短時間で寿命に至る場合があります。  
寿命を超えた部品については、交換可能な場合は有償にて対応させていただきます。  
なお、上記はあくまで目安であり、保守サポート期間(5年間)内に故障しないことをお約束するものではありません。

### 29. 国際エネルギースタープログラムオプション [カスタムメイド専用]



項番	製品名	型名	価格(税別)	力	備考
Q-65	国際エネルギースタープログラムオプション	PYBES24	500円		● 国際エネルギースタープログラム適合オプション(1CPU構成時) ※本オプションの適用基準を満たすことにより、オフィス機器向け国際エネルギースタープログラムに適合 詳細については、以下URL参照。 当社ホームページ ( <a href="https://www.fujitsu.com/jp/products/computing/servers/primergy/solution/cost/es/">https://www.fujitsu.com/jp/products/computing/servers/primergy/solution/cost/es/</a> )
Q-66	国際エネルギースタープログラムオプション	PYBES25	500円		● 国際エネルギースタープログラム適合オプション(2CPU構成時) ※本オプションの適用基準を満たすことにより、オフィス機器向け国際エネルギースタープログラムに適合 詳細については、以下URL参照。 当社ホームページ ( <a href="https://www.fujitsu.com/jp/products/computing/servers/primergy/solution/cost/es/">https://www.fujitsu.com/jp/products/computing/servers/primergy/solution/cost/es/</a> )

**1** 国際エネルギースタープログラムオプション  
以下の構成の場合、カスタムメイド搭載して出荷することはできません。  
また、出荷後にオプションを追加した場合は、国際エネルギースタープログラムオプション非対応となります。

**適用不可構成(共通)**  
・電源ユニット(900W)[PYBPU902]、電源ユニット(1600W)[PYBPU163]、電源ユニット(2200W)[PYBPU221]

**適用不可構成(1CPU構成時)**  
・Xeon プロセッサ-Silver 4416+、Xeon プロセッサ-Gold 5416S、  
Xeon プロセッサ-Silver 4510/4514Y/4510T、Xeon プロセッサ-Gold 5515+/6534、Xeon プロセッサ-Bronze 3508U

**適用不可構成(2CPU構成時)**  
・Xeon プロセッサ-Gold 5416S、Xeon プロセッサ-Silver 4510/4514Y/4510T、Xeon プロセッサ-Gold 5515+/6534、Xeon プロセッサ-Bronze 3508U

BF



※ OS により接続可能装置は異なります。詳細はハードウェア一覧を参照願います。

BF

### 30. キーボード/マウス



項番	製品名	型名	価格(税別)	力	備考
C-6	小型OADGキーボード(106キー/USB)	PY-KBU1R2	15,000円		ラック搭載用OADGキーボード(106キー)。テンキーあり。USB接続。ケーブル長:1.3m
C-1	USBマウス(光学式)	PY-MSU201	3,200円		光学式スクロール機能対応マウス、1000cpi、USB接続、2ボタン+1ホイール、ケーブル長:1.8m、マーブルグレー色

### 31. OSブート専用モジュール



- ・ M.2 Flash モジュールとM.2 Flash モジュール(Vmware用) / M.2 Flash モジュール(NVMe接続)は、同時選択できません。
- ・ M.2用ライザーカード(PY-PREM02/PYBPREM02)とデュアルM.2 コントローラカード(PDUAL CP100/PDUAL CP300)[PY-DMCP24/PYBDMCP24L/PY-DMCP35/PYBDMCP35L]は同時手配できません。

#### ■M.2用ライザーカード (非アレイ/アレイ接続)



- ・ **M.2用ライザーカード[PY-PREM02/PYBPREM02]手配時は、M.2 Flash モジュールが必須となります。**
- ・ M.2 Flash モジュール(Vmware用)のアレイ構成はご使用いただけません。
- ・ M.2 Flash モジュール(NVMe接続)をアレイ接続として使用する場合は、Intel VROCアップグレードキー(Premium)[PY-RLVR02/PYBRLVR02]が必要です。詳細については、[留意事項編「Intel VROC \(VMD NVMe RAID\) について」](#)を参照ください。
- ・ RAID設定サービスまたはOSインストールオプションを手配する場合は、「RAID設定サービスについて」も併せて参照ください。
- ・ オンボードSATAコントローラまたはオンボードPCIeのソフトウェアRAID機能を有効にした構成にM.2 Flash モジュールを搭載する場合は、仮想環境はご使用になれません。

項番	製品名	型名	価格(税別)	力	備考
I-171	M.2用ライザーカード	PY-PREM02 PYBPREM02	26,000円 26,000円	●	M.2 Flash モジュールを2台搭載可能なPCIeカードタイプのOSブート専用ライザーカード

項番	製品名	型名	価格(税別)	力	備考
F-345	M.2 Flash モジュール-240GB	PY-MF24YN4 PYBMF24YN4	128,000円 128,000円	●	データ転送速度: SATA 6Gbps 記録方式: TLC ホットプラグ: × 製品クラス: Read Intensive[書き込み保証値 1.5DWPD]
F-346	M.2 Flash モジュール-480GB	PY-MF48YN4 PYBMF48YN4	140,000円 140,000円	●	データ転送速度: SATA 6Gbps 記録方式: TLC ホットプラグ: × 製品クラス: Read Intensive[書き込み保証値 1.5DWPD]
F-348	M.2 Flash モジュール-960GB	PY-MF96YN PYBMF96YN	183,000円 183,000円	●	データ転送速度: SATA 6Gbps 記録方式: TLC ホットプラグ: × 製品クラス: Read Intensive[書き込み保証値 1.5DWPD]

項番	製品名	型名	価格(税別)	力	備考
F-347	VMware vSphere Hypervisor用 M.2 Flash モジュール(240GB)	PY-MF24NV4 PYBMF24NV4	128,000円 128,000円	●	インストールOS: なし サポートOS(*): vS7.0以降、vS8.0以降 (*各機種別のサポートするOSに準じます。 M.2 Flash モジュール容量: 240GB 添付インストールディスク: なし ※VMware専用のため、他のOSでは使用不可

項番	製品名	型名	価格(税別)	力	備考
F-11	M.2 Flash モジュール-480GB (NVMe接続)	PY-BS48PEA PYBBS48PEA	140,000円 140,000円	●	データ転送速度: PCI Express4.0 記録方式: TLC ホットプラグ: × 製品クラス: Read Intensive[書き込み保証値 0.9DWPD]
F-13	M.2 Flash モジュール-960GB (NVMe接続)	PY-BS96PEA PYBBS96PEA	183,000円 183,000円	●	データ転送速度: PCI Express4.0 記録方式: TLC ホットプラグ: × 製品クラス: Read Intensive[書き込み保証値 0.9DWPD]



- ・ **M.2 Flash モジュール-240GB/480GB/960GB、M.2 Flash モジュール-480GB/960GB(NVMe接続)**
- ・ M.2 Flash モジュール/ M.2 Flash モジュール(NVMe接続)の用途は、システム領域となります。
- ・ 本製品は「有寿命部品」となり、寿命時には製品を再購入いただく必要があります。詳細については、[留意事項編「SSDの書き込み保証値について」](#)を参照ください。

#### VMware vSphere Hypervisor用 M.2 Flash モジュール(240GB)

- ・ 本製品には、VMware vSphereのライセンスおよびサポートは含まれておりません。別途購入してください。
- ・ VMwareのサポート状況(本体/オプション)等の最新情報は、[当社ホームページ](#) (<https://www.fujitsu.com/jp/products/computing/servers/primergy/software/vmware/>) をご確認ください。
- ・ VMware環境における、サーバ監視・管理につきましては、[留意事項編「サーバ監視・管理ソフトウェアについて」](#)を参照ください。
- ・ 仮想環境使用時のゲストOS利用向けに、OSオプションの複数同時選択が可能です。
- ・ 同時選択可能な組み合わせや最大選択数量については、[留意事項編「OSオプション、SupportDesk、複数同時選択時の組み合わせについて」](#)を参照ください。
- ・ 各OSとゲストOSのサポート可否については、[留意事項編「各OSの仮想化機能について」](#)および「システム構成図で紹介するWeb情報」の「OSのサポート情報、動作確認情報」を参照ください。

BG

BG-1

※ OS により接続可能装置は異なります。詳細はハードウェア一覧を参照願います。

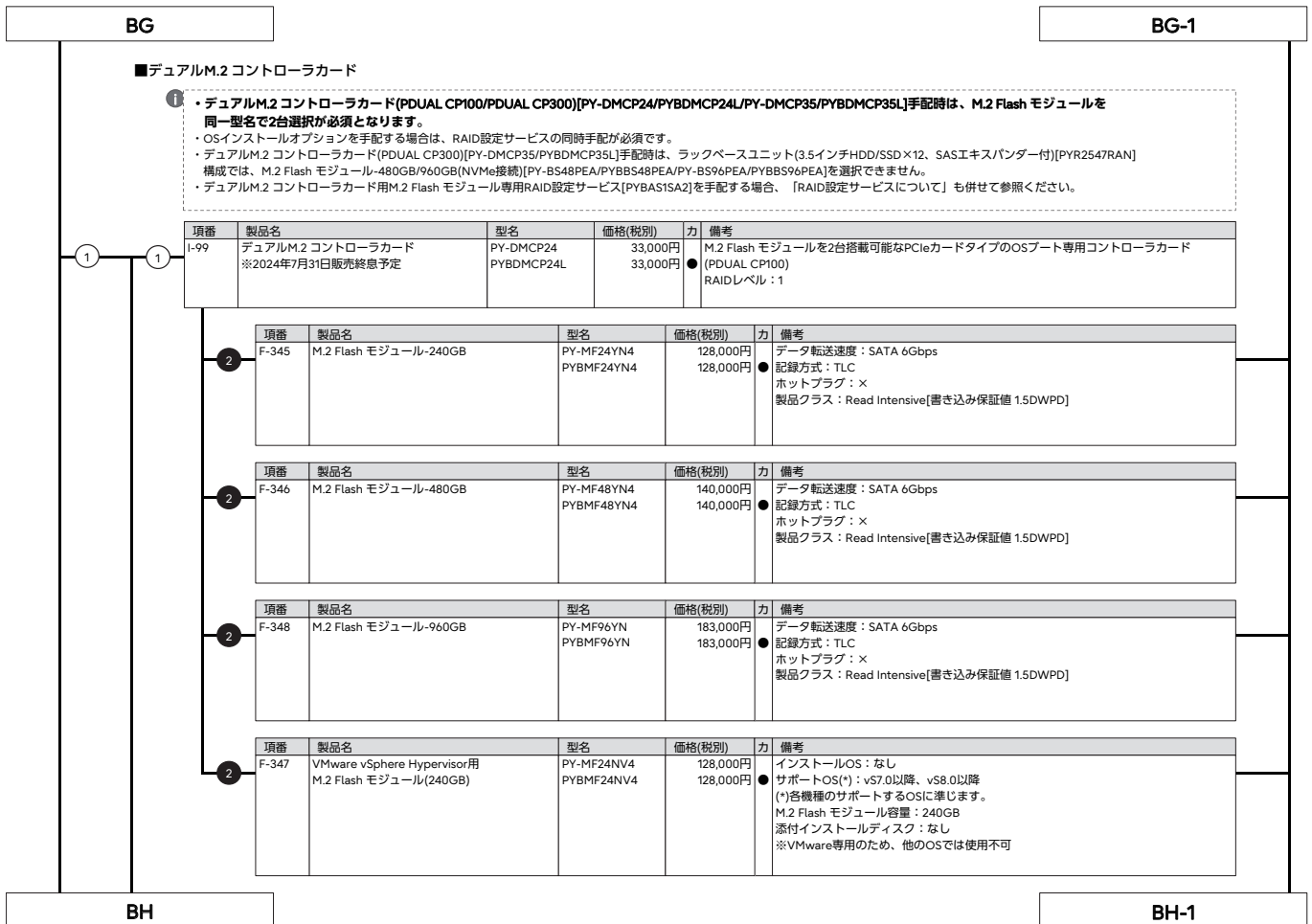

※ OS により接続可能装置は異なります。詳細はハードウェア一覧を参照願います。

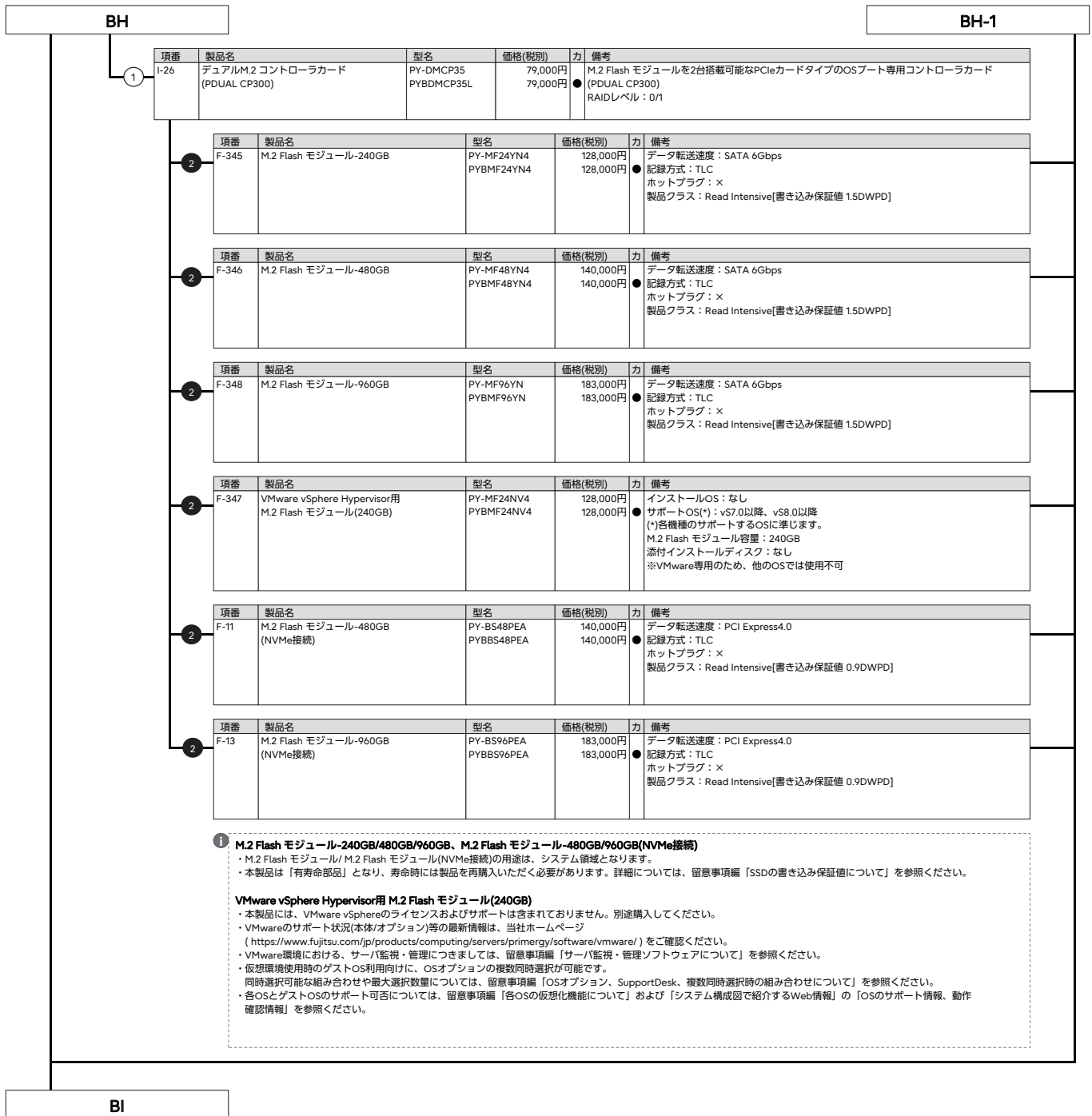

※ OS により接続可能装置は異なります。詳細はハードウェア一覧を参照願います。

BI

### 32. Windows OSオプション



- ・ **サーバ本体と同時手配願います**(Windows Server 2022 Standard Additional License、CALを除く)。
- ・ Windows OSのサポート状況(本体/オプション)等の最新情報は、当社ホームページ( <https://www.fujitsu.com/jp/products/computing/servers/primergy/software/windows/> )をご確認ください。
- ・ 仮想環境使用時のゲストOS利用向けに、OSオプションの複数同時選択が可能です。  
同時選択可能な組み合わせや最大選択数については、留意事項編「OSオプション、SupportDesk、複数同時選択時の組み合わせについて」を参照ください。
- ・ Windows OSを物理環境、または仮想環境使用時のホストOSとして利用する場合は、Xeon Max プロセッサ以外のCPUを手配してください。
- ・ 各OSとゲストOSのサポート可否については、留意事項編「各OSの仮想化機能について」および「システム構成図で紹介するWeb情報」の「OSのサポート情報、動作確認情報」を参照ください。
- ・ Windows Server 2022 Standard Additional Licenseは、物理/仮想サーバが搭載するすべての物理/仮想CPUコア数をカバーするライセンスが必要です。
- ・ Windows Server 2022 Datacenter Additional Licenseは、物理サーバが搭載するすべての物理CPUコア数をカバーするライセンスが必要です。
- ・ Windows Server 2022 Datacenter Additional Licenseは、カスタムメイドオプションのみでの提供となります。サーバ本体手配後に、本製品は追加手配することができませんので、サーバ本体手配時に必要なライセンス数を手配ください。
- ・ Windows OSオプションにはCALが添付されておりません。使用する環境に応じて、Device CAL/User CALを別途手配する必要があります。
- ・ M.2 Flash モジュール、SAS HDD/ニアラインSAS HDD/BC-SATA HDD/SAS SSD/SATA SSD、PCIe SSDとOSインストールオプションを同時手配する場合、以下の優先度でOSがインストールされ出荷されます。  
M.2 Flash モジュール > SAS HDD/ニアラインSAS HDD/BC-SATA HDD/BC-SATA HDD/SAS SSD/SATA SSD > PCIe SSD
- ・ OSインストールオプションと内蔵ストレージとしてPCIe SSDのみを同時手配する場合、カスタムメイド型名で2台以上の手配はできません。

#### (Windows Server 2022)

- 1. **Windows Server 2022を物理環境、または仮想環境使用時のホストOSとして利用する場合は、セキュリティチップ[PY-TPM20/PYBTPM20]が必須となります。**
- ・ [Windows Server 2022 Standard(16コア)ダウンロードサービス付きWindows Server 2019 Standard インストール] を手配し、納品後に、物理環境でWindows Server 2022を利用する場合には、別途セキュリティチップ[PY-TPM20]を手配いただく必要があります。  
なお、セキュリティチップ[PY-TPM20]をサーバ機器に搭載する場合は、担当作業員による取り付け(ハードウェア設置サービス)が必須となりますので「ハードウェア設置サービス」の手配を必ずお願いいたします。
- ・ お客様自身による取り付け作業(お客様現調)は、本体装置・オプション機器を破損させる恐れがあるため、いかなる理由においても保証対象外となりますので、ご注意ください。
- ・ M.2 Flash モジュール専用RAID設定サービス[PYBASISM2]とWindows Server 2022 Standard(16コア/Hyper-V) インストール[PYBWPSS5H]の同時手配はできません。
- ・ Windows Server 2022 Standard/Datacenterからのダウンロード権[PYBWPSS5/PYBWPSS5H/PYBWPDS9/PYBWBSS5/PYBWBDS5]については、マイクロソフトソフトウェアライセンス条項を参照ください。  
マイクロソフト社ホームページ：  
[https://www.microsoft.com/en-us/UseTerms/OEM/WindowsServerDatacenterandStandard/2022/UseTerms\\_OEM\\_WindowsServerDatacenterandStandard\\_2022\\_Japanese.htm](https://www.microsoft.com/en-us/UseTerms/OEM/WindowsServerDatacenterandStandard/2022/UseTerms_OEM_WindowsServerDatacenterandStandard_2022_Japanese.htm)

#### ■インストールオプション/インフラ基本導入サービス

項番	製品名	型名	価格(税別)	力	備考
P-259	Windows Server 2022 Standard(16コア) インストール	PYBWPSS	オープン価格	●	Windows Server® 2022 Standard (16コア)インストール 構成品: <添付インストールディスク> ・ Windows Server® 2022 Standard
P-262	Windows Server 2022 Standard(16コア/Hyper-V) インストール	PYBWPSS5H	オープン価格	●	Windows Server® 2022 Standard (16コア)インストール (Hyper-V設定済み) 構成品: <添付インストールディスク> ・ Windows Server® 2022 Standard

項番	製品名	型名	価格(税別)	力	備考
P-265	Windows Server 2022 Standard Additional License(2コア)	PY-WAS5 PYBWA55	オープン価格 オープン価格	●	<添付品> ・ Windows Server® 2022 Standard (2コア)ライセンス証書
P-266	Windows Server 2022 Standard Additional License(4コア)	PY-WAS52 PYBWA52	オープン価格 オープン価格	●	<添付品> ・ Windows Server® 2022 Standard (4コア)ライセンス証書
P-267	Windows Server 2022 Standard Additional License(16コア)	PY-WAS53 PYBWA53	オープン価格 オープン価格	●	<添付品> ・ Windows Server® 2022 Standard (16コア)ライセンス証書

項番	製品名	型名	価格(税別)	力	備考
Q-365	OS基本導入 (Windows Server 2022 Standard)	PYBDK3003	オープン価格	●	・ Windows Server 2022 Standardの開封および基本設定 ・ 当社保守/運用支援ツール(ServerView Agentless Service等)のインストール ・ 当社指定のOSセキュリティ更新プログラムの適用 ・ システムパーティション領域100GB

項番	製品名	型名	価格(税別)	力	備考
Q-90	システムパーティション領域拡張(+50GB)	PYBDKP003	オープン価格	●	・ システムパーティション領域を50GB追加 最大で3つまで同時手配可能
Q-87	基本システムパーティション領域変更-60GB	PYBDKP001	オープン価格	●	・ システムパーティション領域を100GBから60GBに変更

- 1. **OS基本導入**
- ・ OS基本導入の詳細については、システム構成図(サービス一覧)を参照ください。
- ・ システムパーティション領域拡張と基本システムパーティション領域変更は同時選択できません。

BJ

BJ-1

※ OS により接続可能装置は異なります。詳細はハードウェア一覧を参照願います。

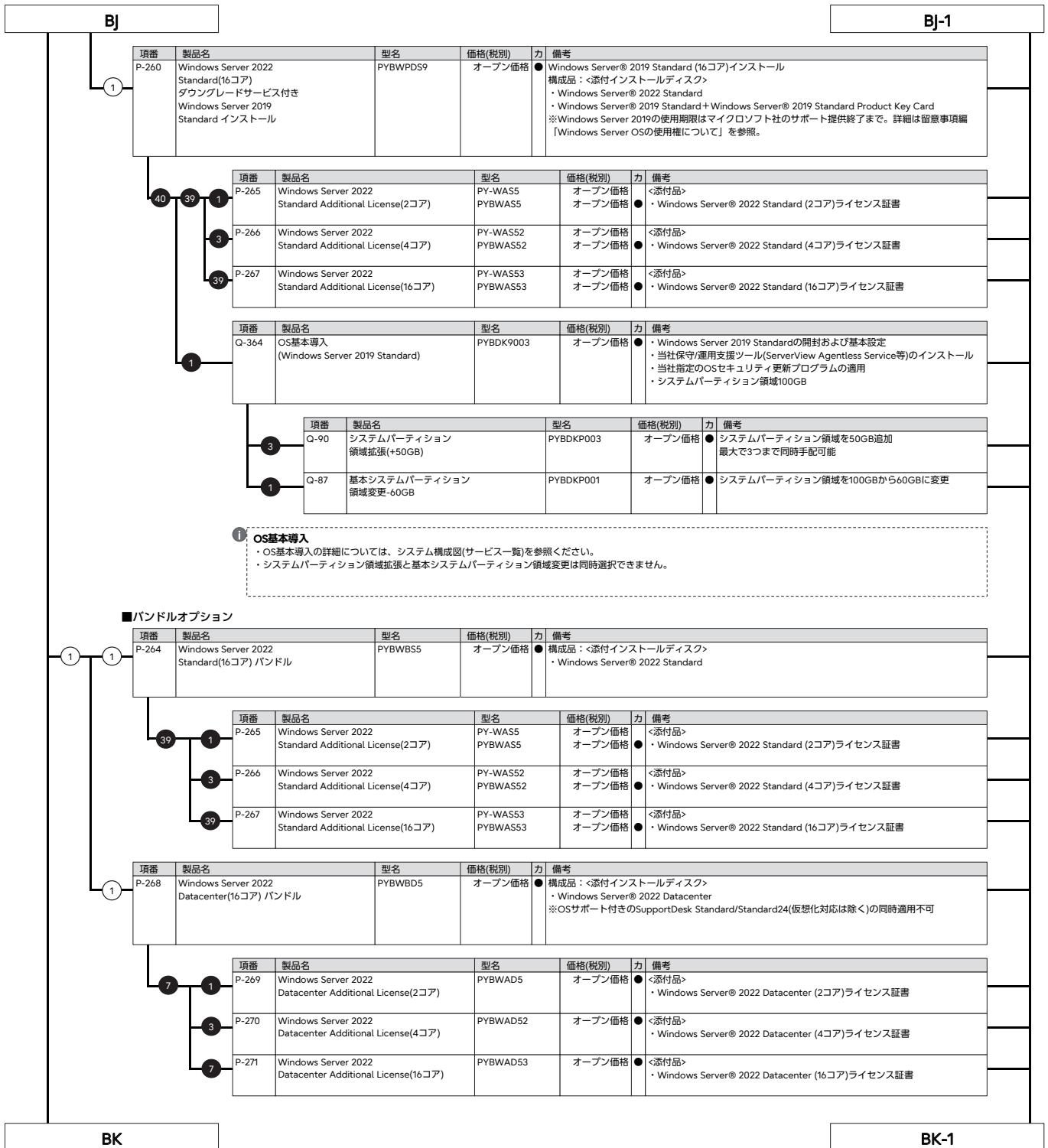

※ OS により接続可能装置は異なります。詳細はハードウェア一覧を参照願います。

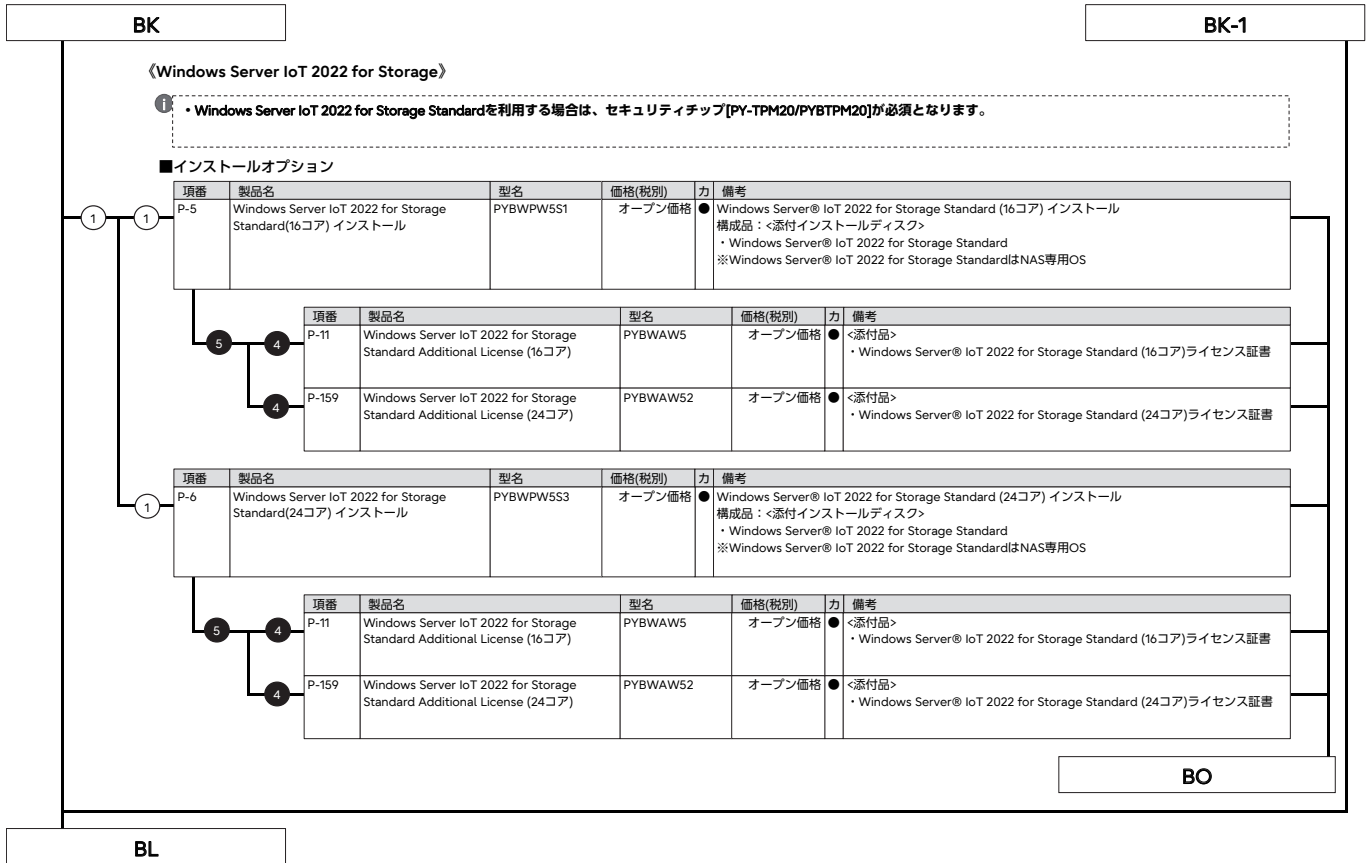

※ OS により接続可能装置は異なります。詳細はハードウェア一覧を参照願います。

BL

### 《Windows Server 2022 CAL》

- ①
- Windows Server 2022 CAL パンドルオプションは、PRIMERGY本体と同時手配したWindows OSオプションに対してのみ適用可能です(ご購入済みのPRIMERGYへの適用を含む)。
  - Windows Server 2022 CAL、Windows Server 2022 Remote Desktop Services CAL パンドルオプションの一般型名に、最大選択数量制限はありません。カスタムメイド型名の最大選択数量以上のCALが必要な場合は、一般型名で不足分を手配ください。
  - 組み合わせの詳細については、留意事項編「OSオプション、SupportDesk、複数同時選択時の組み合わせについて」を参照ください。

#### ■CAL

項番	製品名	型名	価格(税別)	力	備考
P-273	Windows Server 2022 1 Device CAL	PY-WCD01C PYBWCD01C	オープン価格 オープン価格	●	<添付品> ・ Windows Server® 2022 Client Access License (1 Device)ライセンス証書
P-274	Windows Server 2022 5 Device CAL	PY-WCD05C PYBWCD05C	オープン価格 オープン価格	●	<添付品> ・ Windows Server® 2022 Client Access License (5 Device)ライセンス証書
P-275	Windows Server 2022 10 Device CAL	PY-WCD10C PYBWCD10C	オープン価格 オープン価格	●	<添付品> ・ Windows Server® 2022 Client Access License (10 Device)ライセンス証書
P-276	Windows Server 2022 50 Device CAL	PY-WCD50C PYBWCD50C	オープン価格 オープン価格	●	<添付品> ・ Windows Server® 2022 Client Access License (50 Device)ライセンス証書
P-277	Windows Server 2022 100 Device CAL	PY-WCD1HC PYBWCD1HC	オープン価格 オープン価格	●	<添付品> ・ Windows Server® 2022 Client Access License (100 Device)ライセンス証書

項番	製品名	型名	価格(税別)	力	備考
P-278	Windows Server 2022 1 User CAL	PY-WCU01C PYBWCU01C	オープン価格 オープン価格	●	<添付品> ・ Windows Server® 2022 Client Access License (1 User)ライセンス証書
P-279	Windows Server 2022 5 User CAL	PY-WCU05C PYBWCU05C	オープン価格 オープン価格	●	<添付品> ・ Windows Server® 2022 Client Access License (5 User)ライセンス証書
P-280	Windows Server 2022 10 User CAL	PY-WCU10C PYBWCU10C	オープン価格 オープン価格	●	<添付品> ・ Windows Server® 2022 Client Access License (10 User)ライセンス証書
P-281	Windows Server 2022 50 User CAL	PY-WCU50C PYBWCU50C	オープン価格 オープン価格	●	<添付品> ・ Windows Server® 2022 Client Access License (50 User)ライセンス証書
P-282	Windows Server 2022 100 User CAL	PY-WCU1HC PYBWCU1HC	オープン価格 オープン価格	●	<添付品> ・ Windows Server® 2022 Client Access License (100 User)ライセンス証書

#### ■RDS CAL

項番	製品名	型名	価格(税別)	力	備考
P-283	Windows Server 2022 Remote Desktop Services 1 Device CAL	PY-WCD01D PYBWCD01D	オープン価格 オープン価格	●	<添付品> ・ Windows Server® 2022 Remote Desktop Services Client Access License (1 Device) ライセンス証書
P-284	Windows Server 2022 Remote Desktop Services 5 Device CAL	PY-WCD05D PYBWCD05D	オープン価格 オープン価格	●	<添付品> ・ Windows Server® 2022 Remote Desktop Services Client Access License (5 Device) ライセンス証書
P-285	Windows Server 2022 Remote Desktop Services 10 Device CAL	PY-WCD10D PYBWCD10D	オープン価格 オープン価格	●	<添付品> ・ Windows Server® 2022 Remote Desktop Services Client Access License (10 Device) ライセンス証書
P-286	Windows Server 2022 Remote Desktop Services 50 Device CAL	PY-WCD50D PYBWCD50D	オープン価格 オープン価格	●	<添付品> ・ Windows Server® 2022 Remote Desktop Services Client Access License (50 Device) ライセンス証書
P-287	Windows Server 2022 Remote Desktop Services 100 Device CAL	PY-WCD1HD PYBWCD1HD	オープン価格 オープン価格	●	<添付品> ・ Windows Server® 2022 Remote Desktop Services Client Access License (100 Device) ライセンス証書

項番	製品名	型名	価格(税別)	力	備考
P-288	Windows Server 2022 Remote Desktop Services 1 User CAL	PY-WCU01D PYBWCU01D	オープン価格 オープン価格	●	<添付品> ・ Windows Server® 2022 Remote Desktop Services Client Access License (1 User) ライセンス証書
P-289	Windows Server 2022 Remote Desktop Services 5 User CAL	PY-WCU05D PYBWCU05D	オープン価格 オープン価格	●	<添付品> ・ Windows Server® 2022 Remote Desktop Services Client Access License (5 User) ライセンス証書
P-290	Windows Server 2022 Remote Desktop Services 10 User CAL	PY-WCU10D PYBWCU10D	オープン価格 オープン価格	●	<添付品> ・ Windows Server® 2022 Remote Desktop Services Client Access License (10 User) ライセンス証書
P-291	Windows Server 2022 Remote Desktop Services 50 User CAL	PY-WCU50D PYBWCU50D	オープン価格 オープン価格	●	<添付品> ・ Windows Server® 2022 Remote Desktop Services Client Access License (50 User) ライセンス証書
P-292	Windows Server 2022 Remote Desktop Services 100 User CAL	PY-WCU1HD PYBWCU1HD	オープン価格 オープン価格	●	<添付品> ・ Windows Server® 2022 Remote Desktop Services Client Access License (100 User) ライセンス証書

BM

BM

### 《Microsoft SQL Server 2022》

- 1. 「Microsoft SQL Server 2022 Standard バンドル」、「Microsoft SQL Server 2022 Standard(4コア) バンドル」は、旧バージョンのインストールディスクが添付されません。ダウンロード権を利用して、旧バージョンを利用する場合には、別途メディアキットを手配いただく必要があります。
- Microsoft SQL Server 2022 CAL バンドルオプションの一般型名に、最大選択数量制限はありません。カスタムメイド型名の最大選択数量以上のCALが必要な場合は、一般型名で不足分を手配ください。
- 組み合わせの詳細については、留意事項編「OSオプション、SupportDesk、複数同時選択時の組み合わせについて」を参照ください。

### ■バンドルオプション

#### 1. SQLライセンスモデルの手配について

- 物理OS環境で使用する場合は、全物理コア数分のコアライセンスが必要です。また、1CPUあたり最小4コアライセンスが必要です。物理サーバに搭載している全物理コア数が24コアを超える場合は、物理OS環境では使用いただけません。
  - 仮想OS環境で使用する場合は、仮想コア数が24コア以下の環境で使用してください。
  - その環境に割り当てた仮想コア数分のコアライセンスが必要です。また、1仮想OS環境あたり最小4コアライセンスが必要です。
  - 1サーバ上の物理OS環境や複数の仮想OS環境で使用する場合は、それぞれの環境毎に必要なコアライセンス数を計算して合計します。ただし、手配可能なコアライセンス数の上限は24コアです。
  - 製品は4コアライセンスまたは2コアライセンスとなっており、必要コアライセンス数と手配数は一致しないためご注意ください。
  - そのほかの、SQL Server 2022 Standard の機能、スケール上限などについては下記を参照ください。
- ( <https://learn.microsoft.com/ja-jp/sql/sql-server/editions-and-components-of-sql-server-2022?view=sql-server-ver16> )

項番	製品名	型名	価格(税別)	力	備考	
1	1	P-73	Microsoft SQL Server 2022 Standard(4コア) バンドル	PYBWBL51	オープン価格	● 構成品：<添付インストールディスク> ・ Microsoft® SQL Server® 2022 Standard ※本製品はコアライセンスモデルです。
	10	P-74	Microsoft SQL Server 2022 Standard Additional License(2コア) バンドル	PYBWAL5	オープン価格	● <添付品> ・ Microsoft® SQL Server® 2022 Standard (2コア)ライセンス証書 ※5コア構成以上動作させる場合に追加手配が必要
	1	P-72	Microsoft SQL Server 2022 Standard バンドル	PYBWBL5	オープン価格	● 構成品：<添付インストールディスク> ・ Microsoft® SQL Server® 2022 Standard ※本製品はサーバ/CALライセンスモデルです。

### ■CAL

項番	製品名	型名	価格(税別)	力	備考	
7	P-75	Microsoft SQL Server 2022 1 Device CAL	PY-WCD01E PYBWCD01E	オープン価格 オープン価格	<添付品> ● Microsoft® SQL Server® 2022 Client Access License (1 Device)ライセンス証書	
	P-76	Microsoft SQL Server 2022 5 Device CAL	PY-WCD05E PYBWCD05E	オープン価格 オープン価格	<添付品> ● Microsoft® SQL Server® 2022 Client Access License (5 Device)ライセンス証書	
	P-77	Microsoft SQL Server 2022 10 Device CAL	PY-WCD10E PYBWCD10E	オープン価格 オープン価格	<添付品> ● Microsoft® SQL Server® 2022 Client Access License (10 Device)ライセンス証書	
	7	P-78	Microsoft SQL Server 2022 1 User CAL	PY-WCU01E PYBWCU01E	オープン価格 オープン価格	<添付品> ● Microsoft® SQL Server® 2022 Client Access License (1 User)ライセンス証書
	P-82	Microsoft SQL Server 2022 5 User CAL	PY-WCU05E PYBWCU05E	オープン価格 オープン価格	<添付品> ● Microsoft® SQL Server® 2022 Client Access License (5 User)ライセンス証書	
	P-84	Microsoft SQL Server 2022 10 User CAL	PY-WCU10E PYBWCU10E	オープン価格 オープン価格	<添付品> ● Microsoft® SQL Server® 2022 Client Access License (10 User)ライセンス証書	

max.7

BN



BN

### 《Windows Server OS / Microsoft SQL Server メディアキット》

- ①
- Windows OS / Microsoft SQL Serverをダウンロード/ダウンエディションして使用する場合に必要となる「インストールメディア/Product key」です。「メディアキット」にはライセンスが含まれておりませんので、Windows Server OS / Microsoft SQL Server ライセンスが含まれているWindows Server OS インストールバンドルオプション、Microsoft SQL Server バンドルオプションと同時にご購入されるお客様へのみ提供可能となります。「メディアキット」のみでの手配はできません。
  - Windows Server 2016は物理環境では非サポートOSとなります。そのため、Windows Server 2016 メディアキットは仮想環境においての、ダウンロード/ダウンエディション用途としての提供となります。
  - 組み合わせの詳細については、留意事項編「OSオプション、SupportDesk、複数同時選択時の組み合わせについて」を参照ください。
  - Windows OSをダウンロード/ダウンエディションして使用する場合の使用期限の詳細については、留意事項編「Windows Server OSの使用権について」を参照ください。

#### ■Windows Server 2022 Datacenter購入の場合

項番	製品名	型名	価格(税別)	力	備考
P-293	Windows Server 2022 Standard メディアキット	PYBWBS52	オープン価格	●	構成品：Windows Server 2022 Standard媒体+Product Key Card
P-296	Windows Server 2019 Datacenter メディアキット	PYBWBD94	オープン価格	●	構成品：Windows Server 2019 Datacenter媒体+Product Key Card
P-114	Windows Server 2019 Standard メディアキット	PYBWBS92	オープン価格	●	構成品：Windows Server 2019 Standard媒体+Product Key Card
P-115	Windows Server 2016 Datacenter メディアキット	PYBWBD62	オープン価格	●	構成品：Windows Server 2016 Datacenter媒体+Product Key Card
P-154	Windows Server 2016 Standard メディアキット	PYBWBS62	オープン価格	●	構成品：Windows Server 2016 Standard媒体+Product Key Card

#### ■Windows Server 2022 Standard購入の場合

項番	製品名	型名	価格(税別)	力	備考
P-114	Windows Server 2019 Standard メディアキット	PYBWBS92	オープン価格	●	構成品：Windows Server 2019 Standard媒体+Product Key Card
P-154	Windows Server 2016 Standard メディアキット	PYBWBS62	オープン価格	●	構成品：Windows Server 2016 Standard媒体+Product Key Card

#### ■Microsoft SQL Serverメディアキット

項番	製品名	型名	価格(税別)	力	備考
P-39	Microsoft SQL Server 2019 Standard メディアキット	PYBWBL92	オープン価格	●	構成品：Microsoft SQL Server 2019媒体+Product Key Card
P-33	Microsoft SQL Server 2017 Standard メディアキット	PYBWBL72	オープン価格	●	構成品：Microsoft SQL Server 2017媒体+Product Key Card

BO

BO

33. Windows SupportDesk [カスタムメイド専用]



- ・サーバ本体と同時手配願います(出荷後のサーバ本体には適用できません)。
- ・組み合わせにより、異なるOS用のSupportDeskが複数選択可能です。
- ・組み合わせの詳細については、留意事項編「OSオプション、SupportDesk、複数同時選択時の組み合わせについて」を参照ください。
- ・サービスの詳細については、システム構成図(サービス一覧)の「SupportDesk/バック」を参照ください。
- ・各OSとゲストOSのサポート可否については、留意事項編「各OSの仮想化機能について」および「システム構成図で紹介するWeb情報」の「OSのサポート情報、動作確認情報」を参照ください。
- ・SupportDeskのホスト対象OSは、各機種種のサポートするOSに準じます。

項番	製品名	型名	価格(税別)	力	備考
Q-79	SupportDesk Standard (Windows Server Standard)	3年	88,000円	★	<ul style="list-style-type: none"> <li>● サービス時間帯：月曜～金曜 8:30～19:00(祝日および年末年始を除く)</li> <li>● サポート対象範囲：ホストOS</li> <li>● 【ホスト対象OS】</li> <li>・ Windows Server 2022 / 2019 / 2016 / 2012 R2 / 2012 Standard</li> <li>・ Windows Server IoT 2022 / 2019 for Storage Standard</li> <li>・ Windows Storage Server 2016 / 2012 R2 Standard</li> <li>・ Windows Server 2012 R2 / 2012 Foundation</li> <li>・ Windows Server 2022 / 2019 / 2016 / 2012 R2 / 2012 Essentials</li> </ul>
		4年	101,200円		
		5年	111,100円		
Q-80	SupportDesk Standard24 (Windows Server Standard)	3年	99,000円	★	<ul style="list-style-type: none"> <li>● サービス時間帯：24時間365日</li> <li>● サポート対象範囲：ホストOS</li> <li>● 【ホスト対象OS】</li> <li>・ Windows Server 2022 / 2019 / 2016 / 2012 R2 / 2012 Standard</li> <li>・ Windows Server IoT 2022 / 2019 for Storage Standard</li> <li>・ Windows Storage Server 2016 / 2012 R2 Standard</li> <li>・ Windows Server 2012 R2 / 2012 Foundation</li> <li>・ Windows Server 2022 / 2019 / 2016 / 2012 R2 / 2012 Essentials</li> </ul>
		4年	117,700円		
		5年	133,100円		
Q-81	SupportDesk Standard (Windows Server Standard 仮想化対応)	3年	200,200円	★	<ul style="list-style-type: none"> <li>● サービス時間帯：月曜～金曜 8:30～19:00(祝日および年末年始を除く)</li> <li>● サポート対象範囲：ホストOS/ゲストOS</li> <li>● 【ホスト対象OS/ゲスト対象OS】</li> <li>・ Windows Server 2022 / 2019 / 2016 / 2012 R2 / 2012 Standard</li> <li>・ Windows Server IoT 2022 / 2019 for Storage Standard</li> <li>・ Windows Storage Server 2016 / 2012 R2 Standard</li> <li>・ Windows Server 2022 / 2019 / 2016 / 2012 R2 / 2012 Essentials</li> </ul> ※ホストOS/ゲストOSの組み合わせは、当社でサポート可能な組み合わせに限る
		4年	261,800円		
		5年	326,700円		
Q-82	SupportDesk Standard24 (Windows Server Standard 仮想化対応)	3年	272,800円	★	<ul style="list-style-type: none"> <li>● サービス時間帯：24時間365日</li> <li>● サポート対象範囲：ホストOS/ゲストOS</li> <li>● 【ホスト対象OS/ゲスト対象OS】</li> <li>・ Windows Server 2022 / 2019 / 2016 / 2012 R2 / 2012 Standard</li> <li>・ Windows Server IoT 2022 / 2019 for Storage Standard</li> <li>・ Windows Storage Server 2016 / 2012 R2 Standard</li> <li>・ Windows Server 2022 / 2019 / 2016 / 2012 R2 / 2012 Essentials</li> </ul> ※ホストOS/ゲストOSの組み合わせは、当社でサポート可能な組み合わせに限る
		4年	355,300円		
		5年	445,500円		
Q-297	SupportDesk Standard (Windows Server Datacenter 仮想化対応 32コア未満)	3年	363,000円	★	<ul style="list-style-type: none"> <li>● サービス時間帯：月曜～金曜 8:30～19:00(祝日および年末年始を除く)</li> <li>● サポート対象範囲：ホストOS/ゲストOS</li> <li>● 【ホスト対象OS/ゲスト対象OS】</li> <li>・ Windows Server 2022 / 2019 / 2016 / 2012 R2 / 2012 Standard</li> <li>・ Windows Server 2022 / 2019 / 2016 / 2012 R2 / 2012 Datacenter</li> </ul> ※ホストOS/ゲストOSの組み合わせは、当社でサポート可能な組み合わせに限る
		4年	473,000円		
		5年	591,800円		
Q-298	SupportDesk Standard24 (Windows Server Datacenter 仮想化対応 32コア未満)	3年	493,900円	★	<ul style="list-style-type: none"> <li>● サービス時間帯：24時間365日</li> <li>● サポート対象範囲：ホストOS/ゲストOS</li> <li>● 【ホスト対象OS/ゲスト対象OS】</li> <li>・ Windows Server 2022 / 2019 / 2016 / 2012 R2 / 2012 Standard</li> <li>・ Windows Server 2022 / 2019 / 2016 / 2012 R2 / 2012 Datacenter</li> </ul> ※ホストOS/ゲストOSの組み合わせは、当社でサポート可能な組み合わせに限る
		4年	643,500円		
		5年	806,300円		
Q-299	SupportDesk Standard (Windows Server Datacenter 仮想化対応 32コア以上)	3年	726,000円	★	<ul style="list-style-type: none"> <li>● サービス時間帯：月曜～金曜 8:30～19:00(祝日および年末年始を除く)</li> <li>● サポート対象範囲：ホストOS/ゲストOS</li> <li>● 【ホスト対象OS/ゲスト対象OS】</li> <li>・ Windows Server 2022 / 2019 / 2016 / 2012 R2 / 2012 Standard</li> <li>・ Windows Server 2022 / 2019 / 2016 / 2012 R2 / 2012 Datacenter</li> </ul> ※ホストOS/ゲストOSの組み合わせは、当社でサポート可能な組み合わせに限る
		4年	946,000円		
		5年	1,183,600円		
Q-300	SupportDesk Standard24 (Windows Server Datacenter 仮想化対応 32コア以上)	3年	987,800円	★	<ul style="list-style-type: none"> <li>● サービス時間帯：24時間365日</li> <li>● サポート対象範囲：ホストOS/ゲストOS</li> <li>● 【ホスト対象OS/ゲスト対象OS】</li> <li>・ Windows Server 2022 / 2019 / 2016 / 2012 R2 / 2012 Standard</li> <li>・ Windows Server 2022 / 2019 / 2016 / 2012 R2 / 2012 Datacenter</li> </ul> ※ホストOS/ゲストOSの組み合わせは、当社でサポート可能な組み合わせに限る
		4年	1,287,000円		
		5年	1,611,500円		



Windows SupportDeskのサービス内容、期間

サービス内容

専門技術者によるOSサポート(電話によるQ&A対応/問題解決支援など)、  
Webによる情報提供(ソフトウェアの修正情報/運用ノウハウ/サービス対応履歴など)

サービス期間

3年/4年/5年(製品保証期間を含む)

BP

※ OS により接続可能装置は異なります。詳細はハードウェア一覧を参照願います。

BP

### 34. Linux SupportDesk [カスタムメイド専用]



- ・ **サーバ本体と同時手配願います**(出荷後のサーバ本体には適用できません)。
- ・ Linux OSのサポート状況(本体/オプション)等の最新情報は、当社ホームページ( <https://jp.fujitsu.com/platform/server/primergy/software/linux/technical/support/kernel.html> )をご確認ください。
- ・ Linux仮想環境において、ゲストOSにWindows OSをインストールする場合、PRIMERGY 本体にインストールまたはバンドルしてお届けするWindows OSオプション(PY型名)に添付されるインストールメディアは利用できません。別途、パッケージ製品やボリュームライセンス製品のインストールメディアをご使用ください。
- ・ 組み合わせにより、異なるOS用のSupportDeskが複数選択可能です。
- ・ 組み合わせの詳細については、留意事項編 [OSオプション、SupportDesk、複数同時選択時の組み合わせについて] を参照ください。
- ・ サービスの詳細については、システム構成図(サービス一覧)の「SupportDesk/バック」および「SupportDesk StandardにおけるRed Hat Enterprise Linuxのサポートについて」を参照ください。
- ・ 各OSとゲストOSのサポート可否については、留意事項編「各OSの仮想化機能について」および「システム構成図で紹介するWeb情報」の「OSのサポート情報、動作確認情報」を参照ください。
- ・ サービス期間終了後もRed Hat Enterprise Linuxを継続してご利用になる場合は、SupportDesk契約も継続する必要があります。サービス期間終了にあわせて、OS単体サポート商品であるRed Hat Enterprise LinuxのSupportDeskを別途ご契約ください。

#### 基本サポート

項番	製品名	型名	価格(税別)	力	備考
Q-180	SupportDesk Standard [Red Hat Enterprise Linux 基本サポート 2CPU/1ゲスト]	1年 PYBSPR1D04	143,990円	★	● サービス時間帯：月曜～金曜 8:30～19:00(祝日および年末年始を除く) ● サポート対象範囲：ホストOS/ゲストOS ● サポートCPU数(Socket数)：2まで ● サポートゲストOS数：1まで 使用可能ハイパーバイザ：RHEL仮想マシン機能
		3年 PYBSPR3D04	402,930円		
		4年 PYBSPR4D04	523,930円		
		5年 PYBSPR5D04	638,880円		
Q-181	SupportDesk Standard24 [Red Hat Enterprise Linux 基本サポート 2CPU/1ゲスト]	1年 PYBSPR1A04	215,380円	★	● サービス時間帯：24時間365日 ● サポート対象範囲：ホストOS/ゲストOS ● サポートCPU数(Socket数)：2まで ● サポートゲストOS数：1まで 使用可能ハイパーバイザ：RHEL仮想マシン機能
		3年 PYBSPR3A04	603,790円		
		4年 PYBSPR4A04	785,290円		
		5年 PYBSPR5A04	958,320円		
Q-182	SupportDesk Standard [Red Hat Enterprise Linux 基本サポート 2CPU/4ゲスト]	3年 PYBSPK3D04	603,790円	★	● サービス時間帯：月曜～金曜 8:30～19:00(祝日および年末年始を除く) ● サポート対象範囲：ホストOS/ゲストOS ● サポートCPU数(Socket数)：2まで ● サポートゲストOS数：4まで 使用可能ハイパーバイザ：RHEL仮想マシン機能
		4年 PYBSPK4D04	785,290円		
		5年 PYBSPK5D04	958,320円		
Q-183	SupportDesk Standard24 [Red Hat Enterprise Linux 基本サポート 2CPU/4ゲスト]	3年 PYBSPK3A04	905,080円	★	● サービス時間帯：24時間365日 ● サポート対象範囲：ホストOS/ゲストOS ● サポートCPU数(Socket数)：2まで ● サポートゲストOS数：4まで 使用可能ハイパーバイザ：RHEL仮想マシン機能
		4年 PYBSPK4A04	1,178,540円		
		5年 PYBSPK5A04	1,437,480円		
Q-184	SupportDesk Standard [Red Hat Enterprise Linux VDC 基本サポート 2CPU/ ゲスト無制限(ゲスト専用)]	3年 PYBSPD3D04	1,208,790円	★	● サービス時間帯：月曜～金曜 8:30～19:00(祝日および年末年始を除く) ● サポート対象範囲：ゲストOS ● サポートCPU数(Socket数)：2まで ● サポートゲストOS数：無制限 使用可能ハイパーバイザ：VMware/Hyper-V(H/Aハイパーバイザのサポートは対象外)
		4年 PYBSPD4D04	1,571,790円		
		5年 PYBSPD5D04	1,916,640円		
Q-185	SupportDesk Standard24 [Red Hat Enterprise Linux VDC 基本サポート 2CPU/ ゲスト無制限(ゲスト専用)]	3年 PYBSPD3A04	1,811,370円	★	● サービス時間帯：24時間365日 ● サポート対象範囲：ゲストOS ● サポートCPU数(Socket数)：2まで ● サポートゲストOS数：無制限 使用可能ハイパーバイザ：VMware/Hyper-V(H/Aハイパーバイザのサポートは対象外)
		4年 PYBSPD4A04	2,358,290円		
		5年 PYBSPD5A04	2,874,960円		
Q-186	SupportDesk Standard [Red Hat Enterprise Linux 基本サポート 2ゲスト(ゲスト専用)]	3年 PYBSPN3D04	402,930円	★	● サービス時間帯：月曜～金曜 8:30～19:00(祝日および年末年始を除く) ● サポート対象範囲：ゲストOS ● サポートCPU数(Socket数)：無制限 ● サポートゲストOS数：2まで 使用可能ハイパーバイザ：VMware/Hyper-V(H/Aハイパーバイザのサポートは対象外)
		4年 PYBSPN4D04	523,930円		
		5年 PYBSPN5D04	638,880円		
Q-187	SupportDesk Standard24 [Red Hat Enterprise Linux 基本サポート 2ゲスト(ゲスト専用)]	3年 PYBSPN3A04	603,790円	★	● サービス時間帯：24時間365日 ● サポート対象範囲：ゲストOS ● サポートCPU数(Socket数)：無制限 ● サポートゲストOS数：2まで 使用可能ハイパーバイザ：VMware/Hyper-V(H/Aハイパーバイザのサポートは対象外)
		4年 PYBSPN4A04	785,290円		
		5年 PYBSPN5A04	958,320円		

#### Linux SupportDesk [基本サポート]のサービス内容、期間、サポートOS

##### サービス内容

専門技術者によるホストOS(Linux)、ゲストOS(Linux)サポート(電話によるQ&A対応/問題解決支援など)、Webによる情報提供(ソフトウェアの修正情報/運用ノウハウ/サービス対応履歴など)、プロダクトIDの入手手続き代行

##### サービス期間

1年/3年/4年/5年(製品保証期間を含む)

##### サポートOS

Red Hat Enterprise Linux

BQ

BQ-1

※ OS により接続可能装置は異なります。詳細はハードウェア一覧を参照願います。

BQ

BQ-1

・拡張サポート

項番	製品名	型名	価格(税別)	力	備考
Q-188	SupportDesk Standard [Red Hat Enterprise Linux 拡張サポート 2CPU/1ゲスト]	3年	664,290円	★	● サービス時間帯：月曜～金曜 8:30～19:00(祝日および年末年始を除く) ● サポート対象範囲：ホストOS/ゲストOS ● サポートCPU数(Socket数)：2まで ● サポートゲストOS数：1まで 使用可能ハイパーバイザ：RHEL仮想マシン機能
		4年	865,150円		
		5年	1,053,910円		
Q-189	SupportDesk Standard24 [Red Hat Enterprise Linux 拡張サポート 2CPU/1ゲスト]	3年	997,040円	★	● サービス時間帯：24時間365日 ● サポート対象範囲：ホストOS/ゲストOS ● サポートCPU数(Socket数)：2まで ● サポートゲストOS数：1まで 使用可能ハイパーバイザ：RHEL仮想マシン機能
		4年	1,297,120円		
		5年	1,581,470円		
Q-190	SupportDesk Standard [Red Hat Enterprise Linux 拡張サポート 2CPU/4ゲスト]	3年	997,040円	★	● サービス時間帯：月曜～金曜 8:30～19:00(祝日および年末年始を除く) ● サポート対象範囲：ホストOS/ゲストOS ● サポートCPU数(Socket数)：2まで ● サポートゲストOS数：4まで 使用可能ハイパーバイザ：RHEL仮想マシン機能
		4年	1,297,120円		
		5年	1,581,470円		
Q-191	SupportDesk Standard24 [Red Hat Enterprise Linux 拡張サポート 2CPU/4ゲスト]	3年	1,494,350円	★	● サービス時間帯：24時間365日 ● サポート対象範囲：ホストOS/ゲストOS ● サポートCPU数(Socket数)：2まで ● サポートゲストOS数：4まで 使用可能ハイパーバイザ：RHEL仮想マシン機能
		4年	1,945,680円		
		5年	2,371,600円		
Q-192	SupportDesk Standard [Red Hat Enterprise Linux VDC 拡張サポート 2CPU/ ゲスト無制限(ゲスト専用)]	3年	1,992,870円	★	● サービス時間帯：月曜～金曜 8:30～19:00(祝日および年末年始を除く) ● サポート対象範囲：ゲストOS ● サポートCPU数(Socket数)：2まで ● サポートゲストOS数：無制限 使用可能ハイパーバイザ：VMware/Hyper-V(ハイパーバイザのサポートは対象外)
		4年	2,594,240円		
		5年	3,162,940円		
Q-193	SupportDesk Standard24 [Red Hat Enterprise Linux VDC 拡張サポート 2CPU/ ゲスト無制限(ゲスト専用)]	3年	2,988,700円	★	● サービス時間帯：24時間365日 ● サポート対象範囲：ゲストOS ● サポートCPU数(Socket数)：2まで ● サポートゲストOS数：無制限 使用可能ハイパーバイザ：VMware/Hyper-V(ハイパーバイザのサポートは対象外)
		4年	3,890,150円		
		5年	4,743,200円		
Q-194	SupportDesk Standard [Red Hat Enterprise Linux 拡張サポート 2ゲスト(ゲスト専用)]	3年	664,290円	★	● サービス時間帯：月曜～金曜 8:30～19:00(祝日および年末年始を除く) ● サポート対象範囲：ゲストOS ● サポートCPU数(Socket数)：無制限 ● サポートゲストOS数：2まで 使用可能ハイパーバイザ：VMware/Hyper-V(ハイパーバイザのサポートは対象外)
		4年	865,150円		
		5年	1,053,910円		
Q-195	SupportDesk Standard24 [Red Hat Enterprise Linux 拡張サポート 2ゲスト(ゲスト専用)]	3年	997,040円	★	● サービス時間帯：24時間365日 ● サポート対象範囲：ゲストOS ● サポートCPU数(Socket数)：無制限 ● サポートゲストOS数：2まで 使用可能ハイパーバイザ：VMware/Hyper-V(ハイパーバイザのサポートは対象外)
		4年	1,297,120円		
		5年	1,581,470円		

Linux SupportDesk [拡張サポート]のサービス内容、期間、サポートOS

サービス内容

専門技術者によるホストOS(Linux)、ゲストOS(Linux)サポート(電話によるQ&A対応/問題解決支援など)、Webによる情報提供(ソフトウェアの修正情報/運用ノウハウ/サービス対応履歴など)、プロダクトID(EUSサービスを含む)の入手手続き代行

サービス期間

3年/4年/5年(製品保証期間を含む)

サポートOS

Red Hat Enterprise Linux

BR

BR

### 35. ハードウェア用SupportDesk [カスタムメイド専用]



- ・サーバ本体と同時手配願います(出荷後のサーバ本体には適用できません)。
- ・組み合わせにより、OS用SupportDeskとハードウェア用SupportDeskを同時選択することが可能です。
- ・組み合わせの詳細については、留意事項編「OSオプション、SupportDesk、複数同時選択時の組み合わせについて」を参照ください。
- ・サービスの詳細については、システム構成図(サービス一覧)の「SupportDeskパック」を参照ください。

項番	製品名	型名	価格(税別)	力	備考
Q-142	保証延長パック 翌営業日以降訪問修理	4年	154,400円	★	● サービス内容： ● ハードウェアトラブル時の翌営業日以降訪問修理 受付時間帯：月曜～金曜 9：00～17：00(祝日および年末年始を除く)
		5年	198,800円		
Q-257	SupportDeskパック Standard	3年	185,000円	★	● サービス時間帯：月曜～金曜 8:30～19:00(祝日および年末年始を除く)
		4年	266,000円		
		5年	313,000円		
Q-267	SupportDeskパック Standard24	3年	253,000円	★	● サービス時間帯：24時間365日
		4年	360,000円		
		5年	455,000円		
Q-336	SupportDeskパック 保守交換ディスク引渡プラス	3年	201,000円	★	● サービス内容： ● 故障ハードディスクのお客様への引き渡し ● サービス時間帯：月曜～金曜 8:30～19:00(祝日および年末年始を除く)
		4年	285,000円		
		5年	338,000円		
Q-344	SupportDeskパック 保守交換ディスク引渡プラス24	3年	266,000円	★	● サービス内容： ● 故障ハードディスクのお客様への引き渡し ● サービス時間帯：24時間365日
		4年	376,000円		
		5年	472,000円		
Q-304	SupportDeskパック BIOS/ファームウェアアップデート・ 定期点検プラス	3年	252,000円	★	● サービス内容： ● ハードウェアの定期点検(1回/年) ● BIOSやファームウェアのアップデート作業を代行(定期点検時) ● サービス時間帯：月曜～金曜 8:30～19:00(祝日および年末年始を除く)
		4年	355,000円		
		5年	426,000円		
Q-312	SupportDeskパック BIOS/ファームウェアアップデート・ 定期点検プラス24	3年	337,000円	★	● サービス内容： ● ハードウェアの定期点検(1回/年) ● BIOSやファームウェアのアップデート作業を代行(定期点検時) ● サービス時間帯：24時間365日
		4年	470,000円		
		5年	591,000円		
Q-320	SupportDeskパック BIOS/ファームウェアアップデート・ 定期点検・ 保守交換ディスク引渡プラス	3年	261,000円	★	● サービス内容： ● ハードウェアの定期点検(1回/年) ● BIOSやファームウェアのアップデート作業を代行(定期点検時) ● 故障ハードディスクのお客様への引き渡し ● サービス時間帯：月曜～金曜 8:30～19:00(祝日および年末年始を除く)
		4年	363,000円		
		5年	439,000円		
Q-328	SupportDeskパック BIOS/ファームウェアアップデート・ 定期点検・ 保守交換ディスク引渡プラス24	3年	341,000円	★	● サービス内容： ● ハードウェアの定期点検(1回/年) ● BIOSやファームウェアのアップデート作業を代行(定期点検時) ● 故障ハードディスクのお客様への引き渡し ● サービス時間帯：24時間365日
		4年	475,000円		
		5年	597,000円		



#### SupportDeskのサービス内容、期間(共通)

##### サービス内容

- ・ハードウェアトラブル時の当日訪問修理
- ・Webによる情報提供(運用ノウハウ/サービス対応履歴など)
- ・ハードウェアの障害予兆/異常情報のOSCへのリモート通報、および通報内容の解析

##### サービス期間

3年/4年/5年(製品保証期間を含む)

End : PRIMERGY RX2540 M7

## PRIMERGY RX2540 M7 更新履歴

版数	日付	更新箇所	更新内容
13版	2024/7/9		7月エンハンス内容の反映
12版	2024/4/23		4月エンハンス内容の反映
11版	2024/2/13	表「温度制限について」	表「・ATD40適用時」/「・ATD45適用時」のメモリ 256GBを128GBに修正
10版	2024/2/6		2月エンハンス内容の反映
9版	2023/11/21	PRIMERGY RX2540 M7 仕様 6. CPU	Xeon Gold 6414U プロセッサのUPI削除
8版	2023/11/9	13. 内蔵ストレージ(3.5インチモデル)[前面] 15. 内蔵ストレージ(2.5インチモデル)[前面]/2.5インチベイ(背面) 24. グラフィックスカード	SAS SSD(SAS 24Gbps, Write Intensive)/SAS SSD(SAS 24Gbps, Mixed Use)/SAS SSD(SAS 24Gbps, Read Intensive)と一部SASアレイコントローラカードの組み合わせ未サポートのインフォメーションを追加 グラフィックスカード(NVIDIA RTX 6000)[PY-VG4L3/PYBVG4L3]のコア数の誤記を修正
7版	2023/10/24		10月エンハンス内容の反映
6版	2023/8/1	PRIMERGY RX2540 M7 仕様 11. 内蔵ODD/外付DVD-RAM	スーパーマルチドライブユニットの型名変更
5版	2023/7/25		7月エンハンス内容の反映
4版	2023/5/23		5月エンハンス内容の反映
3版	2023/4/25	13. 内蔵ストレージ(3.5インチモデル)[前面] 15. 内蔵ストレージ(2.5インチモデル)[前面]/2.5インチベイ(背面) 24. グラフィックスカード	自己暗号化ドライブの品名に受注開始日を記載 グラフィックスカード(NVIDIA T400)[PY-VG4T2L/PYBVG4T2L]の備考にMini DisplayPort未サポートを追加、グラフィックスカード(NVIDIA RTX A4500)[PY-VG4A7/PYBVG4A7]/グラフィックスカード(NVIDIA RTX A6000)[PY-VG4A2/PYBVG4A2]の備考にDisplayPort未サポートを追加
2版	2023/3/15	PRIMERGY RX2540 M7 仕様 図「PRIMERGY RX2540 M7 構成図」 表「PRIMERGY RX2540 M7 オプションカードの搭載情報」 PRIMERGY RX2540 M7 仕様 表「PRIMERGY RX2540 M7 オプションカードの搭載情報」 PRIMERGY RX2540 M7 仕様 8. メモリ PRIMERGY RX2540 M7 仕様 図「PRIMERGY RX2540 M7 構成図」 31. Windows OSオプション	ストレージコントローラ専用スロットのレーンを修正 拡張バススロットのPCI Expressの記載修正および転送速度に関する注記削除 メインメモリに関する注記およびインフォメーション修正 ラックベースユニット(3.5インチ HDD/SSD×6、GPU搭載用)[PYR2547RLN]/ラックベースユニット(2.5インチ HDD/SSD/PCIeSSD×8、GPU搭載用)[PYR2547RKN]の拡張バススロット数の誤記を修正 GPGPUカード搭載キットの搭載スロットの誤記を修正 Windows Server 2022 インストールオプション[PYBWP55/PYBWP55H/PYBWP55S9]/Windows Server IoT 2022 for Storage インストールオプション[PYBWPW55/PYBWPW55S2]に受注開始予定日を記載
初版	2023/3/9		新規作成