

# PRIMERGY MX130 S2

---

## システム構成図

【2012年8月版】



PRIMERGY MX130 S2

本体前面

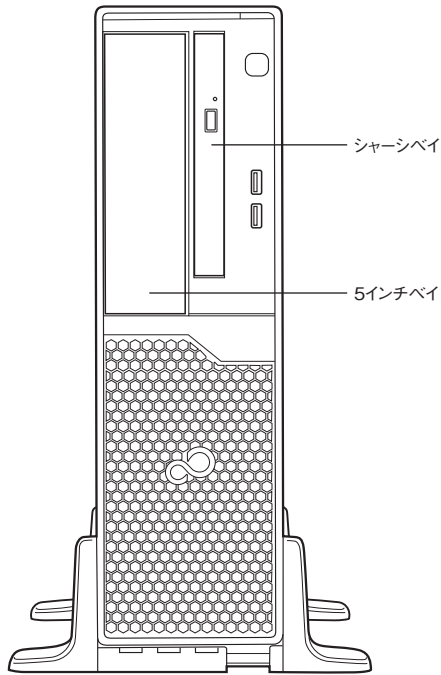

本体背面

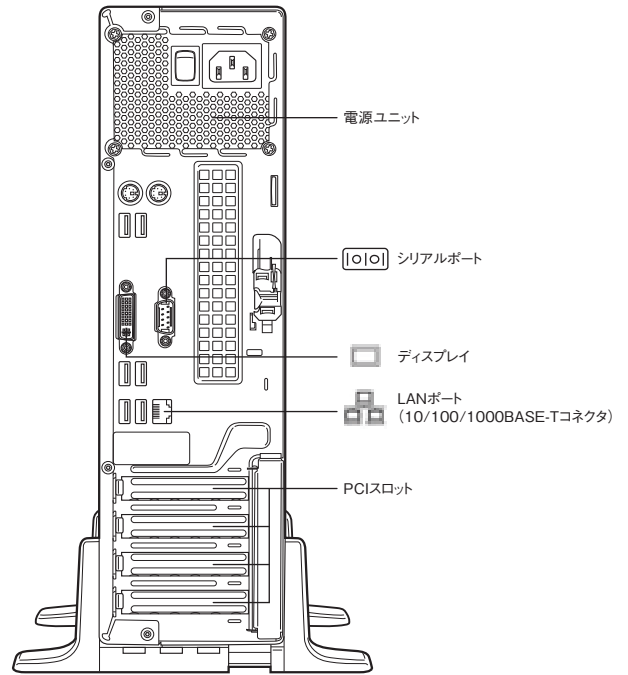

本体内部

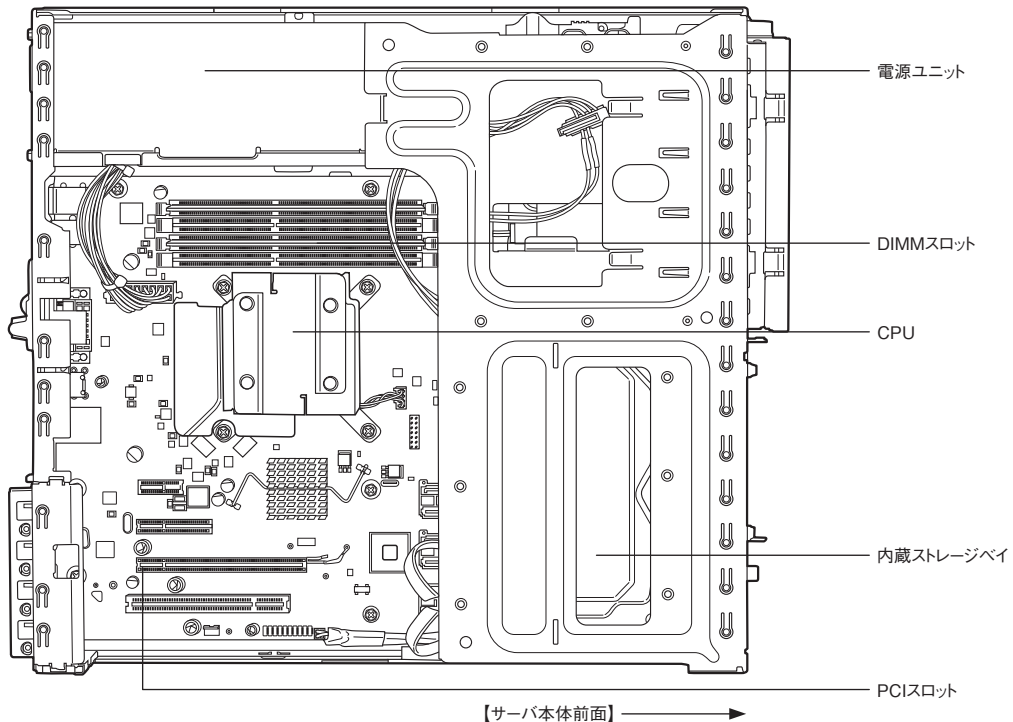

MX130 S2

## PRIMERGY MX130 S2 仕様

## 一般モデル

品名	PRIMERGY	
モデル	MX130 S2	
ベースユニット	タワーベースユニット	
型名	PYM132T3S	
CPU (*1)	搭載可能CPU	AMD Athlon™ II X2プロセッサ 265 (3.3GHz) / 220 (2.8GHz) / AMD Sempron™ プロセッサ 145 (2.8GHz)
	2次キャッシュメモリ	2MB(AMD Athlon™ II X2プロセッサ 265) / 1MB(AMD Athlon™ II X2プロセッサ 220 / AMD Sempron™ プロセッサ 145)
	コア数	2コア (AMD Athlon™ II X2プロセッサ 265 / 220) / 1コア (AMD Sempron™ プロセッサ 145)
	標準	—
	最大	1
チップセット	AMD RS880 (880G)	
システムボード	D3090	
メインメモリ (*2) (*3)	搭載可能メモリ	2GB/4GB DDR3 1333 UDIMM
	標準	—
	最大	16GB(4GB DDR3 1333 UDIMM×4)
画面制御機能	ATI Radeon® HD 4250 (up to 2811MB) on board; via supplied DVI to VGA adapter	
グラフィック表示機能 (*4)	640×480/800×600/1024×768/1280×1024ドット	
内蔵ベイ	内蔵3.5インチベイ:2 (ホットプラグ非対応)、オプションベイ:1 (ホットプラグ非対応)、内蔵5インチベイ:1 (ホットプラグ非対応)	
	搭載可能内蔵ストレージ (*5) (*6)	3.5インチSATA HDD:250GB(7.2krpm) / 500GB(7.2krpm) / 1TB(7.2krpm) / 2TB(7.2krpm)
	標準 (*5) (*6)	—
	最大 (*5) (*6)	3.5インチSATA HDD:8TB
	内蔵ODD (*7)	オプションベイ:オプション [DVD-RAMドライブユニット (読出最大8倍速 DVD-ROM / 読出最大24倍速 CD-ROM / 書込最大5倍速 DVD-RAM) SATA] (*7) 内蔵5インチベイ:オプション [DVD-ROMドライブユニット (最大16倍速 DVD-ROM / 最大48倍速 CD-ROM) SATA、 DVD-RAMドライブユニット (読出最大16倍速 DVD-ROM / 読出最大48倍速 CD-ROM / 書込最大5倍速 DVD-RAM) SATA]
	標準	—
	最大	1
拡張バス スロット	PCI Express 2.0 (x16レーン)	1
	PCI Express 2.0 (x4レーン) (x4ソケット)	1
	PCI Express 2.0 (x1レーン) (x1ソケット)	1
	PCI (32bit/33MHz) [3.3V]	1
ストレージコントローラ	オンボードSATAコントローラ	
SATAインターフェース (オンボード)	SATA×4ポート	
ネットワークインターフェース (オンボード)	1ポート(1000BASE-T/100BASE-TX/10BASE-T 1ポート)	
インターフェース	ディスプレイ(DVI-I) (*8)、シリアルポート(D-SUB9ピン)、 キーボード(USB)、マウス(USB)、USB(Ver. 2.0)×8(前面: 2 / 背面: 6)	
キーボード/マウス	オプション	
ハードウェア監視	ソフトウェア (*9) (*10)	ServerView Suite (ServerView Operations Manager & ServerView Agents)
	リモートサービス機能	—
	専用コネクタ	—
セキュリティチップ	オプション (TCG 1.2準拠) (*11)	
電源 (*12)	入力電圧(周波数)/入力コンセント	AC100V(50/60Hz) / オプション [平行2Pアース付き(NEMA 5-15準拠)] (最大1) / AC200V(50/60Hz) / オプション (NEMA L6-15準拠/IEC60320準拠) (最大1)
	消費電力/発熱量	最大159W / 572.4kJ/h
	冗長電源	—
冗長ファン	—	
エネルギー消費効率(2011年度基準) (*13)	AMD Athlon™ II X2プロセッサ 265:1.0(A) / 220:1.4(85%) / AMD Sempron™ プロセッサ 145:2.3(52%) (I区分)	
外形寸法 [W×D×H(mm)]	98 x 383 x 340	
質量	最大8kg	
使用環境	周囲温度: 10~35℃ / 湿度: 10~85% (ただし結露しないこと)	
インストールOS	— (*14)	
バンドルOS	— (*14)	
サポートOS (*15)	Windows Server® 2008 R2 Standard (64-bit) (SP1) (*18) / Windows Server® 2008 R2 Foundation (64-bit) (SP1) (*18) / Windows Server® 2008 Standard (32-bit) (SP2) (*19) / Windows Server® 2008 Standard (64-bit) (SP2) (*19) / Windows® Small Business Server 2011 Essentials (64-bit) (*16)	
標準保証	1年間引取修理 (月曜~金曜、9:00~17:00 (祝日および年末年始を除く)) (*17)	

(\*1) 必ず1個のCPUを選択する必要があります。詳細については、「CPU」を参照下さい。

(\*2) 必ず1個以上のメモリを選択する必要があります。詳細については、「メモリ」を参照下さい。

(\*3) OSにより使用可能なメモリ容量が異なります。詳細については、留意事項欄の「OSにおける最大CPU数/使用可能なメモリ容量について」を参照下さい。

(\*4) 実際に表示可能な解像度/色数は、接続されるディスプレイの機能、およびOSにより異なります。

(\*5) 内蔵ストレージの容量は1GB=1000\*Byte、1TB=1000\*Byte換算値です。

(\*6) 同容量/回転数の内蔵ストレージをカスタムメイド型名で追加し、RAID設定サービスを手配することにより、RAID設定を構築し出荷いたします。手配方法の詳細、内蔵ストレージの搭載方法については、「内蔵ストレージ構成時の注意事項」、「RAID設定サービスについて」を必ず参照下さい。

(\*7) 内蔵ODDを搭載しない場合は、複数台システムに最低1台、別途スーパーマールドライブユニット(FMM-NSM53)を手配する必要があります。

(\*8) DVI-VGA変換コネクタを標準添付しています。

(\*9) 本装置には、異常が検出された場合に点灯する状態表示ランプを搭載しておりません。異常の検出はサーバ監視ソフトの状態監視機能を設定することで可能になりますので、

ご使用になる前に本ソフトウェアの設定をお願いいたします。

使用できる機能に制限があります。また、本製品はSupportDeskリモート通報サービスには対応していません。

サポート状況/ツール提供に関しては、弊社HP(http://jp.fujitsu.com/platform/server/primergy/products/notes)にて公開しておりますので、ご確認下さい。

(\*10) ServerView Suiteの使用権は、サーバ本体に対し無償で付与されておりますが、推奨のドライバや監視ソフト等が含まれますので、必ず1個以上のServerView Suite DVD &amp; ドキュメント、もしくはServerView Suite DVDを選択する必要があります。

詳細については、「ServerView Suite」を参照下さい。

(\*11) Windows Server® 2008/2008 R2のBitLocker™ Drive Encryption機能でのみ使用できます。BitLocker™ Drive Encryption機能の詳細については

弊社HP(http://jp.fujitsu.com/platform/server/primergy/technical/construct)を参照ください。

(\*12) 必ず電源ユニット1台毎に電源ケーブルを手配する必要があります。詳細については、「電源/電源ケーブル」を参照下さい。

(\*13) エネルギー消費効率とは省エネ法で定める測定方法により測定した消費電力を、省エネ法で定める複合理論性能(単位:キガ演算)で除したものです。

カッコ内は省エネ法基準達成率であり、その表示語Aは達成率100%以上200%未満、AAは達成率200%以上500%未満、AAAは達成率500%以上を示します。

(\*14) OSオプションを選択することにより、WindowsのOSをインストール/バンドルすることができます。詳細については、「OSオプション」を参照下さい。

(\*15) Windows情報については弊社HP(http://jp.fujitsu.com/platform/server/primergy/software/windows)を参照下さい。

(\*16) サーバのバックアップ機能をご利用になる場合、非RAID構成時には、2つ以上の内蔵ストレージが必要となります。RAID構成時には、2つ以上のロジカルドライブが必要となります。

(\*17) アレイ構成にて運用されている場合、引取修理時に内蔵ストレージを交換した場合は、機器返却後にお客様によるビルド作業が必要になる場合があります。

(\*18) EFIモードでのOSインストールは未サポートとなります。

(\*19) 仮想化機能(Hyper-V)は未サポートです。

※本装置の騒音値は、実測値約20dBの静音化を実現し、オフィス内に設置した場合でも快適なオフィス環境を提供します。

※AMD、AMD Athlon、AMD Sempronは、Advanced Micro Devices, Inc.の登録商標または商標です。

PRIMERGY MX130 S2 構成図

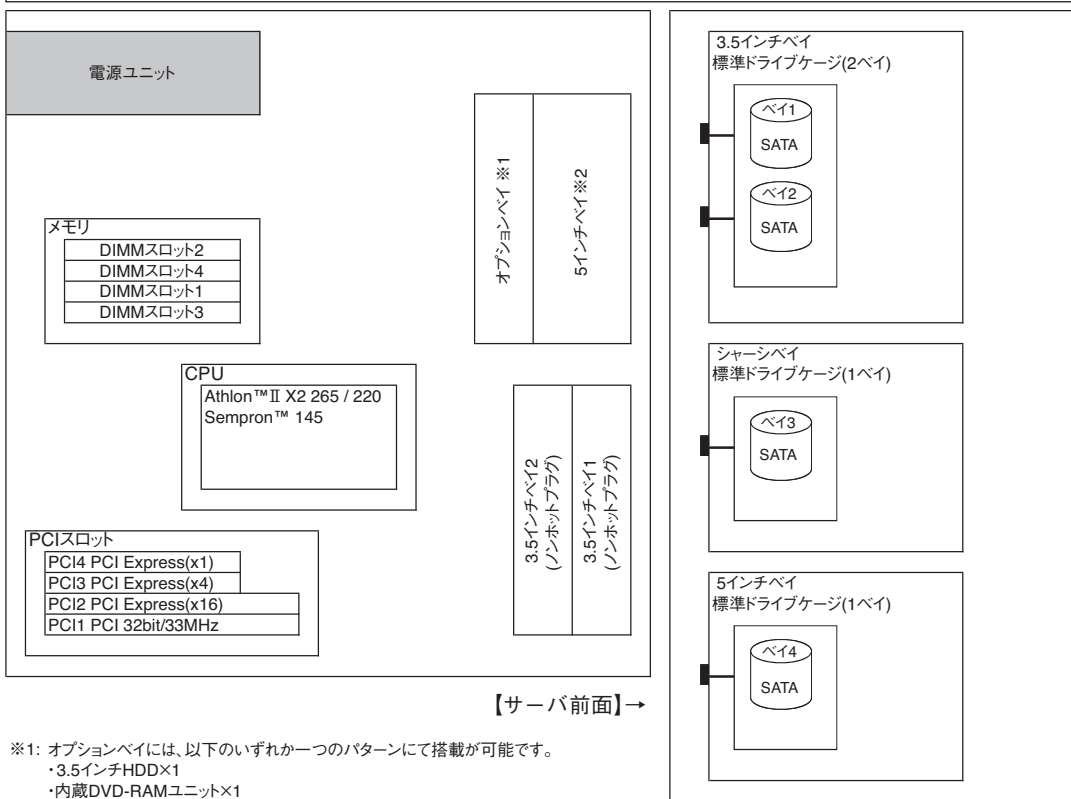

- ※1: オプションベイには、以下のいずれか一つのパターンにて搭載が可能です。
- ・3.5インチHDD×1
  - ・内蔵DVD-RAMユニット×1
- ※2: 5インチベイには、以下のいずれか一つのパターンにて搭載が可能です。
- ・3.5インチHDD×1
  - ・内蔵DVD-RAMユニット×1、3.5インチHDD×1
  - ・内蔵DVD-ROMユニット×1、または内蔵DVD-RAMユニット×1
  - ・内蔵データカードリッジドライブユニット×1

※網かけ部分は標準搭載を示します。

PRIMERGY MX130 S2 オプションカードの搭載枚数

搭載カード	バス	PCIスロット				最大搭載枚数	備考	
		1	2	3	4			
		PCI Express 2.0		PCI				
		x1 レーン	x4 レーン	x16 レーン	32bit/ 33MHz			
LowProfile				3.3V				
x1 ソケット	x4 ソケット							
LANカード(1000BASE-T)	PY-LA121L	PCI Express (x1)	①	-	-	-	1	2
Quad port LANカード(1000BASE-T)	PY-LA234	PCI Express (x4)	-	①	-	-	1	

※○の中の数字は搭載順を示す。-は搭載不可を示す。

### 必須選択オプションについて

・本モデルには必須選択オプションがあります。ベースユニットと共に、以下の製品をカスタムメイド型名にて必ず選択して下さい。

- ・CPU
- ・メモリ
- ・電源ケーブル
- ・ServerView Suite (DVD)

### 内蔵ストレージの運用上の注意事項

- ・SATA HDDを搭載したサーバは、小規模かつアクセス頻度の比較的低い用途において、1日8時間程度で5年間の使用を前提として設計されております。
  - \*1 SATA HDDと、その他内蔵ストレージを混在させてご使用の場合も、8時間運用となります。
- ・BC-SATA HDD(Business Critical)のみを搭載したサーバでは、バックアップ時間が1日数時間程度のバックアップサーバ、サーバのOS Boot専用(アプリケーションを搭載しない)ハードディスクなど、大容量かつアクセス頻度の低い用途において、24時間365日の連続使用が可能です。
  - \*1 24時間運用のサーバにおいて、業務負荷(HDDのアクセス頻度)が不明な場合には、上位機種のSAS HDDまたはSSDを選択されることを推奨します。
- ・24時間365日の連続使用や、頻繁にアクセスが繰り返されるデータベース用途、高い信頼性が求められる基幹業務用途等の場合は、高性能なSAS HDDまたはSSDを搭載したモデルをご利用ください。  
(各内蔵ストレージの違いは、弊社HP(<http://jp.fujitsu.com/platform/server/primergy/harddisk/>)をご参照ください。)
- ・なお、大切なデータの損失を防ぐため、日頃からのデータバックアップを推奨します。

### ソフトウェアRAIDの注意事項

・PRIMERGY MX130 S2は、ソフトウェアRAIDによりRAIDを構成しています。ソフトウェアRAIDについては、弊社HPに掲載されている「アレイ構成の構築ガイド」([http://jp.fujitsu.com/platform/server/primergy/hdd\\_construct/](http://jp.fujitsu.com/platform/server/primergy/hdd_construct/))をご参照ください。

### USBメモリについて

本製品では、一部作業においてUSBメモリが必要な場合があります。

USBメモリを必要とする作業については、弊社HP(<http://jp.fujitsu.com/platform/server/primergy/products/note/>)内の「FDD/USBメモリを必要とする作業(モデル別)」を参照ください。

### OSインストールについて

OSをインストールする環境にあわせて下記のいずれかの手段を利用可能です。

- ・リモートからサーバへインストール(クローニング)  
システム一括導入支援ソフト「SystemcastWizard Professional」(別途ソフトウェア手配必須)を使用して、ネットワーク経由で複数のサーバへクローンセットアップします。
  - ・リモートからサーバへインストール(リモートインストール)  
ServerView Suite内の「ServerView Installation Manager」を使用して、ネットワーク経由でOSをインストールします。  
複数サーバへの一括インストールを行いたい場合は、「ServerView Deployment Manager」(別途ライセンス手配必須)を使用します。
  - ・ローカルでサーバへインストール  
ServerView Suite内の「ServerView Installation Manager」を使用して、OSをインストールします。この場合、DVD-ROMやスーパーマールチドライブユニットなどのODDが必要です。
- ※ 「SystemcastWizard Professional」、「ServerView Deployment Manager」、「ServerView Installation Manager」にてリモートからサーバへインストールを行う場合、別途サーバ1台が必要となります。

※OSにより接続可能装置は異なります。詳細はハードウェア一覧を参照願います。  
 @:カスタムメイド対象製品を示す。

### PRIMERGY MX130 S2 本体

(A-0) PRIMERGY MX130 S2

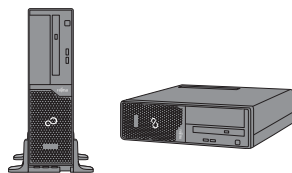

(1)-1 一般モデル

ベースユニット名	型名	希望小売価格 (税別)	必須選択オプション		内蔵ストレージ	インストール OS	バンドル OS	必須選択オプション			
			CPU	メモリ				ServerView Suite	電源ケーブル		
PRIMERGY MX130 S2 タワーベースユニット	PYM132T3S	オープン価格	AMD Athlon™ II X2 265 (3.3GHz)/ Athlon™ II X2 220 (2.8GHz)/ Sempron™ 145 (2.8GHz) のうち、1つ選択必須 ([CPU]へ)	1つ以上 選択必須 ([メモリ]へ)	3.5インチ SATA HDD を選択可能 ([内蔵ストレージ]へ)	Windows Server® 2008 R2 Standard (SP1)/ Windows Server® 2008 Standard (SP2)/ Windows Server® 2008 R2 Foundation (SP1)/ Windows Server® 2008 R2 Standard (SP2)/ Windows Server® 2008 R2 Foundation (SP1)/ Windows Server® 2008 R2 Foundation (SP1) を選択可能(1)-3へ)	Windows Server® 2008 R2 Standard (SP1)/ Windows Server® 2008 Standard (SP2)/ Windows Server® 2008 R2 Foundation (SP1)/ Windows® Small Business Server 2011 Essentials/ System Center Virtual Machine Manager 2008 R2 (SP1) を選択可能(1)-3へ)	—	ServerView Suite DVD & ドキュメント/ ServerView Suite DVD のうち、1つ 選択必須	—	100V 電源ケーブル NEMA5-15P/ 200V 電源ケーブル NEMA6-15P/ IEC60320-C14 のうち、1つ 選択必須

## (1)-2 OSオプション [カスタムメイド専用] ※サーバ本体と同時手配願います。

※以下のOSオプションの中から選択が可能です。

・本機種では、仮想環境使用時のゲストOS利用向けに、OSオプションの複数同時選択が可能です。

同時選択可能な組み合わせや最大選択数量については、留意事項編の「OSオプション・SupportDesk、複数同時選択時の組み合わせについて」を参照下さい。

品名	型名	希望小売価格 (税別)	備考
Windows Server 2008 R2 Standardインストール (カスタムメイド専用)	PYBWPS8	オープン価格	Windows Server® 2008 R2 Standard (SP1)インストール <添付インストールディスク> ・Windows Server® 2008 R2 Standard (SP1) (5CAL付) ※本製品は出荷後のサーバ本体には適用できません。
Windows Server 2008 R2 Standardダウングレードサービス付き Windows Server 2008 Standardインストール (カスタムメイド専用)  ※2013年3月31日販売終息予定	PYBWPDT8	オープン価格	Windows Server® 2008 R2 Standard (SP1) (5CAL付)バンドル Windows Server® 2008 Standard (32-bit) (SP2)インストール <添付インストールディスク> ・Windows Server® 2008 R2 Standard (SP1) (5CAL付) ・Windows Server® 2008 Standard (32-bit) (SP2) ・Windows Server® 2008 Standard (64-bit) (SP2) ※SP2媒体はOSインストールメディアとは別媒体となります。 ※本製品は出荷後のサーバ本体には適用できません。
Windows Server 2008 R2 Foundationインストール (カスタムメイド専用)	PYBWPF8	オープン価格	Windows Server® 2008 R2 Foundation (SP1)インストール <添付インストールディスク> ・Windows Server® 2008 R2 Foundation (SP1) ※OSサポート付きのSupportDesk Standard/Standard24(カスタムメイド専用)の 同時適用はできません。 ※本製品は出荷後のサーバ本体には適用できません。

品名	型名	希望小売価格 (税別)	備考
Windows Server 2008 R2 Standardバンドル (カスタムメイド専用)	PYBWS8	オープン価格	Windows Server® 2008 R2 Standard (SP1) (5CAL付)バンドル <添付インストールディスク> ・Windows Server® 2008 R2 Standard (SP1) (5CAL付) ※本製品は出荷後のサーバ本体には適用できません。
Windows Server 2008 R2 Standardダウングレードサービス付き Windows Server 2008 Standardバンドル (カスタムメイド専用)  ※2013年3月31日販売終息予定	PYBWBDT8	オープン価格	Windows Server® 2008 R2 Standard (SP1) (5CAL付)バンドル Windows Server® 2008 Standard (SP2)バンドル <添付インストールディスク> ・Windows Server® 2008 R2 Standard (SP1) (5CAL付) ・Windows Server® 2008 Standard (32-bit) (SP2) ・Windows Server® 2008 Standard (64-bit) (SP2) ※SP2媒体はOSインストールメディアとは別媒体となります。 ※本製品は出荷後のサーバ本体には適用できません。
Windows Server 2008 R2 Foundationバンドル (カスタムメイド専用)	PYBWBF8	オープン価格	Windows Server® 2008 R2 Foundation (SP1)バンドル <添付インストールディスク> ・Windows Server® 2008 R2 Foundation (SP1) ※OSサポート付きのSupportDesk Standard/Standard24(カスタムメイド専用)の 同時適用はできません。 ※本製品は出荷後のサーバ本体には適用できません。
Windows Small Business Server 2011 Essentials バンドル (カスタムメイド専用)	PYWBBS1E	オープン価格	Windows® Small Business Server 2011 Essentials バンドル <添付インストールディスク> ・Windows® Small Business Server 2011 Essentials ※OSサポート付きのSupportDesk Standard/Standard24(カスタムメイド専用)の 同時適用はできません。 ※本製品は出荷後のサーバ本体には適用できません。
System Center Virtual Machine Manager 2008 R2 バンドル (カスタムメイド専用)	PYBWBS1	オープン価格	System Center Virtual Machine Manager 2008 R2 (SP1)バンドル <添付インストールディスク> ・System Center Virtual Machine Manager 2008 R2 (SP1) ※OSサポート付きのSupportDesk Standard/Standard24(カスタムメイド専用)の 同時適用はできません。 ※本製品は出荷後のサーバ本体には適用できません。

## (1)-3 一括お支払型保守サービス SupportDesk [カスタムメイド専用] ※サーバ本体と同時手配願います。

※組み合わせにより、OS用SupportDeskとハードウェア用SupportDeskを同時選択することができます。

詳細な組み合わせについては、留意事項編の「OSオプション・SupportDesk、複数同時選択時の組み合わせについて」を参照下さい。

品名	型名	標準価格 (税別)	備考	
SupportDeskバック Lite (当日訪問修理) (カスタムメイド専用)	3年	PYBSPL3D03	31,000円	サービス内容: ハードウェアの当日訪問修理(*1)
	4年	PYBSPL4D03	53,000円	サービス時間帯:月曜～金曜 8:30～19:00(祝日および年末年始を除く)
	5年	PYBSPL5D03	75,000円	サービス期間:3年/4年/5年(製品保証期間を含む) ※サービスの詳細については「サービスマニュアル」を参照ください。 ※SupportDeskバック[カスタムメイド専用]は出荷後の本体には適用できません。
SupportDeskバック Standard (OSサポートなし) (カスタムメイド専用)	3年	PYBSPH3D03	81,000円	サービス内容: ハードウェアの当日訪問修理(*1)、 Webによる情報提供(運用ノウハウ/サービス対応履歴など)、通報内容の解析
	4年	PYBSPH4D03	111,000円	サービス時間帯: (Standard)月曜～金曜 8:30～19:00(祝日および年末年始を除く)
	5年	PYBSPH5D03	141,000円	(Standard24) 24時間365日 サービス期間:3年/4年/5年(製品保証期間を含む)
SupportDeskバック Standard24 (OSサポートなし) (カスタムメイド専用)	3年	PYBSPH3A03	105,000円	※サービスの詳細については「サービスマニュアル」を参照ください。 ※SupportDeskバック[カスタムメイド専用]は出荷後の本体には適用できません。
	4年	PYBSPH4A03	144,000円	
	5年	PYBSPH5A03	182,000円	

品名	型名	標準価格 (税別)	備考	
SupportDesk Standard (Windows Server 2008) (カスタムメイド専用)	3年	PYBSPS3D01	73,000円	サービス内容: 専門技術者によるOS(Windows)サポート(電話によるQ&A対応/問題解決支援など)、 Webによる情報提供(ソフトウェアの修正情報/運用ノウハウ/サービス対応履歴など)
	4年	PYBSPS4D01	84,000円	サービス時間帯: (Standard)月曜～金曜 8:30～19:00(祝日および年末年始を除く)
	5年	PYBSPS5D01	92,000円	(Standard24) 24時間365日 サービス期間:3年/4年/5年(製品保証期間を含む)
SupportDesk Standard24 (Windows Server 2008) (カスタムメイド専用)	3年	PYBSPS3A01	82,000円	※本製品の対象OSは、Windows Server 2008 R2 / 2008 Standardのみです。 ※サービスの詳細については「サービスマニュアル」を参照ください。 ※SupportDesk[カスタムメイド専用]は出荷後の本体には適用できません。
	4年	PYBSPS4A01	97,000円	
	5年	PYBSPS5A01	110,000円	
SupportDesk Standard (Windows Server 2008 仮想化対応) (カスタムメイド専用)	3年	PYBSPV3D01	194,000円	サービス内容: 専門技術者によるゲストOS(Windows)サポート(電話によるQ&A対応/問題解決支援など)、 Webによる情報提供(ソフトウェアの修正情報/運用ノウハウ/サービス対応履歴など)
	4年	PYBSPV4D01	264,000円	サービス時間帯: (Standard)月曜～金曜 8:30～19:00(祝日および年末年始を除く)
	5年	PYBSPV5D01	333,000円	(Standard24) 24時間365日 サービス期間:3年/4年/5年(製品保証期間を含む)
SupportDesk Standard24 (Windows Server 2008 仮想化対応) (カスタムメイド専用)	3年	PYBSPV3A01	264,000円	※本製品の対象OSは、Windows Server 2008 R2 / 2008 Standardのみです。 ※サービスの詳細については「サービスマニュアル」を参照ください。 ※SupportDesk[カスタムメイド専用]は出荷後の本体には適用できません。
	4年	PYBSPV4A01	359,000円	
	5年	PYBSPV5A01	453,000円	

\*1:交通事情・天候・対象機器の設置地域などによっては翌営業日の対応になることもあります。

※ SupportDeskバック Lite (当日訪問修理) / Standard (OSサポートなし) / Standard24 (OSサポートなし)[カスタムメイド専用]は、

サービス対象製品本体およびカスタムメイドで手配されたオプション製品が、出荷時に、「SupportDeskバック お客様登録カード」に印字されます。

※ サービス開始には、お客様登録カードにその他の必要事項をご記入のうえ、返送していただく必要があります。

※ カスタムメイド対応していない製品についてSupportDeskをご希望の場合は、「サービスマニュアル」をご参照ください。



※OSにより接続可能装置は異なります。詳細はハードウェア一覧を参照願います。  
 ②:カスタムメイド対象製品を示す。

PRIMERGY MX130 S2 メモリ／内蔵ストレージ等

CPU ※出荷後の本体に対するCPUの交換はできません



最大1台まで搭載可能

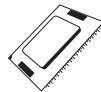
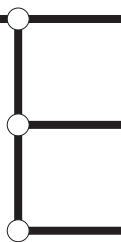

(D-501)  
Athlon II X2 プロセッサー-265 (3.30GHz/2コア/2MB)  
PYBCP13AC (オープン価格) ②  
※本製品は出荷後のサーバ本体には適用できません。

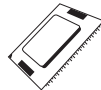

(D-502)  
Athlon II X2 プロセッサー-220 (2.80GHz/2コア/1MB)  
PYBCP13AB (オープン価格) ②  
※本製品は出荷後のサーバ本体には適用できません。



(D-503)  
Sempron プロセッサー-145 (2.80GHz/1コア/1MB)  
PYBCP13AA (オープン価格) ②  
※本製品は出荷後のサーバ本体には適用できません。

カスタムメイド型名にていずれか必ず1つ選択して下さい。

メモリ(1333 Unbuffered DIMM) ※必ず「メモリの搭載について」を参照の上、手配願います。



最大16GBまで搭載可能(4GB 1333 UDIMM×4)

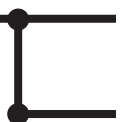

(E-501)  
メモリ-2GB(2GB 1333 UDIMM×1)  
PY-ME02UA2 (オープン価格)  
PYBME02UA2 (オープン価格) ②



(E-502)  
メモリ-4GB(4GB 1333 UDIMM×1)  
PY-ME04UA2 (オープン価格)  
PYBME04UA2 (オープン価格) ②

カスタムメイド型名にていずれか必ず1つ選択して下さい。

メモリの搭載について

- (1) DIMMは容量の大きいものから、DIMMスロット1→2→3→4の順に搭載する必要があります。
- (2) Windows Server® 2008 Standard (32-bit)がインストールされている構成(PYBWPDT8選択時)に、カスタムメイドにて増設可能なメモリは4GBまでです。  
また、Windows Server® 2008 R2 Foundationがインストールされている構成(PYBWPFP8選択時)に、カスタムメイドにて増設可能なメモリは8GBまでです。

■ 物理CPU1台構成時

DIMMスロット1→2→……→4の順に容量の大きいDIMMから搭載。

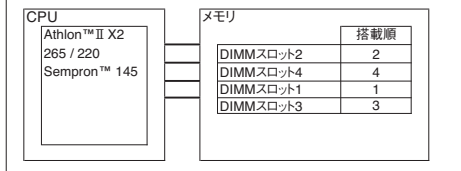

[注1]搭載可能メモリ容量について  
 搭載メモリ容量はOSの使用可能メモリ容量に準じます。  
 OSにおける使用可能メモリ容量は留意事項編の「OSにおける最大CPU数/使用可能メモリ容量について」を参照下さい。

本システム構成図に掲載されております商品<sup>※</sup>の価格体系につきましては、市場の価格に近く、お客様にわかりやすい「希望小売価格」となっております。  
 ※PRIMERGY本体等  
 また、「標準価格」で提供している商品につきましては、本システム構成図(樹系図)では★で表示してあります。

内蔵ストレージ ※内蔵3.5インチベイに最大2台まで搭載可能

※RAID設定サービスを手配することにより、工場出荷時にRAID構成を設定可能です。内蔵ストレージの搭載方法によりRAID設定サービスの同時手配が必要となる場合がありますので、必ず「内蔵ストレージ構成時の注意事項」、「RAID設定サービスについて」を参照ください。

《単体/アレイ接続》 ※単体接続とアレイ接続の混在はできません。

ポータブルSATA  
コントローラ

※標準搭載 (4ポート)  
※RAIDO、1、1+0構成が可能

- (F-24)  
内蔵3.5インチBC-SATA HDD-250GB(7.2krpm)  
(SATA 3Gbps)  
PYBBH252A (14,000円 税別) ㊟  
※2012年9月末日販売終息予定
- (F-501)  
内蔵3.5インチSATA HDD-250GB(7.2krpm)  
(SATA 6Gbps)  
PYBPH252B2 (オープン価格) ㊟
- (F-26)  
内蔵3.5インチBC-SATA HDD-500GB(7.2krpm)  
(SATA 3Gbps)  
PY-BH502A (34,000円 税別)  
PYBBH502A (34,000円 税別) ㊟  
※2012年9月末日販売終息予定
- (F-502)  
内蔵3.5インチSATA HDD-500GB(7.2krpm)  
(SATA 6Gbps)  
PY-PH502B (オープン価格)  
PYBPH502B2 (オープン価格) ㊟
- (F-30)  
内蔵3.5インチBC-SATA HDD-1TB(7.2krpm)  
(SATA 3Gbps)  
PY-BH1T2A (70,000円 税別)  
PYBBH1T2A (70,000円 税別) ㊟  
※2012年9月末日販売終息予定
- (F-503)  
内蔵3.5インチSATA HDD-1TB(7.2krpm)  
(SATA 6Gbps)  
PY-PH1T2B (オープン価格)  
PYBPH1T2B2 (オープン価格) ㊟
- (F-34)  
内蔵3.5インチBC-SATA HDD-2TB(7.2krpm)  
(SATA 3Gbps)  
PY-BH2T2A (100,000円 税別)  
PYBBH2T2A (100,000円 税別) ㊟  
※RAID1+0構成は不可  
※2012年9月末日販売終息予定

内蔵ストレージカスタマイズ増設時の注意事項

■内蔵ストレージをカスタマイズで手配する場合

- (1) RAID設定サービスを手配した場合、同種類の内蔵ストレージのみカスタマイズ搭載可能です。但し、同種類の内蔵ストレージ選択時でも以下の組み合わせはできません。
- ・異容量、同回転数の内蔵ストレージの場合
  - ・同容量、異回転数の内蔵ストレージの場合

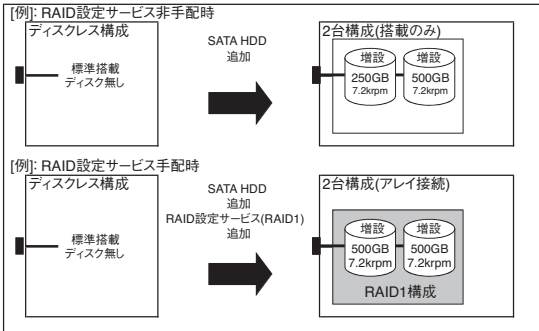

本システム構成図に掲載されております商品<sup>®</sup>の価格体系につきましては、市場の価格に近く、お客様にわかりやすい「希望小売価格」となっております。  
※PRIMERGY本体等  
また、「標準価格」で提供している商品につきましては、本システム構成図（樹系図）では★で表示してあります。

**内蔵ストレージ構成時の注意事項**

選択する本体タイプ、使用するストレージコントローラにより、使用可能な内蔵ストレージ(HDD)の種類が異なります。また、混在可能な組み合わせは下表の通りとなりますので以下を参照し手配をお願いします。

**■A:使用するストレージコントローラと内蔵ストレージの接続可否を確認**

**【3.5インチ内蔵ストレージとストレージコントローラの接続可否】**

	ストレージコントローラ		オンボードSATAコントローラ (ソフトウェアRAID)
	型名	仕様	標準
		ポート数	4
		キャッシュ	-
		BBU可否	-
		ホットスワップ	○
		単体接続	○
		RAID0	○
		RAID1	○
		RAID1E	×
		RAID1+0	○
		RAID5	×
		RAID6	×
3.5インチSATA HDD	250GB (7.2krpm)		○
	500GB (7.2krpm)		○
	1TB (7.2krpm)		○
3.5インチBC-SATA HDD	250GB (7.2krpm)		○
	500GB (7.2krpm)		○
	1TB (7.2krpm)		○
	2TB (7.2krpm)		○

**■B: RAID構成時の留意事項を確認**

- ・ディスクグループ(RAIDグループ)は同種類(3.5インチSATA HDD/BC-SATA HDD)、同容量/同回転数の内蔵ストレージで構成する必要があります。
- ・内蔵ストレージの種類により、混在条件が異なる場合があります。下表を参照下さい。

**【3.5インチ内蔵ストレージ(ストレージコントローラ内)の混在条件】**

内蔵ストレージ	3.5インチ	
	SATA HDD	BC-SATA HDD
3.5インチSATA HDD	○	○
3.5インチBC-SATA HDD	○	○

○:混在可能、×:混在不可

**RAID設定サービスについて**

RAID設定サービスを手配頂くことにより、工場出荷時にRAID構成を構築することが可能です。設定可能なRAID構成は、使用するストレージコントローラ、内蔵ストレージの種類、本数により異なりますので、以下を参照し手配をお願いします。

- OSインストールオプションを選択し、かつアレイ接続専用の内蔵ストレージコントローラを選択した場合は、RAID設定サービスを同時手配する必要があります。(本モデルにはアレイ接続専用の内蔵ストレージコントローラが無い為、RAID設定サービスは任意です。)
- RAID設定サービスを手配した場合、同容量/同回転数の内蔵ストレージのみカスタムメイドで増設可能です。
- 本サービスで、1筐体内に構築できるRAID構成は1つのみです。(2つ目以降のRAID構成については、ITインフラデリバリーサービスの手配または別途出荷後に設定をする必要があります。)
- 搭載する内蔵ストレージの実効容量が2TB以上の場合、ブートロジカルドライブは2TBの状態でお届けされます。
- 使用するストレージコントローラ、内蔵ストレージおよびRAID設定サービスを全てカスタムメイド型名で同時手配する必要があります。
- 設定可能なRAID構成、RAID設定サービス型名は以下の通りです。

項番	品名	型名	標準価格 (税別)	RAID設定される 内蔵ストレージ本数*1	備考
②	RAID設定サービス(RAID1)	PYBAS1S	1,000円	2本	RAID1構成を1セット構成し、出荷いたします。
⑤	RAID設定サービス(RAID1+0)*2	PYBAS10	2,000円	4本	RAID1+0構成を1セット構成し、出荷いたします。

\*1) 記載本数以上の内蔵ストレージは、カスタムメイド搭載のみ(RAID未設定)の状態でお届けされます。  
\*2) 3.5インチSATA 2TB HDD使用時は適用できません。

- (7) 各モデルタイプにおいて、選択可能なRAID設定サービスは下表の通りです。〔「内蔵ストレージ搭載のみ」の記載の無い本数においては、RAID設定サービスの同時手配が必須となります。〕

**【OSインストールオプションが含まれない構成の場合】**

適用可能なRAID設定サービス		内蔵ストレージ搭載本数			
適用可能なカード	標準搭載	1本	2本	3本	4本
オンボードSATAコントローラ (4ポートソフトウェアRAID/SATA 6Gbps)	標準搭載	内蔵ストレージ搭載のみ	② RAID1 内蔵ストレージ搭載のみ	② RAID1 内蔵ストレージ搭載のみ	② RAID1 ⑤ RAID1+0 内蔵ストレージ搭載のみ

**【OSインストールオプションが含まれる構成の場合】**

適用可能なRAID設定サービス		内蔵ストレージ搭載本数			
適用可能なカード	標準搭載	1本	2本	3本	4本
オンボードSATAコントローラ (4ポートソフトウェアRAID/SATA 6Gbps)	標準搭載	内蔵ストレージ搭載のみ	② RAID1	×	⑤ RAID1+0

×:構成不可(本状態の工場出荷はできません)、内蔵ストレージ搭載のみ:内蔵ストレージのカスタムメイド搭載のみ(RAID未設定)

シャーシベイ、5インチベイへの搭載について

シャーシベイには、以下のいずれか一つのパターンにて搭載が可能です。  
 ・3.5インチHDD×1  
 ・内蔵DVD-RAMユニット×1

5インチベイには、以下のいずれか一つのパターンにて搭載が可能です。  
 ・3.5インチHDD×1  
 ・内蔵DVD-RAMユニット×1、3.5インチHDD×1  
 ・内蔵DVD-ROMユニット×1、または内蔵DVD-RAMユニット×1  
 ・内蔵データカートリッジドライブユニット×1

シャーシベイと5インチベイに、カスタムメイドにて搭載可能なオプションの組み合わせは、以下の通りです。但し、カスタムメイドにてシャーシベイや5インチベイに内蔵ストレージを搭載させる場合は、内蔵3.5インチベイに2台の内蔵ストレージをカスタムメイド搭載する必要があります。型名/価格や手配の仕方については、「シャーシベイ」「5インチベイ」を参照下さい。

① (シャーシベイに内蔵ストレージを増設する場合)

シャーシベイ 3.5インチHDD×1	シャーシベイ 3.5インチHDD×1	シャーシベイ 3.5インチHDD×1	シャーシベイ 3.5インチHDD×1	シャーシベイ 3.5インチHDD×1
5インチベイ 3.5インチHDD×1	5インチベイ 内蔵DVD-RAMユニット×1、 3.5インチHDD×1	5インチベイ 内蔵DVD-ROMユニット×1、 または内蔵DVD-RAMユニット×1	5インチベイ 内蔵データカートリッジドライブユニット×1	5インチベイ

② (シャーシベイにDVD-RAMを使用する場合) ※内蔵ODD増設不可

シャーシベイ 内蔵DVD-RAMユニット×1	シャーシベイ 内蔵DVD-RAMユニット×1	シャーシベイ 内蔵DVD-RAMユニット×1
5インチベイ 3.5インチHDD×1	5インチベイ 内蔵データカートリッジドライブユニット×1	5インチベイ

③ (シャーシベイを使用しない場合)

シャーシベイ	シャーシベイ
5インチベイ 内蔵DVD-ROMユニット×1、 または内蔵DVD-RAMユニット×1	5インチベイ 内蔵データカートリッジドライブユニット×1

※実際に構築した際は、5インチベイが上、シャーシベイが下の位置となります。  
 ※網掛け部分は搭載状態を示しています。

MX130 S2

オプションベイ(内蔵ストレージ、内蔵ODD) ※複数台システムに最低1台のODDが必須

① (内蔵ストレージを増設する場合)

《単体/アレイ接続》 ※単体接続とアレイ接続の混在はできません。

オプションSATA  
コントローラ

※標準搭載(4ポート)  
 ※RAID0、1、1+0構成が  
 可能

(N-501)  
 SATAケーブル  
 PY-CBT001 (オープン価格)  
 PY-CBT001 (オープン価格) ㊦  
 ※本機種に3台以上の内蔵ストレージ  
 を搭載する場合、1台追加ごとに1  
 本のSATAケーブルを必ず選択して  
 下さい

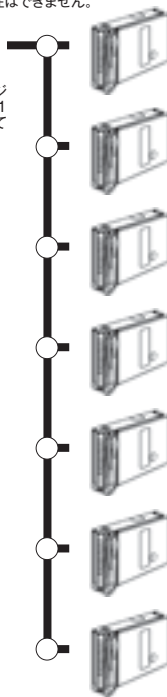

最大1台まで搭載可能

- (F-24)  
 内蔵3.5インチBC-SATA HDD-250GB(7.2krpm)  
 (SATA 3Gbps)  
 PYBBH252A (14,000円 税別) ㊦  
 ※2012年9月末日販売終息予定
- (F-501)  
 内蔵3.5インチSATA HDD-250GB(7.2krpm)  
 (SATA 6Gbps)  
 PYBPH252B2 (オープン価格) ㊦
- (F-26)  
 内蔵3.5インチBC-SATA HDD-500GB(7.2krpm)  
 (SATA 3Gbps)  
 PY-BH502A (34,000円 税別)  
 PYBBH502A (34,000円 税別) ㊦  
 ※2012年9月末日販売終息予定
- (F-502)  
 内蔵3.5インチSATA HDD-500GB(7.2krpm)  
 (SATA 6Gbps)  
 PY-PH502B (オープン価格)  
 PYBPH502B2 (オープン価格) ㊦
- (F-30)  
 内蔵3.5インチBC-SATA HDD-1TB(7.2krpm)  
 (SATA 3Gbps)  
 PY-BH1T2A (70,000円 税別)  
 PYBBH1T2A (70,000円 税別) ㊦  
 ※2012年9月末日販売終息予定
- (F-503)  
 内蔵3.5インチSATA HDD-1TB(7.2krpm)  
 (SATA 6Gbps)  
 PY-PH1T2B (オープン価格)  
 PYBPH1T2B2 (オープン価格) ㊦
- (F-34)  
 内蔵3.5インチBC-SATA HDD-2TB(7.2krpm)  
 (SATA 3Gbps)  
 PY-BH2T2A (100,000円 税別)  
 PYBBH2T2A (100,000円 税別) ㊦  
 ※RAID1+0構成は不可  
 ※2012年9月末日販売終息予定

さらに内蔵ストレージを増設する場合は、④へ  
 さらに内蔵ストレージを増設し、DVD-RAMを使用する場合は、⑤へ  
 さらにDVD-ROM、またはDVD-RAMを使用する場合は、⑥へ  
 さらに内蔵バックアップ装置を使用する場合は、⑦へ

② (DVD-RAMを使用する場合) ※内蔵ODD増設不可



(G-503)  
 内蔵DVD-RAMユニット  
 PY-DR112 (オープン価格)  
 PYBDR112 (オープン価格) ㊦  
 ※DVD-RAM/DVD-ROM/CD-ROM機能のみ  
 使用可能

さらに内蔵ストレージを増設する場合は、④へ  
 さらに内蔵バックアップ装置を使用する場合は、⑦へ

③ (オプションベイを使用しない場合)

さらに内蔵ストレージを増設し、DVD-RAMを使用する場合は、⑤へ  
 さらにDVD-ROM、またはDVD-RAMを使用する場合は、⑥へ  
 さらに内蔵バックアップ装置を使用する場合は、⑦へ

5インチベイ(内蔵ストレージ、内蔵ODD、内蔵バックアップ装置) ※複数台システムに最低1台のODDが必須

④ (内蔵ストレージを増設する場合)

《単体/アレイ接続》 ※単体接続とアレイ接続の混在はできません。

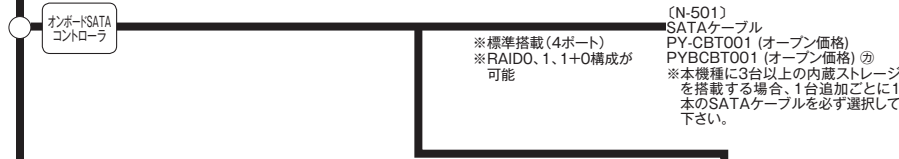

(N-501)  
SATAケーブル  
PY-CBT001 (オープン価格)  
PYBCBT001 (オープン価格) ㊦  
※本機種に3台以上の内蔵ストレージを搭載する場合、1台追加ごとに1本のSATAケーブルを必ず選択して下さい。

※標準搭載(4ポート)  
※RAID0、1、1+0構成が可能

最大1台まで搭載可能

(F-24)  
内蔵3.5インチBC-SATA HDD-250GB(7.2krpm)  
(SATA 3Gbps)  
PYBBH252A (14,000円 税別) ㊦  
※2012年9月末日販売終息予定

(F-501)  
内蔵3.5インチSATA HDD-250GB(7.2krpm)  
(SATA 6Gbps)  
PYBPH252B2 (オープン価格) ㊦

(F-26)  
内蔵3.5インチBC-SATA HDD-500GB(7.2krpm)  
(SATA 3Gbps)  
PY-BH502A (34,000円 税別)  
PYBBH502A (34,000円 税別) ㊦  
※2012年9月末日販売終息予定

(F-502)  
内蔵3.5インチSATA HDD-500GB(7.2krpm)  
(SATA 6Gbps)  
PY-PH502B (オープン価格)  
PYBPH502B2 (オープン価格) ㊦

(F-30)  
内蔵3.5インチBC-SATA HDD-1TB(7.2krpm)  
(SATA 3Gbps)  
PY-BH1T2A (70,000円 税別)  
PYBBH1T2A (70,000円 税別) ㊦  
※2012年9月末日販売終息予定

(F-503)  
内蔵3.5インチSATA HDD-1TB(7.2krpm)  
(SATA 6Gbps)  
PY-PH1T2B (オープン価格)  
PYBPH1T2B2 (オープン価格) ㊦

(F-34)  
内蔵3.5インチBC-SATA HDD-2TB(7.2krpm)  
(SATA 3Gbps)  
PY-BH2T2A (100,000円 税別)  
PYBBH2T2A (100,000円 税別) ㊦  
※RAID1+0構成は不可  
※2012年9月末日販売終息予定

⑤ (DVD-RAMと内蔵ストレージを増設する場合)

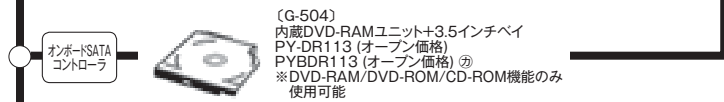

(G-504)  
内蔵DVD-RAMユニット+3.5インチベイ  
PY-DR113 (オープン価格)  
PYBDR113 (オープン価格) ㊦  
※DVD-RAM/DVD-ROM/CD-ROM機能のみ使用可能

⑥ (DVD-ROM、またはDVD-RAMを使用する場合)

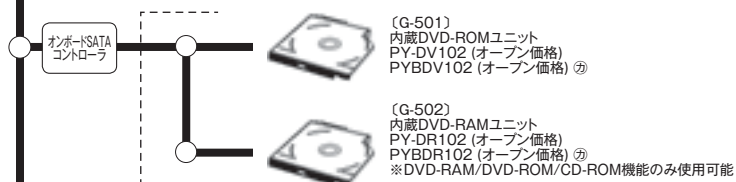

(G-501)  
内蔵DVD-ROMユニット  
PY-DV102 (オープン価格)  
PYBDV102 (オープン価格) ㊦

(G-502)  
内蔵DVD-RAMユニット  
PY-DR102 (オープン価格)  
PYBDR102 (オープン価格) ㊦  
※DVD-RAM/DVD-ROM/CD-ROM機能のみ使用可能

最大1台まで搭載可能

⑦ (内蔵バックアップ装置を使用する場合)

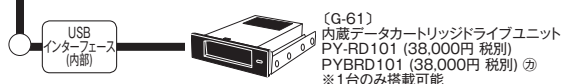

(G-61)  
内蔵データカートリッジドライブユニット  
PY-RD101 (38,000円 税別)  
PYBRD101 (38,000円 税別) ㊦  
※1台のみ搭載可能

外付DVD-RAM ※複数台システムに最低1台のODDが必須

USB  
インターフェース

(N-43)  
USB延長ケーブル  
PG-CBLU002 (3,000円 税別)



(H-2)  
スーパーマルチドライブユニット  
FMV-NSM53 (29,800円 税別) ㊟  
※DVD-RAM/DVD-ROM/CD-ROM機能のみ使用可能  
※ACアダプタを接続して使用すること

電源/電源ケーブル

電源ユニット  
スロット

【AC100Vで使用】 《NEMA 5-15P》

【AC200Vで使用】 《NEMA L6-15P》

《IEC60320-C14》

カスタムメイド型名にていずれか  
必ず1つ選択して下さい。

(N-4)  
電源ケーブル(AC100V対応/2m)  
PY-CBP101 (2,000円 税別)  
PYBCBP101 (2,000円 税別) ㊟  
※NEMA5-15P

(N-6)  
電源ケーブル(AC200V対応/3m)  
PY-CBP201 (5,000円 税別)  
PYBCBP201 (5,000円 税別) ㊟  
※NEMA L6-15P

(N-14)  
電源ケーブル(AC200V対応/3m)  
PY-CBP202 (3,000円 税別)  
PYBCBP202 (3,000円 税別) ㊟  
※IEC60320-C14

LANカード

PCI Express  
バス

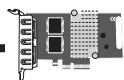

(I-51)  
Quad port LANカード  
(1000BASE-T)  
PY-LA234 (58,000円 税別)  
PYBLA234L (58,000円 税別) ㊟  
※4ポート対応LANカード

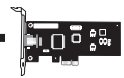

(I-501)  
LANカード(1000BASE-T)  
PY-LA121L (オープン価格)  
PYBLA121L (オープン価格) ㊟

基本実装LAN

(N-32) ★  
ツイストペアケーブル(カテゴリ5e)

セキュリティチップ

(I-85)  
セキュリティチップ  
PY-TPM01 (1,000円 税別)  
PYBTPM01 (1,000円 税別) ㊟  
Windows Server® 2008/2008 R2のBitLocker™ Drive Encryption機能でのみ使用できます。  
BitLocker™ Drive Encryption機能の詳細については、弊社HP(<http://jp.fujitsu.com/platform/server/primergy/technical/construct/>)を参照ください。

ServerView Suite等

カスタムメイド型名にていずれか必ず1つ選択して下さい。

※ServerView Suiteの使用権は、サーバ本体に対し無償で付与されておりますが、推奨のドライバや監視ソフト等が含まれますので、添付品の内容をご確認の上、以下より選択して下さい。

[P-41]  
ServerView Suite DVD & ドキュメント  
PYBSV01 (200円 税別)

ServerView Suite  
提供形態:DVD-ROM :2枚  
内包物:ServerView Installation Manager、ServerView Operations Manager & ServerView Agents、ServerView Deployment Manager、  
高信頼ツール、各種ドライバ等、  
マニュアル(サポート&サービス、安全上のご注意およびその他の重要情報)、  
クリアファイル付き

※本製品の版数は、V10.11.06以降となります。

[P-42]  
ServerView Suite DVD  
PYBSV02 (100円 税別)

ServerView Suite  
提供形態:DVD-ROM :2枚  
内包物:ServerView Installation Manager、ServerView Operations Manager & ServerView Agents、ServerView Deployment Manager、  
高信頼ツール、各種ドライバ等、マニュアル(安全上のご注意およびその他の重要情報)

※本製品の版数は、V10.11.06以降となります。

【PRIMERGY購入後、最新版数のServerView Suiteが必要な場合】

[P-43]  
ServerView Suite DVD  
PY-SV03 (8,000円 税別)

ServerView Suite  
提供形態:DVD-ROM :2枚  
内包物:ServerView Installation Manager、ServerView Operations Manager & ServerView Agents、ServerView Deployment Manager、  
高信頼ツール、各種ドライバ等

※本製品の版数は、V10.11.06~11となります。

[P-46]  
ServerView Suite DVD  
PY-SV08 (8,000円 税別)

ServerView Suite  
提供形態:DVD-ROM :2枚  
内包物:ServerView Installation Manager、ServerView Operations Manager & ServerView Agents、ServerView Deployment Manager、  
高信頼ツール、各種ドライバ等

※本製品の版数は、V10.12.03となります。

[P-47]  
ServerView Suite DVD  
PY-SV09 (8,000円 税別)

ServerView Suite  
提供形態:DVD-ROM :2枚  
内包物:ServerView Installation Manager、ServerView Operations Manager & ServerView Agents、ServerView Deployment Manager、  
高信頼ツール、各種ドライバ等

※本製品の版数は、V10.12.04~05Uとなります。

[P-48]  
ServerView Suite DVD  
PY-SV10 (8,000円 税別)

ServerView Suite  
提供形態:DVD-ROM :2枚  
内包物:ServerView Installation Manager、ServerView Operations Manager & ServerView Agents、ServerView Deployment Manager、  
高信頼ツール、各種ドライバ等

※本製品の版数は、V10.12.07以降となります。

キーボード/マウス

USB  
インナーマウス

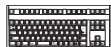

[C-3]  
OADGキーボード(109キー/USB)  
PY-KBU1T1 (5,000円 税別)  
PYBKBU1T1 (5,000円 税別) ㊦



[C-8]  
USBマウス(光学式)  
PY-MSU102 (3,000円 税別)  
PYBMSU102 (3,000円 税別) ㊦

ServerView Suiteの留意事項

※ServerView Suiteの版数が更新された場合、出荷時期により、同一型名で最新版数が添付されます。  
ServerView Suiteの版数と出荷時期の情報は、弊社HP(<http://jp.fujitsu.com/platform/server/primergy/products/note/svsdvd/>)を参照下さい。

※仕様に関する留意事項があります。また対象OSがServerView Suiteの型名により異なります。  
事前に弊社HP(<http://jp.fujitsu.com/platform/server/primergy/products/note/svsdvd/>)をご確認下さい。

※ServerView Deployment Managerは、別途ライセンスを手配することにより使用可能となります。

MX130 S2

