

本書の構成

本書をお読みにする前に

安全にお使いいただくための注意事項や、本書の表記について説明しています。必ずお読みください。

第 1 章 名称と働き

この章は、サーバ本体、キーボード、マウス、ベースボードの各部の名称と働きを解説しています。

第 2 章 セキュリティについて

この章は、本体内のハードウェアおよびソフトウェア資産を盗難などから守るためのセキュリティ設備について解説しています。

第 3 章 基本的な操作

この章は、電源の入れ方や切り方、フロッピーディスクのセット方法や取り出し方法など、本サーバを使用する上での基本的な操作を解説しています。

第 4 章 内蔵オプションの取り付け

この章は、本サーバへの内蔵オプションの取り付け方法を解説しています。

第 5 章 ハードウェアの設定について

この章は、本サーバを動かす上で必要となる環境設定の方法を解説しています。

第 6 章 保守について

この章は、日常のお手入れの方法やトラブル発生時の解決方法などの保守情報について解説しています。

第 7 章 技術情報

この章は、サーバ本体の仕様および運用上の留意点について解説しています。

本書をお読みになる前に

安全にお使いいただくために

このマニュアルには、本サーバを安全に正しくお使いいただくための重要な情報が記載されています。本サーバをお使いになる前に、このマニュアルを熟読してください。特に、添付の『安全上のご注意』をよくお読みになり、理解されたうえで本サーバをお使いください。また、『安全上のご注意』およびマニュアルは、本サーバの使用中にいつでもご覧になれるよう大切に保管してください。

注意

この装置は、情報処理装置等電波障害自主規制協議会（VCCI）の基準に基づくクラス A 情報技術装置です。この装置を家庭環境で使用すると電波妨害を引き起こすことがあります。この場合には使用者が適切な対策を講ずるよう要求されることがあります。

本装置は、社団法人電子情報技術産業協会のサーバ業界基準（PC-11-1988）に適合しております。

本製品のハイセイフティ用途での使用について

本製品は、一般事務用、パーソナル用、家庭用、通常の産業用等の一般的用途を想定して設計・製造されているものであり、原子力施設における核反応制御、航空機自動飛行制御、航空交通管制、大量輸送システムにおける運行制御、生命維持のための医療器具、兵器システムにおけるミサイル発射制御など、極めて高度な安全性が要求され、仮に当該安全性が確保されない場合、直接生命・身体に対する重大な危険性を伴う用途（以下「ハイセイフティ用途」という）に使用されるよう設計・製造されたものではありません。お客様は、当該ハイセイフティ用途に要する安全性を確保する措置を施すことなく、本製品を使用しないでください。ハイセイフティ用途に使用される場合は、弊社の担当営業までご相談ください。

本装置は、落雷などによる電源の瞬時電圧低下に対し不都合が生じることがあります。電源の瞬時電圧低下対策としては、交流無停電電源装置などを使用されることをお勧めします。（社団法人電子情報技術産業協会のパーソナルコンピュータの瞬時電圧低下対策ガイドラインに基づく表示）

当社のドキュメントには「外国為替および外国貿易管理法」に基づく特定技術が含まれていることがあります。特定技術が含まれている場合は、当該ドキュメントを輸出または非居住者に提供するとき、同法に基づく許可が必要となります。

高調波ガイドライン適合品

PRIMERGY マニュアルについて

本サーバの主なマニュアルには、以下の種類があります。各マニュアルの概要は以下となっておりますので、必要に応じて参照してください。

『梱包物一覧』を除く各マニュアルは、PRIMERGY ドキュメント & ツール CD の以下からご参照いただけます。



[CD-ROM ドライブ] :¥MANUAL¥index.htm

- 安全上のご注意
本サーバを正しくお使いいただくための重要な情報を記載しています。
本サーバをお使いになる前に熟読し、理解されたうえで本サーバをお使いください。
- 梱包物一覧
本サーバの梱包物／添付品の一覧を記載しています。
- はじめにお読みください
本サーバの開梱から運用までの流れを説明しています。
電源を入れる前にお読みください。
- ハードウェアガイド（本書）
内蔵オプション装置の取り付け、ハードウェアの設定、およびトラブルシューティングについて説明しています。
- ソフトウェアガイド
OS インストール方法、クライアントセットアップ方法、および運用支援ツールについて説明しています。
- ServerView ユーザーズガイド
ServerView の使用方法を説明しています。
- ServerView WebExtension ユーザーズガイド
ServerView WebExtension の使用方法を説明しています。
- REMCS エージェント運用ガイド
REMCS エージェントの使用方法を説明しています。
- プレインストールドライバ情報
OS インストールタイプにインストールされているドライバ情報を記載しています。



本書の表記

■ 警告表示

本書では、いろいろな絵表示を使っています。これは装置を安全に正しくお使いいただき、あなたや他の人々に加えられるおそれのある危害や損害を、未然に防止するための目印となるものです。その表示と意味は次のようになっています。内容をよくご理解のうえ、お読みください。



 警告	この表示を無視して、誤った取り扱いをすると、人が死亡する可能性または重傷を負う可能性があることを示しています。
 注意	この表示を無視して、誤った取り扱いをすると、人が傷害を負う可能性があること、および物的損害のみが発生する可能性があることを示しています。

また、危害や損害の内容がどのようなものかを示すために、上記の絵表示と同時に次の記号を使っています。

	△で示した記号は、警告・注意を促す内容であることを告げるものです。記号の中やその脇には、具体的な警告内容が示されています。
	⊘で示した記号は、してはいけない行為（禁止行為）であることを告げるものです。記号の中やその脇には、具体的な禁止内容が示されています。
	●で示した記号は、必ず従っていただく内容であることを告げるものです。記号の中やその脇には、具体的な指示内容が示されています。

■ 本文中の記号

本文中に記載されている記号には、次のような意味があります。

記号	意味
 重要	お使いになる際の注意点や、してはいけないことを記述しています。必ずお読みください。
 POINT	ハードウェアやソフトウェアを正しく動作させるために必要なことが書いてあります。必ずお読みください。
→	参照ページや参照マニュアルを示しています。

■ キーの表記と操作方法

本文中のキーの表記は、キーボードに書かれているすべての文字を記述するのではなく、説明に必要な文字を次のように記述しています。

例：【Ctrl】キー、【Enter】キー、【→】キーなど

また、複数のキーを同時に押す場合には、次のように「+」でつないで表記しています。

例：【Ctrl】 + 【F3】キー、【Shift】 + 【↑】キーなど

■ コマンド入力（キー入力）

本文中では、コマンド入力を次のように表記しています。

```
diskcopy a: a:
      ↑ ↑
```

- ↑の箇所のように文字間隔を空けて表記している部分は、【Space】キーを1回押してください。
また、上記のようなコマンド入力を英小文字で表記していますが、英大文字で入力してもかまいません。
- CD-ROM ドライブのドライブ名を、[CD-ROM ドライブ] で表記しています。入力の際は、お使いの環境に合わせて、ドライブ名を入力してください。

[CD-ROM ドライブ]:¥ setup.exe

■ 画面例およびイラストについて

表記されている画面およびイラストは一例です。お使いの機種によって、実際に表示される画面やイラスト、およびファイル名などが異なることがあります。また、このマニュアルに表記されているイラストは説明の都合上、本来接続されているケーブル類を省略していることがあります。

■ 連続する操作の表記

本文中の操作手順において、連続する操作手順を、「→」でつないで表記しています。

例：「スタート」ボタンをクリックし、「プログラム」をポイントし、「アクセサリ」をクリックする操作

↓

「スタート」ボタン→「プログラム」→「アクセサリ」の順にクリックします。

■ 製品の呼び方

本文中の製品名称を、次のように略して表記します。

なお、本書ではお使いの OS 以外の情報もありますが、ご了承ください。

製品名称	本文中の表記
PRIMERGY F250	サーバ本体／本サーバ
Microsoft® Windows® 2000 Server	Windows 2000 Server
Microsoft® Windows® 2000 Advanced Server	
Microsoft® Windows NT® Server Network Operating System Version 4.0	Windows NT Server 4.0
Microsoft® Windows NT® Server, Enterprise Edition 4.0	
Microsoft® Small Business Server 2000	SBS 2000 特に断りのない限り、Windows 2000 Server に含まれます。

■ サーバのタイプの呼び方

本文中のタイプ名を次のように略して表記します。

タイプ	本文中の表記
内蔵ハードディスクを搭載していないタイプ。	ディスクレスタイプ
ディスクレスタイプと区別するときに、OS がインストールされているタイプの総称。	OS インストールタイプ
Windows 2000 Server インストールおよびアレイシステム構成タイプ。 特に断りのない限り、「OS インストールタイプ」に含まれます。	Windows 2000 アレイタイプ
Windows NT Server 4.0 インストールおよびアレイシステム構成タイプ。 特に断りのない限り、「OS インストールタイプ」に含まれます。	NT 4.0 アレイタイプ
Linux サービスバンドルタイプ。	Linux タイプ
Linux サービスバンドルアレイタイプ。	Linux アレイタイプ

また、本サーバの形態を区別して、以下の名称を用いて説明しています。

タイプ	本文中の表記
据え置きタイプ	ペディスタルタイプ
ラックに搭載するタイプ	ラックマウントタイプ

警告ラベル／注意ラベル

本サーバには警告ラベルおよび注意ラベルが貼ってあります。

警告ラベルや注意ラベルは、絶対にはがしたり、汚したりしないでください。

VGA、PS/2 は、米国 IBM の米国での登録商標です。
Microsoft、Windows、MS、Windows NT は、米国 Microsoft Corporation の米国およびその他の国における登録商標です。
Xeon は、米国インテル社の商標です。
Linux は、Linus Torvalds 氏の米国およびその他の国における登録商標あるいは商標です。
その他の各製品名は、各社の商標、または登録商標です。
その他の各製品は、各社の著作物です。

All Rights Reserved, Copyright® FUJITSU LIMITED 2002

画面の使用に際して米国 Microsoft Corporation の許諾を得ています。

目次

第 1 章	名称と働き	
1.1	サーバ本体前面	12
1.2	サーバ本体背面	14
1.3	サーバ本体内部	15
1.4	キーボード／マウス	16
1.4.1	キーボード	16
1.4.2	マウス	16
1.5	ベースボード	17
第 2 章	セキュリティについて	
2.1	セキュリティについて	20
2.1.1	ハードウェアのセキュリティ	20
2.1.2	ソフトウェアのセキュリティ	22
第 3 章	基本的な操作	
3.1	ドライブカバーのスライド	26
3.2	ラックドアを開ける	27
3.2.1	フロントドアの開け方	27
3.2.2	リアドアの開け方	28
3.3	電源を入れる	29
3.4	電源を切る	30
3.5	フロッピーディスクのセット／取り出し	32
3.5.1	取り扱い上の注意	32
3.5.2	フロッピーディスクのセットと取り出し	33
3.6	CD-ROM や DVD-ROM のセット／取り出し	35
3.6.1	取り扱い上の注意	35
3.6.2	CD-ROM や DVD-ROM のセットと取り出し	36
第 4 章	内蔵オプションの取り付け	
4.1	内蔵オプションの種類	40
4.2	各カバーの取り外し	42
4.2.1	ハードディスクカバーの取り外し／取り付け	43
4.2.2	サイドカバーの取り外し／取り付け	44
4.2.3	トップカバーの取り外し（ラック搭載時）	46
4.2.4	フロントカバーの取り付け／取り外し	48
4.2.5	送風ダクトの取り外し	49
4.3	CPU の取り付け	50
4.3.1	取り付け／取り外し手順と注意	50

4.3.2 故障 CPU の切り離し機能	54
4.4 拡張 RAM モジュールの取り付け／取り外し	55
4.4.1 取り付け／取り外し時の手順と注意	56
4.4.2 取り付け／取り外し手順	57
4.4.3 故障メモリの切り離し機能	58
4.5 内蔵オプションベイへの取り付け	59
4.5.1 全体図	59
4.5.2 ストレージベイへの取り付け	60
4.5.3 内蔵ハードディスクユニットの取り付け	61
4.5.4 5 インチ内蔵オプションの取り付け／取り外し	65
4.6 拡張カードの取り付け	69
4.6.1 拡張カードの種類	69
4.6.2 取り付けの手順と注意	72
4.6.3 SCSI カード／SCSI アレイコントローラカードの留意事項	74
4.6.4 LAN カード／オンボード LAN の留意事項	76
4.6.5 通信カード V/X	76
4.6.6 ISDN カード	77
4.6.7 RS-232C カード	77
4.6.8 ISDN 接続 G3/G4FAX 通信カード	78
4.6.9 FAX モデムカード	78
4.6.10 ファイバーチャネルカード	79
4.6.11 リモートサービスボード	79
4.7 オプション装置の接続例	81
4.7.1 内蔵オプション装置の接続例	81
4.7.2 外付け SCSI オプション装置の接続例	84
4.8 電源ユニットの取り付け／取り外し	86
4.8.1 電源ユニット増設時の留意事項	87
4.8.2 電源ユニットの取り付け／取り外し	88
4.8.3 冗長機能運用時の電源ユニットの交換	89
4.9 システムファンの交換	90

第 5 章 ハードウェアの設定について

5.1 セットアップの概要	92
5.2 ハードウェアの設定	93
5.3 BIOS セットアップユーティリティを使う	94
5.3.1 BIOS セットアップユーティリティを使うとき	94
5.3.2 BIOS セットアップユーティリティの起動と終了	95
5.3.3 BIOS セットアップユーティリティでのキー操作	97
5.3.4 Main メニュー	98
5.3.5 Advanced メニュー	102
5.3.6 Security メニュー	114
5.3.7 Server メニュー	116
5.3.8 Exit メニュー	124

5.4 SCSI コンフィグレーションユーティリティを使う	125
5.4.1 SCSI コンフィグレーションユーティリティの起動と終了	125
5.4.2 Boot Adapter List メニュー	128
5.4.3 Global Properties メニュー	129
5.4.4 Adapter Properties メニュー	130
5.4.5 Device Properties メニュー	132
5.5 BIOS 設定情報の退避/復元	134

第 6 章 保守について

6.1 本サーバの確認	140
6.2 お手入れ	141
6.2.1 サーバ本体のお手入れ	141
6.2.2 キーボードのお手入れ	141
6.2.3 マウスのお手入れ	142
6.2.4 フロッピーディスクドライブのクリーニング	143
6.2.5 各オプション装置について	144
6.3 バックアップ	145
6.3.1 バックアップの必要性	145
6.3.2 バックアップ装置とソフトウェア、およびその運用	145
6.4 トラブルシューティング	148
6.5 エラーメッセージ	151
6.6 イベントログ	155
6.6.1 イベントログの参照/保存/消去	156
6.6.2 エラーログ/メッセージログの参照/保存/消去	158
6.7 保守員に連絡するときは	162

第 7 章 技術情報

7.1 仕様	164
7.1.1 本体仕様	164
7.1.2 内蔵ハードディスクユニットの仕様	166
7.2 24 時間運用上の留意点	167
7.3 LAN 経由の電源投入/切断時の留意点	168
7.4 オプションカード増設/取り外し時の留意事項	171
7.5 障害連絡シート	174

第 1 章

名称と働き

この章は、サーバ本体、キーボード、マウス、ベースボードの各部の名称と働きを解説しています。

章目次

1.1	サーバ本体前面	12
1.2	サーバ本体背面	14
1.3	サーバ本体内部	15
1.4	キーボード／マウス	16
1.5	ベースボード	17

1.1 サーバ本体前面

サーバ本体前面の名称は以下のとおりです。

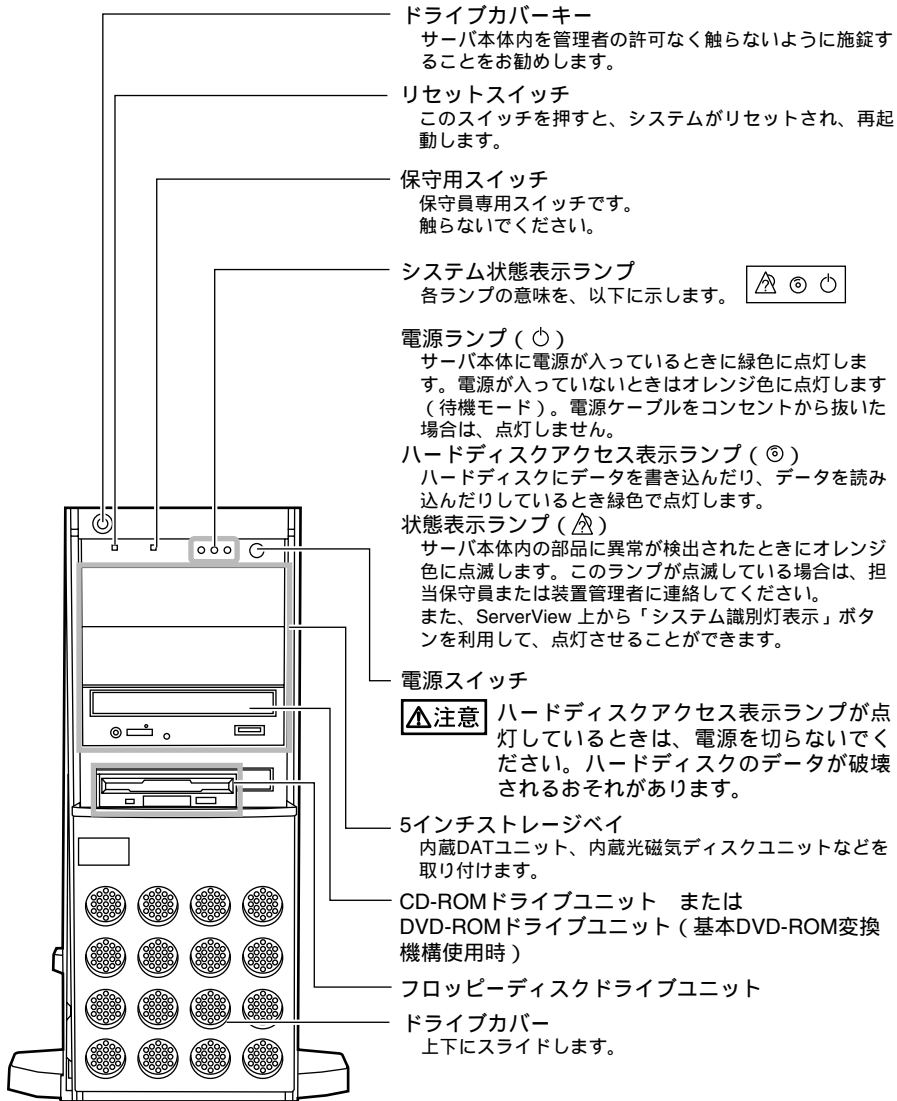

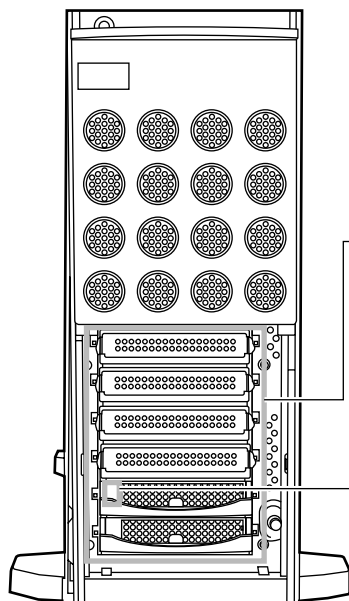

3.5インチストレージベイ

内蔵ハードディスクユニットを取り付けます。本サーバには、6台まで内蔵ハードディスクユニットを搭載できます。

ハードディスク状態表示ランプ

ホットスワップ対応の内蔵ハードディスクユニットの場合、ランプの位置に搭載された内蔵ハードディスクユニットの状態を表示します。

ハードディスクアクセス表示ランプ (◎)

ハードディスクにデータを書き込んだり、ハードディスクからデータを読み込んだりしているときに点灯します。

ハードディスク故障ランプ (⊗)

アレイシステム構成時に、内蔵ハードディスクに異常が検出されたときオレンジ色に点灯します。

ランプは、ハードディスクの状態によって以下のように点灯 / 点滅します。

点灯している場合は、担当保守員または装置管理者に連絡してください。

ランプの状態	ハードディスクの状態
消灯	正常時
点灯	ハードディスク故障またはリビルドエラー
ゆっくり点滅	リビルド中
はやい点滅	ハードディスク認識中

1.2 サーバ本体背面

サーバ本体背面の名称は以下のとおりです。

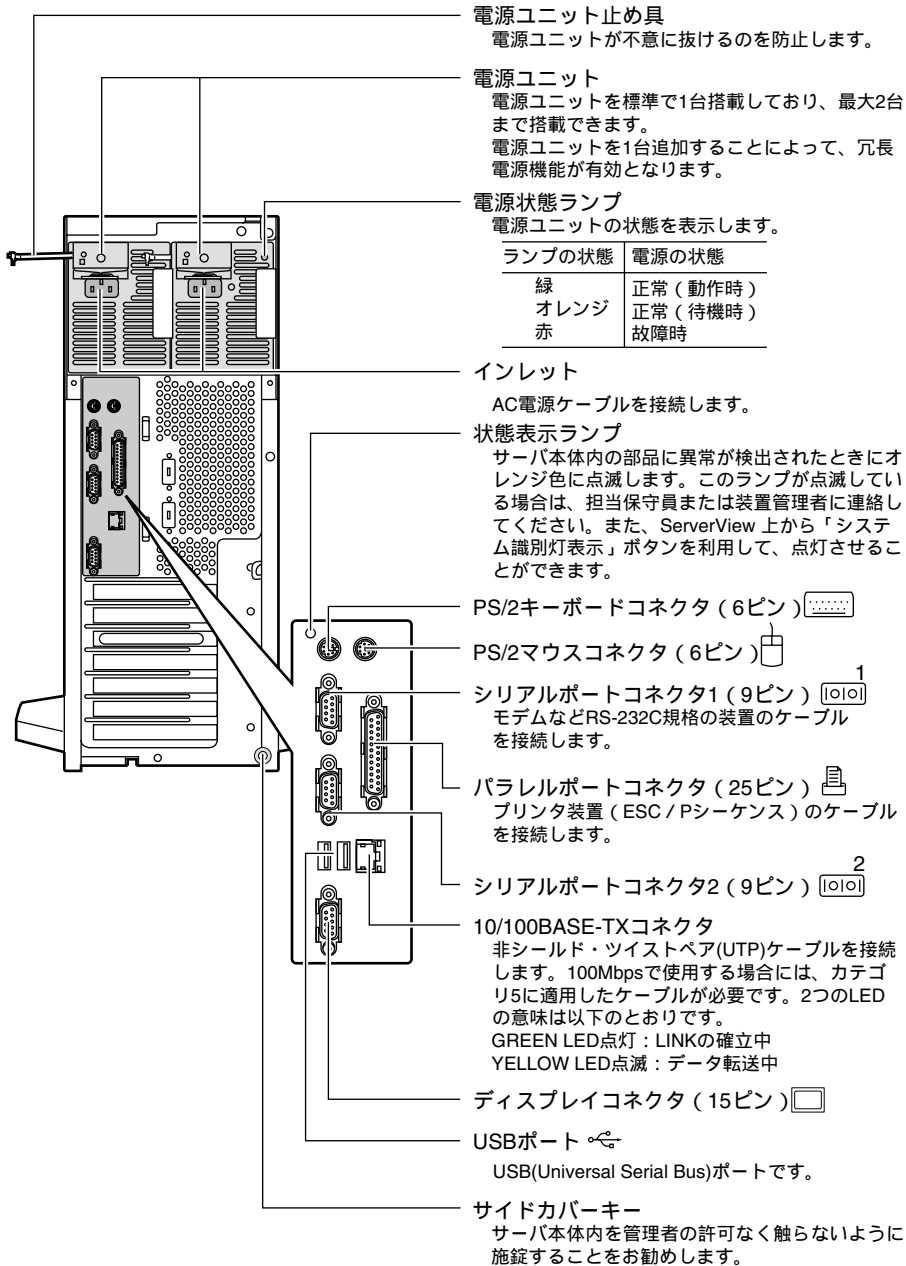

1.3 サーバ本体内部

サーバ本体内部の名称は以下のとおりです。

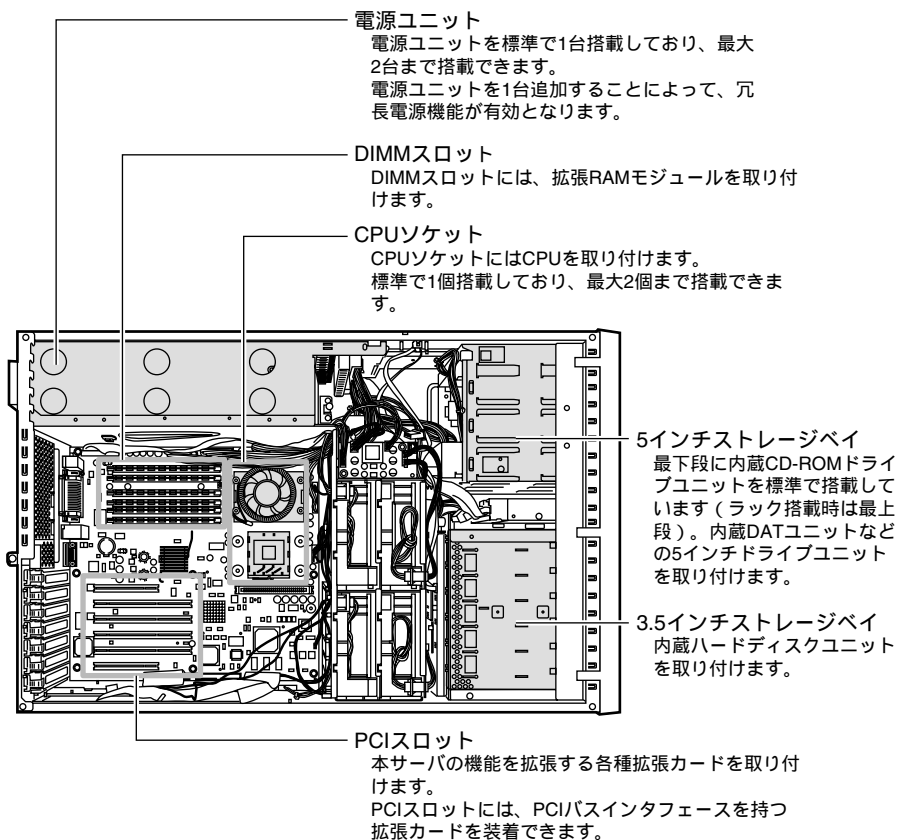

1.4 キーボード/マウス

本サーバには、OADG に準拠したキーボードが添付されています（ペディスタルタイプのみ）。

キーボードの各種機能キーは、アプリケーションによって機能が異なります。

1.4.1 キーボード

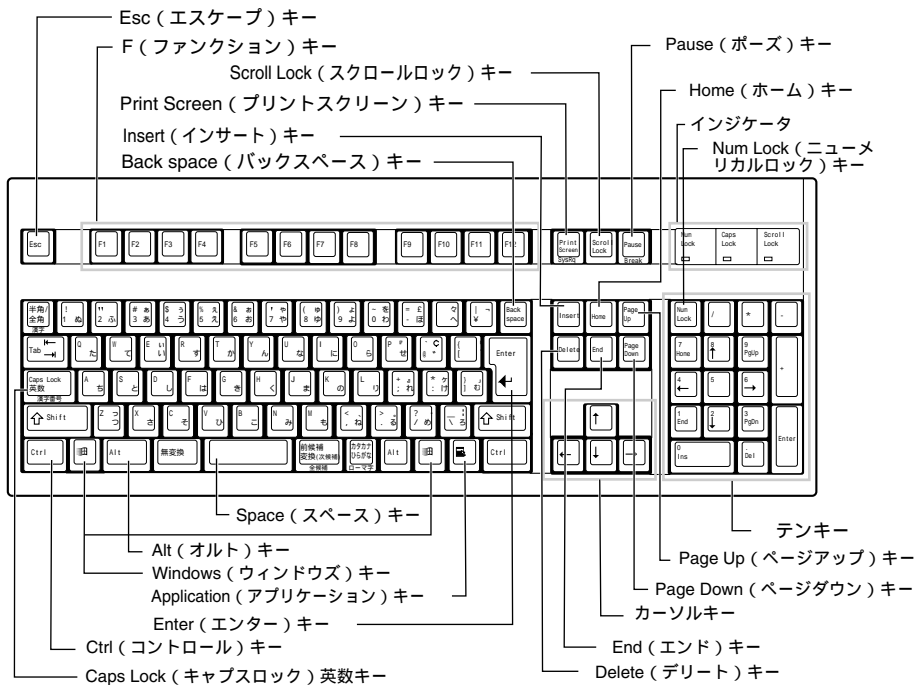

1.4.2 マウス

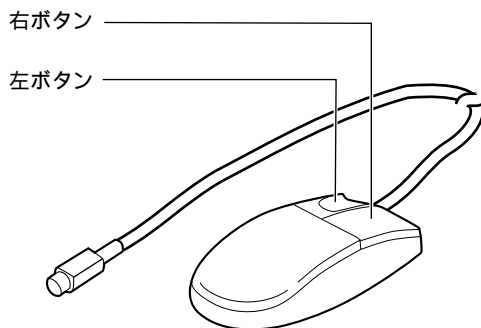

1.5 ベースボード

ベースボード各部の名称は以下のとおりです。

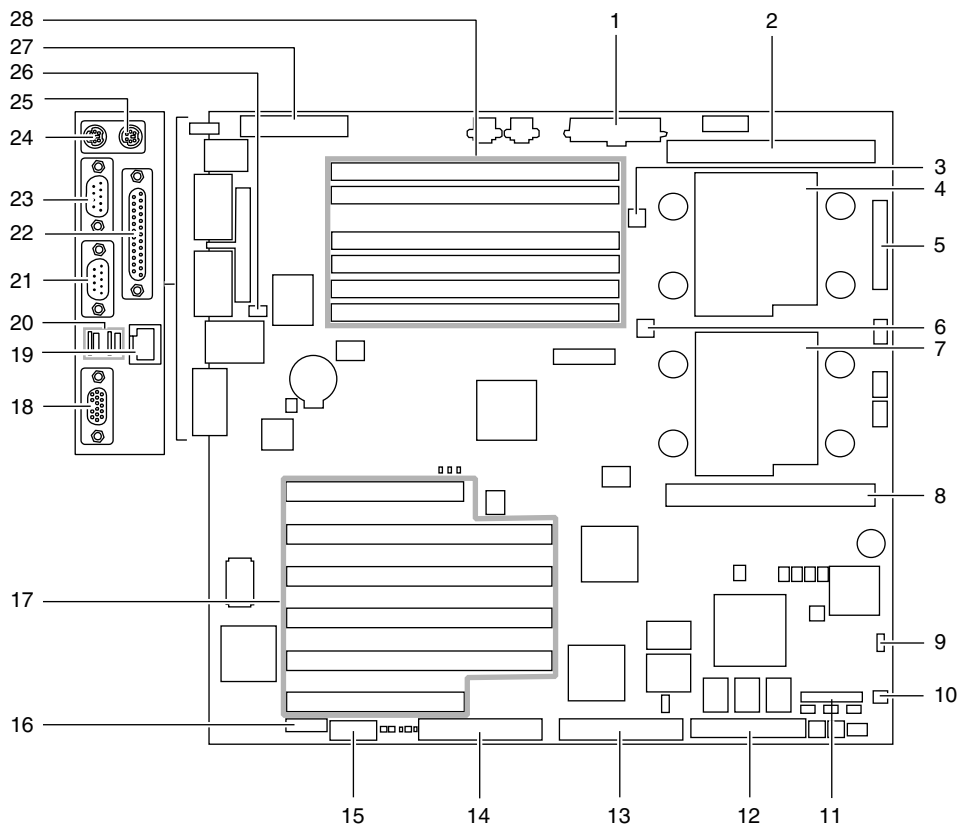

- | | |
|------------------|-------------------------------------|
| 1 電源コネクタ | 16 USBコネクタ
(本サーバでは使用しません) |
| 2 VRMスロット0 | 17 PCIスロット |
| 3 CPU0用FAN電源コネクタ | 18 ディスプレイコネクタ |
| 4 CPU0用ソケット | 19 LANコネクタ |
| 5 フロントパネルコネクタ | 20 USBポート |
| 6 CPU1用FAN電源コネクタ | 21 シリアルポートコネクタ2 |
| 7 CPU1用ソケット | 22 パラレルポートコネクタ |
| 8 VRMスロット1 | 23 シリアルポートコネクタ1 |
| 9 NMIコネクタ | 24 キーボードコネクタ |
| 10 サーバ制御電源コネクタ | 25 マウスコネクタ |
| 11 サーバ制御コネクタ | 26 Wake On LANポート
(本サーバでは使用しません) |
| 12 SCSIコネクタ | 27 フロッピーディスクドライブコネクタ |
| 13 プライマリIDEコネクタ | 28 DIMMスロット |
| 14 セカンダリIDEコネクタ | |
| 15 スイッチブロック | |

第2章

セキュリティについて

この章は、本体内のハードウェアおよびソフトウェア資産を盗難などから守るためのセキュリティ設備について解説しています。

章目次	
2.1 セキュリティについて	20

2.1 セキュリティについて

本サーバでは、本体内のハードウェアおよびソフトウェア資産を盗難などから守るための機械的なセキュリティ設備を用意しています。同時に、BIOS セットアップユーティリティなどによるセキュリティ機能も準備しており、より信頼度の高いデータセキュリティを実現します。

2.1.1 ハードウェアのセキュリティ

■ ペディスタルタイプ

ドライブカバーとサイドカバーを施錠すると、本体内のハードウェア（ハードディスクや5インチベイ）の盗難を防ぐことができます。

ドライブカバーを閉める場合は、ドライブカバーキーを右側に回します。

サイドカバーキーは、通常は施錠した状態でご使用ください。

サイドカバーを開ける場合は、サイドカバーキーがはずれるまで左に回します。

サイドカバーを閉める場合は、サイドカバーキーがとまるまで右に回します。

ドライブカバーキー

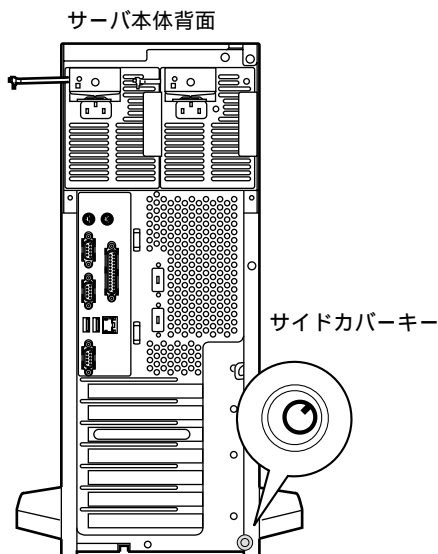
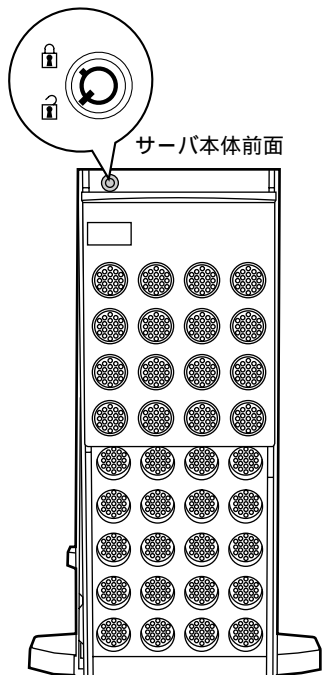

POINT

- ▶ ドライブカバーキーおよびサイドカバーキーは紛失しないように注意してください。紛失した場合は担当営業員に連絡してください。
- ▶ ドライブカバーを開ける手順については、「3.1 ドライブカバーのスライド」(→ P.26)を参照してください。

■ ラックマウントタイプ

ラックドアを施錠すると、ラック内部のハードウェアの盗難を防ぐことができます。
ラックドアを閉める場合は、ラックドアを閉じてラックハンドルを戻し、ラックキーを回します。

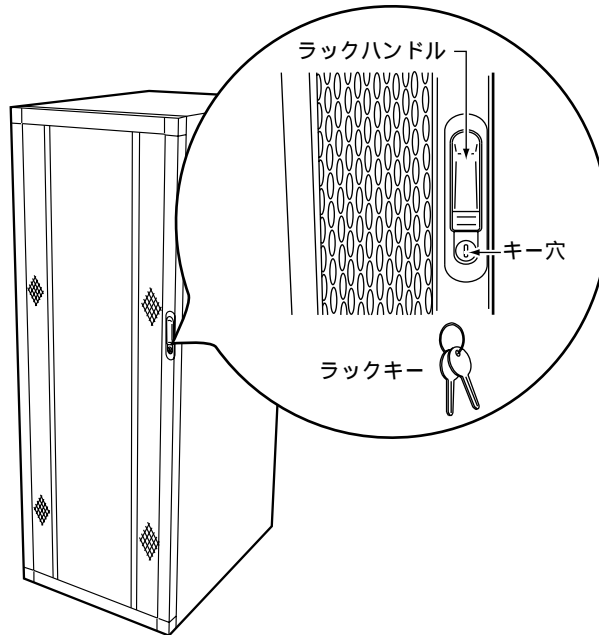

POINT

- ▶ ラックキーは紛失しないように注意してください。紛失した場合は担当営業員に連絡してください。
- ▶ ラックドアを開ける手順については、「3.2 ラックドアを開ける」(→ P.27)を参照してください。
- ▶ その他のラックの詳細については、ラックに添付の取扱説明書を参照してください。

2.1.2 ソフトウェアのセキュリティ

本サーバのデータを守るためのパスワード機能を説明します。

本サーバは、他人による不正使用を防止するために、パスワードを設定できます。

パスワードを設定すると、正しいパスワードを知っている人以外は本サーバを使えなくなります。

パスワードの設定は BIOS セットアップユーティリティで行います。BIOS セットアップユーティリティについては、「5.3 BIOS セットアップユーティリティを使う」(→ P.94)を参照してください。

■ パスワードの種類

本サーバで設定できるパスワードは次の2つです。

入力するパスワードにより、本サーバ操作の権限が区別されます。

- 管理者用パスワード
特定の人だけが、BIOS セットアップを行えるようにするためのパスワードです。設定したパスワードを入力しないと、BIOS セットアップおよび OS を起動できないようにします。
- ユーザー用パスワード
特定の人だけが、本サーバを使えるようにするためのパスワードです。設定したパスワードを入力しないと、一部の BIOS セットアップおよび OS を起動できないようにします。

■ System Password および Setup Password の設定方法

- 1 BIOS セットアップユーティリティを起動します。
(「5.3.2 BIOS セットアップユーティリティの起動と終了」(→ P.95))
- 2 メインメニューから【→】【←】キーで「Security」を選択します。
Security メニューが表示されます。
- 3 【↑】【↓】キーで「Set System Password」、または「Set Setup Password」にカーソルを合わせ、【Enter】キーを押します。
パスワード入力用の画面が表示されます。

Set Setup(System) Password	
Enter New Password	[A]
Confirm New Password	[B]

- 4 Aにパスワードを入力します。
入力できる文字種はアルファベットと数字です。入力した文字は表示されず、ブロックのみが表示されます。パスワードの設定を中止するときは、【Esc】キーを押します。
- 5 Bに手順4で入力したパスワードを再び入力して【Enter】キーを押します。
Security メニューの「System Password」または「Setup Password」に、「Installed」と表示されます。

POINT

パスワードを忘れてしまい、本サーバを起動できなくなった場合は、ベースボード上のスイッチブロックの設定によりパスワードを解除できます（「5.2 ハードウェアの設定」(→ P.93)）。そのあと、スイッチブロックの設定を OFF に戻してから、本ユーティリティでパスワードを設定してください。

■ System Password および Setup Password の削除／変更方法

System Password および Setup Password の削除や変更は、Security メニューの「Set System Password」または「Set Setup Password」で行います。

Set Setup(System) Password	
Enter Current Password	[]
Enter New Password	[]
Confirm New Password	[]

- 1** パスワード入力用の画面で、「Enter Current Password」のフィールドに今まで使用していたパスワードを入力します。
- 2** 「Enter New Password」のフィールドに、変更するには新しいパスワードを入力します。
削除するには、何も入力せずに手順 4 を行います。
- 3** 「Confirm New Password」のフィールドに、手順 2 で入力したパスワードを再び入力します。
削除するには、何も入力せずに手順 4 を行います。
- 4** 【Enter】キーを押します。
Security メニューの「System Password」または「Setup Password」に、「Not installed」と表示されます。

第 3 章

基本的な操作

3

この章は、電源の入れ方や切り方、フロッピーディスクのセット方法や取り出し方法など、本サーバを使用する上での基本的な操作を解説しています。

章目次

3.1	ドライブカバーのスライド	26
3.2	ラックドアを開ける	27
3.3	電源を入れる	29
3.4	電源を切る	30
3.5	フロッピーディスクのセット／取り出し	32
3.6	CD-ROM や DVD-ROM のセット／取り出し	35

3.1 ドライブカバーのスライド

ドライブカバーのスライド方法は、以下のとおりです。

- 1 ドライブカバーキーを左に回し、ロックを解除します。

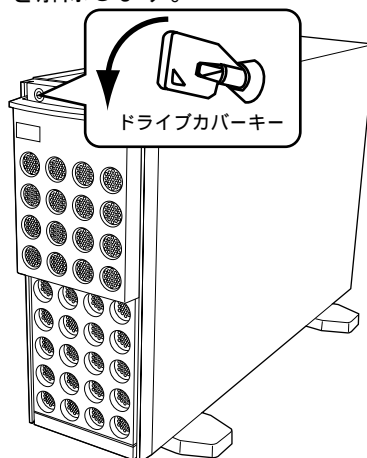

- 2 ドライブカバーをスライドします。

フロッピーディスクドライブやCD-ROMドライブ、5 インチドライブオプションにアクセスする場合は、ドライブカバーを下側にスライドします。

ハードディスクドライブの増設時や交換時には、上側にスライドします。

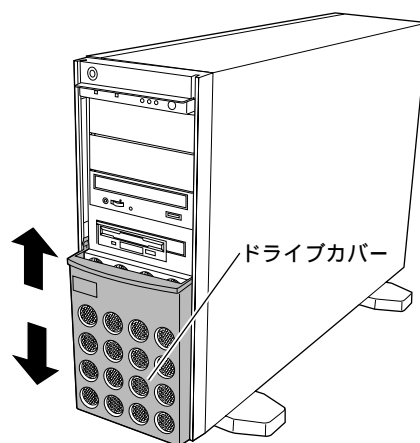

POINT

- ▶ ドライブカバーキーは装置ごとに異なります。紛失しないように注意してください。紛失した場合は、ロック部の破壊が必要であり、部品の有償交換となりますので、ドライブカバーキーの管理については十分注意してください。なお、万ードライブカバーキーを紛失された場合は、担当営業員に連絡してください。

3.2 ラックドアを開ける

ラックマウント変換機構（オプション）をご使用の場合は、本サーバをラックに搭載できません。ラックには、フロントドアとリアドアがあります。

ここでは、40U のスリムラックのフロントドアおよびリアドアを開ける方法について説明します。他のラックについては、ラックに添付の取扱説明書を参照してください。

3.2.1 フロントドアの開け方

- 1 ラックキーを回し、ラックハンドルの下部（図中の矢印部）を押します。ラックハンドルが前に上がります。

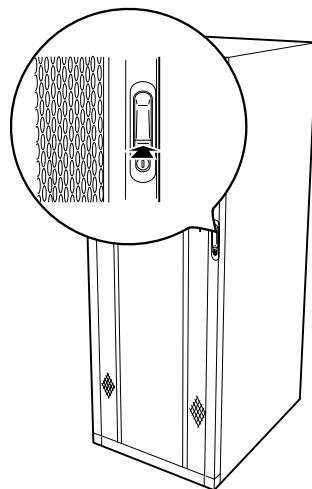

- 2 ラックハンドルを矢印方向に回して、手前に引きます。

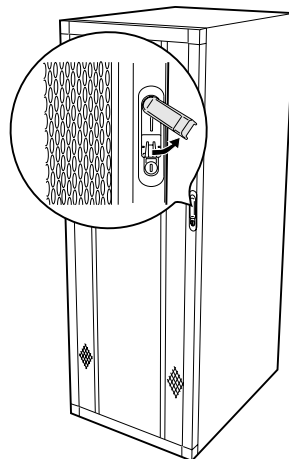

3.2.2 リアドアの開け方

- 1 ラックキーを回し、ラックハンドルの下部（図中の矢印部）を押します。
ラックハンドルが前に上がります。

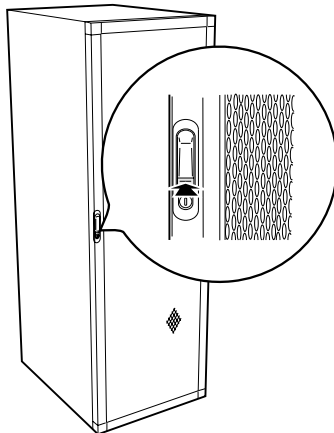

- 2 ラックハンドルを矢印方向に回して、手前に引きます。

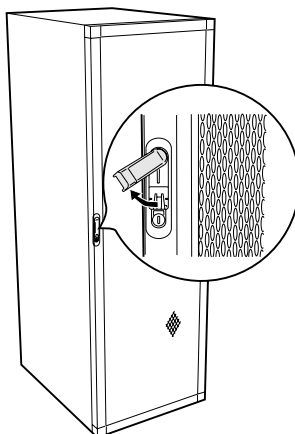

POINT

- ▶ 通常の使用時（媒体の出し入れ、電源の ON/OFF 以外）には、ラックドアを閉めた状態でご使用ください。携帯電話などの外部からの電波を防ぎます。
- ▶ ラックキーは、紛失しないように注意してください。紛失した場合は、担当営業員に連絡してください。

3.3 電源を入れる

⚠ 注意



禁止

- 電源を入れたまま、持ち運んだり、衝撃や振動を与えたりしないでください。サーバ内部のハードディスクを損傷し、データを消失する原因となります。



禁止

- サーバ本体環境条件の温度条件（10～35℃）の範囲内で電源を入れてください。サーバ本体の環境条件については『はじめにお読みください』を参照してください。サーバの保証温度範囲内で使用しないと「データの破損」や「動作が不安定になる」などの問題が発生する場合があります。サーバ本体を動作保証温度範囲外で使用した場合の破損や故障が発生しても当社は一切の責任を負いません。



禁止

- 本サーバの電源を入れた直後にファンが高速回転で回転しますが、故障ではありません。サーバ本体環境条件の温度条件（10～35℃）の範囲内であれば、しばらくしてから、通常の回転になります。また、ServerView がインストールされている場合、OS 起動後にファンが高速回転になりますが、故障ではありません。サーバ本体環境条件の温度条件（10～35℃）の範囲内であれば、しばらくしてから、通常の回転になります。



- 電源を切ったあと、再び電源を入れるときは 10 秒以上待ってから電源スイッチを押してください。電源を切ったあとすぐに電源を入れた場合、サーバ本体の誤動作、および故障の原因となります。

- 1 電源ユニットが電源ユニットスロットの奥までしっかり差し込まれている事を確認します。
- 2 フロッピーディスクドライブおよび CD-ROM ドライブなどに不要な媒体が挿入されていないことを確認します。
- 3 ディスプレイや周辺装置の電源スイッチを押します。
- 4 サーバ本体前面の電源スイッチを押します。

サーバ本体の電源ランプが緑色に点灯します。電源が入ると、本サーバはサーバ本体の装置をチェックする「POST（Power On Self Test: パワーオンセルフテスト）」を行います。POST の結果、異常があればエラーメッセージが表示されます。
→「第 6 章 保守について」－「6.5 エラーメッセージ」（→ P.151）

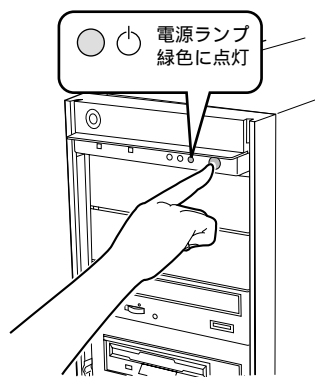

POINT

- ▶ 添付の ServerView を使って、サーバ本体の電源の投入／切断時刻を設定できます。詳細は『ServerView ユーザーズガイド』を参照してください。

3.4 電源を切る

⚠ 注意



● 以下の操作手順で電源を切ってください。操作手順に反すると、データが破壊されるおそれがあります。



● 発煙、発火などの異常が発生した場合は、ただちに電源プラグをコンセントから抜いてください。
火災・感電の原因となります。



● 電源を切ったあと、再び電源を入れるときは 10 秒以上待ってから電源スイッチを押してください。電源を切ったあとすぐに電源を入れた場合、サーバ本体の誤動作、および故障の原因になります。

1 フロッピーディスクドライブおよび CD-ROM ドライブなどに媒体が挿入されていないことを確認します。

2 OS を終了します。

以下の場合、OS 終了後サーバ本体の電源が切れます（手順 3 の操作は必要ありません）。

- ・ OS が Windows 2000 Server の場合
- ・ ServerView がインストールされている場合

その他の場合は、OS を終了し、フロッピーディスクとハードディスクのアクセス表示ランプが消えていることを確認します。

3 サーバ本体前面の電源スイッチを押します。

サーバ本体の電源ランプがオレンジ色に点灯し、サーバ本体の電源が切れます。

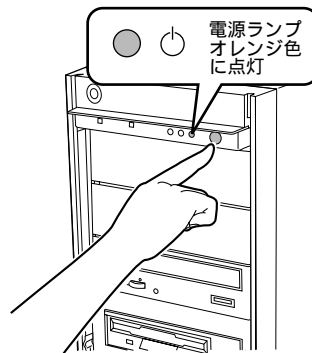

4 ディスプレイや周辺装置の電源を切ります。

🔍 POINT

- ▶ 添付の ServerView を使って、サーバ本体の電源の投入／切断時刻を設定できます。詳細は『ServerView ユーザーズガイド』を参照してください。

■ 電源操作の注意事項について（OS が Windows 2000 Server の場合）

電源スイッチの動作モードは、OS の設定により「スタンバイ」、「休止状態」、「電源オフ」の指定ができます（通常は「電源オフ」）。

本サーバでは、スタンバイ／休止状態に相当する機能は、BIOS／ハードウェアの機能としてサポートしていますが、本サーバに搭載される一部のドライバ／ソフトウェアでは、当機能をサポートしていません。このため「スタンバイ」と「休止状態」に相当する機能については、本サーバでは使用できません。

なお、動作モードを「スタンバイ状態」または「休止状態」に設定した場合、システムが不安定になったり、ハードディスクのデータが破壊されたりするおそれがあります。

動作モードの設定については、OS に添付のマニュアルを参照してください。

3.5 フロッピーディスクのセット／取り出し

フロッピーディスクのセット方法・取り出し方法は、以下のとおりです。

3.5.1 取り扱い上の注意

フロッピーディスクを取り扱うときは、以下の点にご注意ください。

- ・ コーヒーなどの液体がかからないようにしてください。
- ・ シヤッタを開いて中のディスクに触らないでください。
- ・ 曲げたり、重いものをのせたりしないでください。
- ・ 磁石など磁気を帯びたものを近づけないでください。
- ・ 固い床などに落とさないでください。
- ・ 高温／低温の場所に保管しないでください。
- ・ ラベルを何枚も重ねて貼らないでください。

■ フロッピーディスクの外観

シヤッタ

フロッピーディスクをドライブにセットするところが開き、データの読み・書きが行われます。

ラベル

記録してあるソフトウェア名や、データを記入してから貼ります。

ライトプロテクタ

フロッピーディスクへの書き込みを禁止します。書き込み禁止にするには、反対側が見えるようにライトプロテクタをスライドさせます。元に戻せば、再びデータの書き込みや消去ができます。

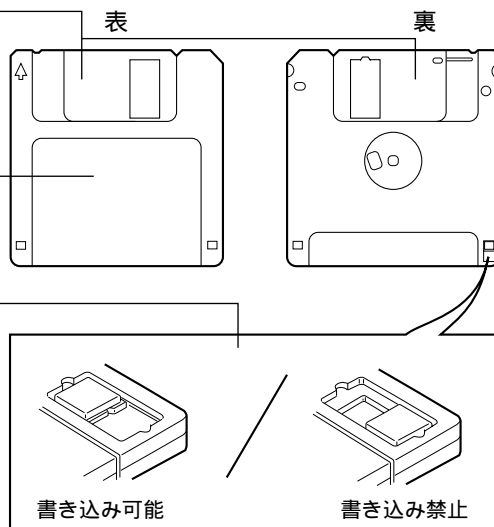

POINT

- ▶ フロッピーディスクについて
 本サーバでは以下の2種類のフロッピーディスクを使用できます。
- ・ 2HD（記憶容量 1.44MB）
 - ・ 2DD（記憶容量 720KB）
- 2種類の外見上の違いは、図のとおりです。

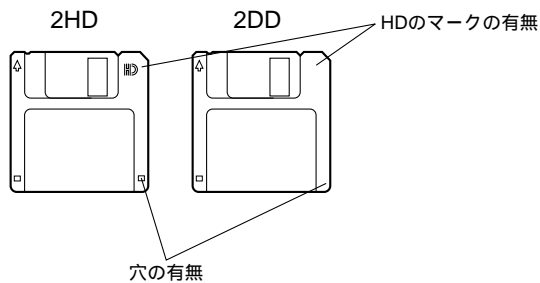

3.5.2 フロッピーディスクのセットと取り出し

■ フロッピーディスクのセット

- 1 ラベルを上側に向け、シャッタのある側から、フロッピーディスクドライブに差し込みます。
 カシャッと音がし、フロッピーディスク取り出しボタンが出てきます。

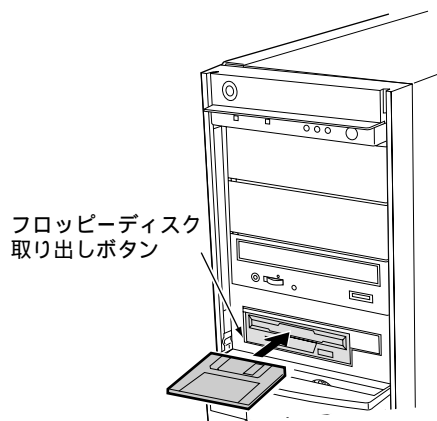

■ フロッピーディスクの取り出し

- 1 フロッピーディスクアクセス表示ランプが消えていることを確認して、取り出しボタンを押します。
フロッピーディスクが出てきます。

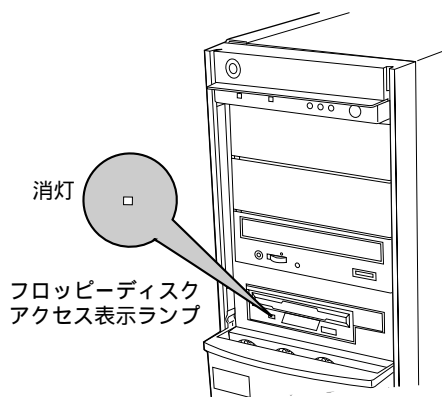

⚠ 注意



- フロッピーディスクアクセス表示ランプの点灯中にフロッピーディスクを取り出さないでください。フロッピーディスク内部のデータが破壊されるおそれがあります。

3.6 CD-ROM や DVD-ROM のセット／取り出し

CD-ROM や DVD-ROM のセット方法・取り出し方法は、以下のとおりです。
なお、特に断りのない限り CD-ROM と記述している部分は DVD-ROM を含みます。

3.6.1 取扱い上の注意

故障などを防ぐため、内蔵 CD-ROM ドライブユニットや CD-ROM を取り扱うときは、以下の点にご注意ください。

■ 内蔵 CD-ROM ドライブユニット

- 湿気やほこりなど、浮遊物の少ないところで使用してください。また、内部に水などの液体やクリップなどの金属類が入ると、感電や故障の原因となります。
- 衝撃や振動の加わる場所では使用しないでください。
- トレイには規定の CD-ROM 以外のディスクおよびディスク以外の物をセットしないでください。
- トレイは、力を入れて引き出したり、強く押しつけないでください。
- CD-ROM ドライブユニットは絶対に分解しないでください。
- トレイは使用前にきれいにしておいてください。清掃時は乾いたやわらかい布をご使用ください。
- 長期間ご使用にならないときは、万一の事故を防ぐために CD-ROM ドライブユニットから CD-ROM を取り出しておいてください。また、CD-ROM ドライブユニットにはほこりやゴミが入りこまないように、トレイを閉じた状態（ロード状態）にしておいてください。

■ CD-ROM

- ケースから取り出すときは、下図のように、ケースのセンターホルダーを押さえながら持ち上げてください。

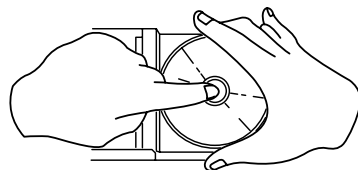

- CD-ROM の縁を持つようにして、表面に触れないように扱ってください。
- CD-ROM の表面に指紋、油、ゴミなどをつけないでください。汚れた場合には、乾いた柔らかい布で CD-ROM の内側から外側へ向けて拭いてください。ベンジン、シンナー、水、レコードスプレー、静電気防止剤、シリコンクロスなどで拭かないでください。
- CD-ROM の表面に傷をつけないように十分注意してください。
- 熱を加えないでください。
- 曲げたり、重いものをのせたりしないでください。
- レーベル面（印刷側）にボールペンや鉛筆などで文字を書かないでください。

- レーベル面にラベルなどを貼り付けしないでください。編芯によって、異常振動が発生する場合があります。
- 屋外などの寒い場所から急に暖かい場所に移すと、表面に水滴がついて、CD-ROM ドライブユニットがデータを読み込めないことがあります。このときは、乾いた柔らかい布で水滴を拭いてから、自然乾燥させてください。ヘアードライヤーなどで乾燥させないでください。
- ほこり、傷、変形などを避けるため、使用しないときはケースに入れて保管してください。
- 直射日光が長時間あたるところや暖房器具などの熱があたるところなど、高温になる場所での保管は避けてください。

3.6.2 CD-ROM や DVD-ROM のセットと取り出し

- 1 サーバ本体の電源が入っていることを確認して、CD-ROM 取り出しボタン (EJECT) を押します。
トレイが出てきます。

CD-ROM取り出しボタン

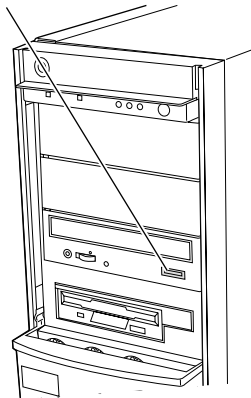

- 2 CD-ROM のレーベル面を上にして、トレイ中央に置きます。
サーバ本体をラックに搭載している場合は、CD-ROM が落ちないようにセットしてください。

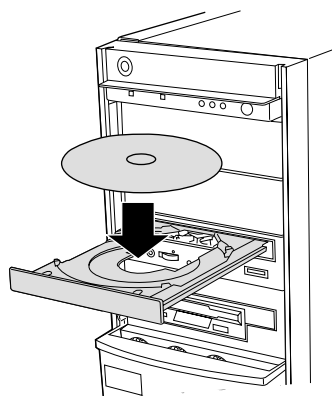

⚠ 注意



- CD-ROM のセットが不十分のまま CD-ROM トレイを閉めると、CD-ROM ドライブや CD-ROM が破損するおそれがありますので注意してください。

- 3 CD-ROM 取り出しボタン (EJECT) を押します。
トレイが格納されます。

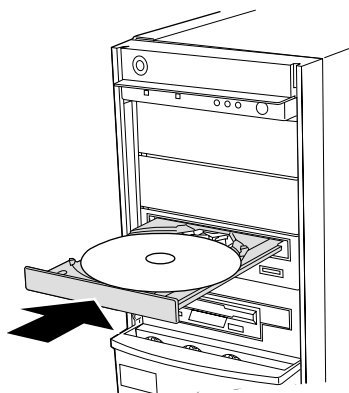

取り出しも、上記のように CD-ROM 取り出しボタン (EJECT) を押して行います。

POINT

- ▶ 本サーバの基本 CD-ROM ドライブユニットでは、下図のマークがついた CD-ROM をご利用になれません。



また、基本 DVD-ROM 変換機構をご使用の場合は、下図のマークが付いた DVD-ROM もご利用になれません。



第 4 章

4

内蔵オプションの取り付け

この章は、本サーバへの内蔵オプションの取り付け方法を解説しています。

内蔵オプションの取り付け／取り外しを行う場合は、担当保守員に依頼してください。

章目次

4.1 内蔵オプションの種類	40
4.2 各カバーの取り外し	42
4.3 CPU の取り付け	50
4.4 拡張 RAM モジュールの取り付け／取り外し	55
4.5 内蔵オプションベイへの取り付け	59
4.6 拡張カードの取り付け	69
4.7 オプション装置の接続例	81
4.8 電源ユニットの取り付け／取り外し	86
4.9 システムファンの交換	90

4.1 内蔵オプションの種類

本サーバには、以下の内蔵オプションを取り付けることができます。

なお、本書に記載されている取り付け可能なオプションの種類は予告なく変更される場合があります。あらかじめ、ご了承ください。

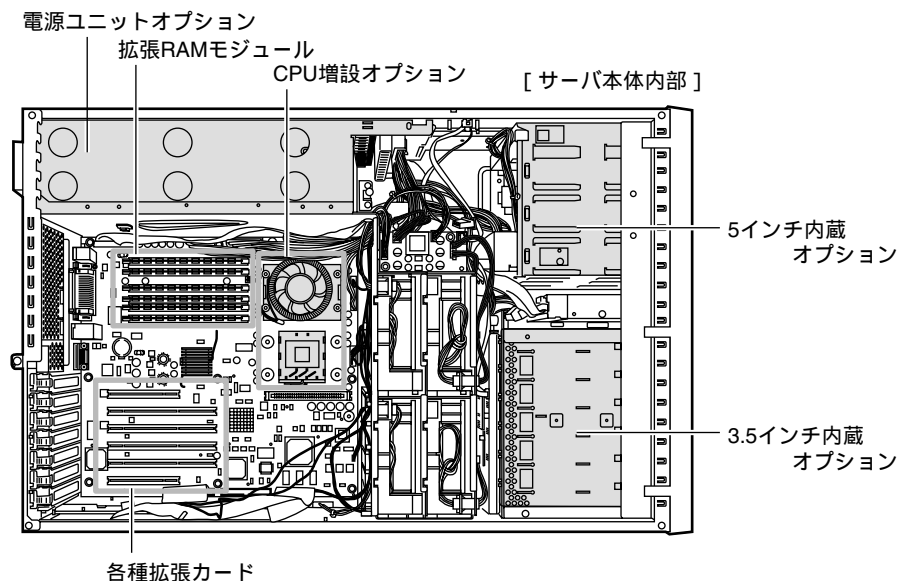

POINT

- ▶ 内蔵オプションの取り付けや取り外し作業で取り外したネジは、必ず同じ装置／場所に取り付けてください。異なる種類のネジを使用すると、装置の故障の原因となります。

警告



感電

- 内蔵オプションの取り付けや取り外しを行う場合は、サーバ本体および接続している周辺装置の電源を切り、電源ケーブルをコンセントから抜いたあとに行ってください。感電の原因となります（「3.4 電源を切る」(→ P.30)）。

なお、アレイシステム構成時の 3.5 インチ内蔵オプションは、電源を切ることなく、交換することができます。



感電

- 電源ユニットは分解しないでください。感電の原因となります。



禁止

- 弊社の純正品以外のオプションは取り付けしないでください。故障・火災・感電の原因となります。



禁止

- 内部のケーブル類や装置を傷つけたり、加工したりしないでください。故障・火災・感電の原因となります。

⚠ 注意



● 電源を切った直後は、サーバの内部の装置が熱くなっています。内蔵オプションの取り付けや取り外しを行う場合は、電源を切ったあと 10 分ほど待ってから、作業を始めてください。



● 内蔵オプションは、基板や半田づけした部分がむきだしになっています。これらの部分は、人体に発生する静電気によって損傷を受ける場合があります。取り扱う前に、サーバ本体の金属部分に触れて人体の静電気を放電してください。



● 基板表面や半田づけの部分に触れないように、金具の部分や、基板の縁を持つようにしてください。



● 5 インチ内蔵オプションを取り付ける場合には、ケーブルをはさみ込まないよう注意してください。



● この章で説明している以外の取り付け方や分解を行った場合は、保証の対象外となります。

4.2 各カバーの取り外し

ここでは、各カバーの取り外し方法について説明します。

それぞれ、以下を参照してください。

- 「4.2.1 ハードディスクカバーの取り外し／取り付け」(→ P.43)
- 「4.2.2 サイドカバーの取り外し／取り付け」(→ P.44)
- 「4.2.3 トップカバーの取り外し (ラック搭載時)」(→ P.46)
- 「4.2.4 フロントカバーの取り付け／取り外し」(→ P.48)
- 「4.2.5 送風ダクトの取り外し」(→ P.49)

警告



- 各カバーの取り外し、取り付けを行うときは、サーバ本体および周辺装置の電源を切り、電源ケーブルをサーバ本体から取り外してください。感電の原因となります(「3.4 電源を切る」(→ P.30))。

注意



- 内蔵オプションは、基板や半田づけした部分がむきだしになっています。これらの部分は、人体に発生する静電気によって損傷を受ける場合があります。取り扱う前に、サーバ本体の金属部分に触れて人体の静電気を放電してください。



- 基板表面や半田づけの部分に触れないように、金具の部分や、基板の縁を持つようにしてください。

4.2.1 ハードディスクカバーの取り外し／取り付け

■ 取り外し手順

- 1** ドライブカバーを上側にスライドさせます。
ドライブカバーキーがロックされている場合は、ロックを解除してドライブカバーを上側にスライドさせます。
→「3.1 ドライブカバーのスライド」(→ P.26)
- 2** ハードディスクカバーを取り外します。
ハードディスクカバーを手前に倒して、引き上げて取り外します。

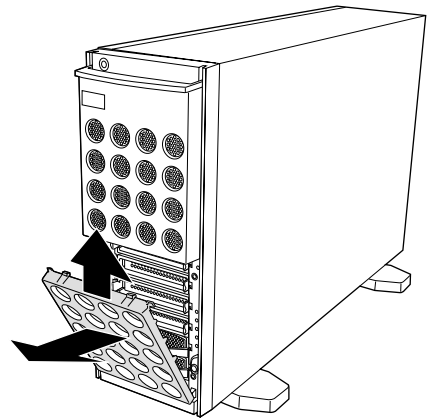

■ 取り付け手順

ハードディスクカバーの取り付けは、取り外しと逆の手順で行います。

POINT

- ▶ サーバ本体に電源を入れるときは、必ずすべてのカバーを取り付けた状態で行ってください。

4.2.2 サイドカバーの取り外し／取り付け

本サーバのサイドカバーは左側を取り外すことができます。

■ 取り外し手順

- 1 サイドカバーのロックを解除します。
サイドカバーキーがはずれるまで左に回して、ロックを解除します。
→「2.1.1 ハードウェアのセキュリティ」(→ P.20)

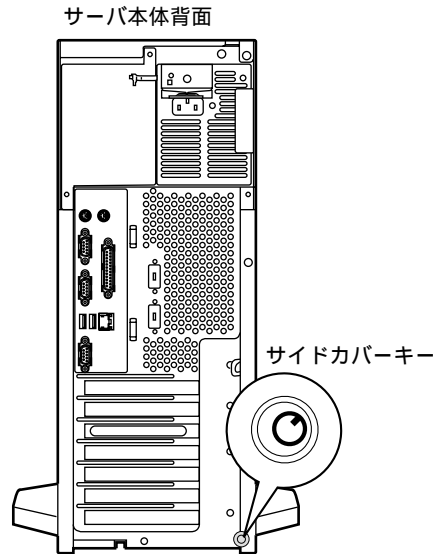

- 2 サーバ本体の背面側 2 箇所のネジを取り外します。
取り外したネジはなくさないようにご注意ください。

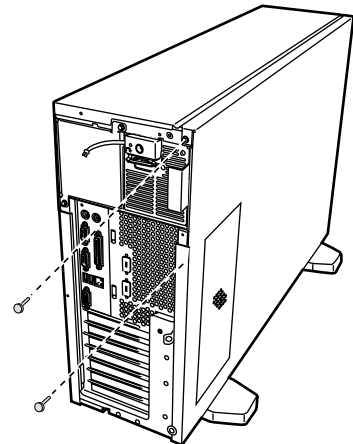

- 3** サイドカバーをゆっくりとサーバ背面にスライドさせ、シャーシから取り外します。

サイドカバーを手前に倒して取り外します。

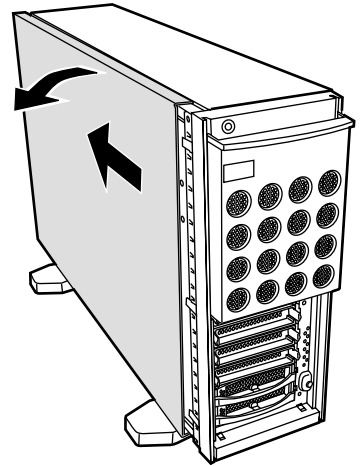

■ 取り付け手順

サイドカバーの取り付けは、取り外しと逆の手順で行います。

⚠ 注意



- サイドカバーを取り付けるときに、サーバ本体内部に不要な部品や工具を置き忘れたままにしないようにご注意ください。



- サーバ本体に電源を入れるときは、必ずすべてのカバーを取り付けた状態で行ってください。

4.2.3 トップカバーの取り外し（ラック搭載時）

ラックマウント変換機構（オプション）を使ってラックに搭載している場合は、トップカバーを取り外すことができます。

なお、トップカバーは、ベディスタルタイプのサイドカバーに対応します。

■ 取り外し手順

サーバ本体をラックに搭載している場合は、ラックから取り外してトップカバーを取り外します。

トップカバーの取り外し手順は、サイドカバーの取り外し手順と同じです。ここでは、サーバ本体をラックから取り外す手順を説明します。

- 1** ラックドアを開けます。
→ 「3.2 ラックドアを開ける」（→ P.27）
- 2** サーバ本体に接続されているケーブル類（LAN ケーブルなど）をすべて取り外します。
- 3** サーバ本体とラックを固定しているネジ4箇所を外します。

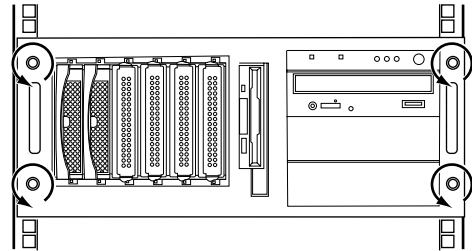

- 4** サーバ本体をスライドさせます。
内側からハンドルを持ち、サーバ本体をカチッと音がするまで手前にスライドさせると、両側のレール部でロックがかかります。

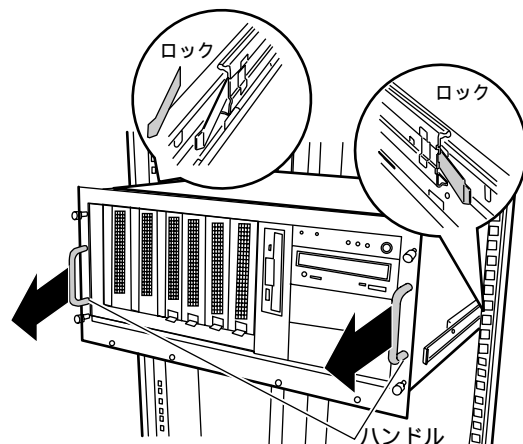

5 トップカバーを取り外します。

トップカバーの取り外し手順は、サイドカバーの取り外し手順と同じです。
サイドカバーのロックを解除し、サーバ本体の背面側 2 箇所
のネジを取り外して、トップカバーをゆっくりとサーバ背面にスライドさせ、シャーシから取り外します。
→「4.2.2 サイドカバーの取り外し／取り付け」(→ P.44)

■ 取り付け手順

トップカバーの取り付けは、取り外し手順と逆の手順で行います。

注意



● トップカバーを取り付けるときに、サーバ本体内部に不要な部品や工具を置き忘れたままにしないようご注意ください。



● サーバ本体に電源を入れるときは、必ずすべてのカバーを取り付けた状態で行ってください。

4.2.4 フロントカバーの取り付け／取り外し

- 1** ドライブカバーを上側にスライドさせます。
ドライブカバーキーがロックされている場合は、ロックを解除してドライブカバーを上側にスライドさせます。
→「3.1 ドライブカバーのスライド」(→ P.26)
- 2** ハードディスクカバーを取り外します。
→「4.2.1 ハードディスクカバーの取り外し／取り付け」(→ P.43)
- 3** サイドカバーを取り外します。
→「4.2.2 サイドカバーの取り外し／取り付け」(→ P.44)
- 4** フロントカバーを取り外します。
フロントカバーは、タブでサーバ本体と固定されています。
サーバ本体左側のタブを外してから右側のタブを外し、フロントカバーを取り外します。

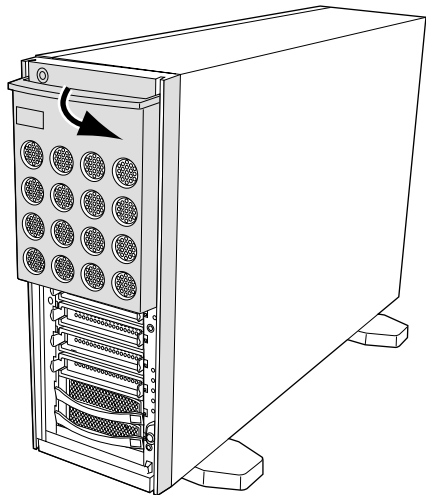

■ 取り付け手順

フロントカバーの取り付けは、取り外し手順と逆の手順で行います。

POINT

- ▶ サーバ本体に電源を入れるときは、必ずすべてのカバーを取り付けた状態で行ってください。

4.2.5 送風ダクトの取り外し

送風ダクトは、CPU や拡張 RAM モジュールの取り付け時に取り外します。

■ 取り外し手順

- 1 サイドカバーを取り外します。
→「4.2.2 サイドカバーの取り外し／取り付け」(→ P.44)
- 2 サーバ本体の金属部分に触れて人体の静電気を放電します。
- 3 送風ダクトを取り外します。
送風ダクトをフレームへ固定しているツメを外し、送風ダクトを取り外します。

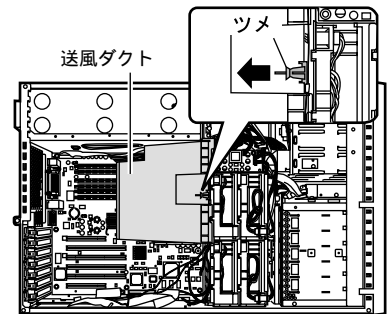

⚠ 注意



- 送風ダクトを取り外すときは、ケーブルを傷つけないよう注意してください。

■ 取り付け手順

送風ダクトの取り付けは、取り外しと逆の手順で行います。

⚠ 注意



- 送風ダクトを取り付けるときは、ケーブルを傷つけないよう注意してください。

4.3 CPU の取り付け

本サーバは「CPU 増設オプション」を用いて、最大 2 つの CPU を搭載できます。

4.3.1 取り付け／取り外し手順と注意

警告



- 取り付けや取り外しをするときは、サーバ本体および周辺装置の電源を切り、電源ケーブルをサーバ本体から取り外してください。感電の原因となります(「3.4 電源を切る」(→ P.30))。

注意



- 内蔵オプションは、基板や半田づけした部分がむきだしになっています。これらの部分は、人体に発生する静電気によって損傷を受ける場合があります。取り扱う前に、サーバ本体の金属部分に触れて人体の静電気を放電してください。



- 基板表面や半田づけの部分に触れないように、金具の部分や、基板の縁を持つようにしてください。

■ CPU 増設時の注意事項

- 本サーバで使用できる CPU 増設オプションには、以下の種類があります。
なお、CPU を 2 つ搭載する場合は、同一種／同一周波数の CPU を搭載してください。

品名	型名
Xeon™ プロセッサ 1.8GHz/512KB	PG-FG10W
Xeon™ プロセッサ 2.4GHz/512KB	PG-FG107
Xeon™ プロセッサ 2.8GHz/512KB	PG-FG10F

- OS を変更してください。
すでに 1CPU で運用しているサーバで CPU を増設する場合には、OS はマルチプロセッサカーネルに変更する必要があります。
Windows 2000 Server および Windows NT Server 4.0 の場合は、OS を変更することで、マルチプロセッサカーネルに変更できます。OS の変更方法については、『ソフトウェアガイド 第7章 ハードウェア増設時の操作』を参照してください。
Linux タイプ /Linux アレイタイプをご購入のお客様は、サーバ本体に同梱されている Linux 関連マニュアルを参照してください。
また、ディスクレスタイプをご購入のお客様で Linux ディストリビューションをご使用のお客様は弊社ホームページ PRIMESERVER WORLD Linux 関連情報 (<http://primeserver.fujitsu.com/primergy/linux>) を参照してください。

- CPUはソケット番号順に搭載してください。
なお、CPUソケット0には、CPUを標準搭載しています。

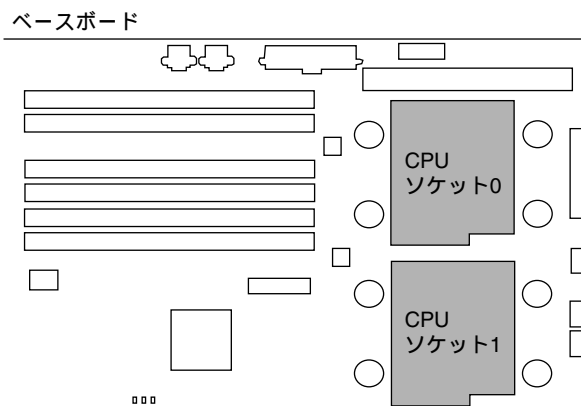

■ CPUの取り付け手順

- 1** サーバ本体および周辺装置の電源を切り、電源ケーブルをサーバ本体から取り外します。
→「3.4 電源を切る」(→ P.30)
- 2** サイドカバーを取り外します。
→「4.2.2 サイドカバーの取り外し／取り付け」(→ P.44)
- 3** サーバ本体の金属部分に触れて人体の静電気を放電します。
- 4** 送風ダクトを取り外します。
→「4.2.5 送風ダクトの取り外し」(→ P.49)
- 5** ソケットレバーを解除します。
ソケットレバーを横にずらし、ゆっくりとソケットレバーを上げて解除します。

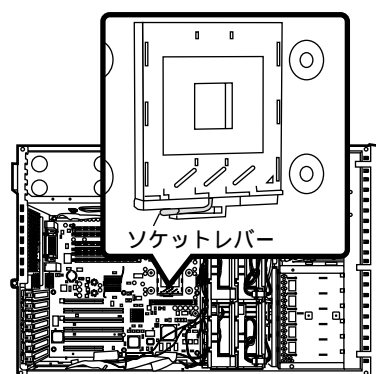

6 CPU を取り付けます。

CPU ソケット側の 1 番ピンを確認し、CPU のピンと CPU ソケットのピン穴が合うように取り付けます。

ソケットレバーを戻して CPU を CPU ソケットに固定します。

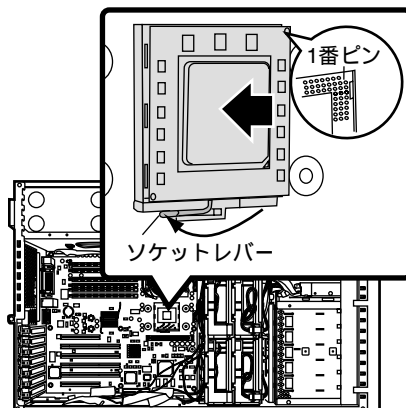

⚠ 注意



- CPU 取り付け時は、CPU のピンが曲がらないように十分注意して CPU ソケットに CPU を取り付けてください。

7 CPU ファンを取り付けます。

CPU ファンを取り付けた CPU の上に装着し、4 本のネジで固定します。

ネジを締めるときは、対角に少しずつ締めてください。

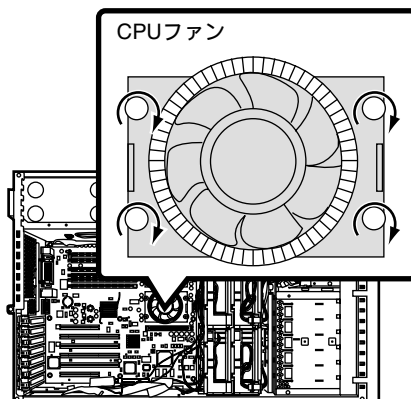

- 8** ファンケーブルをベースボードに挿し込みます。
ファンケーブルをベースボードのファン電源コネクタ（CPU FAN 1）に取り付けます。

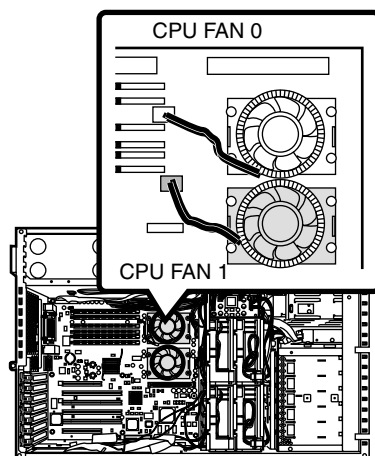

- 9** VRM を取り付けます。
VRM スロットに VRM を挿入します。

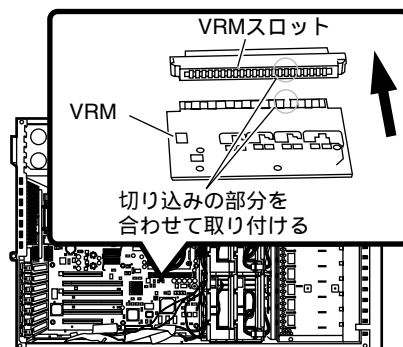

- 10** VRM 固定金具で VRM を固定します。
VRM 固定金具は、VRM スロットに引っ掛けて取り付けます。

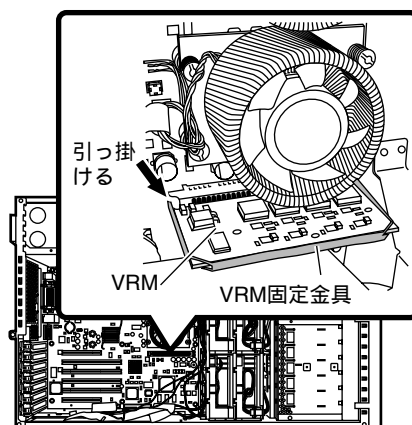

- 11** 送風ダクトおよびサイドカバーを取り付けます。
→ 「4.2.5 送風ダクトの取り外し」 (→ P.49)
→ 「4.2.2 サイドカバーの取り外し/取り付け」 (→ P.44)

4.3.2 故障 CPU の切り離し機能

本サーバには、故障 CPU の切り離し機能があります。

この機能は、POST 実行中に故障（異常）と判断した CPU を切り離して本サーバを起動します。たとえば2CPUで1CPUが故障している場合は、1CPUで起動します。

故障した CPU は、POST 時の画面表示、または BIOS セットアップユーティリティの Server メニューの CPU Status サブメニューで確認できます（「5.3.7 Server メニュー」 - 「■ CPU Status サブメニュー」 (→ P.119)）。

■ 故障した CPU の取り外し

故障した CPU は、「4.3.1 取り付け／取り外し手順と注意」 (→ P.50) に従って新しい CPU に交換します。

POINT

- ▶ CPU の交換後は、必ず BIOS セットアップユーティリティを起動して、Server メニュー内、CPU Status サブメニューの CPU x Status (x は交換した CPU の番号) が「Enabled」であることを確認してください。「Disabled」の場合は、「Enabled」に変更してください。「Enabled」に変更しないと、故障と認識されたまま常に切り離されて本サーバは起動してしまいます。
「Enabled」にすることによって、次のサーバ起動時に故障 CPU のステータスが解除され、新しい CPU を使用できます。
→ 「5.3.6 Security メニュー」 - 「CPU Status」 (→ P.117)

4.4 拡張 RAM モジュールの取り付け／取り外し

拡張 RAM モジュールは、ベースボードの DIMM (Dual In-Line Memory Modules) スロットに取り付けます。

警告

感電



- 取り付けや取り外しをするときは、サーバ本体および周辺装置の電源を切り、電源ケーブルをサーバ本体から取り外してください。感電の原因となります(「3.4 電源を切る」(→ P.30))。

注意



- 弊社純正の拡張 RAM モジュール以外は取り付けしないでください。故障の原因となる場合があります。



- 内蔵オプションは、基板や半田づけした部分がむきだしになっています。これらの部分は、人体に発生する静電気によって損傷を受ける場合があります。取り扱う前に、サーバ本体の金属部分に触れて人体の静電気を放電してください。



- 基板表面や半田づけの部分に触れないように、金具の部分や、基板の縁を持つようにしてください。

4.4.1 取り付け／取り外し時の手順と注意

ここでは、拡張RAMモジュールの取り付け／取り外し手順と注意事項について説明します。

■ 取り付ける前に

- 本サーバの拡張RAMモジュールは、DIMM2枚一組で構成されており、2枚ずつ増設します。
- 拡張RAMモジュールは、同一容量のDIMM2枚を一組にして取り付けてください。その際、DIMMに貼ってあるラベルに記載された「CA…」で始まる表示番号（例：CA05946-E101）が2枚とも一致していることを確認し、必ず同じ番号のものを一組にして搭載してください。

また、識別ラベルがある場合は、同一容量で識別ラベルが同一位置に貼ってあるDIMM2枚を一組にして取り付けてください。

以下に、識別ラベルの貼り付け位置を示します。

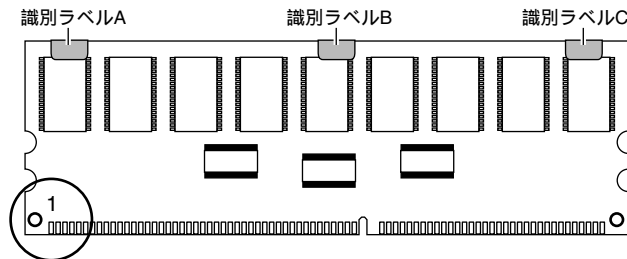

ピン番号1（図中の丸で囲まれた部分）を左にして、ラベル位置を識別してください。識別ラベルは、次のパターンでDIMMに貼り付けられています。

パターン	識別ラベル A	識別ラベル B	識別ラベル C
1	—	—	—
2	○	—	—
3	—	○	—
4	—	—	○
5	○	○	—
6	○	—	○
7	—	○	○
8	○	○	○

○：識別ラベルあり —：識別ラベルなし

- 本サーバに使用できる拡張RAMモジュールは以下の種類があります。

品名（型名）	備考
拡張RAMモジュール 256MB（PG-RM25N）	128MB-DIMM 2枚セット
拡張RAMモジュール 512MB（PG-RM51N）	256MB-DIMM 2枚セット
拡張RAMモジュール 1GB（PG-RM1N）	512MB-DIMM 2枚セット
拡張RAMモジュール 2GB（PG-RM2N）	1GB-DIMM 2枚セット

- ・ 拡張モジュールは、DIMM スロット 0A と 0B、DIMM スロット 1A と 1B、DIMM スロット 2A と 2B に同一容量の DIMM2 枚を一組にして搭載してください。

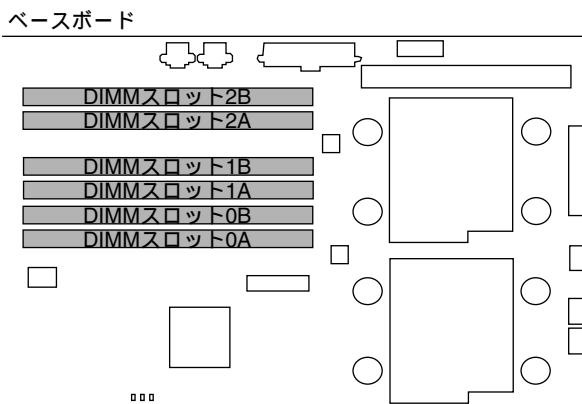

4.4.2 取り付け／取り外し手順

- 1** 電源を切り、電源ケーブルをサーバ本体から取り外します。
→「3.4 電源を切る」(→ P.30)
- 2** サイドカバーを取り外します。
→「4.2.2 サイドカバーの取り外し／取り付け」(→ P.44)
- 3** サーバ本体の金属部分に触れて人体の静電気を放電します。
- 4** 送風ダクトを取り外します。
→「4.2.5 送風ダクトの取り外し」(→ P.49)
- 5** 拡張 RAM モジュールの取り付け／取り外しをします。

取り付けるときは、コンタクト部分の切り込みで向きを判断して、DIMM スロットに正しく挿入してください。レバーが閉じます。レバーが完全に閉じない場合は、指で押してください。
取り外すときは、メモリの搭載されている両端のレバーを開きます。

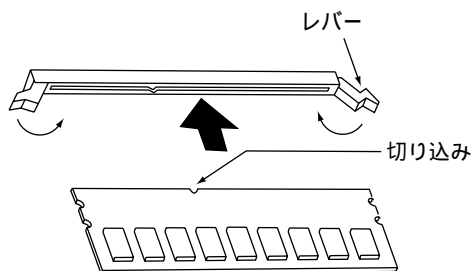

- 6** 拡張 RAM モジュールが奥まで完全に挿し込まれたのを確認します。
- 7** 送風ダクトおよびサイドカバーを取り付けます。
→「4.2.5 送風ダクトの取り外し」(→ P.49)
→「4.2.2 サイドカバーの取り外し／取り付け」(→ P.44)

4.4.3 故障メモリの切り離し機能

本サーバには、故障メモリ（RAM モジュール）の切り離し機能があります。

この機能は、POST（Power On Self Test）実行中に故障（異常）と判断したメモリブロックを切り離して本サーバを起動します。POST 時に画面に表示されるメモリ容量が搭載したメモリ容量より小さくなっている場合は、故障メモリが存在する可能性があります。

故障メモリのスロット位置は、POST 時またはシステムイベントログで確認できます。システムイベントログの確認方法については「6.6 イベントログ」（→ P.155）を参照してください。

故障メモリが存在する場合はメモリを交換して、本サーバを再起動してください。

■ 故障したメモリの取り外し

故障したメモリは、「4.4.1 取り付け／取り外し時の手順と注意」（→ P.56）に従って新しいメモリに交換します。

POINT

- ▶ メモリの交換後は、必ず BIOS セットアップユーティリティを起動して、Server メニュー内、Memory Status サブメニューで、交換したメモリに対応する Module x.x が「Enabled」であることを確認してください。

「Failed」の場合は、「Enabled」に変更してください。「Enabled」に変更しないと、故障と認識されたまま常に切り離されて本サーバは起動してしまいます。

「Enabled」にすることによって、次のサーバ起動時に故障メモリのステータスが解除され、新しいメモリを使用できます。

→ 「5.3.7 Server メニュー」 - 「Memory Status」（→ P.118）

4.5 内蔵オプションベイへの取り付け

ここでは、内蔵オプションベイへの内蔵オプションの取り付け方を説明します。

警告



- 取り付けるときは、サーバ本体および周辺装置の電源を切り、電源ケーブルをサーバ本体から取り外してください。感電の原因となります（「3.4 電源を切る」→ P.30）。
なお、アレイシステム構成時の 3.5 インチ内蔵オプションは、電源を切ることなく、交換することができます。

4.5.1 全体図

内蔵オプションベイには、以下の 2 種類があります。各内蔵オプションベイに取り付けられる内蔵オプションは、SCSI 規格の内蔵オプション（以降、内蔵 SCSI オプション）です。

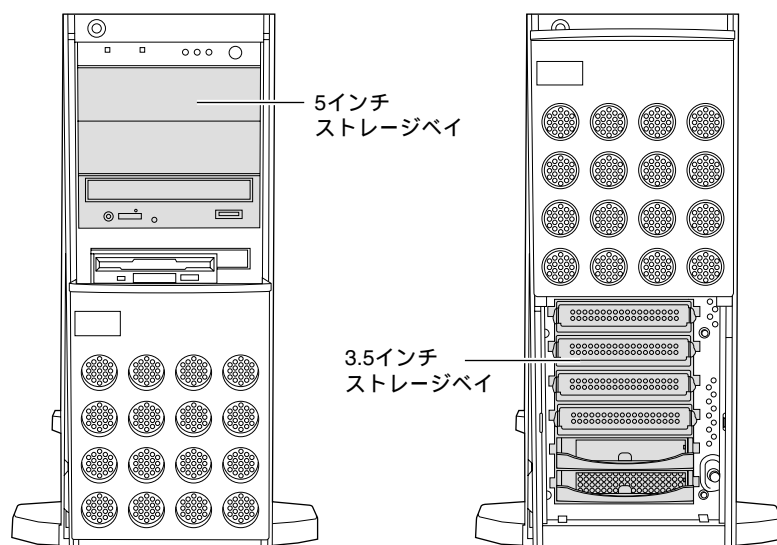

4.5.2 ストレージベイへの取り付け

■ ストレージベイと内蔵オプション

本サーバは、2種類のストレージベイに、それぞれ以下の内蔵オプションを取り付けることができます。

ストレージベイ	内蔵オプション
5 インチストレージベイ	内蔵 CD-ROM ドライブユニット（標準搭載）または 内蔵 DVD-ROM ドライブユニット（基本 DVD-ROM 変換 機構使用時）
	内蔵 DDS4 ユニット
	内蔵 DDS4 オートローダ
	内蔵 DDS3 ユニット
	内蔵光磁気ディスクユニット
	内蔵光磁気ディスクユニット（GigaMO）
	内蔵 SLR60/100 ユニット
	内蔵 DLT8000 ユニット
	内蔵 LTO ユニット
3.5 インチストレージベイ	内蔵ハードディスクユニット

■ ストレージベイと SCSI-ID

- ・ ストレージベイのベイ番号と SCSI-ID を以下に示します。

[標準ドライブケースの場合（1ch時）] [基本ドライブケース変換機構使用時（2ch時）]

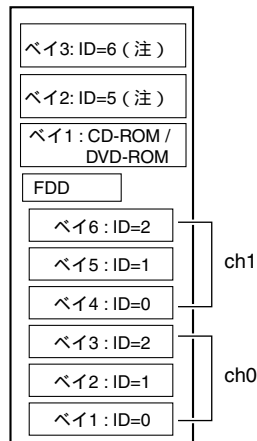
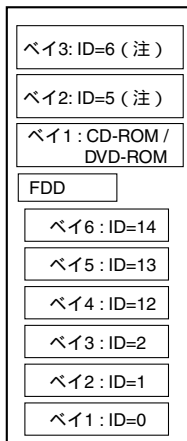

[ラックマウント変換機構使用時]

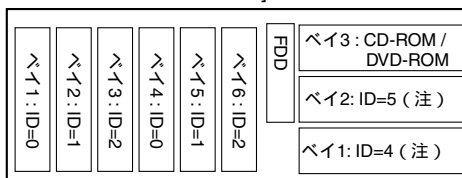

注)
内蔵DDS4オートローダ（PG-DTA102）お
よび内蔵DLT8000ユニット（PG-DL401）
搭載時は、SCSI-IDを「5」に設定します。

- 5 インチストレージベイの SCSI-ID については、「4.5.4 5 インチ内蔵オプションの取り付け／取り外し」(→ P.65) を参照してください。
- 3.5 インチストレージベイに搭載する内蔵ハードディスクユニットは、以下の順に取り付けてください。

使用チャンネル数	搭載順序
標準ドライブケースの場合 (1ch 時)	ベイ 1 → ベイ 2 → ベイ 3 → ベイ 4 → ベイ 5 → ベイ 6
基本ドライブケース変換機構 使用時 (2ch 時)	ベイ 1 → ベイ 4 → ベイ 2 → ベイ 5 → ベイ 3 → ベイ 6

- 内蔵ハードディスクユニットは、SCSI-ID の設定は自動で行われるため不要です。

SCSI アレイコントローラカードを使用して、ハードディスクを増設する際のケーブル接続については、「4.6.3 SCSI カード／SCSI アレイコントローラカードの留意事項」(→ P.74) を参照してください。

また、内蔵オプション装置の接続例については、「4.7 オプション装置の接続例」(→ P.81) を参照してください。

4.5.3 内蔵ハードディスクユニットの取り付け

⚠ 注意



- ハードディスクユニットを乱暴に取り扱うと、内部のデータが破壊されることがあります。万一の事態に備えて、重要なデータは常にバックアップをとるようにしてください。また、別のハードディスクユニットにバックアップをとるときは、ファイル単位または区画単位でバックアップすることをお勧めします。



- 湿気やほこりや浮遊物の少ないところで使用してください。



- 衝撃や振動の加わる場所での使用や保管は避けてください。



- 直射日光のあたる場所や発熱器具のそばには近づけないようにしてください。



- 極端な高温や低温の場所、また温度変化の激しい場所での使用、保管は避けてください。



- ハードディスクユニットは絶対に分解しないでください。



- 内蔵ハードディスクユニットをぶついたり、金属質のものを接触させたりしないよう十分注意し、取り扱ってください。

3.5 インチストレージベイには、最大 6 台の内蔵ハードディスクユニットを搭載できます。搭載可能な内蔵ハードディスクユニットを以下に示します。

品名	型名	概要
内蔵ハードディスクユニット 18GB	PG-HDH81B2	18.2GB、10,000rpm、1 インチ ホットプラグ対応
内蔵ハードディスクユニット 18GB	PG-HDH85B2	18.2GB、15,000rpm、1 インチ ホットプラグ対応
内蔵ハードディスクユニット 36GB	PG-HDH61B2	36.4GB、10,000rpm、1 インチ ホットプラグ対応
内蔵ハードディスクユニット 36GB	PG-HDH65B	36.4GB、15,000rpm、1 インチ ホットプラグ対応
内蔵ハードディスクユニット 73GB	PG-HDH71B	73.4GB、10,000rpm、1 インチ ホットプラグ対応

■ 取り付け手順 (ホットプラグ対応)

- 1** ハードディスクカバーを取り外します。
→ 「4.2 各カバーの取り外し」 (→ P.42)
- 2** サーバ本体の金属部分に触れて人体の静電気を放電します。
- 3** 内蔵ハードディスクユニットを取り付けるベイから、ベイカバーを取り外します。

内蔵ハードディスクユニットが搭載されていないベイには、ベイカバーが取り付けられています。

ベイカバーのツメを内側に押しながら手前に引きます。

取り外したベイカバーは、大切に保管しておきます。

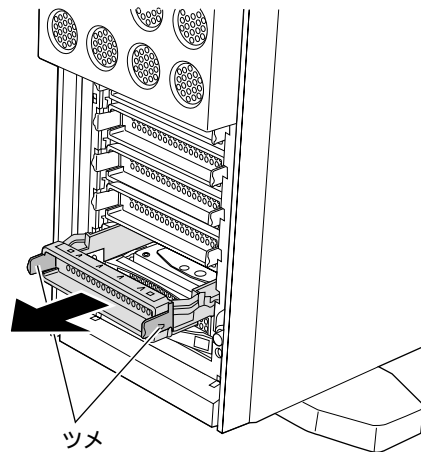

4 内蔵ハードディスクユニットをサーバ本体に取り付けます。

内蔵ハードディスクユニットのハンドルが上げられた状態で、内蔵ハードディスクベイに差し込みます。

内蔵ハードディスクユニットのハンドルを下げて、確実に差し込みます。

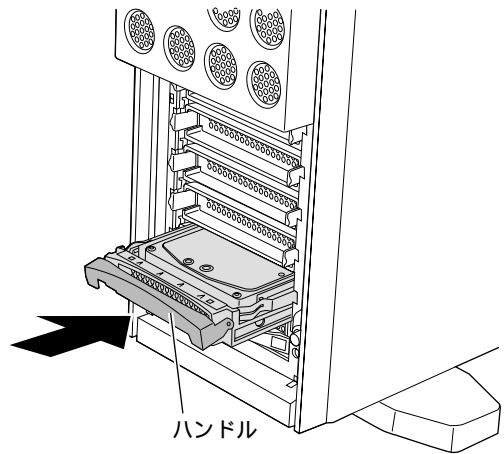
**5** ハードディスクカバーを取り付けます。

→「4.2.1 ハードディスクカバーの取り外し/取り付け」(→ P.43)

■ 内蔵ハードディスクユニットの取り外し手順**1** ハードディスクカバーを開けます。

→「4.2.1 ハードディスクカバーの取り外し/取り付け」(→ P.43)

2 内蔵ハードディスクユニットを取り外します。

取り外したい内蔵ハードディスクユニット前面のタブを押しながら (A)、ハンドルを上側に開け、手前に引きます (B)。そのとき、内蔵ハードディスクユニットに手を添え、両手で持って引き出してください。

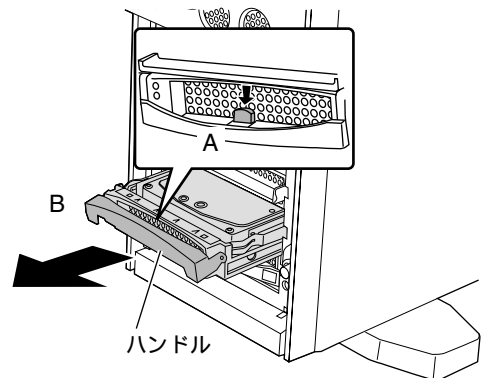
**3** 新しい内蔵ハードディスクまたはベイカバーを取り付けます。

■ 内蔵ハードディスクユニットが故障したときの交換について

本サーバで SCSI アレイコントローラカードを使用して、アレイシステム構成 (RAID 1/5/6(0+1) のとき) にしている場合は、ハードディスクユニットの故障時に、本サーバおよび周辺装置の電源を切ることなく、ハードディスクユニットの交換および復旧作業を行うことができます (ホットスワップ/ホットプラグ対応)。アレイシステムに関する詳細な説明については、SCSI アレイコントローラカードの取扱説明書を参照してください。

以下に、内蔵ハードディスクユニットが故障したときの交換手順の概略を示します。

- 1** ハードディスクカバーを開けます。
→「4.2.1 ハードディスクカバーの取り外し/取り付け」(→P.43)
- 2** 各ベイのハードディスク故障ランプを確認してください。
- 3** 故障ハードディスクユニットのハンドルを上げ、手前に引きます。
- 4** 約 60 秒 (ハードディスクユニットの回転が停止するまで) 待ち、故障ハードディスクユニットを引き抜きます。
- 5** 新しいハードディスクユニットを挿入します。
- 6** 新しいハードディスクユニットに対して、リビルドまたはメイクスタンバイを実行します (ハードディスクユニット交換後、自動的に実行される場合があります。ハードディスク故障ランプの状態変化によって確認できます)。

POINT

- ▶ (ホットスワップ/ホットプラグ対応) アレイシステムに関する詳細な説明については、SCSI アレイコントローラカードの取扱説明書を熟読してください。

4.5.4 5 インチ内蔵オプションの取り付け／取り外し

ATAPI 規格の CD-ROM ドライブユニットは、標準搭載されています。なお、基本 DVD-ROM 変換機構をご使用の場合は、内蔵 DVD-ROM ドライブユニットが搭載されています。本サーバは、CD-ROM ドライブユニット、DVD-ROM ドライブユニット（基本 DVD-ROM 変換機構使用時）以外に、以下の 5 インチ内蔵オプションを取り付けることができます。

品名	型名	搭載優先順位／備考
内蔵 DDS4 ユニット	PG-DT401	1
内蔵 DDS3 ユニット	PG-DT301	2
内蔵光磁気ディスクユニット	PG-PD237	3
内蔵光磁気ディスクユニット (1.3GB)	PG-PD239	4
内蔵 SLR60 ユニット	PG-SL601	5
内蔵 SLR100 ユニット	PG-SL101	6
内蔵 LTO ユニット	PG-LT101	7
内蔵 DDS4 オートローダ	PG-DTA102	ベイを 2 つ占有します。
内蔵 DLT8000 ユニット	PG-DL401	

ここでは、上記の 5 インチ内蔵オプションで、本サーバ固有の注意事項および代表的な取り付け／取り外し手順を説明します。

5 インチ内蔵オプションは、ベイ番号の若いほうから順番に、上記表の搭載優先順位にしたがって搭載してください。

各 5 インチ内蔵オプションの設定の詳細については、5 インチ内蔵オプションに添付の取扱説明書を参照してください。

■ 取り付ける前に

- Narrow SCSI 装置を搭載する場合は、Narrow SCSI 装置に添付の Wide-Narrow 変換コネクタが必要です。
- SCSI-ID の設定と接続形態
内蔵オプションは、ストレージベイに取り付ける前に、取り付けるベイに対応した SCSI-ID に設定してください。
各ベイに対応した SCSI-ID については、「■ ストレージベイと SCSI-ID」(→ P.60) を参照してください。
- SCSI ケーブルの接続先は、システム構成によって異なります。
5 インチ内蔵オプションの SCSI ケーブル接続先については、「4.7 オプション装置の接続例」(→ P.81) を参照してください。

- ガイドレールの取り付け条件と取り付け方法
内蔵オプションを取り付ける前に、内蔵オプションにガイドレールを取り付ける必要があります。ガイドレールは、内蔵オプションの種類によって、取り付けるネジ穴が異なります。以下の図に従って取り付けてください。

[ガイドレールのネジ穴位置]

内蔵DLT8000ユニット（インチネジ）

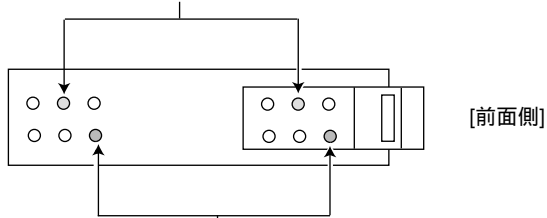

- ・内蔵光磁気ディスクユニット（ミリネジ）
- ・内蔵光磁気ディスクユニット（GigaMO）（ミリネジ）
- ・内蔵DDS4ユニット（ミリネジ）
- ・内蔵DDS3ユニット（ミリネジ）
- ・内蔵DDS4オートローダ（ミリネジ）
- ・内蔵SLR60/100ユニット（ミリネジ）

ガイドレールの取り付け方法を以下に示します。

- 1** サーバ本体および周辺装置の電源を切り、電源ケーブルをサーバ本体から取り外します。
→ 「3.4 電源を切る」 (→ P.30)
- 2** サイドカバー、ハードディスクカバーおよびフロントカバーを取り外します。
→ 「4.2 各カバーの取り外し」 (→ P.42)
- 3** サーバ本体の金属部分に触れて人体の静電気を放電します。
- 4** 取り付ける5インチストレージベイの5インチブランクユニットを取り外します。
5インチブランクユニットの両側のツメを内側に押しながら、ゆっくりと手前に引き出します。

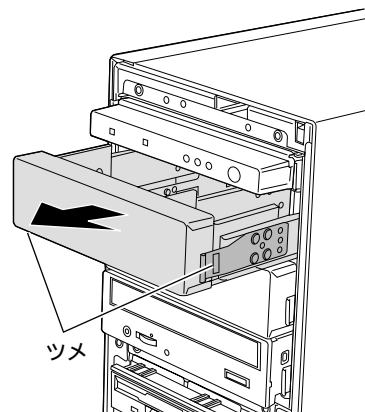

5 5 インチ blanks ユニットに取り付けられているガイドレールを取り外します。

8 本 (ミリネジ 4 本、インチネジ 4 本) のネジを取り外して、ガイドレールを取り外します。

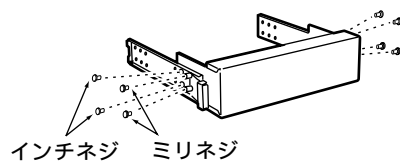

6 内蔵 SCSI オプションにガイドレールを取り付けます。

ミリネジ、インチネジを間違えないように、ガイドレールを取り外したときのネジ 4 本を使って、取り付けます。

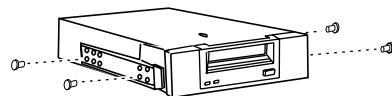

■ 取り付け手順

ここでは、5 インチ内蔵オプションの取り付け方法について説明します。

1 取り付ける内蔵 SCSI オプションの SCSI-ID を設定します。

内蔵オプションに添付の取扱説明書および「■ ストレージベイと SCSI-ID」(→ P.60) を参照し、SCSI-ID を設定します。

2 内蔵オプションにガイドレールを取り付けます。

内蔵オプションをガイドレールに取り付けるときは、内蔵オプションの種類によって、取り付け方法が異なります。ガイドレールの取り付け方法については、前述の「■ 取り付ける前に」(→ P.65) を参照してください。

3 5 インチ内蔵オプションを取り付けます。

搭載するベイに取り付け、カチッと音がするまで押し込みます。

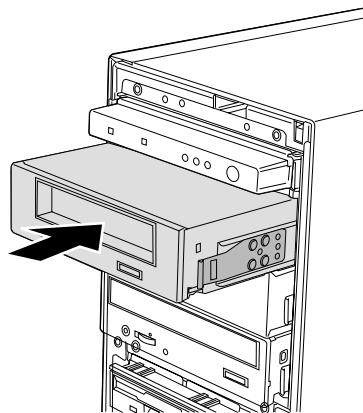

4 内部 SCSI ケーブル／電源ケーブルを接続します。

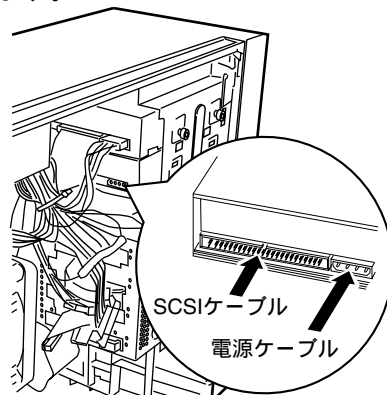

5 内部 SCSI ケーブルをオンボード SCSI または SCSI カード (PG-128) に接続します。

6 各カバーを取り付けます。
→ 「4.2 各カバーの取り外し」 (→ P.42)

POINT

- ▶ サーバ本体に電源を入れるときは、必ずすべてのカバーを取り付けた状態で行ってください。

4.6 拡張カードの取り付け

ここでは、拡張カードの種類、取り付けの手順、および各拡張カードに関する留意事項について説明します。

4.6.1 拡張カードの種類

本サーバは、PCI スロットを 6 スロット備えており、PCI カードを最大 6 枚搭載できます。以下に各スロット位置を示します。

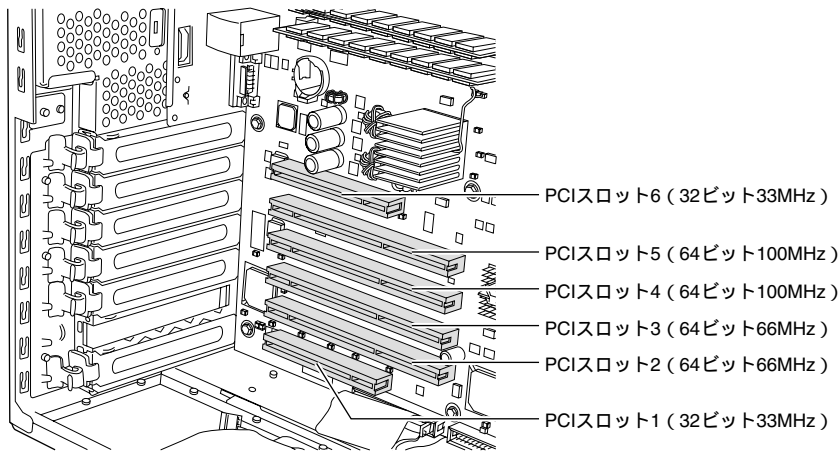

■ PCI スロットの仕様

- PCI スロットの仕様
以下に各 PCI スロットの仕様を示します。

PCI スロット	仕様
1、6	32 ビット 33MHz
2、3	64 ビット 66MHz
4、5	64 ビット 100MHz

- PCI スロットは、PCI ローカルバス仕様（第 2.2 版）に準拠しています。

■ 搭載可能な拡張カード

本サーバには、以下の拡張カードを最大6枚搭載できます。

搭載カード (型名)	搭載枚数		備考
SCSI アレイコントローラカード (PG-141B)	1	4	内蔵アレイシステム用 (Ultra160 SCSI x1ch)
SCSI アレイコントローラカード (PG-142B / PG-142C)	2		内蔵/外付けアレイシステム用 (Ultra160 SCSI x2ch)
SCSI カード (PG-128)	2		内蔵/外付け SCSI オプション用 (Ultra160 SCSI)
ファイバーチャネルカード (PG-FC102)	2		
ファイバーチャネルカード (PG-FC103)	2		
ISDN 接続 G3/G4FAX 通信カード (GP5-161)	1	1	
リモートサービスボード (PG-RSB101)	1	1	
LAN カード (PG-1881)	2	4	1000BASE-SX
LAN カード (PG-1891)	4		1000BASE-T
LAN カード (PG-1861)	2		10BASE-T/100BASE-TX、Dual Port、IPSec
LAN カード (PG-1851)	3		10BASE-T/100BASE-TX
LAN カード (PG-1871)	3		10BASE-T/100BASE-TX、IPSec
FAX モデムカード (FMV-FX533)	1		1
通信カード V/X (PG-1631)	2	3	
ISDN カード (PG-1651)	2		
RS-232C カード (GP5-162)	2		

■ 拡張カードの搭載順について

各拡張カードは次の表の数字の順にスロットを使用してください。

また、搭載優先順位に従って搭載してください。

次の表のとおりに搭載しないと、拡張カードが正常に動作しません。

搭載可能な拡張カード (型名)	PCI スロット						搭載優先 順位
	1	2	3	4	5	6	
SCSI アレイコントローラカード (PG-141B)	—	1	—	—	—	—	1
SCSI アレイコントローラカード (PG-142B / PG-142C)	—	1	2	3	—	—	2
SCSI カード (PG-128)	—	1	2	3	4	—	3
ファイバーチャネルカード (PG-FC102)	—	1	2	3	4	—	4
ファイバーチャネルカード (PG-FC103)	—	1	2	3	4	—	5
ISDN 接続 G3/G4FAX 通信カード (GP5-161)	1	—	—	—	—	—	6
リモートサービスボード (PG-RSB101)	1	—	—	—	—	2	7
LAN カード (PG-1881)	—	—	—	1	2	—	8
LAN カード (PG-1891)	—	3	4	1	2	—	9
LAN カード (PG-1861)	—	1	2	3	4	—	10
LAN カード (PG-1851)	1	3	4	5	6	2	11
LAN カード (PG-1871)	1	3	4	5	6	2	12
FAX モデムカード (FMV-FX533)	1	—	—	—	—	2	13
通信カード V/X (PG-1631)	1	3	4	5	6	2	14
ISDN カード (PG-1651)	1	3	4	5	6	2	15
RS-232C カード (GP5-162)	1	3	4	5	6	2	16

4.6.2 取り付けの手順と注意

ここでは、拡張カードの取り付け手順と注意事項について説明します。

⚠ 警告



- 取り付けるときは、サーバ本体および周辺装置の電源を切り、電源ケーブルをコンセントから取り外してください。感電の原因となります（「3.4 電源を切る」(→ P.30)）。

⚠ 注意



- 拡張カードは静電気の影響を受けやすいので、伝導パッドなどの上に置くか、取り扱う直前まで梱包袋に入れておいてください。

- 1** サーバ本体および周辺装置の電源を切り、電源ケーブルをサーバ本体から取り外します。
→ 「3.4 電源を切る」(→ P.30)
- 2** サイドカバーを取り外します。
→ 「4.2.2 サイドカバーの取り外し／取り付け」(→ P.44)
- 3** サーバ本体の金属部分に触れて人体の静電気を放電します。
- 4** スロットカバーを取り外します。
クリップを押しながら手前に取り外し、スロットカバーを取り外します。

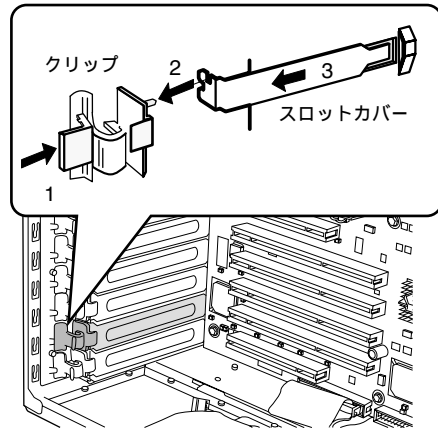

- 5** 拡張カードを PCI スロットに取り付けます。
 拡張カードを PCI スロットにしっかりと取り付けます。
 PCI カードは部品実装面を下にして取り付けします。

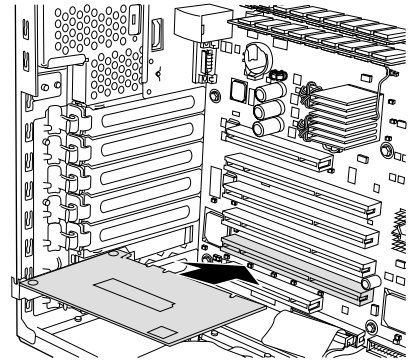

- 6** クリップで固定します。
 手順 3 で取り外したクリップで、拡張カードを固定します。
 クリップはつまみながら取り付けます。

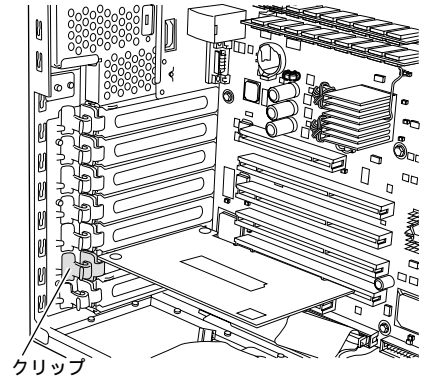

- 7** サイドカバーを取り付けます。
 →「4.2.2 サイドカバーの取り外し／取り付け」(→ P.44)
- 8** システム資源情報を設定／確認します。
 BIOS セットアップユーティリティの「Advanced メニュー」の「PCI Configuration」メニューで、「PCI IRQ Line x (x は 0 ~ 15)」が「Auto」であることを確認してください。
 →「5.3.5 Advanced メニュー」－「PCI Configuration」(→ P.102)

POINT

- ▶ 取り外したスロットカバーは大切に保管しておいてください。
- ▶ 取り外しは、上記と逆の手順で行います。

4.6.3 SCSI カード / SCSI アレイコントローラカードの留意事項

ここでは、SCSI カード / SCSI アレイコントローラカードに関する留意事項について説明します。なお、拡張カード固有の留意事項については、拡張カードに添付の取扱説明書、およびサーバ本体に添付されている注意事項を参照してください。

本サーバで使用できる SCSI カード / SCSI アレイコントローラカードを以下に示します。

品名 (型名)	概要
SCSI アレイコントローラカード (PG-141B)	Ultra160 1ch 内蔵アレイシステム用
SCSI アレイコントローラカード (PG-142B)	Ultra160 2ch 内蔵 / 外付けアレイシステム用
SCSI アレイコントローラカード (PG-142C)	Ultra160 2ch 内蔵 / 外付けアレイシステム用、 バッテリー付き
SCSI カード (PG-128)	Ultra160 SCSI 内蔵 / 外付け SCSI オプション用

■ SCSI カード / SCSI アレイコントローラカードのスロット搭載条件

SCSI カード / SCSI アレイコントローラカードの搭載枚数条件を以下に示します。

品名 (型名)	最大搭載枚数	
SCSI アレイコントローラカード (PG-141B)	1	合計最大 4 枚
SCSI アレイコントローラカード (PG-142B)	2	
SCSI アレイコントローラカード (PG-142C)	2	
SCSI カード (PG-128)	2	
ファイバーチャネルカード (PG-FC102)	2	
ファイバーチャネルカード (PG-FC103)	2	

■ SCSI カード / SCSI アレイコントローラカードご使用時の注意事項

- SCSI カードおよび SCSI アレイコントローラカードを使用したオプション装置の接続形態については、を参照してください。
- SCSI カード / SCSI アレイコントローラカードには、本サーバがサポートしている SCSI 装置を接続してください。
サポートしていない SCSI 装置の動作は保証しません。
- OS をインストールする前に、SCSI アレイコントローラカードのコンフィグレーションが終了しており、SCSI アレイコントローラカード配下のハードディスクの初期化が完了しているか、またはバックグラウンド初期化処理が開始されていることが必要です。
ServerStart を使用して OS のインストールを行う場合は、コンフィグレーションおよびハードディスクの初期化を ServerStart が自動で行うため不要です。
ただし、ご使用の SCSI アレイコントローラカードによっては、手動によるコンフィグレーションおよびハードディスクの初期化が必要な場合がありますので、必ず『ソフトウェアガイド 第2章 OS インストールの前に』でご確認ください。
- SCSI アレイコントローラカードの設定 (Advanced Functions) については、『ソフトウェアガイド 第2章 OS インストールの前に』を参照してください。
- OS をインストールするハードディスクユニットを SCSI アレイコントローラカードに接続する場合は、必ず PCI スロット 2 に搭載されたカードに接続してください。

- OS がインストールされたハードディスクユニットを接続していない SCSI カード / SCSI アレイコントローラカードは、カードの BIOS 設定を「Disabled」に設定してください。SCSI カード / SCSI アレイコントローラカードの BIOS 設定については、カードに添付の取扱説明書をご覧ください。
- Windows 2000 Server をご使用のときに、PCI スロット 4 または 5 に SCSI アレイコントローラカードを増設する場合、またはそこから取り外す場合は、オンボード SCSI ドライバの再インストールが必要となります（「7.4 オプションカード増設 / 取り外し時の留意事項」（→ P.171））。

■ ハードディスクアクセスランプ点灯ケーブルについて

- SCSI アレイコントローラカードと、内蔵ハードディスクユニットを接続した場合、本サーバに添付のハードディスクアクセスランプ点灯ケーブルを使用します。
- ハードディスクアクセスランプ点灯ケーブルは、OS をインストールするハードディスクユニットを接続した SCSI カード / SCSI アレイコントローラカードに取り付けてください。
- 各 SCSI アレイコントローラカードのコネクタに、ハードディスクアクセスランプ点灯ケーブルを取り付けてください。

[SCSI アレイコントローラカード (PG-141B) の場合]

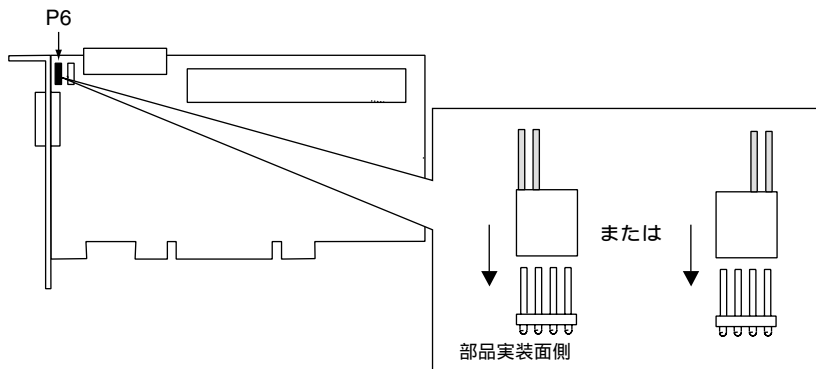

[SCSI アレイコントローラカード (PG-142B / PG-142C) の場合]

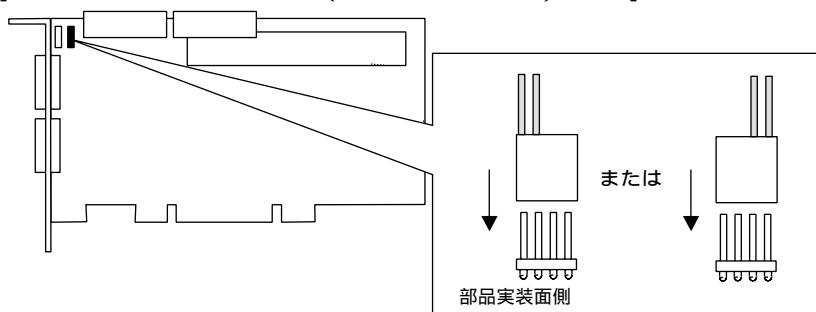

4.6.4 LAN カード／オンボード LAN の留意事項

ここでは、LAN カード／オンボード LAN に関する留意事項について説明します。

なお、拡張カード固有の留意事項については、拡張カードに添付の取扱説明書、およびサーバ本体に添付されている注意事項を参照してください。

本サーバで使用できる LAN カードを以下に示します。

品名 (型名)	概要
LAN カード (PG-1881)	1000BASE-SX
LAN カード (PG-1891)	1000BASE-T
LAN カード (PG-1851)	10BASE-T/100BASE-TX
LAN カード (PG-1861)	10BASE-T/100BASE-TX、Dual Port、IPSec
LAN カード (PG-1871)	10BASE-T/100BASE-TX、IPSec

■ LAN カード／オンボード LAN ご使用時の注意事項

- 他のサーバで使用していた LAN カード (PG-185、PG-188 など) は、本サーバに搭載しないでください。
- Windows 2000 Server をご使用のときに、PCI スロット 4 または 5 に LAN カード (PG-1861) を増設する場合、またはそこから取り外す場合は、オンボード SCSI ドライバの再インストールが必要となります(「7.4 オプションカード増設／取り外し時の留意事項」(→P.171))。

4.6.5 通信カード V/X

本サーバで使用できる通信カード V/X を以下に示します。

なお、拡張カード固有の留意事項については、拡張カードに添付の取扱説明書、およびサーバ本体に添付されている注意事項を参照してください。

品名	型名	備考
通信カード V/X	PG-1631	

通信カード V/X ご使用時の注意事項を以下に示します。

- PG-1631 および ISDN カード (PG-1651) を複数枚搭載する場合は、カードの設定スイッチ (Card NO) をそれぞれ異なる値に設定してください。

4.6.6 ISDN カード

本サーバで使用できる ISDN カードを以下に示します。

なお、拡張カード固有の留意事項については、拡張カードに添付の取扱説明書、およびサーバ本体に添付されている注意事項を参照してください。

品名	型名	備考
ISDN カード	PG-1651	

ISDN カードご使用時の注意事項を以下に示します。

- PG-1651 および 通信カード V/X (PG-1631) を複数枚搭載する場合は、カードの設定スイッチ (Card NO) をそれぞれ異なる値に設定してください。
- PG-1651 は終端抵抗を装備しており、DSU から最遠端のローゼットまたはカードのどちらかを有効にする必要があります。

4.6.7 RS-232C カード

本サーバで使用できる RS-232C カードを以下に示します。

なお、拡張カード固有の留意事項については、拡張カードに添付の取扱説明書、およびサーバ本体に添付されている注意事項を参照してください。

品名	型名	備考
RS-232C カード	GP5-162	

RS-232C カードご使用時の注意事項を以下に示します。

- RS-232C カード (GP5-162) の外部接続用コネクタは形状が大きく装着しにくいいため、次のようにして取り付けてください。
 - 本体にカードを取り付けます (固定クリップは取り付けません)。
 - ケーブルを取り付けます。
 - 固定クリップを取り付けます。
- RS-232C カード (GP5-162) を Windows NT Server 4.0 で使用する場合
Windows NT 4.0 Service Pack を適用したあとに、カード添付のドライバをインストールしてください。

4.6.8 ISDN 接続 G3/G4FAX 通信カード

本サーバで使用できる ISDN 接続 G3/G4FAX 通信カードを以下に示します。

なお、拡張カード固有の留意事項については、拡張カードに添付の取扱説明書、およびサーバ本体に添付されている注意事項を参照してください。

品名	型名	備考
ISDN 接続 G3/G4 通信カード	GP5-161	

ISDN 接続 G3/G4FAX 通信カード使用時の注意事項を以下に示します。準備作業については、添付の取扱説明書をお読みください。

- PCI バスから電源のみを使用しています。このため、IRQ の設定は不要です。
- ISDN 接続 G3/G4FAX 通信カード対応ソフトウェアを搭載したサーバと本カードは、同一ネットワークに属する必要があります。また、同一ネットワーク番号にする必要があります。
- 複数枚の ISDN 接続 G3/G4FAX 通信カードを定義する場合は、ご購入時の IP アドレスが重複するため、1 枚ずつ LAN ケーブルまたはネットワークへ接続してください。
- ISDN 接続 G3/G4FAX 通信カード対応ソフトウェアの設定を行う前に、ISDN 接続 G3/G4FAX 通信カードの LAN ランプおよび ISDN ランプが正常であることを確認してください。

正常時

LAN ランプ : 緑色に点灯します。

ISDN ランプ : 点灯しません。

4.6.9 FAX モデムカード

本サーバで使用できる FAX モデムカードを以下に示します。

なお、拡張カード固有の留意事項については、拡張カードに添付の取扱説明書、およびサーバ本体に添付されている注意事項を参照してください。

品名	型名	備考
FAX モデムカード	FMV-FX533	

FAX モデムカード搭載時の注意事項を以下に示します。

- FAX モデムカードに添付のドライバは使用しないでください。
ServerStart CD-ROM 内にある「FMV-FX533 モデムカードドライバ」を使用してください。
ドライバは ServerStart CD-ROM の以下の場所に格納されています。
- Windows NT 4.0 Server 用ドライバ
[CD-ROM ドライブ] : ¥DRIVERS¥MODEMS¥FX533¥NT4
- Windows 2000 Server 用ドライバ
[CD-ROM ドライブ] : ¥DRIVERS¥MODEMS¥FX533¥W2K

4.6.10 ファイバーチャネルカード

本サーバで使用できるファイバーチャネルカードを以下に示します。

なお、拡張カード固有の留意事項については、拡張カードに添付の取扱説明書、およびサーバ本体に添付されている注意事項を参照してください。

品名	型名	概要
ファイバーチャネルカード	PG-FC102	
ファイバーチャネルカード	PG-FC103	

4.6.11 リモートサービスボード

ここでは、リモートサービスボードに関する留意事項について説明します。

なお、拡張カード固有の留意事項については、拡張カードに添付の取扱説明書、およびサーバ本体に添付されている注意事項を参照してください。

⚠ 注意



- リモートサービスボードの AC アダプタは、リモートサービスボードを本サーバに搭載し、本サーバのサイドカバーを閉じるまで絶対に接続しないでください。故障や火災、感電の原因となります。



- リモートサービスボードの交換、またはその他のオプション装置の増設などを行う場合は、作業を開始する前に、必ずリモートサービスボードの AC アダプタの電源ケーブルをコンセントから抜いてください。故障や火災、感電の原因となります。

本サーバで使用できるリモートサービスボードを以下に示します。

品名	型名	備考
リモートサービスボード	PG-RSB101	ボード
リモートサービスボード搭載キット F	PG-RSBOP6	本サーバ搭載用キット (ケーブルを含む)

リモートサービスボードの取り付け時の注意事項を以下に示します。

■ リモートサービスボード搭載前に

リモートサービスボード搭載時の準備、および取り付け作業については、リモートサービスボード、およびリモートサービスボード搭載キット F に添付の取扱説明書を併せてお読みください。

■ リモートサービスボード制御ケーブルの取り付け位置

リモートサービスボード搭載キット F に添付されているケーブル（サーバ制御ケーブル、電源ケーブル）を、以下の図に示すサーバ制御コネクタとサーバ制御ボード用電源コネクタに接続します。

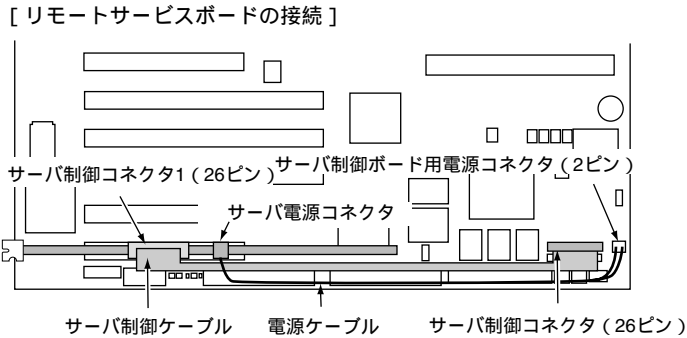

POINT

- ▶ サーバ制御ケーブルをベースボードに接続する場合は、青いテープが貼られている面がCPUソケット側になるようにして接続します。
ロックを上側にずらして解除し（矢印 1）、サーバ制御ケーブルを奥まで差し込み（矢印 2）、ロックを下げて固定します（矢印 3）。

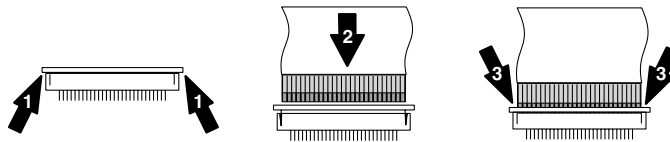

■ リモートサービスボード搭載時の留意事項

- ・ リモートサービスボードを本サーバに搭載する場合は、リモートサービスボード搭載キット F が必要です。
- ・ リモートサービスボードを使用するためには、ファームウェアのアップデートが必要です。ファームウェアのアップデート方法については、リモートサービスボード搭載キット F に添付の取扱説明書を参照してください。
- ・ リモートサービスボードを使用するには、必ず **ServerView** をインストールしてください。

4.7 オプション装置の接続例

4.7.1 内蔵オプション装置の接続例

内蔵オプション装置の接続例を以下に示します。個々に接続条件がありますので、各項目を参照してください。

POINT

- ▶ 内蔵オプションを取り付けたあと、拡張カードなどの付近の基板と接触しないようにしてください。

■ 内蔵ハードディスクユニットと5インチ内蔵オプションの接続例

[内蔵ハードディスクをオンボードSCSIに接続する場合]

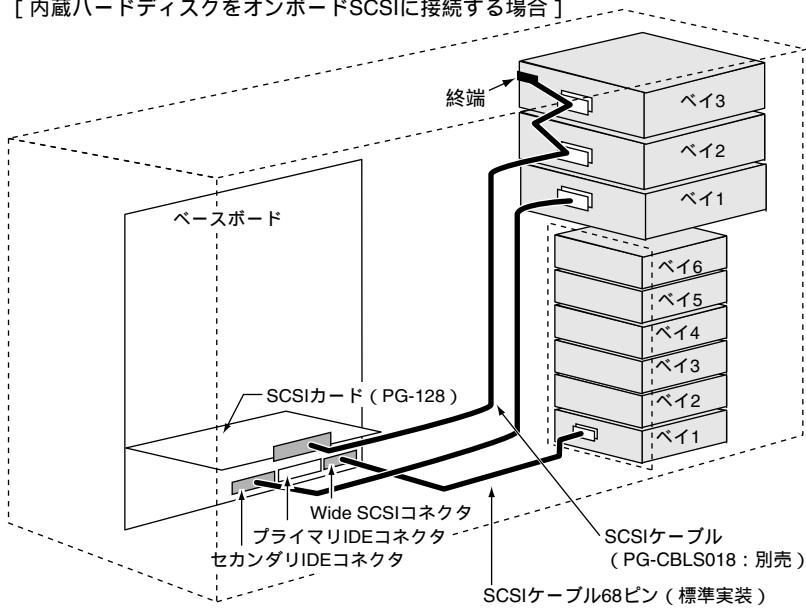

■ 内蔵ハードディスクユニットをアレイシステム構成にする形態

SCSI アレイコントローラカードを使用して、アレイシステム構成にするには、以下の例があります。

各システム構成とケーブル接続形態を以下に示します。

[標準ドライブケースの場合 (1ch時)]

SCSIアレイコントローラカード (PG-141B) を搭載して接続

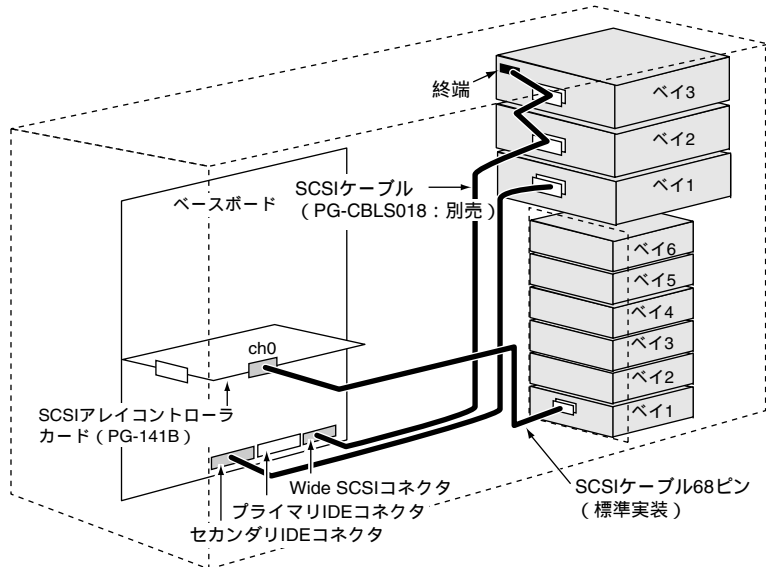

[基本ドライブケース変換機構使用時 (2ch時)]

SCSIアレイコントローラカード (PG-142B / PG-142C) を搭載して接続

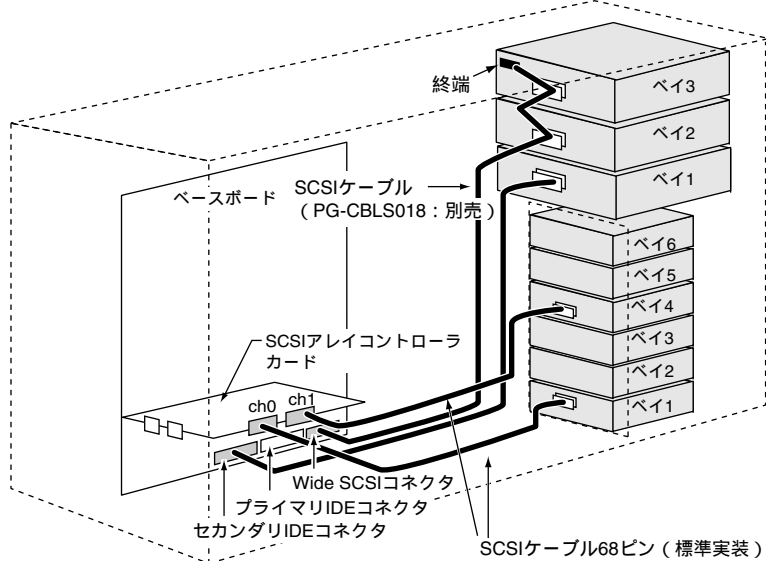

重要

- ▶ SCSIアレイコントローラカードを使用してアレイシステム構成とするハードディスクユニットは、同一型名のハードディスクユニットを使用してください。

■ ハードディスクキャビネットを追加し、大容量システムを構築する形態

SCSI アレイコントローラカードを使用して、大容量アレイシステムを構築します。
システム構成とケーブル接続形態例の一部を以下に示します。

- ・ SCSIアレイコントローラカード(PG-142B / PG-142C)を使用し、内蔵ハードディスクユニットとハードディスクキャビネット(PG-R1DC6 / PG-DC106)でアレイシステムを構築する場合の接続形態の例

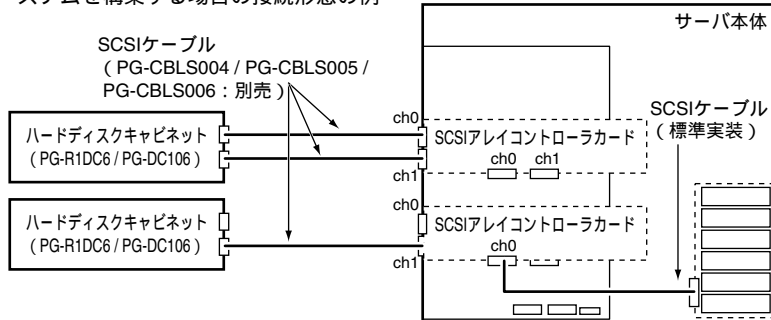

- ・ SCSIアレイコントローラカード(PG-142B / PG-141B)を2枚使用し、内蔵ハードディスクユニットとハードディスクキャビネット(PG-R1DC6 / PG-DC106)でアレイシステムを構築する場合の接続形態の例

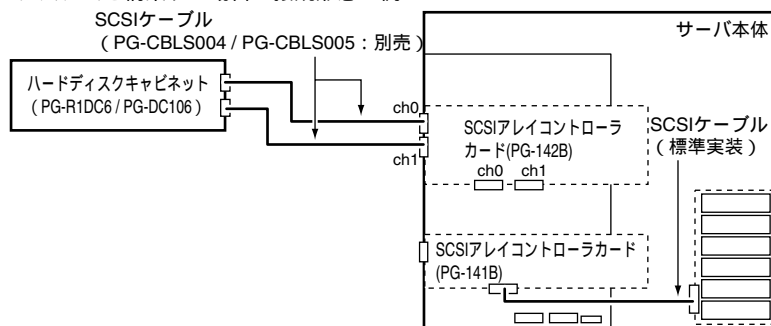

重要

- ▶ SCSIアレイコントローラカードを使用してアレイシステム構成とするハードディスクユニットは、同一型名のハードディスクユニットを使用してください。

4.7.2 外付け SCSI オプション装置の接続例

外付け SCSI オプション装置は、SCSI ID を重複しないように設定し、以下の図のように数珠つなぎに接続します。

外付け SCSI オプションは、最大 4 台まで接続できます。

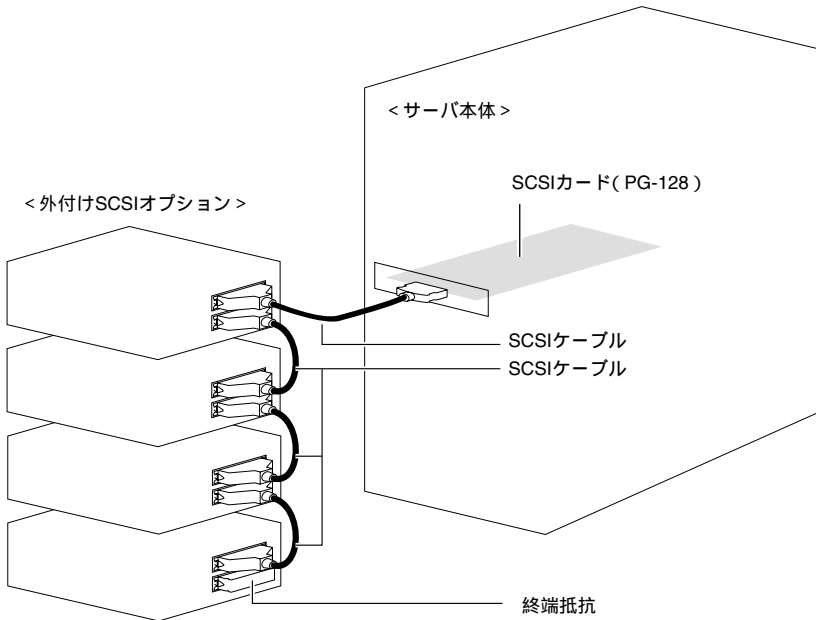

■ 外付け SCSI オプションの注意事項

- SCSI-ID の設定
各機器の設定が重複しないよう注意してください。
- 終端抵抗
外付け SCSI オプション接続時は、最終端に終端抵抗を取り付けてください。この終端抵抗は SCSI オプションのコネクタにより異なりますので、ご注意ください。

SCSI オプションのコネクタ	終端抵抗
フルピッチ 50pin コネクタ	FMV-692 (別途必要)
ハーフピッチ 50pin コネクタ	FMV-695 (別途必要)
ハーフピッチ 68pin コネクタ	SCSI オプションに添付

注) SCSI オプションに添付されてきた終端抵抗は、必ず当該の装置でのみ使用してください。

- SCSI ケーブル

SCSI オプションを接続するための SCSI ケーブルは、使用用途に応じたものを選択してください。

コネクタの種類	長さ	型名	備考
ハーフピッチ 68 ピン⇄フルピッチ 50 ピン	1m	GP5-832	用途例： SCSI カード - DDS3 オートチェンジャ などの接続
ハーフピッチ 68 ピン⇄ハーフピッチ 50 ピン	1m	GP5-833	用途例： SCSI カード - 光磁気ディスクユニッ トの接続
ハーフピッチ 68 ピン⇄ハーフピッチ 68 ピン	—	—	・ハーフピッチ 68 ピンの SCSI オプ ションに添付されます。 ・長さは、SCSI オプションによって異 なります。
フルピッチ 50 ピン⇄フルピッチ 50 ピン	1m	FMB-CBL831	
	2m	FMB-CBL832	
フルピッチ 50 ピン⇄ハーフピッチ 50 ピン	1m	FMS-834	
	2m	FMV-CBL831	
ハーフピッチ 50 ピン⇄ハーフピッチ 50 ピン	1m	FMV-CBL832	

- デージーチェーン接続について

各装置の SCSI インタフェース形式が異なる場合には、デージーチェーン接続（数珠つなぎ接続）はできません。SCSI カードを別途用意して接続してください。

また、DLT ライブラリ装置、LTO ライブラリ装置はデージーチェーン接続できません。

4.8 電源ユニットの取り付け／取り外し

本サーバは、電源ユニットを標準で1台搭載しており、最大2台まで搭載できます。

電源ユニットを1台追加することによって、冗長電源機能が有効となります。

ここでは、電源ユニット増設時の留意事項、取り付け／取り外し手順、および交換手順について説明します。

警告



感電

● 電源ユニットの取り付け、取り外しを行うときは、サーバ本体および周辺装置の電源を切り、電源ケーブルを電源ユニットから取り外してください。感電の原因となります（「3.4 電源を切る」→ P.30）。

ただし、冗長電源機能がサポートされている状態で故障電源ユニットを交換する場合は、電源が入っていても交換可能です。



感電

● 電源ユニットおよび電源ユニットスロットカバーを取り外した際に、電源ユニットスロットに手を入れないでください。感電するおそれがあります。

POINT

- ▶ 故障した電源ユニットは、できるだけ早い機会に交換してください。

4.8.1 電源ユニット増設時の留意事項

ここでは、冗長電源機能を有効にするときの留意事項について説明します。

- 冗長電源機能を使用する場合の条件
電源ユニットを1台追加することによって、冗長電源機能が有効となります。
- 搭載順
電源ユニットは、番号順に搭載してください。

[サーバ本体背面]

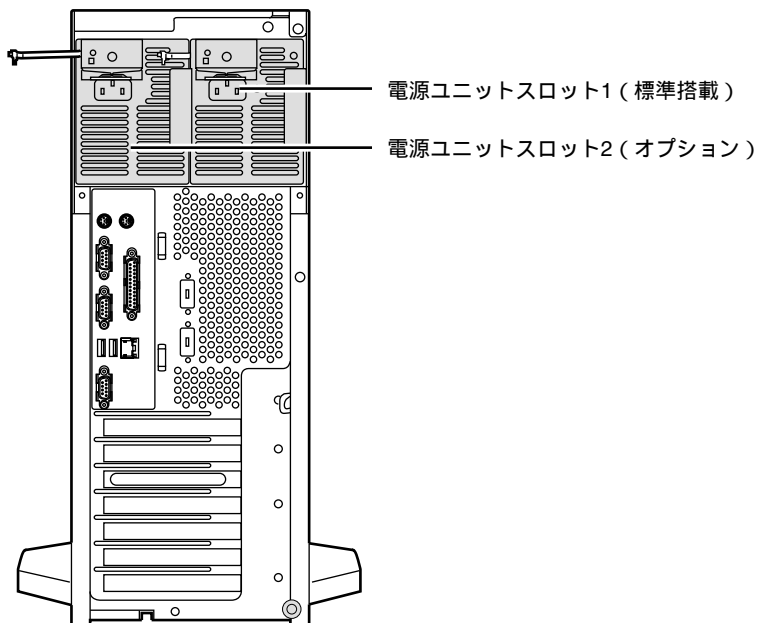

4.8.2 電源ユニットの取り付け／取り外し

ここでは、電源ユニットの取り付け／取り外し手順について説明します。

■ 取り付け手順

1 電源ユニットスロットのカバーを取り外します。

2箇所止めネジを外し、カバーを取り外します。

取り外したネジはなくさないように、注意してください。

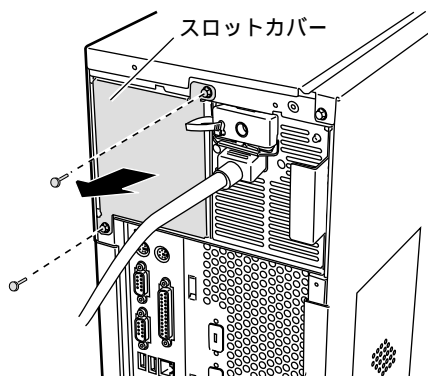

2 電源ユニットを取り付けます。

電源ユニットのロックレバーが下がっていることを確認します。下がっていない場合は、下げてください。

電源ユニットを両手で持ち、電源ユニットスロットに対しまっすぐに差し込み、静かにスライドさせます。

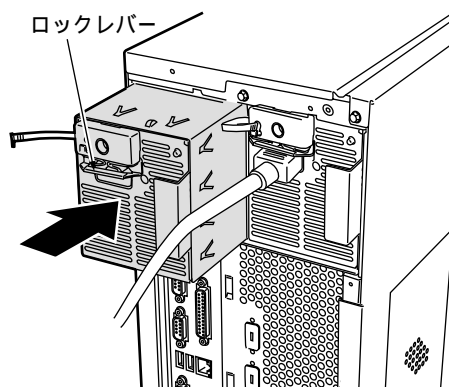

POINT

- ▶ 電源ユニットの取り付け時は、電源ユニットのコネクタピンが破損または曲がっていないことを必ず確認してください。

3 電源ケーブルを電源ユニットに取り付けます。

→ 『はじめにお読みください』

POINT

- ▶ 電源ユニットが、電源ユニットスロットの奥までしっかり差し込まれていることを必ず確認してください。

- 4** 電源ユニット止め具を挿します。
電源ユニット止め具を図のように挿します。
電源ユニット止め具を挿すことで、電源ユニットが不意に抜けることを防止できます。

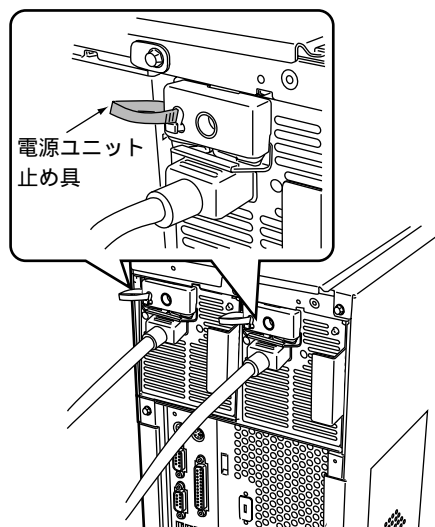

■ 取り外し手順

- 1** サーバ本体の電源を切ります。
→「3.4 電源を切る」(→ P.30)
- 2** 上記の「■ 取り付け手順」(→ P.88)の1～4の逆の手順で取り外します。

4.8.3 冗長機能運用時の電源ユニットの交換

システム電源の冗長機能が有効となっているときに1台の電源ユニットが故障した場合には、故障した電源ユニットのランプ、または ServerView で故障した電源ユニットの位置を確認してください。故障した電源ユニットは、本体装置の電源を切らずに交換が可能です。電源ユニットを取り外したあと、必ず新しい電源ユニットを取り付けてください。

- 1** 故障電源ユニットの電源ケーブルを取り外します。
- 2** 故障電源ユニットを前述した取り外しの手順に従って、取り外します。
- 3** 新しい電源ユニットを取り付けます。
- 4** 交換した電源ユニットに電源ケーブルを取り付けます。

4.9 システムファンの交換

本サーバでは、システムファンの冗長機能をサポートしており、万一、どれか1つのシステムファンが故障しても、システムダウンを防止できます。

システムファンが故障したら、そのファンのランプがオレンジ色で点灯します。ランプがオレンジ色に点灯したら、システムファンの交換が必要です。担当保守員に連絡してください。

POINT

- ▶ 故障したシステムファンは、できるだけ早い機会に交換してください。

以下に、システムファンの番号を示します。

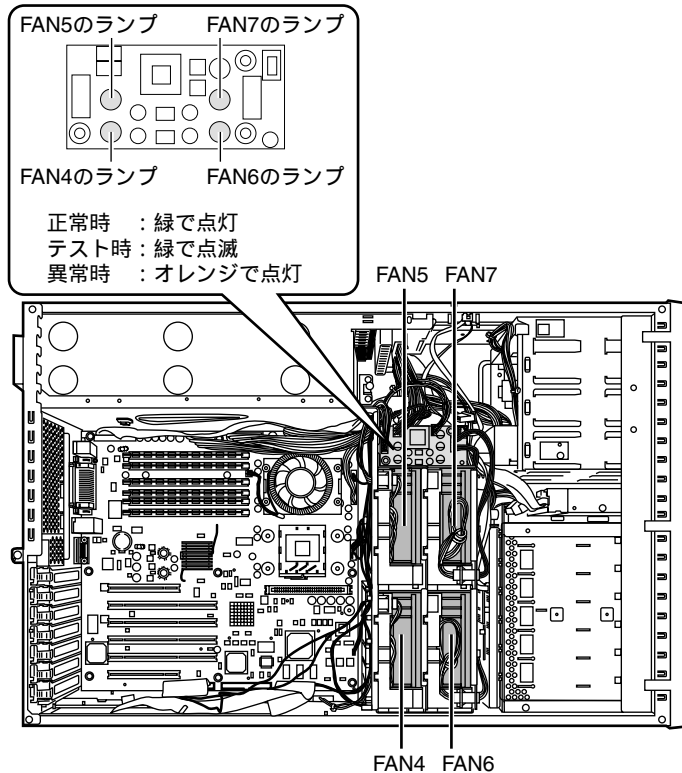

第 5 章

ハードウェアの設定について

この章は、本サーバを動かす上で必要となる環境設定の方法を解説しています。

章目次

5.1 セットアップの概要	92
5.2 ハードウェアの設定	93
5.3 BIOS セットアップユーティリティを使う	94
5.4 SCSI コンフィグレーションユーティリティを使う	125
5.5 BIOS 設定情報の退避／復元	134

5.1 セットアップの概要

本サーバを正常に機能させるためには、以下に示す作業を正しく行う必要があります。

■ ハードウェアの設定

サーバ本体や本体に装着するオプション装置、拡張カードのスイッチやジャンパピンなどの物理的な設定を実施し、確認します。このセットアップに誤りがあると、サーバが動作しないか、正しく機能しません。本章では、サーバ本体内にあるスイッチブロックの設定について説明します。サーバ本体に内蔵するハードディスクドライブ、ドライブユニットおよび拡張カードの設定については、「第4章 内蔵オプションの取り付け」(→ P.39)、および各オプション装置に添付の取扱説明書をご覧になり、正しく設定してください。

→ 「5.2 ハードウェアの設定」(→ P.93)

■ BIOS セットアップユーティリティ

BIOS (Basic Input Output System) は、キーボードやディスプレイなどの入出力装置を制御する基本的なソフトウェアです。BIOS セットアップユーティリティは、ハードウェアの設定を行う場合に使用します。本ユーティリティで設定したオプションパラメータは、サーバ本体内のCMOS RAM (以下、CMOS) およびNVRAM に書き込まれます。

→ 「5.3 BIOS セットアップユーティリティを使う」(→ P.94)

■ SCSI コンフィグレーションユーティリティ

本サーバのオンボード SCSI と SCSI 装置 (内蔵 DAT ユニットなど) に関する各種設定ができます。SCSI コンフィグレーションユーティリティを使い、それぞれの SCSI バスに対して設定します。

→ 「5.4 SCSI コンフィグレーションユーティリティを使う」(→ P.125)

5.2 ハードウェアの設定

スイッチブロックの設定は以下のとおりです。

■ スイッチブロック

ベースボード上のスイッチブロックの設定について説明します。

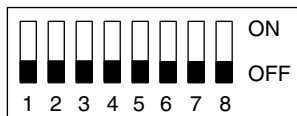

以下に、各スイッチの意味を示します。

スイッチ No.	説明
スイッチ 1	常に OFF にしてください。
スイッチ 2	パスワードを削除するかどうかを設定します。 ON : パスワードを削除します。 OFF : パスワードを削除しません (ご購入時設定値)。
スイッチ 3	常に OFF にしてください。
スイッチ 4	常に OFF にしてください。
スイッチ 5	常に OFF にしてください。
スイッチ 6	常に OFF にしてください。
スイッチ 7	常に OFF にしてください。
スイッチ 8	常に OFF にしてください。

⚠ 注意



- スイッチブロックの設定を行う場合は、必ずサーバの電源および接続している周辺装置の電源を切り、電源プラグをコンセントから抜いたあとで設定してください。感電の原因になります (「3.4 電源を切る」 (→ P.30))。

5.3 BIOS セットアップユーティリティを使う

BIOS セットアップユーティリティの概要や始め方について説明します。

5.3.1 BIOS セットアップユーティリティを使うとき

BIOS セットアップユーティリティとは、メモリやハードディスク、フロッピーディスクドライブなどのハードウェア環境を設定するためのプログラムです。

BIOS セットアップユーティリティによる設定は、以下の場合に行います。

- 本サーバを起動するドライブを変更する場合
→ 「5.3.4 Main メニュー」 - 「Boot Options」 (→ P.99)
- シリアルポートなどの働きを設定する場合
→ 「5.3.5 Advanced メニュー」 - 「Peripheral Configuration」 (→ P.102)
- パスワードの設定をする場合
→ 「2.1.2 ソフトウェアのセキュリティ」 - 「■ System Password および Setup Password の設定方法」 (→ P.22)

また、POST 中にエラーメッセージが表示されたときの対処として、BIOS セットアップユーティリティの設定内容を確認する必要があります。

→ 「第6章 保守について」 - 「6.5 エラーメッセージ」 (→ P.151)

重要

- ▶ BIOSセットアップユーティリティで設定した内容は、サーバ本体内部のCMOSおよびNVRAMに記録されます。このCMOSは、内蔵バッテリーによって情報を保持しています。セットアップを正しく行っても、POSTでセットアップに関するメッセージが表示される場合は、CMOSに設定内容が保存されていないおそれがあります。原因としてバッテリーが消耗していることが考えられますので、担当保守員に連絡してください。
- ▶ 「変更禁止」と書かれた項目は変更しないでください。装置が正しく動作しないことがあります。

5.3.2 BIOS セットアップユーティリティの起動と終了

BIOS セットアップユーティリティの起動方法と終了の方法は、以下のとおりです。

■ BIOS セットアップユーティリティの起動方法

BIOS セットアップユーティリティの起動方法は以下のとおりです。

- 1** サーバ本体の電源を入れます。
- 2** POST のメモリカウント終了後、画面に「<F2> BIOS Setup / <F12> BOOT Menu」と表示されたら、メッセージが表示されている間に、【F2】キーを押します。
POST 終了後メインメニュー画面が表示されます。

PhoenixBIOS Setup Utility		
Main	Advanced	Security Server Exit
System Time:	[HH:MM:SS]	Item Specific Help
System Date:	[MM:DD:YYYY]	
Diskette A:	[1.4M]	
▶ IDE Drive1:	[None]	
▶ IDE Drive2:	[None]	
▶ IDE Drive3:	[SR243T-(SM)]	
▶ IDE Drive4:	[None]	
▶ Boot Options		
Base Memory:	640 KB	
Extended Memory:	xxx MB	
F1 Help ↑↓ Select Item -/+ Change Values F9 Setup Defaults Esc Exit ←→ Select Menu Enter Select ▶ Sub-Menu F7 Previous Values		

■ BIOS セットアップユーティリティの終了方法

BIOS セットアップユーティリティの終了方法は、以下のとおりです。

1 【←】【→】キーを押して、Exit メニュー画面を表示させます。

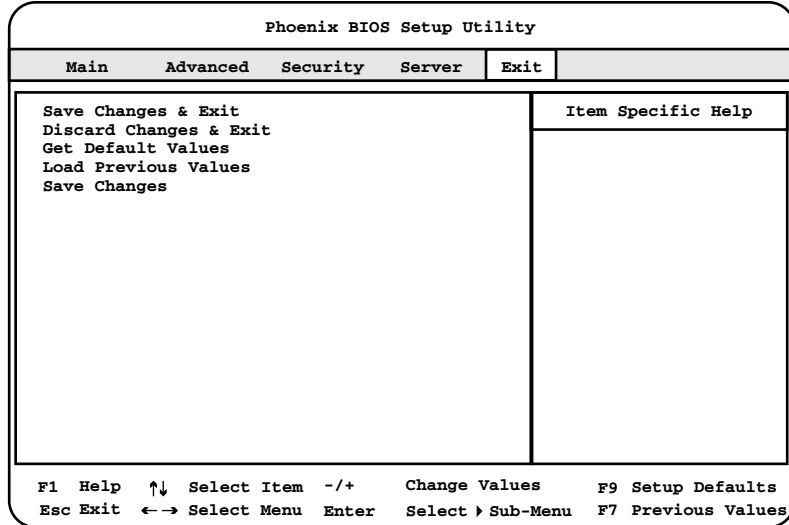

2 【↑】【↓】キーを押して、終了方法を選択します。

- ・ 設定を保存して終了する場合
「Save Changes & Exit」にカーソルを合わせて【Enter】キーを押します。
「Save configuration changes and exit now?」というメッセージが表示されます。
- ・ 設定を保存しないで終了する場合
「Discard Changes & Exit」にカーソルを合わせて【Enter】キーを押します。
「Configuration has not been saved!
Save before exiting?」というメッセージが表示されます。

3 【←】【→】キーで「Yes」か「No」にカーソルを合わせて【Enter】キーを押します。

- ・ Exit メニューで「Save Changes & Exit」を選択した場合
 - ・ 終了する場合は、「Yes」を選択します。
設定が保存されたあと BIOS セットアップユーティリティが終了し、本サーバが再起動します。
 - ・ 終了しない場合は、「No」を選択します。
BIOS セットアップユーティリティ画面に戻ります。
- ・ Exit メニューで「Discard Changes & Exit」を選択した場合
 - ・ 設定を保存して終了する場合は、「Yes」を選択します。
BIOS セットアップユーティリティが終了し、本サーバが再起動します。
 - ・ 設定を保存しないで終了する場合は、「No」を選択します。
BIOS セットアップユーティリティが終了し、OS が起動します。

5.3.3 BIOS セットアップユーティリティでのキー操作

BIOS セットアップユーティリティの設定時に使用するキーの役割は、以下のとおりです。

キー	説明
【F1】	Info を表示します。
【Esc】	サブメニューを終了し、前のメニューに戻ります。 または、本ユーティリティを終了します。
【-】 【+】	項目の値を変更します。
【Enter】	設定項目を選択します。▶ が表示されている項目では、サブメニューを表示します。
【↑】 【↓】	設定する項目にカーソルを移動します。
【←】 【→】	メニューを切り替えます。
【F9】	各項目の設定値を初期値にします。
【F7】	項目の値を前の値に戻します。

5.3.4 Main メニュー

BIOS セットアップユーティリティを起動すると、最初に Main メニューが表示されます。Main メニューでは、日時やドライブの設定などを行います。

PhoenixBIOS Setup Utility				
Main	Advanced	Security	Server	Exit
System Time:	[HH:MM:SS]	Item Specific Help		
System Date:	[MM:DD:YYYY]			
Diskette A:	[1.4M]			
▶ IDE Drive1:	[None]			
▶ IDE Drive2:	[None]			
▶ IDE Drive3:	[SR243T-(SM)]			
▶ IDE Drive4:	[None]			
▶ Boot Options				
Base Memory:	640 KB			
Extended Memory:	xxxx MB			
F1 Help ↑↓ Select Item -/+ Change Values F9 Setup Defaults Esc Exit ←→ Select Menu Enter Select ▶ Sub-Menu F7 Previous Values				

各メニューの詳細なマークは、次を意味します。マークを以下に示します。

□ : 設定項目 ◎ : ご購入時設定値 ■ : 変更禁止

項目	設定値	内容
System Time	現在の時刻	システム時刻を「時：分：秒」で設定します。時間は 24 時間形式で入力します。 たとえば午後 6 時 30 分 00 秒は、「18」、「30」、「00」と入力します。 補足： ▶ 精度の高いシステム時間を要求される場合は、ネットワーク経由の時刻合わせの仕組み（NTP など）をシステム設計に取り入れてください。
System Date	現在の日付	システム日付を「月／日／西暦」で設定します。 たとえば 2000 年 8 月 20 日は、「08」「20」「2000」と入力します。
Diskette A	<input type="checkbox"/> None <input type="checkbox"/> 360K <input type="checkbox"/> 1.2M <input type="checkbox"/> 720K <input checked="" type="checkbox"/> 1.44M	フロッピーディスクドライブ A のタイプ（記録密度とドライブサイズ）を設定します。
IDE Drive 1	【Press Enter】	接続した IDE デバイスのタイプと動作モードを設定します（「 <input checked="" type="checkbox"/> IDE Drive 1 / IDE Drive 2 / IDE Drive 3 / IDE Drive サブメニュー」（→ P.99））。
IDE Drive 2		
IDE Drive 3		
IDE Drive 4		

項目	設定値	内容
Boot Options	【Press Enter】	システムの起動に関する設定を行います（「■ Boot Options サブメニュー」(→ P.101)）。
Base Memory	—	1MB以下の使用可能なベースメモリサイズが表示されます。
Extended Memory	—	1MB以上のメモリサイズが表示されます。

■ IDE Drive 1 / IDE Drive 2 / IDE Drive 3 / IDE Drive サブメニュー

接続した IDE デバイスのタイプと動作モードを設定します。

PhoenixBIOS Setup Utility

Main	Item Specific Help
<p style="text-align: center;">IDE Drive1: [SR243T-(SM)]</p> <p>Type: [Auto]</p> <p>Transfer Mode: [Disabled]</p> <p>LBA Translation: [Disabled]</p> <p>LBA Translation Mode: [LBA]</p> <p>PIO Mode: [Standard]</p> <p>32 Bit I/O: [Enabled]</p>	

F1 Help ↑↓ Select Item -/+ Change Values F9 Setup Defaults
 Esc Exit ←→ Select Menu Enter Select ▶ Sub-Menu F7 Previous Values

各メニューの詳細なマークは、次を意味します。マークを以下に示します。

□ : 設定項目 ◎ : ご購入時設定値 ■ : 変更禁止

項目	設定値	内容
Type	■ Auto <input type="checkbox"/> None <input type="checkbox"/> CD-ROM <input type="checkbox"/> Diskette 120M/ZIP <input type="checkbox"/> Other ATAPI <input type="checkbox"/> User	IDE デバイスのタイプを設定します。
Transfer Mode	■ Disabled <input type="checkbox"/> 2Sectors <input type="checkbox"/> 4Sectors <input type="checkbox"/> 8Sectors <input type="checkbox"/> 16Sectors	Type を「Auto」に設定した場合は、一括して転送可能なセクタ数を自動的に検出して表示します。 Type を「CD-ROM」、「Diskette 120M/ZIP」、「Other ATAPI」に設定した場合は一括して転送するセクタ数を設定します。 一括して転送するセクタ数が多いほど、ディスクアクセスが高速になります。
LBA Translation	■ Disabled <input type="checkbox"/> Enabled	LBA (Logical Block Addressing : 論理的な通し番号によるアクセス) を有効にするかどうかを設定します。 Type を「Auto」、「None」以外に設定したときに表示される項目です。

項目	設定値	内容
LBA Translation Mode	<input checked="" type="checkbox"/> LBA <input type="checkbox"/> PTL <input type="checkbox"/> CHS	物理的ディスクフォーマットを論理的ディスクフォーマットに変換するためのモードを設定します。 Type を「Auto」、「User」に設定したときに表示される項目です。 LBA Translation Mode の設定は、ハードディスクが LBA をサポートし、かつ BIOS の LBA Translation を「Enabled」に設定した場合にだけ有効になります。
PIO Mode	<input checked="" type="checkbox"/> Standard <input type="checkbox"/> PIO 1 <input type="checkbox"/> PIO 2 <input type="checkbox"/> PIO 3 <input type="checkbox"/> PIO 4 <input type="checkbox"/> PIO3/DMA1 <input type="checkbox"/> PIO4/DMA2 <input type="checkbox"/> PIO4/UDMA16 <input type="checkbox"/> PIO4/UDMA25 <input type="checkbox"/> PIO4/UDMA33 <input type="checkbox"/> PIO4/UDMA44 <input type="checkbox"/> PIO4/UDMA66 <input type="checkbox"/> PIO4/UDMA100	データ転送モードを設定します。 Type を「Auto」、「None」以外に設定したときに表示される項目です。
32Bit I/O	<input type="checkbox"/> Disabled <input checked="" type="checkbox"/> Enabled	プロセッサと IDE コントローラとの間のデータ転送バス幅を指定します。 Type を「None」以外に設定したときに表示される項目です。

■ Boot Options サブメニュー

システムの起動に関する設定を行います。

PhoenixBIOS Setup Utility	
Main	
Boot Options	Item Specific Help
POST Errors:	[Halt On All Errors]
Keyboard Check:	[Enabled]
Fast Boot:	[Disabled]
Quiet Boot:	[Disabled]
Boot Menu:	[Enabled]
Boot sequence:	CD-ROM Drive +Diskette +Hard Drive Legacy LAN Card
MultiBoot for HDs:	[Disabled]
F1 Help ↑↓ Select Item -/+ Change Values F9 Setup Defaults Esc Exit ←→ Select Menu Enter Select ▶ Sub-Menu F7 Previous Values	

各メニューの詳細なマークは、次を意味します。マークを以下に示します。

□ : 設定項目 ◎ : ご購入時設定値 ■ : 変更禁止

項目	設定値	内容
POST Errors	<input type="checkbox"/> No Halt On Any Errors <input checked="" type="checkbox"/> Halt On All Errors	POST (Power On Self Test) エラーが検出された場合に、システム起動を中止して、システムを停止するかどうかを設定します。
Keyboard Check	<input type="checkbox"/> Disabled <input checked="" type="checkbox"/> Enabled	POST でのキーボード接続確認を行うかどうかを設定します。
Fast Boot	<input checked="" type="checkbox"/> Disabled <input type="checkbox"/> Enabled	POST の対象範囲を減らし、システムの起動を高速化するかどうかを設定します。
Quiet Boot	<input checked="" type="checkbox"/> Disabled <input type="checkbox"/> Enabled	POST 情報ではなくロゴ画面を表示するかどうかを設定します。
Boot Menu	<input type="checkbox"/> Disabled <input checked="" type="checkbox"/> Enabled	ブートメニューを有効にするかどうかを設定します。
Boot Sequence	(ブート順を記入) <input type="checkbox"/> CD-ROM Drive <input type="checkbox"/> Diskette <input type="checkbox"/> Hard Drive <input type="checkbox"/> Legacy LAN Card	オペレーティングシステムをどのドライブからの順番で読み込むかを設定します。【+】【-】キーで、選択しているデバイスの優先順位を変更します。【Spec】キーで、選択しているデバイスからのブートを無効にできます(無効のときはデバイス名の前に「!」が表示されます)。もし存在しないデバイスが表示された場合は、【*】キーでリストからデバイスを削除できます。
MultiBoot for HDs	<input checked="" type="checkbox"/> Disabled <input type="checkbox"/> Enabled	ハードディスクユニットを複数搭載しているときに、オペレーティングシステム(OS)を読み込むハードディスクの順番を指定可能にするかどうかを設定します。

5.3.5 Advanced メニュー

Advanced メニューでは、周辺装置、PCI デバイスに関する設定を行います。

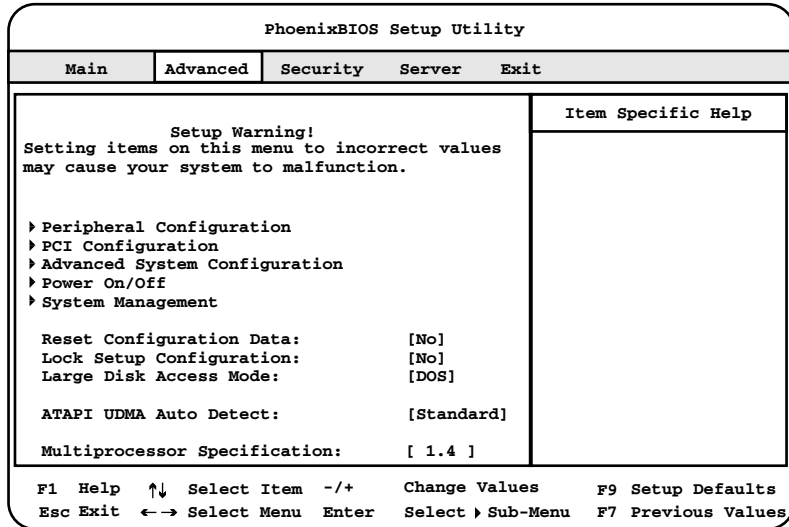

各メニューの詳細なマークは、次を意味します。マークを以下に示します。

□ : 設定項目 ◎ : ご購入時設定値 ■ : 変更禁止

項目	設定値	内容
Peripheral Configuration	【Press Enter】	シリアル、パラレルポートなどの設定を行います（「■ Peripheral Configuration サブメニュー」(→ P.103)）。
PCI Configuration	【Press Enter】	PCI デバイスの設定を行います（「■ PCI Configuration サブメニュー」(→ P.105)）。
Advanced System Configuration	【Press Enter】	追加設定を行います（「■ Advanced System Configuration サブメニュー」(→ P.108)）。
Power On/Off	【Press Enter】	電源のオン/オフ設定を行います（「■ Power On/Off サブメニュー」(→ P.110)）。
System Management	【Press Enter】	サーバの管理に関する設定を行います（「■ System Management サブメニュー」(→ P.112)）。
Reset Configuration Data	<input type="checkbox"/> Yes ◎ No	システムリソースが記録されている ESCD (Extended System Configuration Data) の初期化について設定します。
Lock Setup Configuration	<input type="checkbox"/> Yes ■ No	システム起動時に、どのデバイスを初期化するかを設定します。

項目	設定値	内容
Large Disk Access Mode	<input type="checkbox"/> Other <input checked="" type="radio"/> Dos	容量の大きな（1024 シリンダ、16 ヘッドを超える）ハードディスクに対応するハードディスクアクセスのタイプを設定します。
ATAPI UDMA Auto Detect	<input type="checkbox"/> Disabled <input checked="" type="radio"/> Standard	UDMA モードをサポートした ATAPI 規格のドライブでUDMA モードを有効にするかどうかを設定します。
Multiprocessor Specification	<input type="checkbox"/> 1.1 <input checked="" type="radio"/> 1.4	使用するマルチプロセッサテーブルのバージョンを設定します。 マルチプロセッサテーブルは、マルチプロセッサ用オペレーティングシステムがシステムのマルチプロセッサ特性を認識するために必要です。 Windows NT Server 4.0 および Windows 2000 Server の場合は「1.4」に設定してください。

■ Peripheral Configuration サブメニュー

シリアル、パラレルポートなどの設定を行います。

PhoenixBIOS Setup Utility		
Advanced		
Peripheral Configuration		Item Specific Help
Serial 1:	[Auto]	
Serial 2:	[Auto]	
Parallel:	[Auto]	
Parallel Mode:	[Bidirection]	
Diskette Controller:	[Enabled]	
Hard Disk Controller:	[Primary And Secondary]	
Mouse Controller:	[Auto Detect]	
SCSI Controller:	[Enabled]	
SCSI Option ROM Scan:	[Enabled]	
SCSI Termination LVD:	[Enabled]	
LAN Controller:	[Enabled]	
LAN Remote Boot:	[Disabled]	
F1 Help ↑↓ Select Item -/+ Change Values F9 Setup Defaults Esc Exit ←→ Select Menu Enter Select ▶ Sub-Menu F7 Previous Values		

各メニューの詳細なマークは、次を意味します。マークを以下に示します。

□：設定項目 ◎：ご購入時設定値 ■：変更禁止

項目	設定値	内容
Serial 1	<input type="checkbox"/> Disabled <input type="checkbox"/> Enabled <input checked="" type="radio"/> Auto <input type="checkbox"/> OS Controlled	シリアルポート 1 の有効/無効を設定します。
Serial 1 Address	<input type="checkbox"/> 2E8h,IRQ3 <input type="checkbox"/> 2F8h,IRQ3 <input type="checkbox"/> 3E8h,IRQ4 <input checked="" type="radio"/> 3F8h,IRQ4	Serial 1 の設定が「Enabled」の場合に設定できます。シリアルポート 1 の I/O ポートアドレスを設定します。

項目	設定値	内容
Serial 2	<input type="checkbox"/> Disabled <input type="checkbox"/> Enabled <input checked="" type="radio"/> Auto <input type="checkbox"/> OS Controlled	シリアルポート 2 の有効／無効を設定します。
Serial 2 Address	<input type="checkbox"/> 2E8h,IRQ3 <input checked="" type="radio"/> 2F8h,IRQ3 <input type="checkbox"/> 3E8h,IRQ4 <input type="checkbox"/> 3F8h,IRQ4	Serial 2 の設定が「Enabled」の場合に設定できます。シリアルポート 2 の I/O ポートアドレスを設定します。
Parallel	<input type="checkbox"/> Disabled <input type="checkbox"/> Enabled <input checked="" type="radio"/> Auto <input type="checkbox"/> OS Controlled	パラレルポートの有効／無効を設定します。
Parallel Mode	<input type="checkbox"/> Printer <input checked="" type="radio"/> Bidirection <input type="checkbox"/> EPP <input type="checkbox"/> ECP	パラレルポートのデータ転送モードを設定します。
Parallel Address	<input checked="" type="radio"/> 378h,IRQ7 <input type="checkbox"/> 278h,IRQ5 <input type="checkbox"/> 3BCh,IRQ7	Parallel の設定が「Enabled」の場合に設定できます。パラレルポート 2 の I/O ポートアドレスを設定します。
Diskette Controller	<input type="checkbox"/> Disabled <input checked="" type="checkbox"/> Enabled	フロッピーディスクコントローラを有効にするかどうかを設定します。
Hard Disk Controller	<input type="checkbox"/> Disabled <input type="checkbox"/> Primary <input checked="" type="checkbox"/> Primary And Secondary	ハードディスクのコントローラを有効にするかどうかを設定します。
Mouse Controller	<input type="checkbox"/> Disabled <input type="checkbox"/> Enabled <input checked="" type="radio"/> Auto Detect	マウスコネクタに接続したマウスを使用するかどうかを設定します。
SCSI Controller	<input type="checkbox"/> Disabled <input checked="" type="radio"/> Enabled	オンボードの SCSI コントローラを有効にするかどうかを設定します。
SCSI Option ROM Scan	<input type="checkbox"/> Disabled <input checked="" type="radio"/> Enabled	拡張 ROM の初期化をするかどうかを設定します。
SCSI Termination LVD	<input type="checkbox"/> Disabled <input checked="" type="radio"/> Enabled	オンボード SCSI コントローラの終端を有効にするかどうかを設定します。
LAN Controller	<input type="checkbox"/> Disabled <input checked="" type="radio"/> Enabled	オンボードの LAN コントローラを有効にするかどうかを設定します。
LAN Remote Boot	<input checked="" type="radio"/> Disabled <input type="checkbox"/> PXE <input type="checkbox"/> BootP	オペレーティングシステムをサーバからロードできるようにするかどうかを設定します。この機能は特に、フロッピーディスクドライブもハードディスクドライブもインストールされていないか、または両方とも電源がオフになっている場合に使います。

■ PCI Configuration サブメニュー

PCI デバイスの設定を行います。

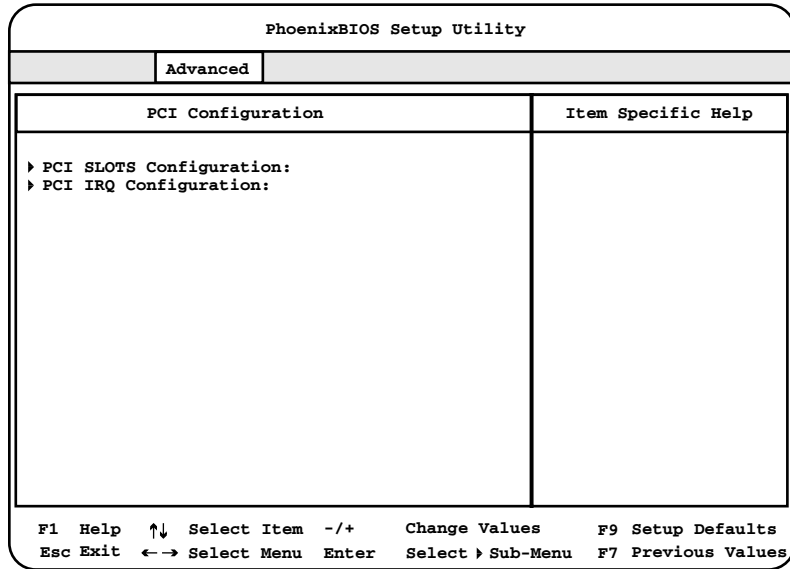

各メニューの詳細なマークは、次を意味します。マークを以下に示します。

□ : 設定項目 ◎ : ご購入時設定値 ■ : 変更禁止

項目	設定値	内容
PCI SLOTS Configuration	【Press Enter】	PCI スロットに関する設定を行います（「● PCI SLOTS Configuration サブメニュー」(→ P.106)）。
PCI IRQ Configuration	【Press Enter】	各 PCI スロットに PCI 割り込みを設定します(「● PCI IRQ Configuration サブメニュー」(→ P.107))。

● PCI SLOTS Configuration サブメニュー

PCI スロットに関する設定を行います。

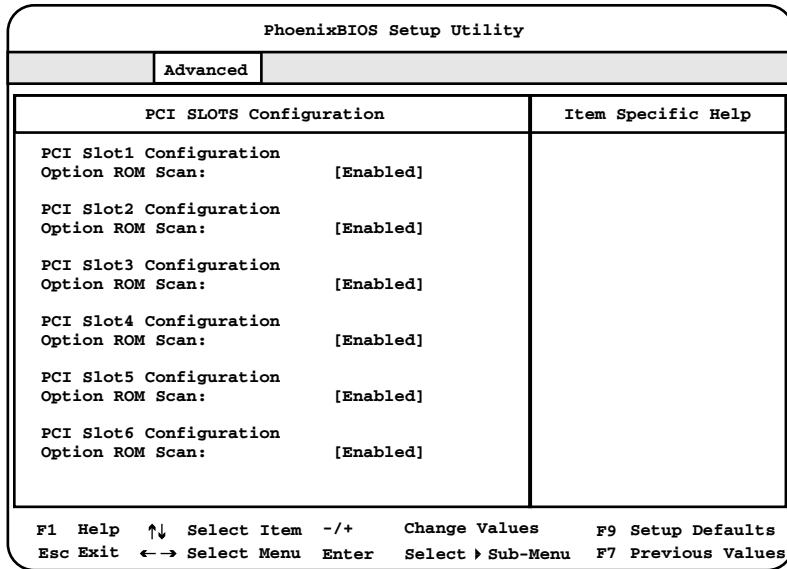

各メニューの詳細なマークは、次を意味します。マークを以下に示します。

□：設定項目 ◎：ご購入時設定値 ■：変更禁止

項目	設定値	内容
PCI Slot 1 Configuration Option ROM Scan	□ Disabled ◎ Enabled	各 PCI スロットで拡張 ROM の初期化を行うかどうかを設定します。
PCI Slot 2 Configuration Option ROM Scan		
PCI Slot 3 Configuration Option ROM Scan		
PCI Slot 4 Configuration Option ROM Scan		
PCI Slot 5 Configuration Option ROM Scan		
PCI Slot 6 Configuration Option ROM Scan		
PCI Slot 7 Configuration Option ROM Scan		
PCI Slot 8 Configuration Option ROM Scan		
PCI Slot 9 Configuration Option ROM Scan		

● PCI IRQ Configuration サブメニュー

各 PCI スロットに PCI 割り込みを設定します。

PhoenixBIOS Setup Utility		
Advanced		
PCI IRQ Configuration		Item Specific Help
PCI IRQ Line 0:	[Auto]	
PCI IRQ Line 1:	[Auto]	
PCI IRQ Line 2:	[Auto]	
PCI IRQ Line 3:	[Auto]	
PCI IRQ Line 4:	[Auto]	
PCI IRQ Line 5:	[Auto]	
PCI IRQ Line 6:	[Auto]	
PCI IRQ Line 7:	[Auto]	
PCI IRQ Line 8:	[Auto]	
PCI IRQ Line 9:	[Auto]	
PCI IRQ Line 10:	[Auto]	
PCI IRQ Line 11:	[Auto]	
PCI IRQ Line 12:	[Auto]	
PCI IRQ Line 13:	[Auto]	
PCI IRQ Line 14:	[Auto]	
PCI IRQ Line 15:	[Auto]	

F1 Help ↑↓ Select Item -/+ Change Values F9 Setup Defaults
Esc Exit ←→ Select Menu Enter Select ▶ Sub-Menu F7 Previous Values

各メニューの詳細なマークは、次を意味します。マークを以下に示します。

□ : 設定項目 ◎ : ご購入時設定値 ■ : 変更禁止

項目	設定値	内容
PCI IRQ Line 0	<input type="checkbox"/> Disabled	各 PCI スロットには、4 つの INT # (INT A ~ D) があります。
PCI IRQ Line 1	◎ Auto	
PCI IRQ Line 2	<input type="checkbox"/> IRQ 3	
PCI IRQ Line 3	<input type="checkbox"/> IRQ 4	
PCI IRQ Line 4	<input type="checkbox"/> IRQ 5	
PCI IRQ Line 5	<input type="checkbox"/> IRQ 6	
PCI IRQ Line 6	<input type="checkbox"/> IRQ 7	
PCI IRQ Line 7	<input type="checkbox"/> IRQ 9	
PCI IRQ Line 8	<input type="checkbox"/> IRQ 10	
PCI IRQ Line 9	<input type="checkbox"/> IRQ 11	
PCI IRQ Line 10	<input type="checkbox"/> IRQ 12	
PCI IRQ Line 11	<input type="checkbox"/> IRQ 14	
PCI IRQ Line 12	<input type="checkbox"/> IRQ 15	
PCI IRQ Line 13		
PCI IRQ Line 14		
PCI IRQ Line 15		

■ Advanced System Configuration サブメニュー

追加設定を行います。

PhoenixBIOS Setup Utility	
Advanced	
Advanced System Configuration	Item Specific Help
APIC:	[Enabled]
PCI Bus Parity Checking:	[Enabled]
ECC Memory Checking:	[Enabled]
CPU Mismatch Detection:	[Enabled]
CPU Timeout Counter:	[Disabled]
USB Host Controller:	[Enabled]
USB BIOS Legacy Support:	[Disabled]
BIOS Work Space Location:	[Top of Base Memory]
CPU Frequency:	[Auto]
Hyper-Threading:	[Disabled]
Memory Clocks:	[Unused on]

F1 Help ↑↓ Select Item -/+ Change Values F9 Setup Defaults
Esc Exit ←→ Select Menu Enter Select Sub-Menu F7 Previous Values

各メニューの詳細なマークは、次を意味します。マークを以下に示します。

□ : 設定項目 ◎ : ご購入時設定値 ■ : 変更禁止

項目	設定値	内容
APIC	<input type="checkbox"/> Disabled <input checked="" type="checkbox"/> Enabled	マルチプロセッサ環境でのプロセッサに対する割り込み制御の設定をします。
PCI Bus Parity Checking	<input type="checkbox"/> Disabled <input checked="" type="checkbox"/> Enabled	PCI バスのパリティチェックを有効にするかどうかを設定します。
ECC Memory Checking	<input type="checkbox"/> Disabled <input checked="" type="checkbox"/> Enabled	メモリモジュールのデータエラーの検出と訂正を可能にするかどうかを設定します。
CPU Mismatch Detection	<input type="checkbox"/> Disabled <input checked="" type="checkbox"/> Enabled	プロセッサのタイプと周波数のチェックを有効にするかどうかを設定します。
CPU Timeout Counter	<input checked="" type="checkbox"/> Disabled <input type="checkbox"/> Enabled	本サーバでは、サポートしません。
USB Host Controller	<input type="checkbox"/> Disabled <input checked="" type="checkbox"/> Enabled	USB コントローラを使用するかどうかを設定します。
USB BIOS Legacy Support	<input checked="" type="checkbox"/> Disabled <input type="checkbox"/> Enabled	USB 対応キーボードを MS-DOS 環境のもとで有効にするかどうかを設定します。なお、USB Host Controller が「Disabled」のときは選択できません。
BIOS Work Space Location	<input type="checkbox"/> Expansion ROM Area <input checked="" type="checkbox"/> Top of Base Memory	BIOS の作業領域をどこにするかを選択します。

項目	設定値	内容
CPU Frequency	<input checked="" type="checkbox"/> Auto <input type="checkbox"/> 1600MHz <input type="checkbox"/> 1700MHz <input type="checkbox"/> 1800MHz <input type="checkbox"/> 1900MHz <input type="checkbox"/> 2000MHz <input type="checkbox"/> 2100MHz <input type="checkbox"/> 2200MHz <input type="checkbox"/> 2300MHz <input type="checkbox"/> 2400MHz <input type="checkbox"/> 2500MHz <input type="checkbox"/> 2600MHz <input type="checkbox"/> 2700MHz <input type="checkbox"/> 2800MHz	CPU の動作周波数を選択します。
Hyper-Threading	<input checked="" type="radio"/> Disabled <input type="radio"/> Enabled	<p>1 つの CPU を論理的に 2 つの CPU として運用するかどうかを設定します。この設定を有効にすると、プロセッサの内部資源を有効に使用することにより、パフォーマンスが向上する場合があります。</p> <p>補足：</p> <ul style="list-style-type: none"> ▶ ご使用になる OS およびアプリケーションによっては、Hyper-Threading 機能に対応していないものがあります。Hyper-Threading を「Enabled」に設定して使用する場合は、OS ベンダ、アプリケーションベンダに、Hyper-Threading 機能への対応を確認したうえで使用してください。 ▶ 1CPU で運用している場合で、Hyper-Threading 項目を「Disabled」から「Enabled」に変更する場合には、OS をマルチプロセッサカーネルに変更する必要があります。Windows 2000 Server の場合は、OS を変更することで、マルチプロセッサカーネルに変更できます。OS の変更方法については、『ソフトウェアガイド 第7章 ハードウェア増設時の操作』を参照してください。
Memory Clocks	<input checked="" type="checkbox"/> Unused on <input type="checkbox"/> Unused off	メモリのクロック信号を、使用されていないメモリスロット上で有効にするかどうかを設定します。

■ Power On/Off サブメニュー

電源のオン/オフ設定を行います。

PhoenixBIOS Setup Utility	
Advanced	
Power On/Off	Item Specific Help
Power Off Source	
Software:	[Enabled]
Power Button:	[Enabled]
Power On Source	[Bios Controlled]
Chipcard:	[Enabled]
Remote:	[Enabled]
LAN:	[Enabled]
Timer:	[Enabled]
LAN Wakeup Mode	
Monitor:	[On]
Power Failure Recovery:	[Previous State]
F1 Help ↑↓ Select Item -/+ Change Values F9 Setup Defaults Esc Exit ←→ Select Menu Enter Select ▸ Sub-Menu F7 Previous Values	

各メニューの詳細なマークは、次を意味します。マークを以下に示します。

□ : 設定項目 ◎ : ご購入時設定値 ■ : 変更禁止

項目	設定値	内容
Power Off Source		
Software	<input type="checkbox"/> Disabled <input checked="" type="radio"/> Enabled	プログラムまたはオペレーティングシステムを使って電源を切ることができるようにするかどうかを設定します。 補足 : ▶ OS が Windows NT Server 4.0 の場合、設定値を「Disabled」にすると、ServerView がインストールされている場合でも、OS 終了後サーバ本体の電源は切れません。OS 終了後、サーバ本体前面の電源スイッチを押して、電源を切る必要があります（「3.4 電源を切る」(→ P.30)）。
Power Button	<input type="checkbox"/> Disabled <input checked="" type="radio"/> Enabled	ACPI 機能が有効でない場合、電源スイッチで電源を切ることができるようにするかどうかを設定します。
Power On Source	<input checked="" type="radio"/> Bios Controlled <input type="checkbox"/> ACPI Controlled	電源を入れる設定をします。
Chipcard	<input checked="" type="radio"/> Disabled <input type="checkbox"/> Enabled	Chipcard は未サポートです。
Remote	<input type="checkbox"/> Disabled <input checked="" type="radio"/> Enabled	モデム（シリアルポートに接続）にリング信号が着信したときに、電源が入るようにするかどうかを設定します。
LAN	<input type="checkbox"/> Disabled <input checked="" type="radio"/> Enabled	LAN 経由で電源を入れることができるようにするかどうかを設定します。

項目	設定値	内容
Timer	<input type="checkbox"/> Disabled <input checked="" type="checkbox"/> Enabled	<p>特定の時刻、または一定時間後に電源が入るようにするかどうかを設定します。</p> <p>BIOS Setup では、起動時刻は指定できません。この起動時刻を設定するには、適切なプログラムが必要になります。</p>
LAN Wakeup Mode	—	—
Monitor	<input type="checkbox"/> Off <input checked="" type="checkbox"/> On	<p>LAN 経由で電源を入れたときに、ディスプレイをオンにするか、オフのままにするかを設定できます。</p>
Power Failure Recovery	<input type="checkbox"/> Always OFF <input type="checkbox"/> Always ON <input checked="" type="checkbox"/> Previous State <input type="checkbox"/> Disabled	<p>電源異常によるシステムダウンやUPSによる電源を入れてから復電したあとのサーバの電源状態を設定します。Linux をご使用で、かつ ServerView をインストールしている場合で、UPS のスケジュール運転を行うには、本設定を「Always ON」に設定してください。</p>

■ System Management サブメニュー

サーバの管理に関する設定を行います。

PhoenixBIOS Setup Utility	
Advanced	
System Management	Item Specific Help
SM Error State:	[Disabled]
Fan State:	
CPU0:	OK
CPU1:	OK
System:	OK
Auxiliary:	OK
Power Supply 1:	OK
Power Supply 2:	None
Temp:	
CPU0:	OK
CPU1:	OK
System:	OK
Auxiliary 0:	OK
Battery State:	OK
F1 Help ↑↓ Select Item -/+ Change Values F9 Setup Defaults Esc Exit ←→ Select Menu Enter Select ▸ Sub-Menu F7 Previous Values	

各メニューの詳細なマークは、次を意味します。マークを以下に示します。

□ : 設定項目 ◎ : ご購入時設定値 ■ : 変更禁止

項目	設定値	内容
SM Error Halt	<input checked="" type="checkbox"/> Disabled <input type="checkbox"/> Enabled	ファンまたは温度センサでエラーが発生した場合の処理手順を設定します。
Fan State	—	プロセッサ (CPU)、Power Supply および Housing ファンが正常に動作しているかどうかを表示します。 「OK」は、正常に動作していることを示します。 「None」は、ファンが取り付けられていないことを示します。 「Fail」は、BIOS がファンの故障を検出したことを示します。 BIOS Setup を終了すると、ステータス「Fail」はリセットされます。
CPU 0	—	CPU ファンの状態表示を行います。
CPU 1	—	
System	—	システムのファンの状態表示を行います。
Auxiliary	—	Auxiliary の状態表示を行います。
Power Supply 1	—	Power Supply ファンの状態表示を行います。
Power Supply 2	—	
Housing	—	Housing ファンの状態表示を行います。
Temp	—	—
CPU 0	—	CPU の温度状態表示を行います。
CPU 1	—	

項目	設定値	内容
System	—	System の温度状態表示を行います。
Auxiliary 0	—	Auxiliary 0 の温度状態表示を行います。
Battery State	—	バッテリーの状態表示を行います。

5.3.6 Securityメニュー

Securityメニューでは、セキュリティに関する設定を行います。

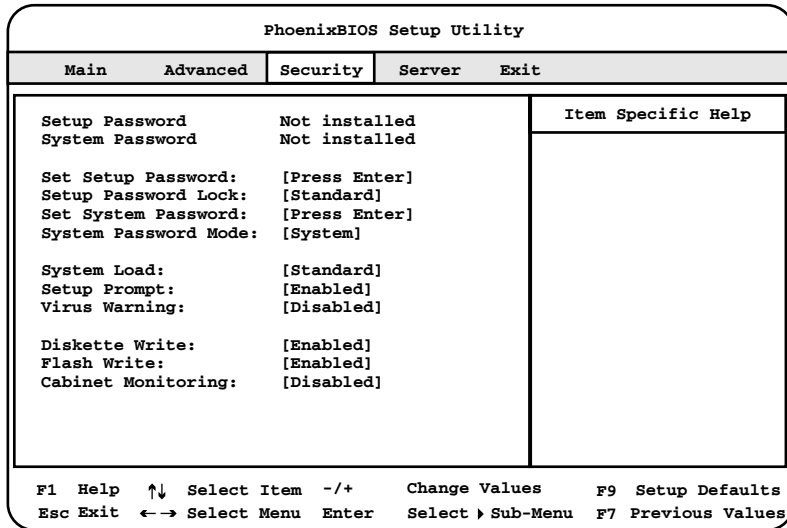

各メニューの詳細なマークは、次を意味します。マークを以下に示します。

□：設定項目 ◎：ご購入時設定値 ■：変更禁止

項目	設定値	内容
Setup Password	—	セットアップを行うためのパスワード（セットアップパスワード）が設定されているかどうかを表示します。 パスワードが設定されていない場合は「Not Installed」、パスワードが設定されている場合は「Installed」と表示されます。
System Password	—	管理者パスワード（システムパスワード）が設定されているかどうかを表示します。 パスワードが設定されていない場合は「Not Installed」、パスワードが設定されている場合は「Installed」と表示されます。
Set Setup Password	Setup パスワードを設定	セットアップパスワードを設定します。セットアップパスワードによって、BIOS Setup の無許可での開始を防止します。 このフィールドを選択して、【Enter】キーを押します。次に、セットアップパスワードを入力します。 パスワードの設定／変更／削除については、「■ System Password および Setup Password の設定方法」(→ P.22) および「■ System Password および Setup Password の削除／変更方法」(→ P.23) を参照してください。
Setup Password Lock	◎ Standard □ Extended	セットアップパスワードで保護される対象範囲を設定します。 セットアップパスワードが設定されている必要があります。

項目	設定値	内容
Set System Password	System パスワードを設定	システムパスワードを設定します。システムパスワードによって、システムに対する無許可アクセスを防止できます。 セットアップパスワードが設定されている必要があります。 このフィールドを選択して、【Enter】キーを押します。次に、システムパスワードを入力します。 パスワードの設定／変更／削除については、「■ System Password および Setup Password の設定方法」(→ P.22) および「■ System Password および Setup Password の削除／変更方法」(→ P.23) を参照してください。
System Password Mode	<input checked="" type="radio"/> System <input type="radio"/> Keyboard	システムパスワードで保護される対象範囲を設定します。 セットアップパスワードとシステムパスワードが設定されている必要があります。
System Load	<input checked="" type="radio"/> Standard <input type="radio"/> Diskette/CDROM Lock	システムをフロッピーディスクやCD-ROMから起動できるようにするかどうかを設定します。
Setup Prompt	<input type="radio"/> Disabled <input checked="" type="radio"/> Enabled	システムの再起動時に POST 画面にセットアップメッセージ「Press F2 to enter SETUP」を表示するかどうかを設定します。
Virus Warning	<input checked="" type="radio"/> Disabled <input type="radio"/> Enabled <input type="radio"/> Confirm	前回のシステム起動時以降に、ハードディスクドライブのブートセクタの変更の有無をチェックするかどうかを設定します。ブートセクタが変更されていて、その理由が不明な場合には、コンピュータウイルス検出プログラムを実行する必要があります。
Diskette Write	<input type="radio"/> Disabled <input checked="" type="radio"/> Enabled	フロッピーディスクの書き込みを保護するかどうかを設定します。
Flash Write	<input type="radio"/> Disabled <input checked="" type="radio"/> Enabled	システム BIOS に対する書き込みを保護するかどうかを設定します。
Cabinet Monitoring	<input checked="" type="radio"/> Disabled <input type="radio"/> Enabled	サーバ本体のカバーを開けたあと、サーバ本体をそのまま使用可能にするか、セットアップパスワードを入力するまで使用できないようにするかを設定します。

5.3.7 Server メニュー

サーバに関する設定を行います。

PhoenixBIOS Setup Utility	
Main	Advanced Security Server Exit
O/S Boot Timeout: [Disabled] Timeout Value: [0] Boot Retry Counter: [3] Diagnostic System: [Disabled]	Item Specific Help
▶ CPU Status ▶ Memory Status ▶ Console Redirection ▶ RomPilot	
F1 Help ↑↓ Select Item -/+ Change Values F9 Setup Defaults Esc Exit ←→ Select Menu Enter Select ▶ Sub-Menu F7 Previous Values	

各メニューの詳細なマークは、次を意味します。マークを以下に示します。

□ : 設定項目 ◎ : ご購入時設定値 ■ : 変更禁止

項目	設定値	内容
O/S Boot Timeout	◎ Disabled □ Enabled	オペレーティングシステム (OS) に ServerView をインストールしている場合に、「OS ブート監視」機能を有効にするかどうかを設定します。 本機能を有効にすると、何らかの原因で OS の起動が停止してしまった場合に、自動的にシステムを再起動します。 補足： ▶ 「OS ブート監視」機能の有効/無効は ServerView から設定できます。 注意事項： ▶ OS に ServerView をインストールしていない場合は、必ず「Disabled」に設定してください。「Enabled」に設定した場合、本サーバが自動的に電源切断や再起動するなど、意図しない動作をするおそれがあります。 ▶ OS に ServerView をインストールしている場合にも、ServerStart CD-ROM やハードウェア構成ツール起動用フロッピーディスクを入れてシステムを起動する場合は、必ず「OS ブート監視」機能を無効に設定してください。 「OS ブート監視」機能を有効にしたままでシステムを起動すると、本サーバが自動的に電源切断や再起動するなど、意図しない動作をするおそれがあります。 「OS ブート監視」機能を有効にして運用している場合は、運用を再開する前に、再度本機能を有効にしてください。 ▶ 本機能の設定時には『ServerView ユーザーズガイド』をご覧になり、本機能の仕様と運用方法を十分ご理解の上、正しく設定してご利用ください。
Timeout Value	◎ 0 □ 1 ~ 120	O/S Boot Timeout が「Enabled」に設定されている場合に、本項目で設定した時間以内に OS の起動が終了しなかったとき、自動的にシステムを再起動します。
Boot Retry Counter	□ 0 □ 1 □ 2 ◎ 3 □ 4 □ 5 □ 6 □ 7	オペレーティングシステムの起動を再試行できる最大回数を、1 ~ 7 の間で指定します。 再試行するごとにカウントの値は 1 つずつ減っていきます。
Diagnostic System	■ Disabled □ Enabled □ Disk Not Installed	システムの再起動回数が Boot Retry Counter で指定した回数を超えた場合の処理を指定します。
CPU Status	【Press Enter】	搭載している CPU を使用可能にするかどうかを設定します。 カーソルを合わせて【Enter】キーを押すと、CPU Status サブメニューが表示されます（「■ CPU Status サブメニュー」(→ P.119)）。

項目	設定値	内容
Memory Status	【Press Enter】	搭載している RAM モジュールを使用可能にするかどうかを設定します（「■ Memory Status サブメニュー」(→ P.120)）。
Console Redirection	【Press Enter】	コンソールリダイレクションの詳細を設定します（「■ Console Redirection サブメニュー」(→ P.121)）。
Rom Pilot	【Press Enter】	<p>RomPilot は、リモートコンソール用の BIOS 拡張機能です。</p> <p>RomPilot の機能は、RemoteControlService と連携して機能します。</p> <p>RomPilot および RemoteControlService を使うと、リモートコンソールから LAN 経由でシステムの起動フェーズ (POST) および MS-DOS にアクセスして、BIOS セットアップユーティリティの起動と設定の変更を行うことが可能です（「■ RomPilot サブメニュー」(→ P.122)）。</p> <p>RemoteControlService の詳細については、『ServerView ユーザーズガイド』を参照してください。</p>

■ CPU Status サブメニュー

搭載している CPU を使用可能にするかどうかを設定します。

PhoenixBIOS Setup Utility	
Server	
CPU Status	Item Specific Help
CPU 0 Status [Enabled]	
CPU 1 Status [Enabled]	
F1 Help ↑↓ Select Item -/+ Change Values F9 Setup Defaults Esc Exit ← → Select Menu Enter Select ▶ Sub-Menu F7 Previous Values	

各メニューの詳細なマークは、次を意味します。マークを以下に示します。

□ : 設定項目 ◎ : ご購入時設定値 ■ : 変更禁止

項目	設定値	内容
CPU 0 Status	◎ Enabled	CPU ソケット 0 ~ 1 に搭載された CPU を使用可能にするかどうかを設定します。
CPU 1 Status	□ Failed	

■ Memory Status サブメニュー

搭載している RAM モジュールを使用可能にするかどうかを設定します。

PhoenixBIOS Setup Utility	
Server	
Memory Status	Item Specific Help
Memory Module 0A	[Enabled]
Memory Module 0B	[Enabled]
Memory Module 1A	[Enabled]
Memory Module 1B	[Enabled]
Memory Module 2A	[Enabled]
Memory Module 2B	[Enabled]

F1 Help ↑↓ Select Item -/+ Change Values F9 Setup Defaults
 Esc Exit ←→ Select Menu Enter Select ▶ Sub-Menu F7 Previous Values

各メニューの詳細なマークは、次を意味します。マークを以下に示します。

□：設定項目 ◎：ご購入時設定値 ■：変更禁止

項目	設定値	内容
Memory Module 0A	◎ Enabled	DIMM スロット 0A～2B のメモリを使用可能にするかどうかを設定します。
Memory Module 0B	□ Failed	
Memory Module 1A		
Memory Module 1B		
Memory Module 2A		
Memory Module 2B		

■ Console Redirection サブメニュー

コンソールリダイレクションの詳細を設定します。

PhoenixBIOS Setup Utility	
Server	
Console Redirection	Item Specific Help
port: [Disabled]	
F1 Help ↑↓ Select Item -/+ Change Values F9 Setup Defaults Esc Exit ←→ Select Menu Enter Select ▶ Sub-Menu F7 Previous Values	

各メニューの詳細なマークは、次を意味します。マークを以下に示します。

□ : 設定項目 ◎ : ご購入時設定値 ■ : 変更禁止

項目	設定値	内容
Port	<input checked="" type="radio"/> Disabled <input type="checkbox"/> Serial 1 <input type="checkbox"/> Serial 2	コンソールリダイレクションに使用するシリアルポートを設定します。

■ RomPilot サブメニュー

RomPilot は、リモートコンソール用の BIOS 拡張機能です。

RomPilot の機能は、RemoteControlService と連携して機能します。

RomPilot および RemoteControlService を使うと、リモートコンソールから LAN 経由でシステムの起動フェーズ (POST) および MS-DOS にアクセスして、BIOS セットアップユーティリティの起動と設定の変更を行うことが可能です。

RemoteControlService の詳細については、『ServerView ユーザーズガイド』を参照してください。

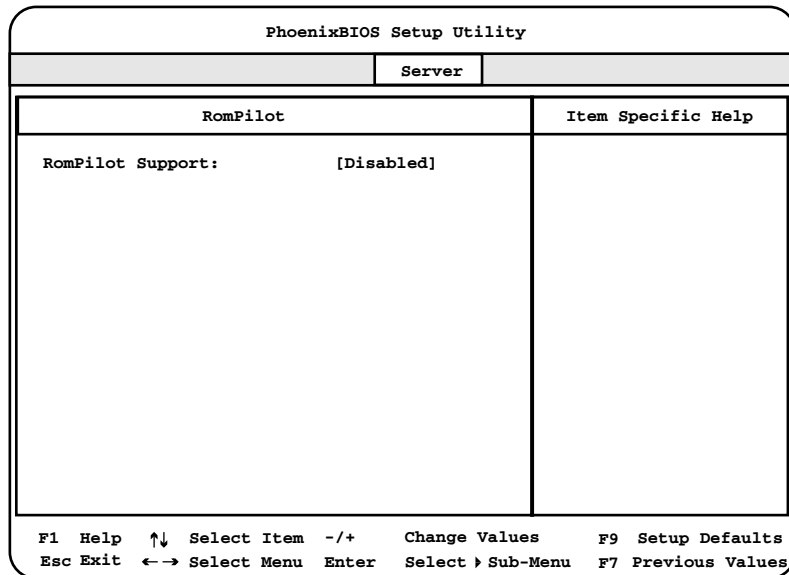

各メニューの詳細なマークは、次を意味します。マークを以下に示します。

□ : 設定項目 ◎ : ご購入時設定値 ■ : 変更禁止

項目	設定値	内容
RomPilot Support	◎ Disabled □ Enabled	RomPilot を使用するかどうかを設定します。 補足 : ▶ 「RomPilot Support」を「Enabled」に設定したときに、LAN ケーブルが接続されていない場合、POST 実行中、下記の 2 種類のメッセージを表示してシステムが停止します。 Loading RomPilot, Press ESC to abort..... (※上記メッセージは 2 ~ 3 秒で消えます。) RomPilot Version 1.00 Waiting for connection . . . LAN ケーブルを接続するか、「RomPilot Support」を「Disabled」に設定にしてください。

項目	設定値	内容
Reset on lost connection	<input type="checkbox"/> Disabled <input checked="" type="radio"/> Enabled	リモートコンソールとの接続がなくなった場合、本体を数秒後にリセットするかどうかを設定します。 この項目は、RomPilot Support を「Enabled」にしたときに表示されます。
Connect Timeout	<input checked="" type="radio"/> Low <input type="checkbox"/> Medium <input type="checkbox"/> High	Front End 0/1/2 IP に 2 つ以上の管理端末を指定した場合、RomPilot から Front End 0、1、2 に順次接続を試みる際の待ち時間を設定します。 時間内に接続が確立されなければ、次の Front End に接続を試みます。 この項目は、RomPilot Support を「Enabled」にしたときに表示されます。
NIC Slot No.	—	RomPilot が見つけた LAN カードのスロットナンバーです。 この項目は、RomPilot Support を「Enabled」にしたときに表示されます。
Server Name	サーバの名前を設定	RomPilot で使用するユニークなサーバの名前を設定します。 この項目は、RomPilot Support を「Enabled」にしたときに表示されます。
Local IP address	IP アドレスを指定	オンボード LAN の IP アドレスを指定します。 この項目は、RomPilot Support を「Enabled」にしたときに表示されます。
Subnet mask/Gateway address	サブネットマスクおよびゲートウェイのアドレスを設定	Local IP address で使用するサブネットマスクおよびゲートウェイのアドレスを設定します。 この項目は、RomPilot Support を「Enabled」にしたときに表示されます。
Front End n Mode / Front End n IP	端末の種類を指定	コンソールリダイレクションで使用する端末の種類を IP アドレスで指定します。最大 3 台まで指定が可能です。 この項目は、RomPilot Support を「Enabled」にしたときに表示されます。

5.3.8 Exit メニュー

BIOS Setup を終了します。

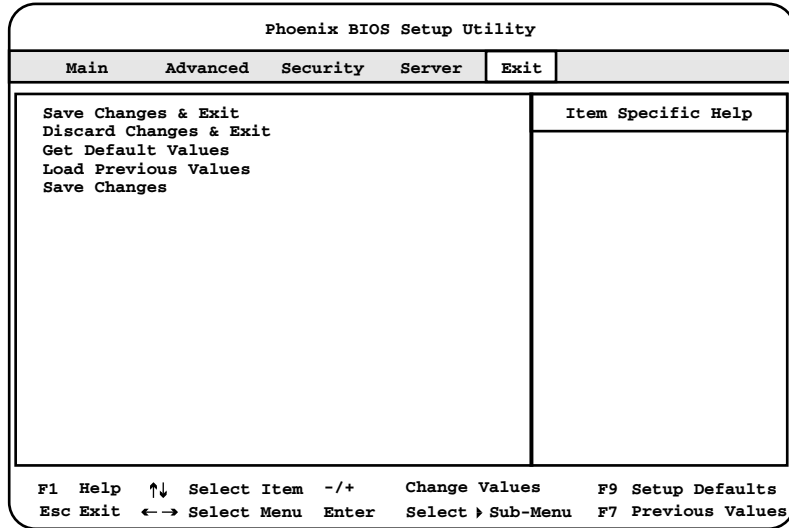

各メニューの詳細なマークは、次を意味します。マークを以下に示します。

□ : 設定項目 ◎ : ご購入時設定値 ■ : 変更禁止

項目	設定値	内容
Save Changes & Exit	—	現在の設定を CMOS に保存して、BIOS セットアップユーティリティを終了します。同時にサーバが再起動します。
Discard Changes & Exit	—	現在の設定を保存しないで、BIOS セットアップユーティリティを終了します。前回保存した設定内容が有効となります。
Get Default Values	—	本サーバの初期値を読み込んで表示します。
Load Previous Values	—	BIOS セットアップユーティリティの起動時に有効であった値を読み込んで表示します。
Save Changes	—	設定した値を CMOS に保存します。

5.4 SCSI コンフィグレーションユーティリティを使う

SCSI コンフィグレーションユーティリティは、以下の場合に実行します。

- ・ 本サーバ購入時に設定値を確認する場合
- ・ SCSI コントローラや SCSI オプションの設定の変更や確認を行う場合
- ・ SCSI オプションの物理フォーマット（ハードディスクなど）、または媒体検査を行う場合

5.4.1 SCSI コンフィグレーションユーティリティの起動と終了

SCSI コンフィグレーションユーティリティの起動と終了の方法は以下のとおりです。

■ SCSI コンフィグレーションユーティリティの起動

- 1 サーバ起動時（POST 実行中）に、「Press Ctrl-C to start Symbios Configuration Utility...」と表示されている間に【Ctrl】 + 【C】キーを押します。
「Please wait, invoking Symbios Configuration Utility...」とメッセージが変わり、以下の Main メニューが表示されます。

```

Symbios SDMS™ PCI SCSI Configuration Utility Version PCI-X.XX.XX
<Boot Adapter List> <Global Properties>

Symbios Host Bus Adapters

Adapter      PCI  Dev/  Port  IRQ  NVM  Boot  LSI Logic
              BUS  Func  Number  IRQ  NVM  Order  Control

<53C1010-66  1    50>  1C00   10  Yes   0     Enabled

F1=HELP      ArrowKeys=Select Item  -/+ =Change[Item]
Esc=Abort/Exit  Home/End=Select Item  Enter=Excute<Item>
F2=Menu

```

- 2 各メニューから各種設定を行います。

■ 設定値の変更方法

- 1 カーソルキーまたは【Home】 / 【End】 キーを押して、設定を変更したい項目を選択します。
カーソルキーまたは【Home】 / 【End】 キーを押すと、選択項目が上下左右に動きます。
- 2 【Enter】 キーを押します。
サブメニューがある項目はサブメニューが表示されます。サブメニューがない項目は設定値が変更されます。
- 3 サブメニューでも、Main メニューと同様に操作します。
カーソルキーまたは【Home】 / 【End】 キーを押して変更したい項目を選択し、【Enter】キーを押します。さらにサブメニューがある場合は、サブメニューが表示され、サブメニューがない場合は、変更項目が表示されます。
変更項目では、カーソルキーまたは【Home】 / 【End】 キーを押して設定値を選択し、【Enter】キーを押します。
- 4 設定が終わったら、サブメニューの「Exit this menu」を選択し、【Enter】キーを押します。
変更した設定値を保存するかどうかのメッセージ画面が表示されます。保存して Main メニューに戻るときは「Save Changes」を、保存しないで Main メニューに戻るときは「Cancel Changes」を、再度サブメニューに戻るときは「Cancel Exit」を選択します。

SCSI コンフィグレーションユーティリティを終了するときは、次の「■ SCSI コンフィグレーションユーティリティの終了方法」(→ P.127)を参照してください。

■ 各キーの役割

キー	説明
【F1】	ヘルプを表示します。
カーソルキー、 【Home】、【End】	設定項目を選択します。
【-】 【+】	項目の値を変更します。
【Esc】	サブメニューを終了し、前のメニューに戻ります。 または、本ユーティリティを終了します。
【Enter】	設定項目を選択します。
【F2】	Boot Adapter List にカーソルが移動します。

■ SCSI コンフィグレーションユーティリティの終了方法

SCSI コンフィグレーションユーティリティの終了方法は以下のとおりです。

- 1** Main メニューで、カーソルキーまたは【Home】/【End】キーを押して「Quit」を選択します。
- 2** 再起動する旨の通知メッセージ「Rebooting system to change global settings... Press any key」と表示されるので、何かのキーを押します。
SCSI コンフィグレーションユーティリティが終了します。

POINT

- ▶ オプション製品の SCSI カード、およびその SCSI バス上の SCSI 装置の設定を行う場合、オプション製品のユーティリティについては、各製品の取扱説明書を参照してください。SCSI ユーティリティでの設定は、各 SCSI バスに対して行ってください。

5.4.2 Boot Adapter List メニュー

ここでは、Boot Adapter List メニューの設定項目について説明します。

```

Symbios SDMS™ PCI SCSI Configuration Utility Version PCI-X.XX.XX

Boot Adapter List
Insert=Add an adapter          Delete=Remove an adapter

Adapter      PCI  Dev/  Boot  Current  Next
              BUS  Func  Order Status  Boot
53C1010-66   1   50   [0]    On     [On]

Hit Insert to select an adapter from this list:

< 53C1010-66   1   50 >

F1=HELP          ArrowKeys=Select Item  -/+ =Change[Item]
Esc=Abort/Exit   Home/End=Select Item   Enter=Excute<Item>
    
```

各メニューの詳細なマークは、次を意味します。マークを以下に示します。

□：設定項目 ◎：ご購入時設定値 ■：変更禁止

項目	設定値	内容
Boot Order	■ 0	本サーバ起動時の SCSI コントローラの優先順位を設定します。 オンボード上の SCSI コントローラにカーソルを合わせて【Enter】キーを押し、優先順位 (0) を入力します。
Next Boot	■ ON □ OFF	SCSI コントローラを有効にするかどうかを設定します。 オンボード上の SCSI コントローラにカーソルを合わせて【Enter】キーを押すと、「On」と「Off」が切り替わります。

5.4.3 Global Properties メニュー

ここでは、Global Properties メニューの設定項目について説明します。

```

Symbios SDMS TM PCI SCSI Configuration Utility Version PCI-X.XX.XX

Global Properties

Pause When Boot Alert Displayed [No]
Boot Information Display Mode    [Verbose]
Negotiate with device            [Supported]
Video Mode                       [Color]
Support Interrupt                 [Hook interrupt, the Default]

<Restore Defaults>

F1=HELP      ArrowKeys=Select Item  -/+ =Change [Item]
Esc=Abort/Exit Home/End=Select Item  Enter=Excute<Item>
  
```

各メニューの詳細なマークは、次を意味します。マークを以下に示します。

□：設定項目 ◎：ご購入時設定値 ■：変更禁止

項目	設定値	内容
Pause When Boot Alert Displayed	◎ No □ Yes	SCSI スキャン時に異常を検出すると停止するかどうかを設定します。
Boot Information Display Mode	◎ Verbose □ Terse	設定情報を簡略化して表示するかしないかを設定します。
Negotiate with device	◎ Supported □ All □ None	ホストコントローラが取り扱うデバイスを設定します。
Video Mode	◎ Color □ Monochrome	画面をモノクロとカラーに切り替えます。 【Enter】キーを押すと、「Mono」と「Color」が切り替わります。
Support Interrupt	◎ Hook interrupt, the Default □ Bypass interrupt hook	割り込みチャンネルをサポートします。

5.4.4 Adapter Properties メニュー

ここでは、Adapter Properties メニューの設定項目の詳細について説明します。

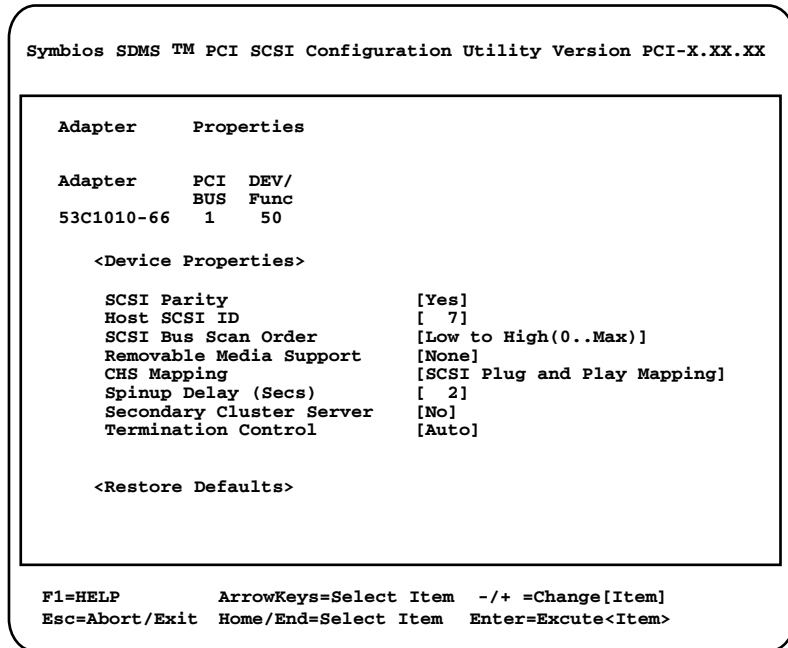

各メニューの詳細なマークは、次を意味します。マークを以下に示します。

: 設定項目 : ご購入時設定値 : 変更禁止

項目	設定値	内容
SCSI Parity	<input type="checkbox"/> No <input checked="" type="checkbox"/> Yes	SCSI コントローラは、SCSI バスからデータを読み込むとき、常にデータのパリティチェックを行い、SCSI 装置からの正しいデータ転送を確認します。本サーバでサポートする SCSI 装置はすべて SCSI パリティ機能を使うことができるため、ご購入時設定値は「Yes」に設定しています。
Host SCSI ID	<input checked="" type="checkbox"/> 7 <input type="checkbox"/> 0-6, 8-15	SCSI コントローラの SCSI ID を 0～7 の間で設定します。SCSI コントローラの SCSI ID は、SCSI バス上で最高の優先順位を持つ「7」に設定しています。この設定は変更しないでください。
SCSI Bus Scan Order	<input checked="" type="checkbox"/> Low to High(0..Max) <input type="checkbox"/> High to Low(Max..0)	本サーバの起動時、SCSI コントローラが認識する SCSI 装置の順序を設定します。
Removable Media Support	<input checked="" type="checkbox"/> None <input type="checkbox"/> Boot Drive Only <input type="checkbox"/> With Media Installed	リムーバブルディスクユニット（光磁気ディスクユニットなど）を SCSI BIOS のもとでハードディスクドライブユニットとしてサポートするかどうかを設定します。
CHS Mapping	<input checked="" type="checkbox"/> SCSI Plug and Play Mapping <input type="checkbox"/> Alternate CHS Mapping	CHS（シリンダ／ヘッド／セクタ）のマッピング方法を指定します。

項目	設定値	内容
Spinup Delay	<input checked="" type="radio"/> 2 <input type="radio"/> 0-15	ディスクを Spin up する間隔を設定します。
Secondary Cluster Server	<input checked="" type="checkbox"/> No <input type="checkbox"/> Yes	セカンダリクラスタサーバを有効にするかどうかを設定します。
Termination Control	表示のみ (設定不可)	本サーバでは、選択できません。表示のみです。

5.4.5 Device Properties メニュー

ここでは、Device Properties メニューの設定項目について説明します。

Device Properties メニューは、選択した SCSI コントローラが制御する項目の設定を行います。

```

Symbios SDMS™ PCI SCSI Configuration Utility Version PCI-X.XX.XX

Device      Properties      MB/Sec MT/Sec  Data   Scan   Scan
SCSI Device Identifier      Width  ID     LUNs>0
ID
0 FUJITSU MAN3182MC 5206 160 [80] [16] [Yes] [Yes]
1 - 160 [80] [16] [Yes] [Yes]
2 - 160 [80] [16] [Yes] [Yes]
3 - 160 [80] [16] [Yes] [Yes]
4 - 160 [80] [16] [Yes] [Yes]
5 - 160 [80] [16] [Yes] [Yes]
6 - 160 [80] [16] [Yes] [Yes]
7 53C1010-66 160 [80] [16] [Yes] [Yes]
8 SDR GEM318 160 [80] [16] [Yes] [Yes]
9 - 160 [80] [16] [Yes] [Yes]
10 - 160 [80] [16] [Yes] [Yes]
11 - 160 [80] [16] [Yes] [Yes]
12 - 160 [80] [16] [Yes] [Yes]
13 - 160 [80] [16] [Yes] [Yes]
14 - 160 [80] [16] [Yes] [Yes]
15 - 160 [80] [16] [Yes] [Yes]

F1=HELP      ArrowKeys=Select Item  -/+ =Change [Item]
Esc=Abort/Exit Home/End=Select Item  Enter=Execute<Item>
F2=Menu
    
```

各メニューの詳細なマークは、次を意味します。マークを以下に示します。

□ : 設定項目 ⊙ : ご購入時設定値 ■ : 変更禁止

項目	設定値	内容
MT/Sec	<input checked="" type="checkbox"/> 80 <input type="checkbox"/> 40 <input type="checkbox"/> 20 <input type="checkbox"/> 10 <input type="checkbox"/> 5 <input type="checkbox"/> 0	SCSI コントローラがサポートする最大同期転送速度を設定します。
Data Width	<input checked="" type="checkbox"/> 16 <input type="checkbox"/> 8	SCSI コントローラが扱うデータ転送のバス幅を設定します。
Scan ID	<input checked="" type="checkbox"/> Yes <input type="checkbox"/> No	SCSI ID を認識するかどうかを設定します。
Scan LUNs >0	<input checked="" type="checkbox"/> Yes <input type="checkbox"/> No	複数の LUN (Logical Unit Number: 論理ユニット番号) を持つ SCSI 装置をサポートするかどうかを設定します。
Disconnect	<input type="checkbox"/> Off <input checked="" type="checkbox"/> On	SCSI コントローラが、SCSI 装置に対して、SCSI バスからの切断 (ディスコネクション) を許すかどうかを設定します。 【Enter】 キーを押すと、設定値を選択できます。

項目	設定値	内容
SCSI Timeout	<input checked="" type="radio"/> 10 <input type="checkbox"/> 0 ~ 9999	SCSI コントローラが、SCSI 装置の読み込みまたは書き込みする時間をどれくらい待つかを設定します。 【Enter】 キーを押すと、設定値を選択できます。
Queue Tags	<input type="checkbox"/> Off <input checked="" type="checkbox"/> On	キュータグをサポートする SCSI 装置をサポートするかどうかを設定します。 【Enter】 キーを押すと、設定値を選択できます。
Boot Choice	<input checked="" type="radio"/> No	本サーバでは、選択できません。表示のみです。
Format	ハードディスクの物理フォーマットを実行	選択した SCSI 装置に対して、物理フォーマットを行います。 この項目を選択すると、選択した SCSI 装置の全データが消去されます。事前に必ずデータのバックアップを取っておいてください。
Verify	デバイスの媒体を検査	選択した SCSI 装置に対して、媒体の検査を行います。
Restore Defaults	<input checked="" type="radio"/> Defaults	各設定をデフォルトに戻します。

5.5 BIOS 設定情報の退避／復元

本サーバには、BIOS セットアップユーティリティによって設定された情報の退避、復元処理を行う Server Management Tools が添付されています。

Server Management Tools を利用すると、本サーバの内蔵バッテリーの消耗などによって消去された設定情報を元の状態に復元できます。

Server Management Tools は、本サーバに添付の「Server Management Tools」ディスクに含まれています。

⚠ 注意



- 次のいずれかの操作を行った場合、必ず BIOS 情報の退避を行ってください。
 - ・本サーバを初めて使用する場合
 - ・BIOS セットアップユーティリティによって情報変更を行った場合
 - ・本サーバのハードウェア構成を変更した場合、具体的には、CPU、メモリ、ベースボードあるいは PCI カードの増減・変更があった場合です。

ここでは、Server Management Tools を使用するための準備、退避手順、復元手順および注意事項について説明します。

■ Server Management Tools を使用するための準備

Server Management Tools を使用するためには、以下のものを用意してください。

- ・本サーバに添付の ServerStart CD-ROM
- ・本サーバに添付の「ハードウェア構成ツール起動用フロッピーディスク」
- ・本サーバに添付の「Server Management Tools」ディスク

■ Server Management Tools による BIOS 情報の退避

BIOS 情報の退避手順を以下に示します。

⚠ 注意



- ServerStart CD-ROM やハードウェア構成ツール起動用フロッピーディスクを入れてシステムを起動する前に、ServerView の「OS ブート監視」機能が無効に設定されていることを確認してください（初期設定は無効です）。
「OS ブート監視」機能を有効にしたままでシステムを起動すると、本サーバが自動的に電源切断や再起動するなど、意図しない動作をするおそれがあります。
「OS ブート監視」機能を有効にして運用している場合は、運用を再開する前に、再度本機能を有効にしてください。ServerView の詳細については、『ServerView ユーザーズガイド』を参照してください。

- 1 電源を入れ、「ハードウェア構成ツール起動用フロッピーディスク」をフロッピーディスクドライブにセットします。

次の画面が表示されます。

```
MS-DOS 6.2 Startup Menu
-----
1.Server Management Tool
2.Basic(BIOS Environment Support Tools)
3.Basic(RAIDUTIL)
4.Basic(Japanese Environment)
5.HDD firmware update
6.System Setup Utility(SSU) for N800
```

POINT

- ▶ 「ハードウェア構成ツール起動用フロッピーディスク」は、ServerStart CD-ROM から作成しておく必要があります。作成方法の詳細については、『ソフトウェアガイド 第4章 OS インストール後の操作』を参照してください。

- 2 「2. Basic (BIOS Environment Support Tools)」を選択し、【Enter】キーを押します。

DOS プロンプトが表示されたら、フロッピーディスクを取り出します。

- 3 「Server Management Tools」ディスクをフロッピーディスクドライブにセットします。

以下のコマンドを入力して【Enter】キーを押し、BIOS 情報の退避を行います。

```
A:\>read.bat 【Enter】
```

⚠ 注意



- Server Management Tools で既に退避処理を行ったことがある場合は、フロッピーディスク内に「SAVECMOS.BIN」があります。これらのファイルを上書きすると BIOS 情報を復元する場合に正常に終了しない場合があるため、他のフロッピーディスクに移動、ファイル名を変更、または以下のコマンドを入力して削除してください。

```
A:\>del savecmos.bin 【Enter】
```

- 4 正常に BIOS 情報を退避できた場合は、以下のメッセージが表示されます。

```
Normal End
```

- 5 退避情報ファイルが生成されていることを確認してください。

次のコマンドを入力して【Enter】キーを押し、以下のファイルが生成されていることを確認してください。

```
A:\>dir 【Enter】
SAVECMOS.BIN
FSCSMCTR.DAT
```

- 6 BIOS 情報の退避処理完了しました。

以上で、退避処理が完了しましたので、電源を切ってもかまいません。

■ Server Management Tools による BIOS 情報の復元

本サーバの内蔵バッテリーの消耗などによって、BIOS セットアップユーティリティで設定した情報が消去された場合、以下の手順で BIOS 情報の復元処理を行ってください。

⚠ 注意



- プログラム実行中は電源を切らないでください。



- ServerStart CD-ROM やハードウェア構成ツール起動用フロッピーディスクを入れてシステムを起動する前に、ServerView の「OS ブート監視」機能が無効に設定されていることを確認してください（初期設定は無効です）。
「OS ブート監視」機能を有効にしたままでシステムを起動すると、本サーバが自動的に電源切断や再起動するなど、意図しない動作をするおそれがあります。
「OS ブート監視」機能を有効にして運用している場合は、運用を再開する前に、再度本機能を有効にしてください。ServerView の詳細については、『ServerView ユーザーズガイド』を参照してください。

1 電源を入れ、「ハードウェア構成ツール起動用フロッピーディスク」をフロッピーディスクドライブにセットします。

次の画面が表示されます。

```
MS-DOS 6.2 Startup Menu
-----

1.Server Management Tool
2.Basic(BIOS Environment Support Tools)
3.Basic(RAIDUTIL)
4.Basic(Japanese Environment)
5.HDD firmware update
6.System Setup Utility(SSU) for N800
```

POINT

- ▶ 「ハードウェア構成ツール起動用フロッピーディスク」は、ServerStart CD-ROM から作成しておく必要があります。
作成方法の詳細については『ソフトウェアガイド 第4章 OS インストール後の操作』を参照してください。

2 「2. Basic (BIOS Environment Support Tools)」を選択し、【Enter】キーを押します。

DOS プロンプトが表示されます。

3 「Server Management Tools」ディスクをフロッピーディスクドライブにセットします。

4 BIOS 回避情報ファイルが、フロッピーディスクにあることを確認してください。

次のコマンドを入力し、以下のファイルがあることを確認してください。

```
A:\>dir 【Enter】
SAVECMOS.BIN
```

5 以下のコマンドを入力し、BIOS 情報の復元を行います。

```
A:\>write.bat
```

6 正常に BIOS 情報を復元できた場合は、以下のメッセージが表示されます。

```
Normal End
```

7 BIOS の情報が有効になるのは次回のシステム再起動後になりますので、速やかにサーバを再起動してください。

手順 1 と手順 2 を繰り返し、DOS プロンプト画面を表示させます。復元作業は完了ですので電源を切ってもかまいません。

⚠ 注意

- Server Management Tools で BIOS 情報の退避／復元作業を実行中に以下のメッセージが表示されて処理が一時中断する場合があります。

```
Insert disk with \COMMAND.COM in drive A
Press any key to continue . . .
```

この場合は以下のようにしてください。

- ・フロッピーディスクを「ハードウェア構成ツール起動用フロッピーディスク」に交換して任意のキーを押します。
- ・以下のメッセージが表示されたら「Server Management Tools」ディスクをもう一度セットし直して任意のキーを押します。

```
Insert disk with batch file
Press any key to continue . . .
```

■ 注意事項

- Server Management Tools は、本サーバ専用です。他システムでは絶対に使用しないでください。使用した場合、システムを破壊する可能性があります。
- Server Management Tools は、BIOS セットアップユーティリティによって設定される情報のみを退避／復元することができます。内蔵 SCSI 装置や増設カードの BIOS 情報については退避復元できません。
- Server Management Tools は、上記方法でサーバを起動した状態で実行してください。他のフロッピーディスクやハードディスクから起動された状態で Server Management Tools を実行しないでください。実行した場合、システムを破壊する可能性があります。
- フロッピーディスクアクセス表示ランプの点灯中に、フロッピーディスクを取り出さないように注意してください。取り出した場合、フロッピーディスクのデータ破壊だけでなくシステムの状態が不安定となる可能性があります。絶対に行わないでください。
- Server Management Tools を実行中に次に示すエラーメッセージが表示される可能性があります。表に示す対処に従ってください。なお、次に示すメッセージ以外が表示された場合は、担当保守員に連絡してください。

メッセージ	対処
Write protect error writing drive A. Abort, Retry, Fail?	セットされたフロッピーディスクがライトプロテクト状態です。ライトプロテクト状態を解除したあと、 [R] キーを押してください。
Not ready writing drive A. Abort, Retry, Fail?	フロッピーディスクドライブにフロッピーディスクがセットされていない状態です。正しいフロッピーディスク（「Server Management Tools」ディスク）をセットしたあと、 [R] キーを押してください。
ERROR:Fail to create data file.	以下の原因が考えられます。フロッピーディスクの状態を再確認してください。 フロッピーディスクがライトプロテクト状態です。ライトプロテクトを解除してから再度実行してください。 フロッピーディスクがフロッピーディスクドライブにセットされていません。正しいフロッピーディスクをセットしてから再度実行してください。 フロッピーディスクの内容が異常です。再度、「Server Management Tools」を作成してください。BIOS 情報の復元中に発生した場合は、BIOS セットアップユーティリティにて情報を設定してください。その後、BIOS 情報の退避処理も行ってください。
ERROR:Fail to write 1st CMOS data into data file. XX	
ERROR:Fail to write 2nd CMOS data into data file. XX	
ERROR:Fail to write ESCD data into the data file. XX	
ERROR:Fail to write SEEPROM data into the data file. XX	
ERROR:Fail to open data file.	セットされたフロッピーディスク内に BIOS 情報を復元するためのファイルが存在しません。BIOS 情報を退避したフロッピーディスクをセットしてから再度実行してください。
ERROR:Fail to write 1st CMOS data into sysytem. XX	以下の原因が考えられます。フロッピーディスクの状態を再確認してください。 フロッピーディスクがフロッピーディスクドライブにセットされていません。正しいフロッピーディスクをセットしてから再度実行してください。 他のモデルまたはサポートしていない版数の BIOS 情報です。正しいフロッピーディスクをセットしてから再度実行してください。 フロッピーディスクの内容が異常です。再度、「Server Management Tools」を作成してください。BIOS 情報の復元中に発生した場合は、BIOS セットアップユーティリティにて情報を設定してください。その後、BIOS 情報の退避処理も行ってください。
ERROR:Fail to write 2nd CMOS data into sysytem file. XX	
ERROR:Fail to write ESCD data into system file. XX	
ERROR:Fail to write SEEPROM data into system. XX	
その他のメッセージ	担当保守員に連絡してください。

第 6 章

保守について

6

この章は、日常のお手入れの方法やトラブル発生時の解決方法などの保守情報について解説しています。

章目次

6.1 本サーバの確認	140
6.2 お手入れ	141
6.3 バックアップ	145
6.4 トラブルシューティング	148
6.5 エラーメッセージ	151
6.6 イベントログ	155
6.7 保守員に連絡するときは	162

6.1 本サーバの確認

状態表示ランプやサーバ監視ツールで、サーバ本体の状態を確認してください。

■ 各種ランプの確認

本サーバには、ハードウェアの各種状態を表示するランプ（LED）が付いています。サーバ起動時などに、各種ランプでサーバの状態を確認してください。各状態表示ランプの位置と機能については、「第1章 名称と働き」（→ P.11）を参照してください。

■ サーバ監視ツール（ServerView）

ServerView は、サーバの大切な資源を保護するために、サーバのハードウェアが正常な状態にあるかどうか監視するソフトウェアです。ServerView を使用すると、サーバのハードウェアが常時監視下におかれ、万一トラブルの原因となり得る異常が検出された場合には、管理者にリアルタイムに通知されるため早期発見ができます。これにより、サーバ管理者は早期に対応してシステム異常を取り除き、トラブルを未然に防ぐことができます。

ServerView およびその他の高信頼ツールの概要とインストールについては、『ソフトウェアガイド 第5章 高信頼ツール』を参照してください。

6.2 お手入れ

本サーバは、定期的にお手入れをしてください。
本サーバのお手入れのしかたは、以下のとおりです。

警告



- お手入れをする前に、本体の電源を切り、電源ケーブルをコンセントから取り外してください。また、本サーバに接続してある周辺装置も電源を切り、本サーバから取り外してください。感電の原因となります（「3.4 電源を切る」(→ P.30)）。

6.2.1 サーバ本体のお手入れ

柔らかい布で乾拭きします。乾拭きで落ちない汚れは、中性洗剤をしみ込ませ固くしぼった布で拭きます。汚れが落ちたら、水に浸して固くしぼった布で、中性洗剤を拭き取ります。拭き取りのときは、サーバ本体に水が入らないようにご注意ください。

6.2.2 キーボードのお手入れ

柔らかい布で乾拭きします。

6.2.3 マウスのお手入れ

表面の汚れは、柔らかい布で乾拭きします。マウスのボールがスムーズに回転しないときは、ボールを取り外してクリーニングします。ボールのクリーニング方法は、以下のとおりです。

1 マウスの裏ボタンを取り外します。

マウス底面にある裏ボタンを、矢印の方向に回して取り外します。



2 ボールを取り出して、水洗いします。

マウスを引っ繰り返し、ボールを取り出します。その後、水洗いします。

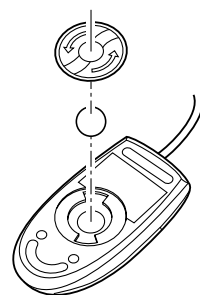

3 マウス内部をクリーニングします。

マウス内部、ローラー、および裏ボタンを、水に浸して固くしぼった布で拭きます。

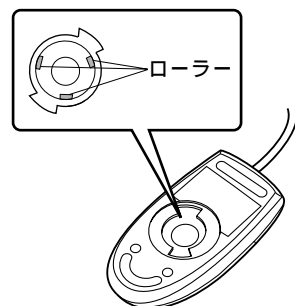

4 ボール、裏ボタンを取り付けます。

ボールとマウスの内部を十分乾燥させたら、ボールと裏ボタンを取り付けます。

6.2.4 フロッピーディスクドライブのクリーニング

フロッピーディスクドライブは、長い間使用していると、ヘッド（データを読み書きする部品）が汚れてきます。ヘッドが汚れると、フロッピーディスクに記録したデータを正常に読み書きできなくなります。以下のクリーニングフロッピーディスクを使い、3カ月に1回程度の割合で清掃してください。

品名	商品番号
クリーニングフロッピーマイクロ	0212116

クリーニング方法は、以下のとおりです。

⚠ 注意



- ServerStart CD-ROM やハードウェア構成ツール起動用フロッピーディスクを入れてシステムを起動する前に、ServerView の「OS ブート監視」機能が無効に設定されていることを確認してください（初期設定は無効です）。
「OS ブート監視」機能を有効にしたままでシステムを起動すると、本サーバが自動的に電源切断や再起動するなど、意図しない動作をするおそれがあります。
「OS ブート監視」機能を有効にして運用している場合は、運用を再開する前に、再度本機能を有効にしてください。
ServerView の詳細については、『ServerView ユーザーズガイド』を参照してください。

1 「ハードウェア構成ツール起動用フロッピーディスク」をフロッピーディスクドライブにセットします。

次の画面が表示されます。

```
MS-DOS 6.2 Startup Menu
-----
1.Server Management Tool
2.Basic(BIOS Environment Support Tools)
3.Basic(RAIDUTIL)
4.Basic(Japanese Environment)
5.HDD firmware update
6.System Setup Utility(SSU) for N800
```

POINT

- ▶ 「ハードウェア構成ツール起動用フロッピーディスク」は、ServerStart CD-ROM から作成しておく必要があります。作成方法の詳細については、『ソフトウェアガイド 第4章 OS インストール後の操作』を参照してください。
- 2 「4.Basic (Japanese Environment)」を選択し、【Enter】キーを押します。
DOS プロンプトが表示されます。
 - 3 以下のコマンドを入力し、clndsk.exe を実行します。
A:¥>clndsk 0 【Enter】
 - 4 「クリーニングディスクをドライブ0にセットして【Enter】キーを押してください。」と表示されます。

- 5** クリーニングフロッピーディスクをフロッピーディスクドライブにセットし、【Enter】キーを押します。
ヘッドクリーニングが始まり、「クリーニング中です。あと XX 秒」と表示されます。
- 6** 以下のメッセージが表示されたら、「ハードウェア構成ツール起動用フロッピーディスク」をフロッピーディスクドライブに挿入して【R】キー（再試行）を入力してください。
「ヘッドクリーニングが終了しました。」
エラーです。読み取り中 ドライブA
中止 (A) , 再試行 (R) , 失敗 (F) ?
- 7** DOS プロンプトが表示されたら終了です。
A: ¥>

6.2.5 各オプション装置について

各オプション装置のお手入れについては各オプション装置の取扱説明書を参照してください。

6.3 バックアップ

本サーバは信頼性の高い部品やハードディスクを使用しておりますが、万一の故障に備え、データの定期的なバックアップを必ず実施してください。

6.3.1 バックアップの必要性

サーバのデータがバックアップされていれば、ハードウェアの故障や操作ミスなどによりハードディスクユニット内のデータが破壊された場合でも、バックアップデータからシステムを復旧させることが可能です。バックアップが作成されていないと、お客様の大切なデータが失われてしまいます。システムを安心して運用していただくために、定期的なバックアップを必ず実施してください。

6.3.2 バックアップ装置とソフトウェア、およびその運用

バックアップの運用方法はご使用になるネットワーク OS やアプリケーション、システム運用方法によって異なります。そのため、弊社担当営業にご相談のうえで次のものを準備してバックアップを実施してください。

- バックアップ装置（DDS4 ドライブなど）
 - バックアップソフトウェア（OS 標準提供のバックアップ用ソフトウェア、ARCserve、Changer Option など）
 - バックアップの運用方法（スケジュールなど）
- バックアップ装置およびソフトウェアは弊社純正品をご使用ください。バックアップ媒体（テープなど）の保管にあたっては保管条件をお守りください。

POINT

- ▶ ミラーリング／ディスクアレイシステムについて
システムの信頼性をさらに高めるために、定期的なバックアップに加えて、SCSI アレイコントローラカードを使いミラーリングやディスクアレイシステムとすることを推奨します。

- バックアップの運用に関する留意事項（詳細については各装置の取扱説明書を参照ください）

－ヘッドクリーニングの実施

磁気テープ装置では、磁気媒体から染み出る汚れや浮遊塵埃により、ヘッド汚れが発生し、これらの汚れを取り除くためにヘッドクリーニングが必要です。装置がクリーニング要求を表示した場合は、ヘッドクリーニングを実施してください。特に DDS4 装置は、定期的なヘッドクリーニングが行われない場合、磁気ヘッドに汚れがこびり付いて通常のヘッドクリーニングでは除去できなくなり、装置が使用不能になる場合があります。

また、クリーニング媒体は使用回数に限度がありますので、寿命を管理してください。寿命の過ぎたクリーニング媒体を使用しても、クリーニング効果はありません。特にライブラリ装置での自動バックアップではこの点にご注意ください。

－媒体の寿命管理

媒体は消耗品であり、定期的な交換が必要です。

寿命の過ぎた媒体を使い続けるとヘッド汚れを加速するなど、装置に悪影響を与えます。

媒体の寿命は、装置の設置環境、動作状態、バックアップソフトウェアの種類、運用条件により大きく変化しますが、早めの交換をお勧めします。

寿命の目安にするため、媒体に使用開始日を表示してください。

－媒体のローテーション運用

バックアップは数本の媒体をローテーションして運用してください。

1 巻の媒体でバックアップを繰り返すような運用では、バックアップに失敗した場合、一時的にでもバックアップデータがなくなる状態になります。また、バックアップ中にハードディスクが壊れた場合は、復旧不能な状態になります。

－媒体入れ置き運用の禁止

媒体は装置内では磁気記録面が露出しており、この状態が長く続くと浮遊塵埃の影響を受けやすくなります。この状態が少なくなるように媒体は使用前にセットし、使用後は取り出して、ケースに入れて保管してください。

また、磁気テープ装置では、媒体が取り出される時にテープに管理情報の書き込み処理を行うものがあります。装置に媒体を入れたまま電源を切るとこの処理が行われないため、異常媒体が作成される場合があります。

サーバ/装置の電源を切る場合は、装置から媒体を取り出してください。

－バックアップ終了後のデータの検査

バックアップソフトウェアには、バックアップ終了後に "データの検査" の実行を指定できるものがあります。この指定を行うとバックアップ終了後に媒体に書き込んだデータを読み出し、書き込まれたデータの検査が行われますが、媒体の使用回数が増えるため、その媒体をバックアップに使用できる回数は少なくなります。

ハードウェアにより、データの書き込み後の読み取り確認 (Read after Write) が行われる装置では本指定は必須ではありません。

ーバックアップ終了後の媒体の排出（イジェクト）

バックアップソフトウェアには、バックアップ終了後に媒体をドライブから排出するように指定できるものがあります。この指定を行うとバックアップ終了後にテープが巻き戻され、媒体がドライブから排出されます。

オートローダ/ライブラリ装置では必ず本機能の実行を指定してください。サーバ内蔵の装置で本指定を行うとサーバの構造によっては排出された媒体がドライブを覆う筐体カバーにあたる場合があります。この場合はドアを開けておくか媒体の排出は行わないようにしてください。

ー媒体ラベルの種類と貼り付け位置

媒体に名前などを表示する場合は、媒体に添付されているラベルを使用してください。

また、各装置の媒体にはラベルを貼ることのできる場所が決められています。

装置故障の原因となりますので、決められた以外の場所にはラベルを貼らないようにしてください。

ーデータの保管

データを長期に保管する場合は、温湿度管理され、磁場の影響の少ない場所に保管してください。

6.4 トラブルシューティング

本サーバを操作してみて、うまく動作しない場合やディスプレイにエラーメッセージが表示される場合、「故障かな?」と思ったときには、以下のことを確認してください。

なお、オプションの装置については、オプション装置に添付の取扱説明書を参照してください。

■ サーバ本体

- 本体の電源が入らない、本体前面の電源ランプがつかない。
 - 本体の電源ケーブルは、コンセントに接続されていますか。コンセントに接続してください。
 - 『はじめにお読みください』を参照してください。
- アクセス表示ランプがつかない。
 - サーバ本体が故障している可能性があります。担当保守員に連絡してください。
 - 担当保守員に連絡する場合は、「6.7 保守員に連絡するときは」(→ P.162)を参照してから連絡してください。
- ディスプレイにエラーメッセージが表示された。
 - 「6.5 エラーメッセージ」(→ P.151)を参照してください。
- LAN ドライバインストール時にエラーメッセージが表示される、LAN が正常に動作しない。
 - LAN 以外の拡張カードを含め、システム資源の競合が起きている可能性があります。いったんすべての LAN ドライバを削除し、システム資源の競合が起きていないことを確認し、システム再起動後に、再度 LAN ドライバをインストールしてください。
 - 「第5章 ハードウェアの設定について」(→ P.91) および『ソフトウェアガイド 付録』を参照してください。
- 拡張カードを増設したときに、他の拡張カードまたはオンボードデバイスが認識されない。
 - 再度認識されなくなった拡張カードまたはオンボードデバイスのドライバをインストールしてください。
- 温度警告のログがハードのイベントログおよび OS のイベントログに出力される、または ServerView により温度警告がポップアップメッセージその他で通知される。
 - 本サーバでは、温度条件 (10 ~ 35 °C) の上限付近である 30 ~ 35 °C 近辺まで周囲温度が上昇すると、上記のログが出力され、また ServerView により通知されます。これは周囲温度が実際に温度条件の範囲を超える前に管理者に通知を行うためのものです。
 - 温度条件 (10 ~ 35 °C) 範囲内でご使用であれば問題ありませんが、このようなログが出力された場合、または ServerView による通知があった場合はいまいちど周囲環境の見直しを行ってください。
- SCSI アレイコントローラカード (PG-141B/PG-142B/PG-142C) とファイバーチャネルカード (PG-FC102/PG-FC103) を同時に搭載しているときに、Storage Manager on ROM (SMOR) を起動しようとするとき「Unknown PCI error」というメッセージが表示されて起動できない。
 - 【Ctrl】+【A】の代わりに【Alt】+【D】キーを押して SMOR を起動してください。

- Windows NT Server 4.0 をご使用の場合、OS 起動時に以下のエラーメッセージがイベントログに出力される。
「デバイス ¥Device¥ScsiPort N はタイムアウト期間内に応答しませんでした。」
(メッセージ中の「N」は任意の番号)
—このエラーメッセージが出力されても問題ありませんので無視してください。

■ ディスプレイ

- ディスプレイの電源が入らない。
—ディスプレイの電源ケーブルをコンセントに接続してください。
『はじめにお読みください』およびディスプレイの取扱説明書を参照してください。
- 画面に何も表示されない。
—ディスプレイのケーブルが正しく接続されていますか。接続されていない場合は、サーバ本体の電源を切ってから、ケーブルを正しく接続しなおしてください。
『はじめにお読みください』を参照してください。
—ディスプレイのブライトネスボリュームとコントラストボリュームが正しく調節されていますか。調節されていない場合は、正しく調節してください。
ディスプレイの取扱説明書を参照してください。
—拡張 RAM モジュールのシステム領域が異常の可能性があります。担当保守員に連絡してください。
- 入力した文字が表示されない、マウスマウスカーソルが動かない。
—キーボードおよびマウスが正しく接続されていますか。接続されていない場合は、サーバ本体の電源を切ってからケーブルをサーバ本体に正しく接続してください。
『はじめにお読みください』を参照してください。
- 画面が揺れる。
—近くにテレビやスピーカなどの強い磁界が発生するものがあるならば、それらをディスプレイから離して置いてください。
また、近くで携帯電話の着信を受けると、揺れることがあります。ディスプレイの近くで携帯電話を使用しないようにしてください。

■ フロッピーディスクドライブ

- フロッピーディスクの読み書きができない。
—ヘッドが汚れていませんか。汚れている場合、クリーニングフロッピーディスクでクリーニングしてください。
「6.2.4 フロッピーディスクドライブのクリーニング」(→ P.143) を参照してください。
- フロッピーディスクへの書き込みができない。
—ヘッドが汚れていませんか。汚れている場合、クリーニングフロッピーディスクでクリーニングしてください。
「6.2.4 フロッピーディスクドライブのクリーニング」(→ P.143) を参照してください。
—フロッピーディスクが書き込み禁止になっていませんか。
ライトプロテクトを書き込み可能な位置にしてください。

■ SCSI 装置（内蔵または外付け含む）

- ユニットが正常に動作しない。
 - －「4.5 内蔵オプションベイへの取り付け」（→ P.59）を参照してください。
 - －内蔵ケーブルが正しく接続されていますか。接続されていない場合は、内蔵ケーブルを正しく接続してください。
 - －ジャンパピンが正しく設定されていますか。設定されていない場合は、ジャンパピンを正しく設定し直してください。
 - －SCSI 規格の装置の場合、SCSI ID および終端抵抗が正しく設定されていますか。設定されていない場合は、SCSI ID および終端抵抗を正しく設定し直してください。

■ CD-ROM ドライブユニット

- データの読み込みができない。
 - －CD を正しくセットしていますか。セットされていない場合は、CD のレーベル面を正しくセットしてください。
 - －CD が汚れていませんか。汚れていたら、乾いた柔らかい布で汚れを落としてください。
 - －CD に傷がついていたり、反っていませんか。傷ついていたりする場合は、CD を交換してください。
- ユニットが正常に動作しない。
 - －「4.5 内蔵オプションベイへの取り付け」（→ P.59）を参照してください。
 - －内蔵ケーブルが正しく接続されていますか。接続されていない場合は、内蔵ケーブルを正しく接続してください。

6.5 エラーメッセージ

本サーバによる POST (Power On Self Test : 本サーバ起動時に行われる装置チェック) エラーメッセージについて説明します。

POST 中にエラーが発生した場合、以下のメッセージが表示されます。

メッセージ	内容と対処
Failure Fixed Disk 0	BIOS セットアップユーティリティで、「Main メニュー」の「IDE Driver 1 ~ 4」の設定値と、「Advanced メニュー」の「Hard Disk Controller」の設定値を確認します。そのあともこのメッセージが表示される場合は、担当保守員に連絡してください。
Failure Fixed Disk 1	
Fixed Disk Controller Failure	
Keyboard controller error	キーボードが異常です。キーボードまたはマウスを交換してください。交換後もメッセージが表示される場合は、ベースボードの交換が必要です。担当保守員に連絡してください。
Keyboard error	キーボードが正しく接続されているかどうか確認してください。確認後もメッセージが表示される場合は、キーボードの交換が必要です。
Keyboard error nn	キーボードのキーを押しているものがあれば離してください (nn はそのキーを表す 16 進コードです)。キーボードが正しく接続されているかどうかを確認し、そのあともこのメッセージが表示される場合は、担当保守員に連絡してください。
Stuck Key nn	
Keyboard locked - Unlock key switch	キーボードが正しく接続されているかどうか確認してください。そのあともこのメッセージが表示される場合は、担当保守員に連絡してください。
Monitor type does not match CMOS - RUN SETUP	間違ったモニタタイプが設定されています。担当保守員に連絡してください。
Critical memory error occurred - system halted	メモリが異常です。サーバをいったん停止し、再起動します。そのあともこのメッセージが表示される場合は、メモリの交換が必要です。
Extended RAM Failed at offset: nnnn	
System RAM Failed at offset: nnnn	
Shadow RAM Failed at offset: nnnn	
Memory type mixing detected	メモリの搭載方法が間違っています。同一バンク内で同じタイプのメモリが搭載されているかを確認してください。正常に搭載されている場合は、メモリの交換が必要です。
Single-bit ECC error occurred	メモリが異常です。エラーログを確認し、該当するメモリを交換してください。
Multiple-bit ECC error occurred	
Memory decreased in Size	サーバの電源をいったん切り、もう一度電源を入れてください。それでも同じメッセージが表示されたら、ErrorLog を確認し、異常 DIMM を交換してください。
One or more RDRAM devices are not used	メモリ異常です。未サポートのメモリが搭載されているので、サポートされているメモリへの交換が必要です。
One or more RDRAM devices have bad architecture/timing	
One or more RDRAM devices are disabled	
There are more than 32 RDRAM devices in the system	
Non Fujitsu Siemens Memory Module detected Warranty void!	メモリ異常です。
System battery is dead - Replace and run SETUP	担当保守員に連絡してください。

メッセージ	内容と対処
System CMOS checksum bad - - Default configuration used	BIOS セットアップユーティリティで、現在の設定値を修正するか、またはご購入時設定値に設定してください。
Password checksum bad- Passwords cleared	設定したパスワードが異常です。BIOS セットアップユーティリティでパスワードを再設定してください。
System timer error	サーバをいったん停止し、再起動します。そのあともこのメッセージが表示される場合は、ベースボードの交換が必要です。担当保守員に連絡してください。
Real time clock error	BIOS セットアップユーティリティの「Main メニュー」で、正確な時刻を入力します。そのあともこのメッセージが表示される場合は、ベースボードの交換が必要です。担当保守員に連絡してください。
Check date and time settings	BIOS セットアップユーティリティの「Main メニュー」で日付、時刻の設定を確認してください。同じエラーが何度も発生する場合は、ベースボードの交換が必要です。担当保守員に連絡してください。
Previous boot incomplete - Default configuration used	必ず以下の操作を行ってください。操作しない場合、OS が起動しない場合や、サーバ本体が正しく動作しない場合があります。 <ol style="list-style-type: none"> 1. 【F2】 キーを押して BIOS セットアップユーティリティを起動します（【F1】 キーは押さないでください）。 2. 「Exit」メニュー内の「Save Changes & Exit」を選択し、【Enter】キーを押します。 3. 「Save configuration changes and exit now?」というメッセージが表示されたら、【←】、【→】キーで「Yes」にカーソルをあわせて【Enter】キーを押します。 4. BIOS セットアップユーティリティが終了し、本サーバが再起動します。 その後は通常どおりシステムを起動してください。
Memory Size found by POST differed from EISA CMOS	サーバの電源をいったん切り、もう一度電源を入れてください。それでも同じメッセージが表示される場合は、ベースボードの交換が必要です。担当保守員に連絡してください。
CPU mismatch detected	交換前と交換後の CPU を確認し、正しい CPU を搭載します。正しい CPU を搭載し、それでも同じメッセージが表示されたら、BIOS セットアップユーティリティで「Advanced メニュー」の「Reset Configuration Data」の設定値を「Yes」に変更してください。
Available CPUs do not support the same bus frequency-system halted	CPU の搭載が間違っています。 正しい CPU を搭載し、それでも同じメッセージが表示される場合は、ベースボードの交換が必要です。担当保守員に連絡してください。
Diskette drive A error	BIOS セットアップユーティリティの「Main メニュー」で「Diskette A」または「Diskette B」の設定値を確認します。フロッピーディスクドライブのケーブルが正しく接続されているか確認してください。
Diskette drive B error	
Incorrect Drive A - run SETUP	BIOS セットアップユーティリティの「Main メニュー」で「Diskette A」または「Diskette B」の設定値を訂正します。
Incorrect Drive B - run SETUP	
System Cache Error - Cache disabled	サーバをいったん停止し、再起動します。そのあともこのメッセージが表示される場合は、エラーログを確認し、担当保守員に連絡してください。

メッセージ	内容と対処	
System memory exceeds the CPU's caching limit	サーバの電源をいったん切り、もう一度電源を入れてください。それでも同じメッセージが表示されたら、Error Log を確認し、CPU に問題がある場合には、当該 CPU を交換してください。またはベースボードの交換が必要です。担当保守員に連絡してください。	
CPU ID 0x failed	BIOS セットアップユーティリティで、「Server メニュー」の「CPU Status」を「Disabled」に変更してください。変更後、異常 CPU の交換を行ってください。	
EISA CMOS not writable	サーバの電源をいったん切り、もう一度電源を入れます。それでも同じメッセージが表示される場合は、ベースボードの交換が必要です。担当保守員に連絡してください。	
DMA Test Failed		
Software NMI Failed		
Fail-safe Timer NMI Failed		
Verify CPU Frequency selection in Setup	サーバの電源をいったん切り、もう一度電源を入れてください。それでも同じメッセージが表示されたら、Error Log を確認し、CPU に問題がある場合には、当該 CPU を交換してください。またはベースボードの交換が必要です。担当保守員に連絡してください。	
System Management Configuration changed	交換前と交換後の CPU を確認し、正しい CPU を搭載します。正しい CPU を搭載し、それでも同じメッセージが表示されたら、BIOS セットアップユーティリティで Advanced メニューの「Reset Configuration Data」の設定値を「Yes」に変更してください。	
Invalid System Configuration Data	BIOS セットアップユーティリティで、「Advanced メニュー」の「Reset Configuration Data」を「Yes」に変更してください。	
Invalid System Configuration Data - run configuration utility		
Patch for installed CPU not loaded. Please run the bios flash update diskette.	担当保守員に連絡してください。	
The system chassis has been opened.	カバーが開いています。カバーを閉めてください。	
The system performed an emergency shutdown.	何らかの原因でシステムがシャットダウンされましたので、イベントログを参照してください。	
CNR Plug and Play EEPROM contents are damaged.	サーバの電源をいったん切り、もう一度電源を入れます。それでも同じメッセージが表示される場合は、ベースボードの交換が必要です。担当保守員に連絡してください。	
CNR version newer than motherboard, some CNR functionality may be lost.		
CNR and AC97 Version do not match, AC97 functionality of CNR ignored.		
Illegal AC97 configuration, AC97 Audio and Modem functions disabled.		
Illegal AC97 configuration, AC97 Modem function disabled.		
CNR LAN Interface not compatible with Motherboard, LAN function disabled.		
USB version required by the CNR is not supported by the motherboard. The CNR USB functions will operate at lower spe		
CNR EEPROM PCI Configuration data size mismatch		
BIOS update for installed CPU failed		担当保守員に連絡してください。

メッセージ	内容と対処
Invalid NVRAM media type	NVRAM の異常です。 サーバの電源をいったん切り、もう一度電源を入れてください。それでも同じメッセージが表示される場合は、ベースボードの交換が必要です。担当保守員に連絡してください。
Missing or invalid NVRAM token	
Operating system not found	起動する OS が見つかりません。 不要なフロッピーディスクが挿入されていないか、またはフロッピーディスクドライブのケーブルが正しく接続されているか確認してください。
Parity Check 1	サーバの電源をいったん切り、もう一度電源を入れます。それでも同じメッセージが表示される場合は、ベースボードの交換が必要です。担当保守員に連絡してください。
Parity Check 2	
Service Processor not properly installed	サーバの電源をいったん切り、もう一度電源を入れます。それでも同じメッセージが表示される場合は、ベースボードの交換が必要です。担当保守員に連絡してください。

6.6 イベントログ

ここでは、BIOS ERROR LOG TOOL および SMBUS/I2C VIEWER の使用方法について説明します。

BIOS ERROR LOG TOOL は、BMC (Baseboard Management Controller : ベースボード上で温度や電圧などのセンサ等を管理しているマイクロコントローラ) に保存されているエラーログやメッセージログを扱うことができます。

BIOS ERROR LOG TOOL および SMBUS/I2C VIEWER を利用すると、次のことができます。

- イベントログの表示
- エラーログ/メッセージログの表示
- ログの保存
- ログの消去

なお、エラーログが発生した場合は、BIOS ERROR LOG TOOL および SMBUS/I2C VIEWER でログを保存し、担当保守員に連絡してください。

■ 注意事項

- BIOS ERROR LOG TOOL および SMBUS/I2C VIEWER は、本サーバ専用です。他システムでは絶対に使用しないでください。使用した場合、システムを破壊する可能性があります。
- BIOS ERROR LOG TOOL および SMBUS/I2C VIEWER は、後述の方法で、サーバを起動した状態で実行してください。他のフロッピーディスクやハードディスクから起動された状態で本ツールを実行しないでください。実行した場合、システムを破壊する可能性があります。
- フロッピーディスクアクセス表示ランプの点灯中に、フロッピーディスクを取り出さないように注意してください。取り出した場合、フロッピーディスクのデータが破壊される可能性があります。

6.6.1 イベントログの参照／保存／消去

イベントログの参照／保存／消去は、BIOS ERROR LOG TOOL で行います。

⚠ 注意



- ServerStart CD-ROM やハードウェア構成ツール起動用フロッピーディスクを入れてシステムを起動する前に、ServerView の「OS ブート監視」機能が無効に設定されていることを確認してください（初期設定は無効です）。
「OS ブート監視」機能を有効にしたままでシステムを起動すると、本サーバが自動的に電源切断や再起動するなど、意図しない動作をするおそれがあります。
「OS ブート監視」機能を有効にして運用している場合は、運用を再開する前に、再度本機能を有効にしてください。ServerView の詳細については、『ServerView ユーザーズガイド』を参照してください。

■ BIOS ERROR LOG TOOL の起動

以下に BIOS ERROR LOG TOOL の起動方法を示します。

- 1 「ハードウェア構成ツール起動用フロッピーディスク」をフロッピーディスクドライブにセットします。
次の画面が表示されます。

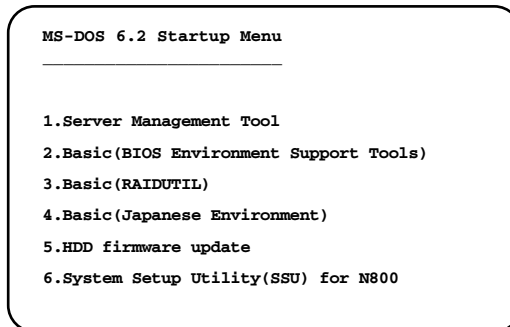

🔍 POINT

- ▶ 「ハードウェア構成ツール起動用フロッピーディスク」は、ServerStart CD-ROM から作成しておく必要があります。
作成方法の詳細については、『ソフトウェアガイド 第4章 OS インストール後の操作』を参照してください。
- 2 「1.Server Management Tool」を選択し、【Enter】キーを押します。
DOS プロンプトが表示されたら、フロッピーディスクを取り出します。
- 3 本サーバに添付の「Server Management Tools」ディスクをフロッピーディスクドライブにセットします。
以下のコマンドを入力します。
A:\>BIOSVIEW 【Enter】

4 BIOS ERROR LOG TOOL が起動され、イベントログが表示されます。

```
FUJITSU
SIEMENS          BIOS ERROR LOG TOOL Vx.xx
COMPUTERS

0 [0110] 10.05.01 11:56 ERR_KBD_STUCK
1 [0000] 00.00.00 00:00 no error
1 [0000] 00.00.00 00:00 no error

<F8> SaveBIOSLogToFile <F9> ClearBIOSLog <ESC> Exit
```

■ BIOS ERROR LOG TOOL の終了

- 1 BIOS ERROR LOG TOOL のメニュー画面で【Esc】キーを押します。
以下のように DOS プロンプトが表示されたら、電源を切ってもかまいません。
A:\>

■ ログの保存

- 1 BIOS ERROR LOG TOOL 画面で、【F8】キーを押します。
- 2 ログを保存するファイルのファイル名を入力し、【Enter】キーを押します。
- 3 フロッピーディスクに、手順 2 で指定したファイル名でログが保存されます。

■ ログの消去

- 1 BIOS ERROR LOG TOOL 画面で、【F9】キーを押します。
- 2 【Enter】キーを押します。
サーバの再起動後にログが消去されます。

6.6.2 エラーログ／メッセージログの参照／保存／消去

エラーログ／メッセージログの参照／保存／消去は、SMBUS/I2C VIEWER で行います。

⚠ 注意



- ServerStart CD-ROM やハードウェア構成ツール起動用フロッピーディスクを入れてシステムを起動する前に、ServerView の「OS ブート監視」機能が無効に設定されていることを確認してください（初期設定は無効です）。
「OS ブート監視」機能を有効にしたままでシステムを起動すると、本サーバが自動的に電源切断や再起動するなど、意図しない動作をするおそれがあります。
「OS ブート監視」機能を有効にして運用している場合は、運用を再開する前に、再度本機能を有効にしてください。ServerView の詳細については、『ServerView ユーザーズガイド』を参照してください。

■ SMBUS/I2C VIEWER の起動

以下に SMBUS/I2C VIEWER の起動方法を示します。

- 1 「ハードウェア構成ツール起動用フロッピーディスク」をフロッピーディスクドライブにセットします。
次の画面が表示されます。

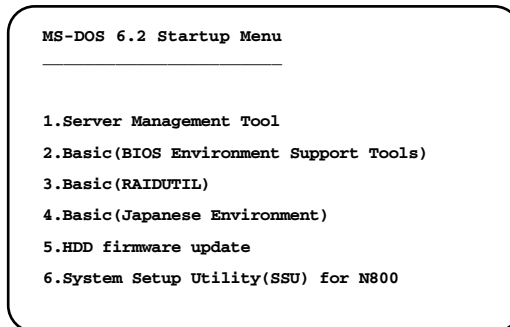

🔍 POINT

- ▶ 「ハードウェア構成ツール起動用フロッピーディスク」は、ServerStart CD-ROM から作成しておく必要があります。
作成方法の詳細については、『ソフトウェアガイド 第4章 OS インストール後の操作』を参照してください。
- 2 「1. Server Management Tool」を選択し、【Enter】キーを押します。
DOS プロンプトが表示されたら、フロッピーディスクを取り出します。
- 3 本サーバに添付の「Server Management Tools」ディスクをフロッピーディスクドライブにセットします。
以下のコマンドを入力します。
A:\>SMBVIEW 【Enter】

4 SMBUS/I2C VIEWER が起動されます。

```

FUJITSU
SIEMENS          SMBUS/I2C VIEWER Vx.xx
COMPUTERS

## MX AD Type ---P Information-----
0  A8 Memory  0 SDRAM - 128MB
1  AA Memory  1 SDRAM - 128MB
2  AC Memory  0 SDRAM - 128MB
3  AE Memory  1 SDRAM - 128MB
4  A6 Chassis Chassis Serial EEPROM
5  A0 PwrSply <NotPresent>
6  A4 PwrSply <NotPresent>
7  A2 SCSIBkPl <NotPresent>
8  20 SCSIBkPl SCSI Backplane/Termination Serial EEPROM
9  22 SCSIBkPl <NotPresent>
10 E6 Sysmon  System-Monitoring-Controller
11 D0 Sysmon  System-Monitoring-Controller
12 B0 ErrLog  Error Log Onboard EEPROM

<↑↓> Select <ENTER> Exit <F2> HexMap <F4> Info <ESC> Exit

```

5 メニュー一覧から「Error Log Onboard EEPROM」を選択します。 SERIAL PROM LOG 画面が表示されます。

```

FUJITSU
SIEMENS          SERIAL PROM LOG
COMPUTERS

Found 3 Errors and 7 Messages

<F1> View Error Log
<F2> View Message Log
<F3> Save Logs to File
<F4> Clear Logs
<F5> Hexdump
<ESC> Cancel

```

SERIAL PROM LOG 画面でのキー操作を以下に示します。

キー	キーの役割
【F1】	エラーログを表示します。
【F2】	メッセージログを表示します。
【F3】	ログを保存します。
【F4】	ログを消去します。
【Esc】	SERIAL PROM LOG 画面を終了し、SMBUS/I2C Viewer のメニュー画面に戻ります。

■ エラーログの表示

エラーログとは、システム内で発生した異常を格納しているログです。

エラーログが発生した場合は、SMBUS/I2C VIEWER でログを保存し、担当保守員に連絡してください。

エラーログは、SERIAL PROM LOG 画面で、【F1】キーを押すと表示されます。

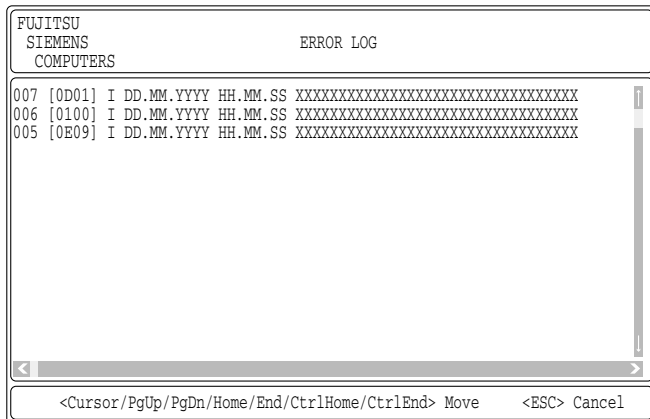

ERROR LOG 画面でのキー操作を以下に示します。

キー	キーの役割
【↑】、【↓】、【←】、【→】、【PageUp】、【PageDown】、【Home】、【End】、【Ctrl】 + 【Home】、【Ctrl】 + 【End】	画面をスクロールします。
【Esc】	ERROR LOG 画面を終了し、SERIAL PROM LOG 画面に戻ります。

■ メッセージログの表示

メッセージログとは、システムで発生したイベントを格納しているログです。
メッセージログは、SERIAL PROM LOG 画面で、【F2】キーを押すと表示されます。

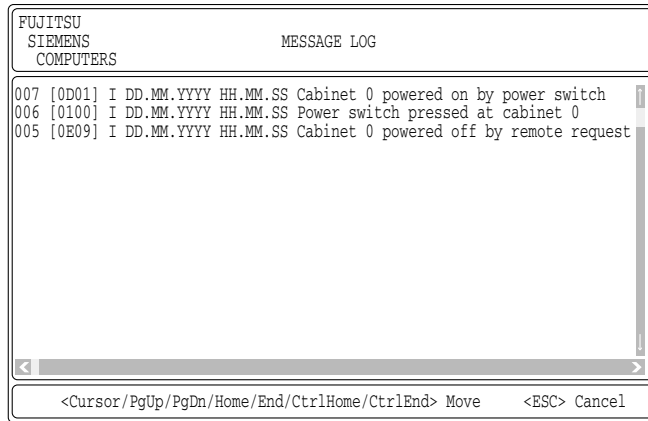

MESSAGE LOG 画面でのキー操作を以下に示します。

キー	キーの役割
【↑】、【↓】、【←】、【→】、【PageUp】、【PageDown】、【Home】、【End】、【Ctrl】 + 【Home】、【Ctrl】 + 【End】	画面をスクロールします。
【Esc】	MESSAGE LOG 画面を終了し、SERIAL PROM LOG 画面に戻ります。

■ ログの保存

- 1 SERIAL PROM LOG 画面で、【F3】キーを押します。
- 2 ログを保存するファイルのファイル名を入力し、【Enter】キーを押します。
- 3 フロッピーディスクに、手順2で指定したファイル名でログが保存されます。

■ ログの消去

エラーログやメッセージログがいっぱいになると、古いログから順番に新しいログで上書きされるため、定期的に SMBUS/I2C VIEWER を起動してエラーログやメッセージログを確認し、必要に応じてログを保存/消去してください。

以下にエラーログとメッセージログの消去方法を示します。

- 1 SERIAL PROM LOG 画面で、【F4】キーを押します。
- 2 【Enter】キーを押します。
エラーログとメッセージログが消去されます。

6.7 保守員に連絡するときは

どうしても故障の原因がわからないときや、元の状態に戻せないときは、お買い上げの販売店または担当保守員に連絡してください。そのときに、事前に次のことを確認して、保守員に伝えられるようにしておいてください。

『はじめにお読みください コンフィグレーションシート』および「7.5 障害連絡シート」(→P.174)に必要事項を記入しておくとう便利です。

- サーバ本体のモデル名と型名 (サーバ本体底面のラベルに表示されています。)
- サーバ本体のセットアップ情報 (取り付けてある内蔵オプションの種類や設定など)
- コンフィグレーション設定情報 (BIOS セットアップユーティリティ、SCSI コンフィグレーションユーティリティでの設定値)
- 使用している OS
- LAN/WAN システム構成
- 現象 (何をしているときに何が起きたか、画面にどのようなメッセージが表示されたか。)
- 発生日時
- サーバ本体設置環境
- 各種ランプの状態

第7章

技術情報

7

この章は、サーバ本体の仕様および運用上の留意点について解説しています。

章目次	
7.1 仕様	164
7.2 24時間運用上の留意点	167
7.3 LAN経由の電源投入／切断時の留意点	168
7.4 オプションカード増設／取り外し時の留意事項	171
7.5 障害連絡シート	174

7.1 仕様

ここでは、本サーバの本体仕様および内蔵ハードディスクユニットの仕様を説明します。

7.1.1 本体仕様

本サーバの仕様は、次のとおりです。

他の周辺装置の仕様については、各装置に添付の取扱説明書をご覧ください。

タイプ		Windows 2000 アレタイプ (RAID5、18.2GBx3)	Windows 2000 アレタイプ (RAID5、36.4GBx3)	Windows 2000 アレタイプ (RAID5、73GBx3)	NT4.0 アレタイプ (RAID5、18.2GBx3)
型名		PGF2BW1VK	PGF2BW1WK	PGF2BW1LK	PGF2BW1VN / PGF2BW1VN2
CPU	周波数/ キャッシュ	インテル® Xeon™ プロセッサ 1.8GHz インテル® Xeon™ プロセッサ 2.4GHz インテル® Xeon™ プロセッサ 2.8GHz 1次キャッシュ: 32KB 2次キャッシュ: 512KB			
	マルチ数	1 (最大2)			
メモリ	標準	256MB (128MB DIMM × 2枚)			
	増設単位	256MB / 512MB / 1GB / 2GB			
	最大容量	6GB (6 スロット 1GB DIMM × 6枚)			
ビデオ RAM 容量		8MB			
グラフィックス		VGA チップ: ATI RAGE XL 640 × 480、800 × 600、1024 × 768、1280 × 1024 表示色: 解像度、OS などによって異なる			
内蔵 5 インチベイ		3ベイ (標準搭載含む) 種類: CD-ROM (または DVD-ROM: 基本 DVD-ROM 変換機構を使用時)、DDS4、DDS3、 DDS4 オートローダ、光磁気ディスク、SLR60、SLR100、DLT、LTO			
標準搭載		48 倍速 CD-ROM ユニット (ATAPI)			
内蔵 3.5 インチハードディ		6ベイ (標準搭載ハードディスクユニットを含む)			
スクベイ	標準	18.2GB × 3 (10000rpm)	36.4GB × 3 (10000rpm)	73.4GB × 3 (10000rpm)	18.2GB × 3 (10000rpm)
	増設単位	18.2GB / 36.4GB / 73.4GB (10000 / 15000rpm、Ultra 160 SCSI)			
	内蔵最大	73.4GB × 6 = 440.4GB			
ディスクアレイ		標準			
拡張スロット		PCI-X スロット (64bit / 100MHz) × 2 PCI スロット (64bit / 66MHz) × 2 PCI スロット (32bit / 33MHz) × 2			
フロッピーディスクドライブ		3.5 インチ (2 モード 1.44MB / 720KB) 標準搭載			
インタフェース		LAN (100BASE-TX / 10BASE-T) × 1 (ベースボード標準搭載)、 シリアル × 2、パラレル × 1、キーボード、マウス、モニタ、USB × 2			
キーボード/マウス		標準添付 (カスタムメイドでラックマウント変換機構を使用時: オプション)			
外形寸法 (単位: mm)		174 (285 突起部含む) × 732 × 466 (ラックマウント変換機構を使用時: 483 × 735 × 177) (4U)			
質量		最大 38.4kg (ラックマウント変換機構を使用時: 40.0kg)			
内蔵時計精度		誤差 2 ~ 3 分 / 月			
消費電力		最大 450W / 最大 1620kJ/h			
電源		AC100V (50/60Hz) / 二極接地型			
電源ユニット		標準で 1 台、最大 2 台 (冗長電源オプション)			
ファン		4 個 (冗長ファン、ホットプラグ対応)			
エネルギー消費効率 (*)		インテル® Xeon™ プロセッサ 1.8GHz: J 区分、0.025 インテル® Xeon™ プロセッサ 2.4GHz: J 区分、0.019 インテル® Xeon™ プロセッサ 2.8GHz: J 区分、0.021			

*) エネルギー消費効率とは、省エネ法で定める測定方法により、測定した消費電力を省エネ法で定める複合理論性能で除したものです。

本サーバの仕様は、改善のため予告なしに変更することがあります。あらかじめ、ご了承ください。

タイプ		ディスクレスタイプ	Linux タイプ	Linux アレイタイプ (RAID5、18.2GBx3)	Linux アレイタイプ (RAID5、36.4GBx3)
型名		PGF2BW1A	PGF2BW1G	PGF2BW1VG PGF2BW1VG2	PGF2BW1WG2
CPU	周波数/ キャッシュ	インテル® Xeon™ プロセッサ 1.8GHz インテル® Xeon™ プロセッサ 2.4GHz インテル® Xeon™ プロセッサ 2.8GHz 1次キャッシュ：32KB 2次キャッシュ：512KB			
	マルチ数	1 (最大 2)			
メモリ	標準	256MB (128MB DIMM × 2 枚)			
	増設単位	256MB / 512MB / 1GB / 2GB			
	最大容量	6GB (6 スロット 1GB DIMM × 6 枚)			
ビデオ RAM 容量		8MB			
グラフィックス		VGA チップ：ATI RAGE XL 640 × 480、800 × 600、1024 × 768、1280 × 1024 表示色：解像度、OS などによって異なる			
内蔵 5 インチベイ		3 ベイ (標準搭載含む) 種類：CD-ROM (または DVD-ROM：基本 DVD-ROM 変換機構を使用時)、DDS4、DDS3、 DDS4 オートローダ、光磁気ディスク、SLR60、SLR100、DLT、LTO			
標準搭載		48 倍速 CD-ROM ユニット (ATAPI)			
内蔵 3.5 インチハードディ		6 ベイ (標準搭載ハードディスクユニットを含む)			
スクベイ	標準	オプション	18.2GB × 1 (10000rpm)	18.2GB × 3 (10000rpm)	36.4GB × 3 (10000rpm)
	増設単位	18.2GB / 36.4GB / 73.4GB (10000 / 15000rpm、Ultra 160 SCSI)			
	内蔵最大	73.4GB × 6 = 440.4GB			
ディスクアレイ		オプション		標準	
拡張スロット		PCI-X スロット (64bit / 100MHz) × 2 PCI スロット (64bit / 66MHz) × 2 PCI スロット (32bit / 33MHz) × 2			
フロッピーディスクドライブ		3.5 インチ (2 モード 1.44MB / 720KB) 標準搭載			
インタフェース		LAN (100BASE-TX / 10BASE-T) × 1 (ベースボード標準搭載)、 シリアル × 2、パラレル × 1、キーボード、マウス、モニタ、USB × 2			
キーボード/マウス		標準添付 (カスタムメイドでラックマウント変換機構を使用時：オプション)			
外形寸法 (単位：mm)		174 (285 突起部含む) × 732 × 466 (ラックマウント変換機構を使用時：483 × 735 × 177) (4U)			
質量		最大 38.4kg (ラックマウント変換機構を使用時：40.0kg)			
内蔵時計精度		誤差 2 ~ 3 分/月			
消費電力		最大 450W / 最大 1620kJ/h			
電源		AC100V (50/60Hz) / 二極接地型			
電源ユニット		標準で 1 台、最大 2 台 (冗長電源オプション)			
ファン		4 個 (冗長ファン、ホットプラグ対応)			
エネルギー消費効率 (*)		インテル® Xeon™ プロセッサ 1.8GHz：J 区分、0.025 インテル® Xeon™ プロセッサ 2.4GHz：J 区分、0.019 インテル® Xeon™ プロセッサ 2.8GHz：J 区分、0.021			

*) エネルギー消費効率とは、省エネ法で定める測定方法により、測定した消費電力を省エネ法で定める複合理論性能で除したものです。

本サーバの仕様は、改善のため予告なしに変更することがあります。あらかじめ、ご了承ください。

7.1.2 内蔵ハードディスクユニットの仕様

内蔵ハードディスクユニットの仕様を次に示します。

型名	PG-HDH81B2	PG-HDH61B2	PG-HDH71B	PG-HDH85B2	PG-HDH65B
インタフェース	Ultra 160 SCSI (注1)				
記憶媒体	3.5 インチハードディスク				
記憶容量 (注2)	18.2GB	36.4GB	73.4GB	18.2GB	36.4GB
最大データ転送速度	160MB/s (Ultra 160)				
平均回転待ち時間	2.99ms			2.00ms	
回転数	10000rpm			15000rpm	
外形寸法 (WDXH)	101.6 × 146.0 × 25.4 (mm)				
質量	0.8kg				

注1：SCSI 環境に合わせて自動的に切り替わります。

注2：記憶容量は、フォーマット時、1GB=1000³ byte 換算です。

7.2 24 時間運用上の留意点

■ 無人運転について

装置として不慮の事故に対する安全性を高める必要から、オフィス内に適切な防災対策（耐震対策、煙探知器、温度センサーなど）が施され、かつ防災管理者（警備員、管理人など）が建物内に待機していることが必要です。

■ 誤切断防止

誤って電源を切らないように、専用の電源（分電盤など）を準備することを推奨します。

7.3 LAN 経由の電源投入／切断時の留意点

本サーバでは、WOL (WakeUp On LAN) 機能によってクライアントから LAN 経由でサーバ本体の電源を投入／切断することができます。

POINT

- ▶ サーバ本体の電源ケーブルを抜いた場合や、停電などで電源が切れた場合は、本サーバを再起動してください。再起動しない場合、WOL 機能が動作しません。
- ▶ 本サーバでは、オンボード LAN のみ WOL 機能に対応していますので、LAN 経由での電源制御を行う場合は、必ずオンボード LAN に接続してください。

■ Power On Source:LAN の変更

BIOS セットアップユーティリティを起動し、Advanced メニューの「Power On/Off」項目の「Power On Source:LAN」項目を「Enabled」に設定してください。

詳細は、「5.3 BIOS セットアップユーティリティを使う」－「Power On Source」(→ P.110)を参照してください。

■ 電源投入／切断指示

Windows 2000 Server および Windows NT Server 4.0 をお使いの場合、「Power MANagement for Windows V1.1」により、LAN 経由での電源投入／切断指示ができます。本ソフトウェアは、サーバ／クライアントでそれぞれ必要となります。詳細は「Power MANagement for Windows V1.1」が格納されている ServerStart CD-ROM 中のオンラインマニュアル (Readme ファイル) を参照してください。

POINT

- ▶ WOL 機能はオンボード LAN のみ使用できます。
- ▶ Power MANager for Windows V1.1 では複数の LAN カード (オンボード LAN を含む) が存在する場合に、WOL の対象とする LAN カードを指定することができません。LAN カードを搭載している環境で WOL を使用する場合は、エージェントの登録を以下の手順で行ってください。

[Windows 2000 Server の場合]

1. デスクトップ上の「マイコンピュータ」アイコンを右クリックし、表示されたメニューの中から「管理」を選択します。
2. コンピュータの管理ウィンドウが開いたら、左側エリアの「デバイスマネージャ」をクリックします。右側エリアにデバイスの一覧が表示されたら、「ネットワークアダプタ」をダブルクリックします。

- オンボード LAN 以外の LAN カードを右クリックし、表示されたメニューの中から「無効」を選択します。「このデバイスを無効にしますか」と表示されるので [はい] をクリックします。オンボード LAN は「Intel 8255x-based PCI Ethernet Adapter (10/100)」と表示されます。

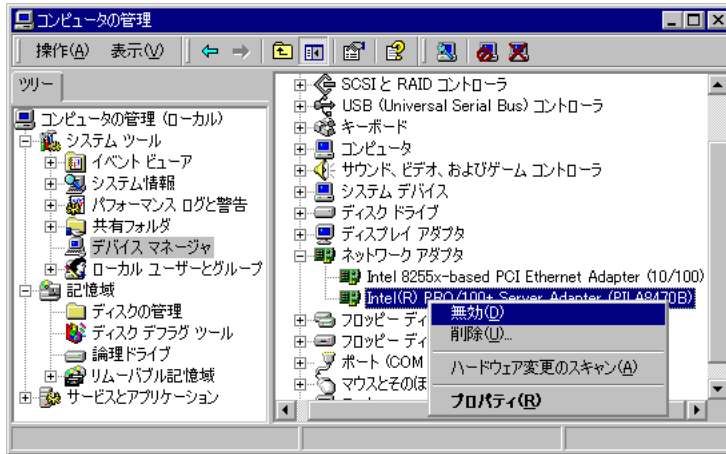

- オンボード LAN 以外をすべて無効にしたら、OS を再起動します。
- 再起動後、Power Management for Windows のコンソールから、本サーバに対してエージェントの新規登録を行います。
- 手順 1～2 に従ってアダプター一覧を表示させ、手順 3 で無効にしたアダプタをすべて有効に戻します。有効に戻すには、無効になっているアダプタを右クリックし、表示されたメニューから「有効」を選択します。
- すべてのアダプタを有効に戻したら、OS を再起動します。
- WOL 機能が正しく動作することを確認します。

[Windows NT Server 4.0 の場合]

- 「スタート」ボタン→「設定」→「コントロールパネル」の順に選択します。
- コントロールパネルから、「ネットワーク」を起動します。
- 「バインド」タブをクリックし、バインドの表示で「すべてのアダプタ」を選択します。
- アダプタの一覧が表示されるので、オンボード LAN 以外のアダプタを選択して [無効] をクリックします。オンボード LAN 以外はすべて無効にします。オンボード LAN は「Intel 8255x-based PCI Ethernet Adapter (10/100)」と表示されます。

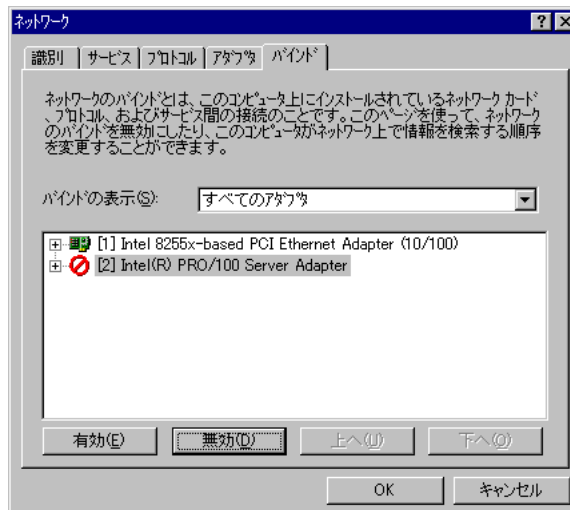

5. [OK] をクリックすると、「今すぐコンピュータを再起動しますか？」と表示されるので [はい] をクリックします。
6. 再起動後、Power Management for Windows のコンソールから、本サーバに対してエージェントの新規登録を行います。
7. 手順 1～3 に従ってアダプタの一覧を表示させ、手順 4 で無効にしたアダプタをすべて有効に戻します。有効に戻すには、無効になっているアダプタを選択し、[有効] をクリックします。
8. すべてを有効に戻したあと、[OK] をクリックします。
9. LAN 環境によっては環境設定を促す画面が表示されることがあります (IPX/SPX を利用している場合など)。必要に応じて設定を行います。
10. 「今すぐコンピュータを再起動しますか？」と聞かれるので [はい] をクリックします。OS が再起動します。
11. WOL 機能が正しく動作することを確認します。

■ 電源投入／切断時の注意事項

LAN 経由で電源制御を行う場合は、必ず ServerView をインストールしてください。

ServerView がインストールされていない場合は、OS のシャットダウン完了後、自動的に電源が切れません。

7.4 オプションカード増設／取り外し時の留意事項

Windows 2000 Server をご使用のときに、PCI スロット 4 または 5 に以下のカードを増設する場合、またはそこから取り外す場合は、オンボード SCSI ドライバの再インストールが必要となります。

- ・ SCSI アレイコントローラカード (PG-142B/PG-142C)
- ・ LAN カード (PG-1861)

以下の手順でオプションカード増設／取り外しを行ってください。

- 1** デスクトップ上の「マイコンピュータ」アイコンを右クリックし、表示されたメニューの中から「管理」を選択します。
コンピュータの管理ウィンドウが開きます。
- 2** 左側エリアの「デバイスマネージャ」をクリックします。右側エリアにデバイスの一覧が表示されたら、「SCSI と RAID コントローラ」をダブルクリックします。

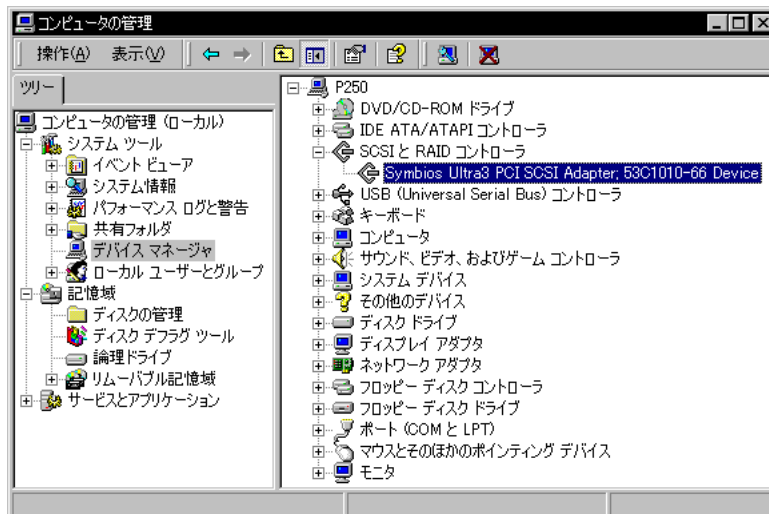

- 3** 「Symbios Ultra3 PCI SCSI Adapter, 53C1010-66 Device」をダブルクリックします。
プロパティウィンドウが開きます。
- 4** 「ドライバ」タブをクリックして表示内容を変更したあと、[削除] をクリックします。
- 5** 「警告：システムからこのデバイスを削除しようとしています。」というメッセージが表示されるので、[OK] をクリックします。

- 6 「今コンピュータを再起動しますか？」と聞かれるので、[いいえ] をクリックします。再度、ウインドウが開いて「今コンピュータを再起動しますか？」と聞かれるので [いいえ] をクリックします。
- 7 OS をシャットダウンし、サーバの電源を切ります。
→ 「3.4 電源を切る」 (→ P.30)
- 8 拡張カードを増設または取り外します。
→ 「4.6 拡張カードの取り付け」 (→ P.69)
- 9 サーバの電源を入れ、OS が起動します。
ログインしたあと、次のウインドウが表示されるまで、しばらく待ちます。

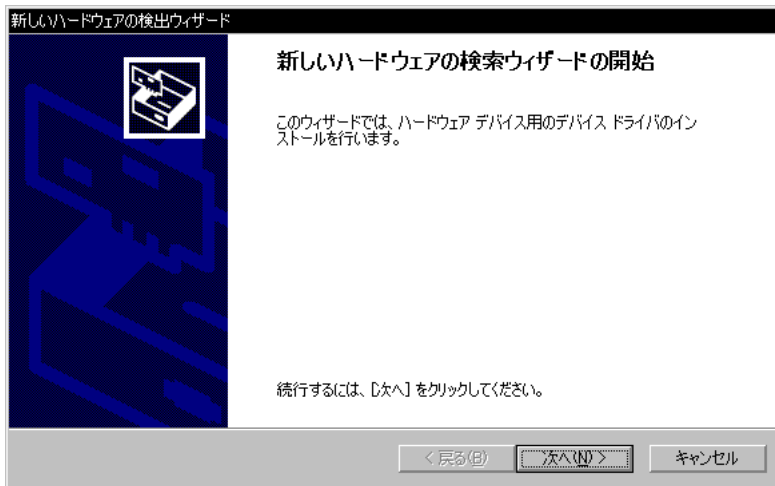

- 10 [次へ] をクリックします。
- 11 「このデバイスの既知のドライバを表示して、その一覧から選択する」にチェックを付けて、[次へ] をクリックします。
- 12 モデル欄から「Symbios Ultra3 PCI SCSI Adapter, 53C1010-66 Device」を選択して、[次へ] をクリックします。
- 13 「次のハードウェアデバイスのドライバをインストールします」と表示されるので、[次へ] をクリックします。
- 14 「デジタル署名が見つかりませんでした」、「インストールを続行しますか？」と表示されたら [はい] をクリックします。
- 15 ドライバのインストールが終了すると、「新しいハードウェアの検索ウィザードの完了」と表示されるので、[完了] をクリックします。
- 16 「今すぐ再起動しますか？」と表示されるので、[はい] をクリックすると、OS の再起動が行われます。

- 17** 拡張カードの増設の場合は、OS の再起動後にオプションカードのドライバインストール、設定等の作業を行います。
手順については、カードの取扱説明書を参照してください。

7.5 障害連絡シート

モデル名・型名	<input type="checkbox"/> PRIMERGY F250 (PG)	
OS		
設置環境		
LAN・WAN環境		
発生日時		
現象	何をしているときに何が起きたか。 画面にどのようなメッセージが表示されたか。	
	添付資料	有・無

オプション構成および設定内容は、『はじめにお読みください』のコンフィギュレーションシートを使用してください。

索引

い

イベントログ	155
インジケータ	16
インレット	14

え

エラーメッセージ	151
----------	-----

お

オンボード LAN	76
-----------	----

か

カーソルキー	16
拡張カードの種類	69
拡張カードの搭載順について	71
拡張カードの取り付け	69, 72
拡張 RAM モジュールの取り付け	57
拡張 RAM モジュールの取り外し	57

き

キーボード	16
キーボードコネクタ	14
キーボードのお手入れ	141

さ

サーバ本体のお手入れ	141
サイドカバーキー	14, 44
サイドカバーの取り外し	44

し

システム状態表示ランプ	12
システムファンの交換	90
システムファン番号	90
障害連絡シート	174
状態表示ランプ	14
冗長電源機能	89

す

スイッチブロック	93
ストレージベイへの取り付け	60

せ

セキュリティ	20
--------	----

そ

送風ダクトの取り外し	49
ソフトウェアのセキュリティ	22

つ

通信カード V/X	76
-----------	----

て

テンキー	16
電源状態ランプ	14
電源スイッチ	12
電源ユニット	14, 15
電源ユニットの取り付け	88
電源ユニットの取り外し	89
電源ランプ	12
電源を入れる	29
電源を切る	30

と

搭載可能な拡張カード	70
トップカバーの取り外し	46
ドライブカバー	12
ドライブカバーキー	12
トラブルシューティング (サーバ本体)	148
トラブルシューティング (ディスプレイ)	149
トラブルシューティング (フロッピー ディスクドライブ)	149
トラブルシューティング (SCSI 装置)	150
トラブルシューティング (内蔵 CD-ROM ドライブユニット)	150

な

内蔵オプションの種類	40
内蔵オプションベイへの取り付け	59
内蔵ハードディスクユニットの仕様	166
内蔵ハードディスクユニットの取り付け	61

は

ハードウェア構成ツール起動用フロッピーディスク	117, 156
ハードウェアのセキュリティ	20
ハードウェアの設定	92, 93
ハードディスクアクセス表示ランプ	12, 13
ハードディスクカバーの取り外し	43
ハードディスク故障ランプ	13
ハードディスク状態表示ランプ	13
パスワードの削除	23
パスワードの種類	22
パスワードの設定	22
パスワードの変更	23
バックアップ	145

ふ

ファイバーチャネルカード	79
フロッピーディスクドライブのクリーニング	143
フロッピーディスクドライブユニット	12
フロッピーディスクのセット	33
フロッピーディスクの取り出し	34
フロントカバーの取り外し	48

へ

ベースボード各部の名称	17
-------------	----

ほ

保守員に連絡するとき	162
保守用スイッチ	12
本体仕様	164

ま

マウス	16
マウスコネクタ	14
マウスのお手入れ	142

ら

ラックキー	27
ラックドアを開ける	27

り

リセットスイッチ	12
リモートサービスボード	79

ろ

ログの消去	157, 161
ログの保存	157, 161

A

Alt キー	16
Application キー	16

B

Back Space キー	16
BIOS ERROR LOG TOOL	155, 156
BIOS 情報の退避	134
BIOS 情報の復元	136
BIOS セットアップユーティリティ	92, 94
BIOS セットアップユーティリティの起動	95
BIOS セットアップユーティリティの終了	96
BMC	155

C

Caps Lock キー	16
CD-ROM ドライブユニット	12
CD-ROM のセットと取り出し	36
CPU 増設オプション	50
CPU ソケット	15
CPU の取り付け	51
Ctrl キー	16

D

Delete キー	16
DIMM スロット	15
DVD-ROM ドライブユニット	12
DVD-ROM のセットと取り出し	36

E

End キー	16
Enter キー	16
Esc キー	16

F

F キー	16
FAX モデムカード	78

H

Home キー 16

I

Insert キー..... 16

ISDN カード..... 77

ISDN 接続 G3/G4FAX 通信カード 78

L

LAN カード..... 76

N

Num Lock キー..... 16

P

Page Down キー 16

Page UP キー..... 16

Pause キー..... 16

PCI スロット 15

POST..... 151

Print Screen キー..... 16

R

RS-232C カード 77

S

Scroll Lock キー..... 16

SCSI アレイコントローラカードの留意事項..... 74

SCSI カードの留意事項..... 74

SCSI コンフィグレーションユーティリティ 92, 125

SCSI コンフィグレーションユーティリティの起動 125

SCSI コンフィグレーションユーティリティの終了 127

SCSI-ID..... 60

Server Management Tools 134

SMBUS/I2C VIEWER 155, 158

Space キー 16

W

Wakeup On LAN 機能..... 168

Windows キー 16

その他

3.5 インチストレージベイ15, 13

5 インチストレージベイ15, 12

5 インチ内蔵オプションの取り付け ...67

PRIMERGY F250

ハードウェアガイド
B7FH-1101-01-00

発行日 2002年11月
発行責任 富士通株式会社

- 本書の内容は、改善のため事前連絡なしに変更することがあります。
- 本書に記載されたデータの使用に起因する、第三者の特許権およびその他の権利の侵害については、当社はその責を負いません。
- 無断転載を禁じます。