

# PRIMERGY RX350 S7

## システム構成図

【2012年3月版】



PRIMERGY RX350 S7

本体前面

[2.5インチモデル]

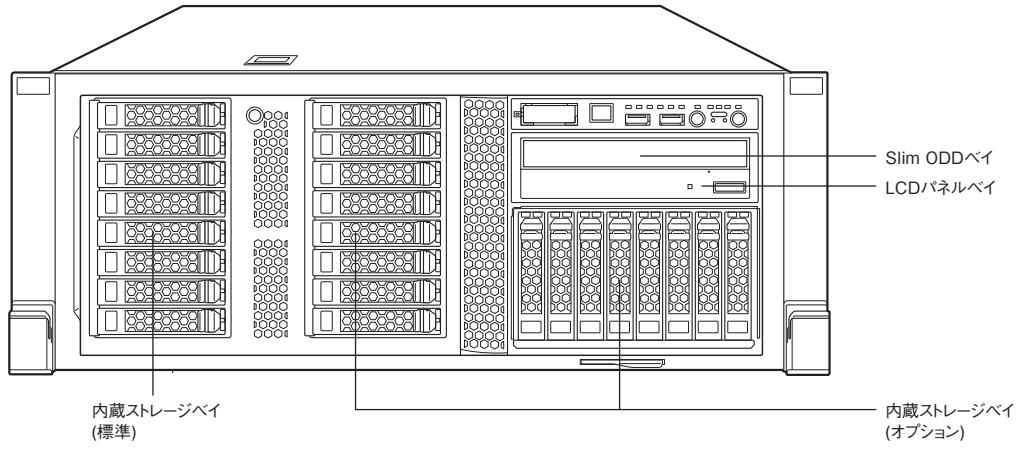

本体背面

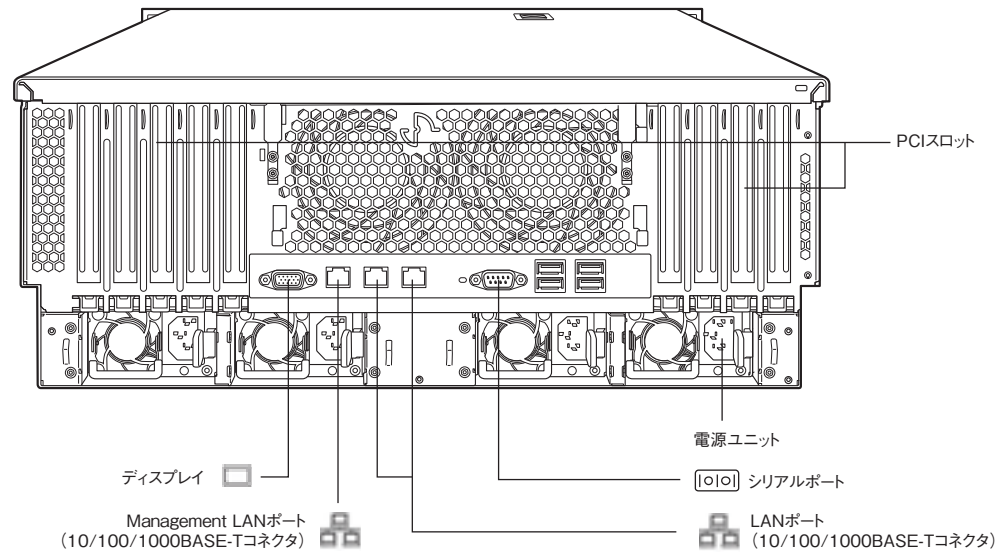

本体内部

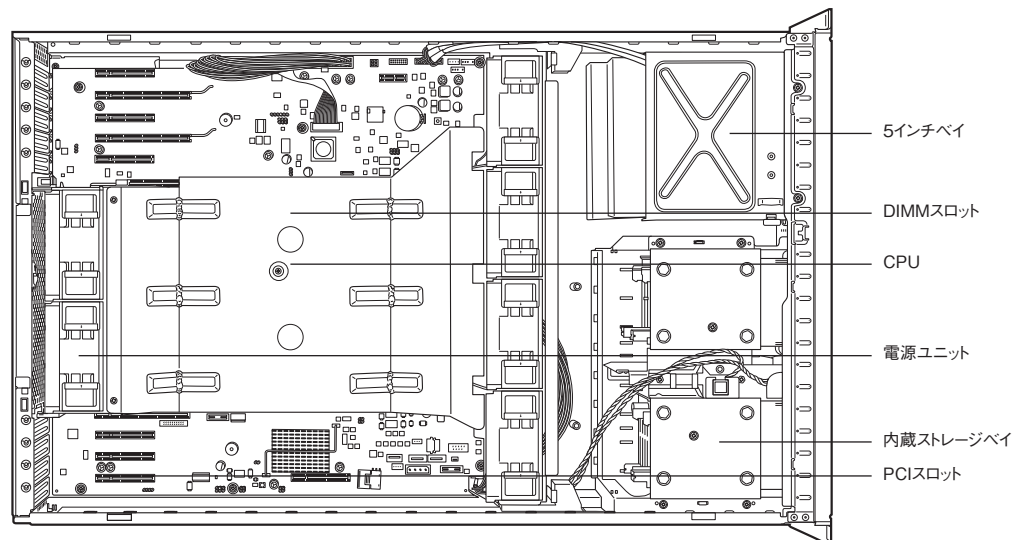

【サーバ本体前面】 →

RX350 S7

一般モデル (3.5インチモデル)

品名	PRIMERGY
モデル	RX350 S7(3.5インチモデル)
ベースユニット	ラックベースユニット (3.5インチ)
型名 (*1)	PYR357R3N
CPU (*2)	搭載可能CPU インテル® Xeon® プロセッサ E5-2690 (2.90GHz) / E5-2680 (2.70GHz) / E5-2670 (2.60GHz) / E5-2667 (2.90GHz) / E5-2660 (2.20GHz) / E5-2650 (2.00GHz) / E5-2650L (1.80GHz) / E5-2643 (E5-2640) / E5-2640 (2.50GHz) / E5-2637 (3.00GHz) / E5-2630 (2.30GHz) / E5-2630L (2.00GHz) / E5-2620 (2.00GHz) / E5-2609 (2.40GHz) / E5-2603 (1.80GHz)
3次キャッシュメモリ	20MB (インテル® Xeon® プロセッサ E5-2690 / E5-2680 / E5-2670 / E5-2660 / E5-2650 / E5-2650L) / 15MB (インテル® Xeon® プロセッサ E5-2667 / E5-2640 / E5-2630 / E5-2630L / E5-2620) / 10MB (インテル® Xeon® プロセッサ E5-2643 / E5-2609 / E5-2603) / 5MB (インテル® Xeon® プロセッサ E5-2637)
コア数	8コア (インテル® Xeon® プロセッサ E5-2690 / E5-2680 / E5-2670 / E5-2660 / E5-2650 / E5-2650L) / 6コア (インテル® Xeon® プロセッサ E5-2667 / E5-2640 / E5-2630 / E5-2630L / E5-2620) / 4コア (インテル® Xeon® プロセッサ E5-2643 / E5-2609 / E5-2603) / 2コア (インテル® Xeon® プロセッサ E5-2637)
メモリバス (*3)	1600MHz (インテル® Xeon® プロセッサ E5-2690 / E5-2680 / E5-2670 / E5-2667 / E5-2660 / E5-2650 / E5-2650L / E5-2643 / E5-2637) / 1333MHz (インテル® Xeon® プロセッサ E5-2640 / E5-2630 / E5-2630L / E5-2620) / 1066MHz (インテル® Xeon® プロセッサ E5-2609 / E5-2603)
QuickPath Interconnect (QPI)	8GT/s (インテル® Xeon® プロセッサ E5-2690 / E5-2680 / E5-2670 / E5-2667 / E5-2660 / E5-2650 / E5-2650L / E5-2643 / E5-2637) / 7.2GT/s (インテル® Xeon® プロセッサ E5-2640 / E5-2630 / E5-2630L / E5-2620) / 6.4GT/s (インテル® Xeon® プロセッサ E5-2609 / E5-2603)
標準	-
最大	2
チップセット	Intel® C602
システムボード	D2649
メインメモリ (*3) (*4) (*5) (*6)	搭載可能メモリ 2GB/4GB DDR3 1600 LV-UDIMM / 4GB/8GB/16GB DDR3 1600 LV-RDIMM 標準 最大 1CPU構成時: 32GB (4GB DDR3 1600 LV-UDIMM*8) / 192GB (16GB DDR3 1600 LV-RDIMM*12) 2CPU構成時: 64GB (4GB DDR3 1600 LV-UDIMM*16) / 384GB (16GB DDR3 1600 LV-RDIMM*24)
画面制御機能	リモートマネジメントコントローラ内蔵、VRAM: 8MB (最大512MBオプション適用時)
グラフィック表示機能 (*7)	640×480 / 800×600 / 1024×768 / 1280×1024 / 1600×1200※1
内蔵3.5インチベイ	4 (最大12オプション適用時) (ホットプラグ対応) (空き4)
搭載可能内蔵ストレージ (*8) (*9)	3.5インチSAS HDD: 300.0GB (15krpm) / 450.0GB (15krpm) / 600.0GB (15krpm) / 3.5インチSATA HDD: 250GB (7.2krpm) / 500GB (7.2krpm) / 1TB (7.2krpm) / 2TB (7.2krpm)
標準 (*8) (*9)	-
最大 (*8) (*9)	3.5インチSAS HDD: 2.4TB (7.2TB, オプション適用時) / 3.5インチSATA HDD: 8TB (24TB, オプション適用時)
内蔵5インチベイ	3 (空き3)
内蔵ODD (*10)	内蔵5インチベイ: オプション (DVD-RAMドライブユニット) / Slim ODD-ベイ: オプション (DVD-ROMドライブユニット、DVD-RAMドライブユニット)
拡張バススロット (*11)	PCI Express 3.0 (x16レーン) 2 PCI Express 3.0 (x8レーン) 5 (1 SASアレイコントローラカード専用スロット) PCI Express 3.0 (x4レーン) 2 PCI Express 2.0 (x4レーン) [x4/ソケット] 1
ディスクアレイ	オプション (*25)
ネットワークインターフェース (オンボード)	標準 [2ポート(1000BASE-T/1000BASE-TX/10BASE-T)]、オプション [ポート拡張オプション(1000BASE-T*4)、(1000BASE-T*2)、(10GBASE*2)]
インターフェース	ディスプレイ(アナログRGB)*2(前面: 1 (オプション) / 背面: 1) (*27)、シリアルポート*1(D-SUB9ピン)、USB(Ver. 2.0)*6(キーボード/マウスで2番使用)(前面: 2 / 背面: 4)
キーボード/マウス	オプション
ハードウェア監視	コンポーネントランプ (オプション (LCDパネル))
ソフトウェア監視	ServerView Suite (ServerView Operations Manager & ServerView Agents) (*13)
リモートサービス機能	標準搭載 (オンボード、リモートマネジメントコントローラ)
専用コネクタ (*14)	Management LAN 2ポート(前面: 1 (オプション) / 背面: 1) (1000BASE-T/1000BASE-TX/10BASE-T)
セキュリティチップ	オプション (TCG 1.2準拠) (*15)
電源 (*16)	オプション (電源ユニット(450W) / 電源ユニット(800W)) (最大4) AC100V(50/60Hz) / オプション (平行2Pアース付き(NEMA 5-15準拠)) (最大4) / AC200V(50/60Hz) / オプション (NEMA L6-15準拠/IEC60320準拠) (最大4)
入力電源(周波数)入力コンセント	最大1070W / 3852kJ/h
消費電力(発熱量)	オプション (ホットプラグ対応)
冗長電源	オプション (ホットプラグ対応)
冗長ファン	オプション (ホットプラグ対応)
エネルギー消費効率(2011年度基準) (*17)	インテル® Xeon® プロセッサ E5-2667: 0.63(AAA) / E5-2660: 0.63(AAA) / E5-2650: 0.71(AAA) / E5-2650L: 0.75(AAA) / E5-2643: 0.82(AAA) / E5-2640: 0.74(AAA) / E5-2637: 1.8(AA) / E5-2630: 0.80(AAA) / E5-2630L: 0.91(AAA) / E5-2620: 0.90(AAA) / E5-2609: 1.1(AAA) / E5-2603: 1.5(AA) (L区)
外形寸法[W×D×H(mm)]	448[482.6(突起部含む)] × 736[758.8(突起部含む)] × 177 (4U)
質量	最大35kg [39.5kg(ラック内含む)]
使用環境	周囲温度: 10~35℃ / 湿度: 10~85% (ただし結露しないこと)
インストールOS	- (*18)
バンドルOS	- (*18) (*19)
サポートOS (*20) (*21) (*22)	Windows Server® 2008 R2 Standard (64-bit) (SP1) (*23) / Windows Server® 2008 R2 Enterprise (64-bit) (SP1) (*23) / Windows Server® 2008 R2 Datacenter (64-bit) (SP1) (*23) / Windows® Web Server 2008 R2 (64-bit) (SP1) (*23) / Windows® HPC Server 2008 R2 (64-bit) (SP1) (*23) / Windows Server® 2008 Standard (32-bit) (SP2) / Windows Server® 2008 Enterprise (32-bit) (SP2) / Windows Web Server 2008 (32-bit) (SP2) / Windows Server® 2008 Standard (64-bit) (SP2) (*26) / Windows Server® 2008 Enterprise (64-bit) (SP2) (*26) / Windows Server® 2008 Datacenter (64-bit) (SP2) (*26) / Windows Web Server 2008 (64-bit) (SP2) (*26) Red Hat Enterprise Linux 6 (for x86) / Red Hat Enterprise Linux 6 (for Intel64) / Red Hat Enterprise Linux 5 (for x86) / Red Hat Enterprise Linux 5 (for Intel64) / VMware vSphere® 5 (*24)
標準保証	3年間営業日以降訪問修理 (月曜~金曜、9:00~17:00 (祝日および年末年始を除く))

(\*1) 必ずラックレールを併せて選択する必要があります。詳細については、「ラックレール」を参照下さい。  
 (\*2) 必ず1個以上のCPUを選択する必要があります。詳細については、「CPU」を参照下さい。  
 (\*3) メモリ動作クロックは搭載するCPU、メモリの種類/搭載枚数により異なります。詳細については、「メモリの搭載について」を参照願います。  
 (\*4) 物理CPU1個につき、必ず1個以上のメモリを選択する必要があります。詳細については、「メモリ」を参照下さい。  
 (\*5) 異なる種類のDIMM(LV-UDIMM、LV-RDIMM)の混在搭載はできません。詳細につきましては「メモリの搭載について」を参照願います。  
 (\*6) OSにより使用可能なメモリ容量が異なります。詳細については、留意事項欄のOSにおける最大CPU数/使用可能なメモリ容量についてを参照下さい。  
 (\*7) 実際に表示可能な解像度/色数は、接続されるディスプレイの機能、およびOSにより異なります。  
 (\*8) 内蔵ストレージの容量は1GB=1000Byte、1TB=1000Byte換算値です。  
 (\*9) 内容量/回転数の内蔵ストレージをカスタムで付設を追加し、RAID設定サービスを手配することにより、RAID設定を構築し出荷いたします。手配方法の詳細、内蔵ストレージの搭載方法については、「内蔵ストレージ構成時の注意事項」、「RAID設定サービスについて」を必ず参照下さい。  
 (\*10) 内蔵ODDを搭載しない場合は、複数台システムに最低1台、別途スーパーマールドライブユニット(FMV-NSM53)を手配する必要があります。  
 (\*11) iGPU構成では全てのPCIスロットは使用できません。PCIスロット6~9を使用するには、2CPU構成にする必要があります。  
 (\*12) ServerView Suiteの使用は、サーブドメインに接続して実行する必要がありますが、推奨のドライバや監視ソフト等が含まれますので、必ず1個以上のServerView Suite DVD & キーメント、もしくはServerView Suite DVDを選択する必要があります。詳細については、「ServerView Suite」を参照下さい。  
 (\*13) VMware ESX環境で利用の際は留意事項がありますので、弊社HP(<http://fujitsu.com/platform/server/primergy/software/vmware>)、VMware留意事項を必ずご参照下さい。  
 (\*14) フロントリモートマネジメントコントローラポートを適用することにより、コネクタ位置をフロント側に追加することができます。(背面のコネクタは排他使用となります。)  
 (\*15) Windows Server® 2008/2008 R2/BitLocker™ Drive Encryption機能でのみ使用できます。BitLocker™ Drive Encryption機能の詳細については弊社HP(<http://fujitsu.com/platform/server/primergy/technical/construct>)を参照ください。  
 (\*16) 必ず電源ユニットを1台以上選択する必要があります。また電源ユニット1台毎に電源ケーブルを手配する必要があります。詳細については、「電源/電源ケーブル」を参照下さい。  
 (\*17) エネルギー消費効率とは省エネ法で定める測定方法により測定した消費電力を、省エネ法で定める種合理論性能(単位: 千ワット)を換算したものです。かつ内には省エネ基準達成率\*あり、その表示値は達成率100%以上200%未満、AAは達成率200%以上500%未満、AAAは達成率500%以上を示します。もし、インテル® Xeon® プロセッサ E5-2690 / E5-2680 / E5-2680 / E5-2670については、省エネ法の規制対象外です。  
 (\*18) OSオプションを選択することにより、Windows® LinuxやVMwareのOSをインストール/バンドルすることができます。詳細については「OSオプション」を参照下さい。  
 (\*19) Linux OSオプションを選択された場合は、必ずSupportDesk Standard/Standard24(Red Hat Enterprise Linux基本サポート)を併せて選択する必要があります。  
 (\*20) Windows情報については弊社HP(<http://fujitsu.com/platform/server/primergy/software/windows>)を参照下さい。  
 (\*21) Linux情報については弊社HP(<http://fujitsu.com/platform/server/primergy/software/linux>)を参照下さい。また対応状況、サポート可能なLinuxの版数については、同HP内のLinuxサポート版数一覧表を参照下さい。  
 (\*22) VMware情報については弊社HP(<http://fujitsu.com/platform/server/primergy/software/vmware>)を参照下さい。また対応状況、サポート可能なVMwareの版数については、同HP内のVMware ESXサポート版数一覧表を参照下さい。  
 (\*23) EFiモードでのOSインストールは未サポートとなります。  
 (\*24) VMware vSphere® 5の対応については、現在無対応中です。対応状況および対応版数については、弊社HP(<http://fujitsu.com/platform/server/primergy/software/vmware>)を参照下さい。  
 (\*25) 内蔵ストレージを搭載するには、SASアレイコントローラカードを搭載する必要があります。  
 (\*26) 仮想化機能(Hyper-V)は未サポートです。  
 (\*27) 増設用ディスプレイコネクタを適用することにより、コネクタ位置をフロント側に追加することができます。

※ 本装置の騒音値は、FANユニット[PY-FA03]未適用時で実測値約42dB、適用時で実測値約44dBとなっております。オフィスへの設置の際には、設置環境に十分ご注意の上、導入願います。

一般モデル (2.5インチモデル)

PRIMERGY RX350 S7(2.5インチモデル)	
品名	ラックベースユニット (2.5インチ)
ベースユニット	ラックベースユニット (2.5インチ)
型名 (*1)	PYR357R2N
CPU (*2)	搭載可能CPU インテル® Xeon® プロセッサ E5-2690 (2.90GHz) / E5-2680 (2.70GHz) / E5-2670 (2.60GHz) / E5-2667 (2.90GHz) / E5-2660 (2.20GHz) / E5-2650 (2.00GHz) / E5-2650L (1.80GHz) / E5-2640 (2.50GHz) / E5-2637 (3.00GHz) / E5-2630 (2.30GHz) / E5-2630L (2.00GHz) / E5-2620 (2.00GHz) / E5-2609 (2.40GHz) / E5-2603 (1.80GHz)
3次キャッシュメモリ	20MB (インテル® Xeon® プロセッサ E5-2690 / E5-2680 / E5-2670 / E5-2660 / E5-2650 / E5-2650L / 15MB (インテル® Xeon® プロセッサ E5-2667 / E5-2640 / E5-2630 / E5-2630L / E5-2620) / 10MB (インテル® Xeon® プロセッサ E5-2643 / E5-2609 / E5-2603) / 5MB (インテル® Xeon® プロセッサ E5-2637)
コア数	8コア (インテル® Xeon® プロセッサ E5-2690 / E5-2680 / E5-2670 / E5-2660 / E5-2650 / E5-2650L / 6コア (インテル® Xeon® プロセッサ E5-2667 / E5-2640 / E5-2630 / E5-2630L / E5-2620) / 4コア (インテル® Xeon® プロセッサ E5-2643 / E5-2609 / E5-2603) / 2コア (インテル® Xeon® プロセッサ E5-2637)
メモリバス (*3)	1600MHz (インテル® Xeon® プロセッサ E5-2690 / E5-2680 / E5-2670 / E5-2667 / E5-2660 / E5-2650 / E5-2650L / E5-2643 / E5-2637) / 1333MHz (インテル® Xeon® プロセッサ E5-2640 / E5-2630 / E5-2630L / E5-2620) / 1066MHz (インテル® Xeon® プロセッサ E5-2609 / E5-2603)
QuickPath Interconnect (QPI)	8GT/s (インテル® Xeon® プロセッサ E5-2690 / E5-2680 / E5-2670 / E5-2667 / E5-2660 / E5-2650L / E5-2643 / E5-2637) / 7.2GT/s (インテル® Xeon® プロセッサ E5-2640 / E5-2630 / E5-2630L / E5-2620) / 6.4GT/s (インテル® Xeon® プロセッサ E5-2609 / E5-2603)
標準	-
最大	2
チップセット	Intel® C602
システムボード	D2649
メインメモリ (*3) (*4) (*5) (*6)	搭載可能メモリ 標準 最大 2GB/4GB DDR3 1600 LV-UDIMM / 4GB/8GB/16GB DDR3 1600 LV-RDIMM - 1CPU構成時: 32GB (4GB DDR3 1600 LV-UDIMM×8) / 192GB (16GB DDR3 1600 LV-RDIMM×12) 2CPU構成時: 64GB (4GB DDR3 1600 LV-UDIMM×16) / 384GB (16GB DDR3 1600 LV-RDIMM×24)
画面制御機能	リモートマネジメントコントローラ内蔵、VRAM: 8MB (最大512MB オプション適用時)
グラフィック表示機能 (*7)	640×480 / 800×600 / 1024×768 / 1280×1024 / 1600×1200※
内蔵2.5インチベイ	8 (最大24 オプション適用時) (ホットプラグ対応) (空き8)
搭載可能内蔵ストレージ (*8) (*9)	2.5インチSAS HDD: 73.4GB(15krpm) / 146.8GB(15krpm) / 300.0GB(10krpm) / 300.0GB(15krpm) / 450GB(10krpm) / 600GB(10krpm) / 900GB(10krpm) / 2.5インチSATA HDD: 250GB(7.2krpm) / 500GB(7.2krpm) / 1TB(7.2krpm) / 2.5インチSSD: 100GB(SATA/MLC) / 200GB(SATA/MLC) / 400GB(SATA/MLC) / 100GB(SAS/SLC) / 200GB(SAS/SLC) / 400GB(SAS/SLC)
標準 (*8) (*9)	-
最大 (*8) (*9)	2.5インチSAS HDD: 7.2TB (21.6TB オプション適用時) / 2.5インチSATA HDD: 8TB (24TB オプション適用時) / 2.5インチSSD: 3.2TB (9.6TB オプション適用時)
内蔵5インチベイ	3 (空き3)
内蔵ODD (*10)	内蔵5インチベイ: オプション (DVD-RAMドライブユニット) / Slim ODDベイ: オプション (DVD-ROMドライブユニット、DVD-RAMドライブユニット)
拡張バススロット (*11)	PCI Express 3.0 (x16レーン) 2 PCI Express 3.0 (x8レーン) 5 (1 SAS/RAIDコントローラ専用スロット) PCI Express 3.0 (x4レーン) 2 PCI Express 2.0 (x4レーン) [x4ソケット] 1
ディスプレイ	オプション (*12)
ネットワークインターフェース (オンボード)	標準 [2ポート(1000BASE-T/100BASE-TX/10BASE-T)]、オプション [ポート拡張オプション(1000BASE-T×4)、(1000BASE-T×2)、(10GBASE×2)]
インターフェース	ディスプレイ(アナログRGB×2)前面: 1 (オプション) / 背面: 1] (*27)、シリアルポート×1(D-SUB9ピン)、USB(Ver. 2.0)×6(キーボード/マウスで2番使用) [前面: 2 / 背面: 4]
キーボード/マウス	オプション
ハードウェア監視	コンポーネントラップ [オプション (LCDパネル)]
ソフトウェア監視	ServerView Suite (ServerView Operations Manager & ServerView Agents) (*14)
リモートサービス機能	標準搭載 (オンボード、リモートマネジメントコントローラ)
専用コネクタ (*15)	Management LAN 2ポート [前面: 1 (オプション) / 背面: 1] (1000BASE-T/100BASE-TX/10BASE-T)]
セキュリティチップ	オプション (TCG 1.2準拠) (*16)
電源 (*17)	オプション (電源ユニット(450W) / 電源ユニット(800W)) (最大4) 入力電圧(周波数)入力コンセント AC100V(50/60Hz) / オプション (平行2Pアース付き(NEMA 5-15準拠)) (最大4) / AC200V(50/60Hz) / オプション (NEMA L6-15準拠/IEC60320準拠) (最大4) 消費電力/発熱量 最大1070W / 3852kJ/h 冗長電源 オプション (ホットプラグ対応) 冗長電源 オプション (ホットプラグ対応)
冗長ファン	オプション (ホットプラグ対応)
エネルギー消費効率(2011年度基準) (*18)	インテル® Xeon® プロセッサ E5-2667: 0.63(AAA) / E5-2660: 0.63(AAA) / E5-2650: 0.71(AAA) / E5-2650L: 0.75(AAA) / E5-2643: 0.82(AAA) / E5-2640: 0.74(AAA) / E5-2637: 1.8(AA) / E5-2630: 0.80(AAA) / E5-2630L: 0.91(AAA) / E5-2620: 0.90(AAA) / E5-2609: 1.1(AAA) / E5-2603: 1.5(AA) (区分)
外形寸法[W×D×H(mm)]	448[482.6(突起部含む)] × 736[758.8(突起部含む)] × 177 (4U)
質量	最大35kg [39.5kg(ラックレール含む)]
使用環境	周囲温度: 10~35℃ / 湿度: 10~85% (ただし結露しないこと)
インテルOS	- (*19)
バンドルOS	- (*19) (*20)
サポートOS (*21) (*22) (*23)	Windows Server® 2008 R2 Standard (64-bit) (SP1) (*24) / Windows Server® 2008 R2 Enterprise (64-bit) (SP1) (*24) / Windows Server® 2008 R2 Datacenter (64-bit) (SP1) (*24) / Windows® Web Server 2008 R2 (64-bit) (SP1) (*24) / Windows® HPC Server 2008 R2 (64-bit) (SP1) (*24) / Windows Server® 2008 Standard (32-bit) (SP2) / Windows Server® 2008 Enterprise (32-bit) (SP2) / Windows Web Server 2008 (32-bit) (SP2) / Windows Server® 2008 Standard (64-bit) (SP2) (*26) / Windows Server® 2008 Enterprise (64-bit) (SP2) (*26) / Windows Server® 2008 Datacenter (64-bit) (SP2) (*26) / Windows Server® 2008/2008 R2® BitLocker™ Drive Encryption機能でのみ使用できます。BitLocker™ Drive Encryption機能の詳細については、弊社HP(http://jpu.fujitsu.com/platform/server/primergy/technical/construct)を参照ください。 Red Hat Enterprise Linux 6 (for x86) / Red Hat Enterprise Linux 6 (for Intel64) / Red Hat Enterprise Linux 5 (for x86) / Red Hat Enterprise Linux 5 (for Intel64) / VMware vSphere® 5 (*25)
標準保証	3年間営業日以下随時訪問修理 (月曜~金曜、9:00~17:00 (祝日および年末年始を除く))

(\*1) 必ずラックレールを併せて選択する必要があります。詳細については、「ラックレール」を参照下さい。  
 (\*2) 必ず1個以上のCPUを選択する必要があります。詳細については、「CPU」を参照下さい。  
 (\*3) メモリ動作クロックは搭載するCPU、メモリの種類/搭載枚数により異なります。詳細については、「メモリの搭載について」を参照願います。  
 (\*4) 物理CPU1個につき、必ず1個以上のメモリを選択する必要があります。詳細については、「メモリ」を参照下さい。  
 (\*5) 異なる種類のDIMM(LV-UDIMM、LV-RDIMM)の混在搭載はできません。詳細につきましては「メモリの搭載について」を参照願います。  
 (\*6) OSにより使用可能なメモリ容量が異なります。詳細については、留意事項欄のOSにおける最大CPU数/使用可能なメモリ容量についてを参照下さい。  
 (\*7) 実際に表示可能な解像度/色数は、接続されるディスプレイの機能、およびOSにより異なります。  
 (\*8) 内蔵ストレージの容量は1GB=1000Byte、1TB=1000Byte換算です。  
 (\*9) 内容量/回転数/内蔵ストレージをカスタムメイド型追加し、RAID設定サービスを手配することにより、RAID設定を構築し出荷いたします。手配方法の詳細、内蔵ストレージの搭載方法については、「内蔵ストレージ構成時の注意事項」、RAID設定サービスについてを必ず参照下さい。  
 (\*10) 内蔵ODDを搭載しない場合は、複数台システムに最低1台、別途スーパーマールドライブユニット(FMV-NSM5)を手配する必要があります。  
 (\*11) CPU構成では全てのPCIスロットは使用できません。PCIスロット5~9を使用するには、2CPU構成にする必要があります。  
 (\*12) 内蔵ストレージを搭載するには、SAS/RAIDコントローラカードを搭載する必要があります。  
 (\*13) ServerView Suiteの使用は、サーバ本体に対し無償で付与されておりますが、推奨のドライバや監視ソフト等が含まれますので、必ず1個以上のServerView Suite DVD & ドキュメント、もしくはServerView Suite DVDを選択する必要があります。詳細については、「ServerView Suite」を参照下さい。  
 (\*14) VMware ESX環境で利用する際は留意事項がありますので、弊社HP(http://jpu.fujitsu.com/platform/server/primergy/software/vmware) VMware留意事項を必ずご参照下さい。  
 (\*15) フロントリモートマネジメントコントローラポートを適用することにより、コネクタ位置をフロント側に追加することができます。(背面のコネクタとは併用使用となります。)  
 (\*16) Windows Server® 2008/2008 R2® BitLocker™ Drive Encryption機能でのみ使用できます。BitLocker™ Drive Encryption機能の詳細については、弊社HP(http://jpu.fujitsu.com/platform/server/primergy/technical/construct)を参照ください。  
 (\*17) 必ず電源ユニットを1台以上選択する必要があります。また電源ユニット(台数)に電源ケーブルを手配する必要があります。詳細については、「電源/電源ケーブル」を参照下さい。  
 (\*18) エネルギー消費効率は省エネ法で定められた方法により測定した消費電力を、省エネ法で定められた複合理論性能(単位: 平方ワット)で除いたものです。  
 カッコ内は省エネ法基準達成率であり、その表示語は達成率100%以上200%未満、AAは達成率200%以上500%未満、AAAは達成率500%以上を示します。但し、インテル® Xeon® プロセッサ E5-2690 / E5-2680 / E5-2670については、省エネ法の規制対象外です。  
 (\*19) OSオプションを選択することにより、Windows®/Linux®/VMwareのOSをインストール/バンドルすることができます。詳細については、「OSオプション」を参照下さい。  
 (\*20) Linux OSオプションを選択された場合は、必ずSupportDesk Standard/Standard24/Red Hat Enterprise Linux基本サポート)を併せて選択する必要があります。  
 (\*21) Windows 情報については弊社HP(http://jpu.fujitsu.com/platform/server/primergy/software/linux)を参照下さい。  
 (\*22) Linux情報は弊社HP(http://jpu.fujitsu.com/platform/server/primergy/software/linux)を参照下さい。また対応状況、サポート可能なLinuxの版数については、同HP内のLinuxサポート版数一覧表を参照下さい。  
 (\*23) VMware情報は弊社HP(http://jpu.fujitsu.com/platform/server/primergy/software/vmware)を参照下さい。また対応状況、サポート可能なVMwareの版数については、同HP内のVMware ESXサポート版数一覧表を参照下さい。  
 (\*24) EFIモードのOSインストールは未サポートとなります。  
 (\*25) VMware vSphere® 5の対応については、現在確認中です。対応状況および対応版数については、弊社HP(http://jpu.fujitsu.com/platform/server/primergy/software/vmware)を参照下さい。  
 (\*26) 仮想化機能(Hyper-V)は未サポートです。  
 (\*27) 増設用ディスプレイコネクタを適用することにより、コネクタ位置をフロント側に追加することができます。

※ 本装置の騒音値は、FANユニット[PY-FA03]未適用時で実測値約42dB、適用時で実測値約44dBとなっております。オフィスへの設置の際には、設置環境に十分ご注意の上、導入願います。

[3.5インチモデル]

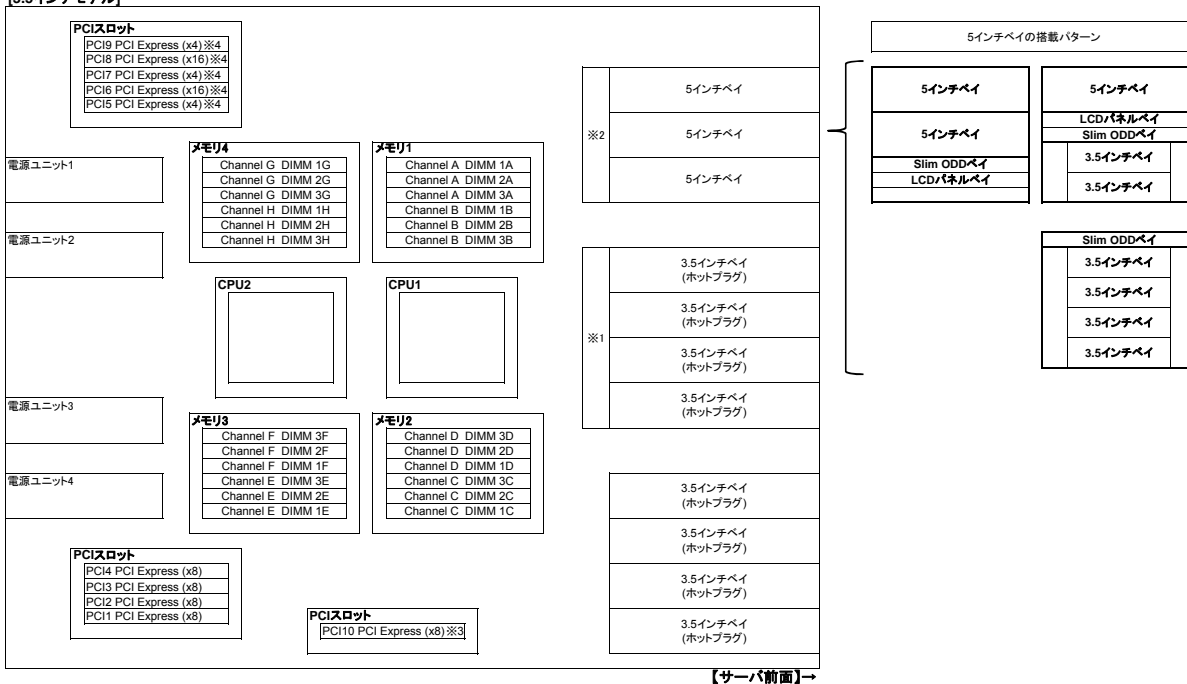

- ※1: ベイ追加オプション(3.5インチストレージ×4)により、内蔵ストレージを4本増設することが可能です。
- ※2: 5インチベイ 3ベイ分は、以下のいずれか一つのパターンにて搭載が可能です。  
 また、搭載パターン図については、「5インチベイへの搭載について」を参照下さい。  
 ・内蔵5インチベイ×3  
 ・内蔵5インチベイ×2、Slim ODDベイ×1、LCDパネルベイ×1  
 ・内蔵5インチベイ×1、LCDパネルベイ×1、Slim ODDベイ×1、内蔵3.5インチベイ×2  
 ・Slim ODDベイ×1、内蔵3.5インチベイ×4
- ※3: SASアレイトコントローラード専用のスロットです。
- ※4: 2CPU構成時のみ使用可能です。

[2.5インチモデル]

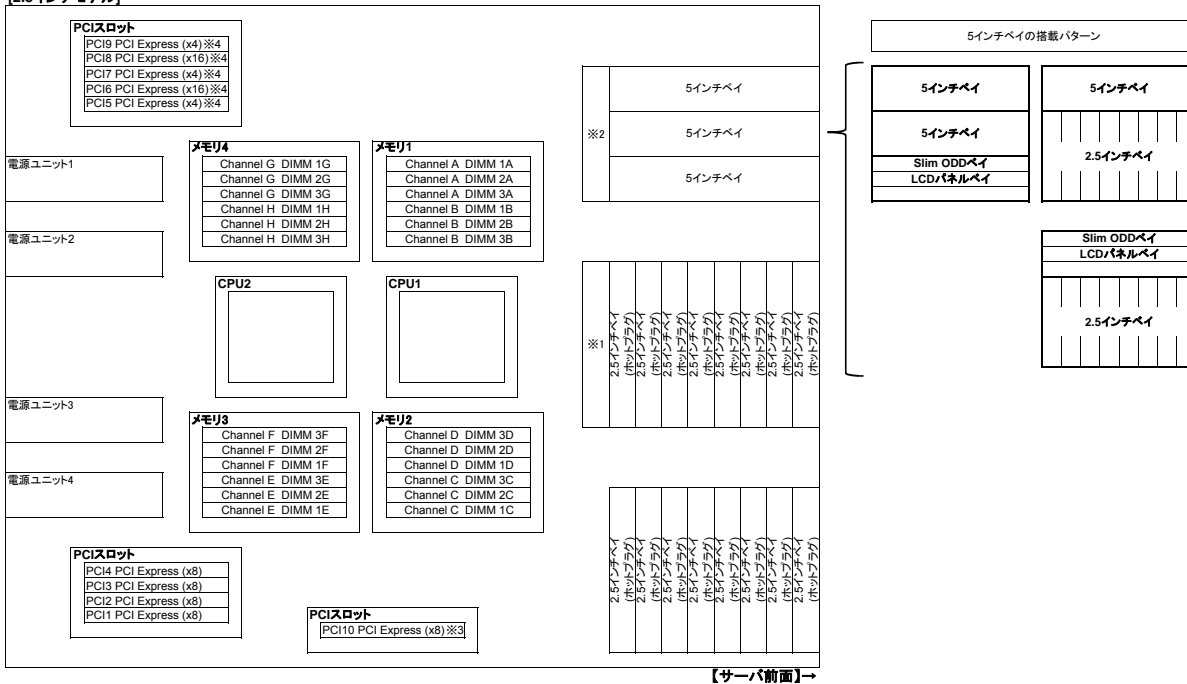

- ※1: ベイ追加オプション(2.5インチストレージ×8)により、内蔵ストレージを8本増設することが可能です。
- ※2: 5インチベイ 3ベイ分は、以下のいずれか一つのパターンにて搭載が可能です。  
 また、搭載パターン図については、「5インチベイへの搭載について」を参照下さい。  
 ・内蔵5インチベイ×3  
 ・内蔵5インチベイ×2、Slim ODDベイ×1、LCDパネルベイ×1  
 ・内蔵5インチベイ×1、内蔵2.5インチベイ×8  
 ・Slim ODDベイ×1、LCDパネルベイ×1、内蔵2.5インチベイ×8
- ※3: SASアレイトコントローラード専用のスロットです。
- ※4: 2CPU構成時のみ使用可能です。

搭載優先 順位	搭載カード	バス	PCIスロット										最大搭載枚数	備考			
			1	2	3	4	5 (*1)	6 (*1)	7 (*1)	8 (*1)	9 (*1)	10					
			PCI Express 3.0												PCI Express 2.0	PCI Express 3.0	
			x8 レーン				x4 レーン	x16 レーン	x4 レーン	x16 レーン	x4 レーン	x8 レーン					
Full Height										168 mm	168 mm						
Full size										168 mm	168 mm						
↑ 高	グラフィックスカード	PY-VG201	PCI Express (x1)	-	-	-	①	-	-	-	-	-	-	-	1		
	GPUコンピューティングカード	PYBGP201	PCI Express (x16)	-	-	-	-	①	②	-	-	-	-	-	2	2スロット占有	
	SASアレイコントローラカード (8port/512MB/SAS2.0)	PY-SR2C2	PCI Express (x4)	-	-	②	-	-	-	-	-	-	①	-	2 (*2)	内蔵ストレージ接続用	
	SASアレイコントローラカード (8port/SAS2.0)	PY-SR2L2	PCI Express (x4)	-	-	-	-	-	-	-	-	-	①	-	1	内蔵ストレージ接続用	
	SASアレイコントローラカード (8port/512MB/SAS2.0)	PY-SR2W0	PCI Express (x4)	-	③	①	-	-	-	-	②	-	-	-	1 (*2)	ETERNUS JX40接続用	
	ポート拡張オプション(10GBASE×2)	PYBLA242U	PCI Express (x8)	①	-	-	-	-	-	-	-	-	-	-	1	10GBASE×2追加オプション	
	ポート拡張オプション(1000BASE-T×4)	PYBLA234U	PCI Express (x4)	①	-	-	-	-	-	-	-	-	-	-	1	1000BASE-T×4追加オプション	
	ポート拡張オプション(1000BASE-T×2)	PYBLA222U	PCI Express (x4)	①	-	-	-	-	-	-	-	-	-	-	1	1000BASE-T×2追加オプション	
	IB HCAカード(56Gbps)	PY-HC301	PCI Express (x8)	⑥	⑤	②	④	⑨	③	⑧	①	⑦	-	-	2	2 (*3)	InfiniBandカード
	Dual port IB HCAカード(56Gbps)	PY-HC302	PCI Express (x8)	⑥	⑤	②	④	⑨	③	⑧	①	⑦	-	-	2	2 (*3)	Dual port InfiniBandカード
	IB HCAカード(40Gbps)	PY-HC201	PCI Express (x8)	⑥	⑤	②	④	⑨	③	⑧	①	⑦	-	-	2	2 (*3)	InfiniBandカード
	Dual port IB HCAカード(40Gbps)	PY-HC202	PCI Express (x8)	⑥	⑤	②	④	⑨	③	⑧	①	⑦	-	-	2	2 (*3)	Dual port InfiniBandカード
	SASコントローラカード(4port)	PY-SC1Y0	PCI Express (x4)	-	②	③	①	-	-	⑤	-	④	-	-	3	10	外付けSAS装置接続用
	ファイバーチャネルカード (8Gbps)	PY-FC201	PCI Express (x8)	⑥	⑤	①	④	⑨	③	⑧	②	⑦	-	-	4	4 (*4)	Emulex LPe1250-F8相当品
	Dual port ファイバーチャネルカード (8Gbps)	PY-FC202	PCI Express (x8)	⑥	⑤	①	④	⑨	③	⑧	②	⑦	-	-	4	4 (*4)	Emulex LPe12002-M8相当品
	ファイバーチャネルカード (8Gbps)	PY-FC211	PCI Express (x8)	⑥	⑤	①	④	⑨	③	⑧	②	⑦	-	-	4	4 (*4)	Qlogic QLE2560相当品
	Dual port ファイバーチャネルカード (8Gbps)	PY-FC212	PCI Express (x8)	⑥	⑤	①	④	⑨	③	⑧	②	⑦	-	-	4	4 (*4)	Qlogic QLE2562相当品
	コンバージド・ネットワーク・アダプタ (*5)	PY-CN202	PCI Express (x8)	⑥	⑤	①	④	⑨	③	⑧	②	⑦	-	-	4	4 (*4)	FCoE用 (10Gbps, 2ch)
	Dual port LANカード(10GBASE)	PY-LA242	PCI Express (x8)	①	⑥	⑤	④	⑨	③	⑧	②	⑦	-	-	2	4	
	Quad port LANカード (1000BASE-T)	PY-LA234	PCI Express (x4)	①	⑥	⑤	④	⑨	③	⑧	②	⑦	-	-	3	4	Quad port LANカード
Dual port LANカード (1000BASE-T)	PY-LA222	PCI Express (x4)	①	⑥	⑤	④	⑨	③	⑧	②	⑦	-	-	3	4	Dual port LANカード	
LANカード(1000BASE-T)	PY-LA101	PCI Express (x1)	①	⑥	⑤	④	⑨	③	⑧	②	⑦	-	-	4	4		
LANカード(1000BASE-SX)	PY-LA111	PCI Express (x4)	①	⑥	⑤	④	⑨	③	⑧	②	⑦	-	-	4	4		
↓ 低																	

※○の中の数字は搭載順を示す。-は搭載不可を示す。

\*1) PCIスロット5~9を使用するには、2CPU構成にする必要があります。

\*2) バッテリーバックアップユニットは合計3個まで搭載可能です。また、バッテリーバックアップユニットをカスタムメイド手配した場合は、搭載優先順位の高いカードから順に搭載されます。

\*3) IB HCAカードは、40Gbpsのカードと56Gbpsのカードを互いに混載させることはできません。

\*4) ファイバーチャネルカードは、PY-FC211/212とPY-FC201/202を互いに混載させることはできません。

\*5) 留意事項および最新の情報については、弊社HP(<http://jp.fujitsu.com/platform/server/primergy/peripheral/>)内の「オプション・周辺機器」から本製品の詳細情報を参照願います。



## システム構成図の見方について

- 《サーバ本体 樹系図(本体編)》にて、本体仕様および接続構成を確認します。
  - ・樹系図を最初のページから順に進めると、一通りの構成が組めるようになっています。
  - ・構成が複雑な部分については、アルファベットを用いた分岐にて表しています。
  - ・樹系図の途中に、留意事項を記載している箇所がありますので、必要に応じて参照下さい。
  - ・樹系図内にて使用する記号について、線上の○は排他にていずれかを選択可能、●は同時に選択可能(機種により制限あり)を表します。

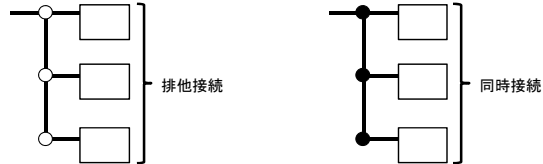

- 《留意事項編》にてメモリや内蔵ストレージの搭載条件、留意事項を確認します。
- 《ハードウェア一覧》にて対応OS、提供時期、製品概要を確認します。

## 必須選択オプションについて

※本モデルには必須選択オプションがあります。ベースユニットと共に、以下の製品をカスタムメイド型名にて必ず選択する必要があります。

- ・CPU
- ・メモリ
- ・電源ユニット
- ・電源ケーブル
- ・ServerView Suite (DVD)
- ・ラックレール

## 内蔵ストレージの運用上の注意事項

※SATA HDDを搭載したサーバは、小規模かつアクセス頻度の比較的低い用途において、1日8時間程度で5年間の使用を前提として設計されています。

\*1 SATA HDDと、その他内蔵ストレージを混在させてご使用の場合も、8時間運用となります。

※BC-SATA HDD(Business Critical)のみを搭載したサーバでは、バックアップ時間が1日数時間程度のバックアップサーバ、サーバのOS Boot専用(アプリケーションを搭載しない)ハードディスクなど、大容量かつアクセス頻度の低い用途において、24時間365日の連続使用が可能です。

\*1 24時間運用のサーバにおいて、業務負荷(HDDのアクセス頻度)が不明な場合には、SAS HDDまたはSSDを選定することを推奨します。

※24時間365日の連続使用や、頻繁にアクセスが繰り返されるデータベース用途、高い信頼性が求められる基幹業務用途等の場合は、高性能なSAS HDDまたはSSDを使用下さい。

(各内蔵ストレージの違いは、弊社HP(<http://jp.fujitsu.com/platform/server/primergy/harddisk/>)を参照下さい。)

※なお、大切なデータの損失を防ぐため、日頃からのデータバックアップを推奨します。

※SATAハードディスクを搭載したサーバは、ソフトウェアRAIDによりRAIDを構成可能です。

ソフトウェアRAIDについては、弊社HP掲載の「ストレージ構築ガイド」([http://jp.fujitsu.com/platform/server/primergy/hdd\\_construct/](http://jp.fujitsu.com/platform/server/primergy/hdd_construct/))を参照下さい。

※本モデルにおいて、SATA HDD/SSD(SATA)はVMwareを未サポートです。VMware使用時は、SAS HDD/SSD(SAS)を選択願います。

## OSインストールについて

OSをインストールする環境にあわせて下記のいずれかの手段を利用可能です。

- ・ローカルでサーバへインストール  
ServerView Suite内の「ServerView Installation Manager」を使用して、OSをインストールします。  
この場合、DVD-ROMやスーパーマラルドライブユニットなどのODDが必要です。
  - ・リモートからサーバへインストール(リモートインストール)  
ServerView Suite内の「ServerView Installation Manager」を使用して、ネットワーク経由でOSをインストールします。  
複数サーバへの一括インストールを行いたい場合は、「ServerView Deployment Manager」(別途ライセンス手配必須)を使用します。
  - ・リモートからサーバへインストール(クローニング)  
システム一括導入支援ソフト「SystemcastWizard Professional」(別途ソフトウェア手配必須)を使用して、ネットワーク経由で複数のサーバへクローンセットアップします。
- ※「SystemcastWizard Professional」、「ServerView Deployment Manager」、「ServerView Installation Manager」にてリモートからサーバへインストールを行う場合、別途サーバ1台が必要となります。

## USBメモリについて

※本製品では、一部作業においてUSBメモリが必要な場合があります。

USBメモリを必要とする作業については、弊社HP(<http://primeserver.fujitsu.com/primergy/products/note/>)内の「FDD/USBメモリを必要とする作業(モデル別)」を参照ください。

## ストレージコントローラの適用指針について

※本製品では、お客様の構成、用途に応じて複数のストレージコントローラから選択可能です。

ストレージコントローラを選択する際の指針については、弊社HP([http://jp.fujitsu.com/platform/server/primergy/hdd\\_construct/](http://jp.fujitsu.com/platform/server/primergy/hdd_construct/))内の「ストレージ構築ガイド」を参照下さい。

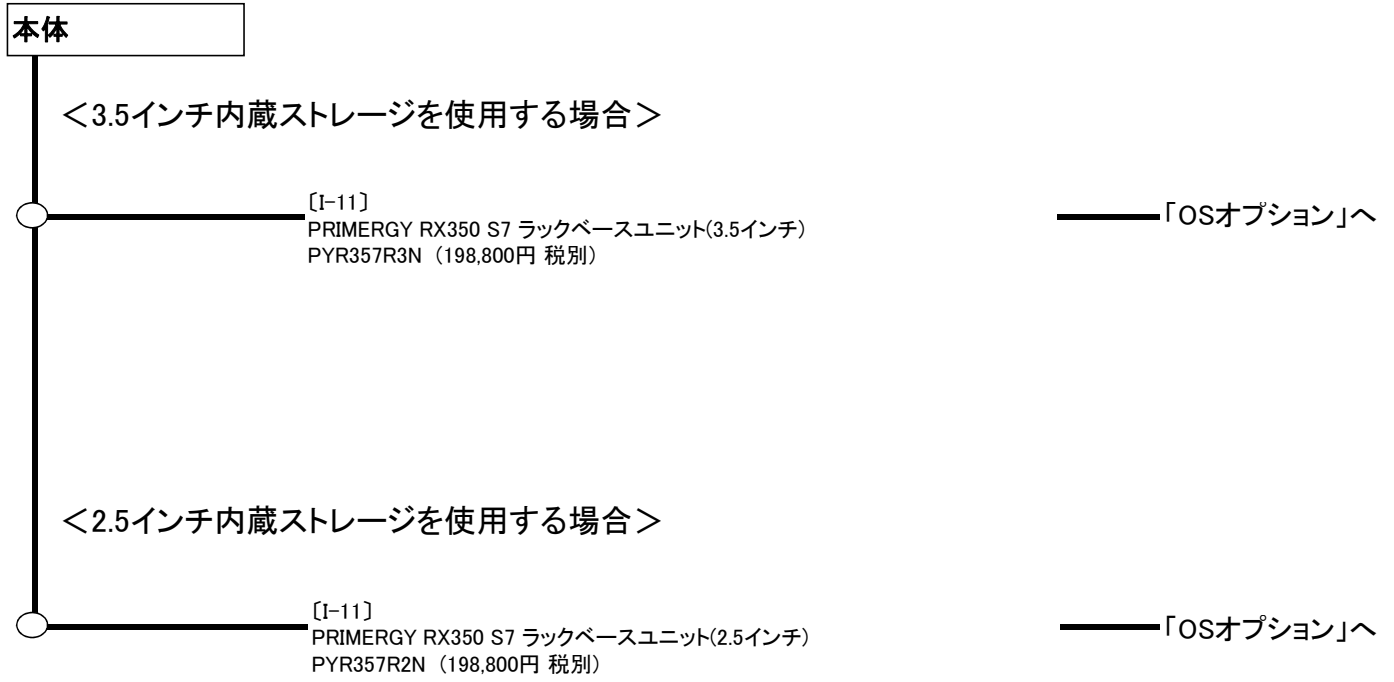



OSオプション

※出荷後のサーバ本体には適用できません。

- ・以下のOSオプションの中から選択が可能です。
- ・本機種では、仮想環境使用時のゲストOS利用向けに、OSオプションの複数同時選択が可能です。
- 同時選択可能な組み合わせや最大選択数量については、留意事項編の「OSオプション・SupportDesk、複数同時選択時の組み合わせについて」を参照下さい。

<Windows OSを使用する場合>

・インストールオプション

品名	型名	希望小売価格 (税別)	備考
Windows Server 2008 R2 Standard インストール (カスタムメイド専用)	PYBWPS8	オープン価格	Windows Server® 2008 R2 Standard (SP1)インストール <添付メディア> ・Windows Server® 2008 R2 Standard (SP1) (5CAL 付)
Windows Server 2008 R2 Standard ダウングレードサービス付き Windows Server 2008 Standard インストール (カスタムメイド専用)	PYBWPDT8	オープン価格	Windows Server® 2008 R2 Standard (SP1) (5CAL 付)バンドル Windows Server® 2008 Standard (32-bit) (SP2) インストール <添付メディア> ・Windows Server® 2008 R2 Standard (SP1) (5CAL 付) ・Windows Server® 2008 Standard (32-bit) (SP2) ・Windows Server® 2008 Standard (64-bit) (SP2)
※2012年6月8日販売終息予定			※SP2媒体はOSインストールメディアとは別媒体となります。

・バンドルオプション

品名	型名	希望小売価格 (税別)	備考
Windows Server 2008 R2 Standard バンドル (カスタムメイド専用)	PYBWBS8	オープン価格	Windows Server® 2008 R2 Standard (SP1) (5CAL 付)バンドル <添付メディア> ・Windows Server® 2008 R2 Standard (SP1) (5CAL 付)
Windows Server 2008 R2 Standard ダウングレードサービス付き Windows Server 2008 Standard バンドル (カスタムメイド専用)	PYBWBTD8	オープン価格	Windows Server® 2008 R2 Standard (SP1) (5CAL 付)バンドル Windows Server® 2008 Standard (SP2) バンドル <添付メディア> ・Windows Server® 2008 R2 Standard (SP1) (5CAL 付) ・Windows Server® 2008 Standard (32-bit) (SP2) ・Windows Server® 2008 Standard (64-bit) (SP2)
※2012年6月8日販売終息予定			※SP2媒体はOSインストールメディアとは別媒体となります。
Windows Server 2008 R2 Enterprise バンドル (カスタムメイド専用)	PYBWBE8	オープン価格	Windows Server® 2008 R2 Enterprise (SP1) (25CAL 付)バンドル <添付メディア> ・Windows Server® 2008 R2 Enterprise (SP1) (25CAL 付)
Windows Server 2008 R2 Enterprise ダウングレードサービス付き Windows Server 2008 Enterprise バンドル (カスタムメイド専用)	PYBWBND8	オープン価格	Windows Server® 2008 R2 Enterprise (SP1) (25CAL 付)バンドル Windows Server® 2008 Enterprise (SP2) バンドル <添付メディア> ・Windows Server® 2008 R2 Enterprise (SP1) (25CAL 付) ・Windows Server® 2008 Enterprise (32-bit) (SP2) ・Windows Server® 2008 Enterprise (64-bit) (SP2)
※2012年6月8日販売終息予定			※SP2媒体はOSインストールメディアとは別媒体となります。
Windows Server 2008 R2 Datacenter (2CPUライセンス) バンドル (カスタムメイド専用)	PYBWB8	オープン価格	Windows Server® 2008 R2 Datacenter (SP1) (2CPUライセンス)バンドル <添付メディア> ・Windows Server® 2008 R2 Datacenter (SP1) (2CPUライセンス)
Windows Server 2008 R2 HPC Edition バンドル (カスタムメイド専用)	PYBWBH8H	オープン価格	Windows® HPC Server 2008 R2 (SP1)バンドル <添付メディア> ・Windows Server® 2008 R2 HPC Edition (SP1)
Windows HPC Server 2008 R2 Suite バンドル (カスタムメイド専用)	PYBWBH8S	オープン価格	Windows® HPC Server 2008 R2 Suite バンドル <添付メディア> ・Windows Server® 2008 R2 HPC Edition (SP1) ・Microsoft HPC Pack 2008 R2 Enterprise
			※SP媒体はOSインストールメディアとは別媒体となります。

・OS管理ソフトウェア等

品名	型名	希望小売価格 (税別)	備考
Microsoft HPC Pack 2008 R2 Express バンドル (カスタムメイド専用)	PYBWBH8P	オープン価格	Microsoft HPC Pack 2008 R2 Expressバンドル <添付メディア> ・Microsoft HPC Pack 2008 R2 Express ※本製品適用時はWindows Server 2008 R2 HPC Edition バンドルの同時適用が必須です。
Microsoft HPC Pack 2008 R2 Enterprise バンドル (カスタムメイド専用)	PYBWBH8E	オープン価格	Microsoft HPC Pack 2008 R2 Enterprise バンドル <添付メディア> ・Microsoft HPC Pack 2008 R2 Enterprise
System Center Virtual Machine Manager 2008 R2 バンドル (カスタムメイド専用)	PYBWBS01	オープン価格	System Center Virtual Machine Manager 2008 R2 (SP1) バンドル <添付メディア> ・System Center Virtual Machine Manager 2008 R2 (SP1)

<Linux OSを使用する場合>

・バンドルオプション

品名	型名	希望小売価格 (税別)	備考
Red Hat Enterprise Linux 6.2 バンドル (カスタムメイド専用)	PYBLB62	1,000円	Red Hat Enterprise Linux 6.2バンドル ※本製品適用時はSupportDesk Standard/Standard24(Red Hat Enterprise Linux 基本サポート)の同時適用が必須です。
Red Hat Enterprise Linux 6.1 バンドル (カスタムメイド専用)	PYBLB61	1,000円	Red Hat Enterprise Linux 6.1バンドル ※本製品適用時はSupportDesk Standard/Standard24(Red Hat Enterprise Linux 基本サポート)の同時適用が必須です。
Red Hat Enterprise Linux 5.7 バンドル (カスタムメイド専用)	PYBLB51	1,000円	Red Hat Enterprise Linux 5.7バンドル ※本製品適用時はSupportDesk Standard/Standard24(Red Hat Enterprise Linux 基本サポート)の同時適用が必須です。

OS用SupportDesk

※出荷後のサーバ本体には適用できません。

※組み合わせにより、OS用SupportDesk同士を同時選択することができます。  
 詳細な組み合わせについては、留意事項編の「OSオプション・SupportDesk、複数同時選択時の組み合わせについて」を参照下さい。

< OS用SupportDeskを選択しない場合 >

「ハードウェア用  
SupportDesk」へ

< Windows用SupportDeskを使用する場合 >

- [XVIII-36]  
SupportDesk Standard (Windows Server 2008)  
PYBSPS3D01 (73,000円 税別) ② [3年]  
PYBSPS4D01 (84,000円 税別) ② [4年]  
PYBSPS5D01 (92,000円 税別) ② [5年]  
  
・対象範囲: ホストOS  
・対象OS: Windows Server 2008 R2 Standard / Windows Server 2008 Standard
- [XVIII-37]  
SupportDesk Standard24 (Windows Server 2008)  
PYBSPS3A01 (82,000円 税別) ② [3年]  
PYBSPS4A01 (97,000円 税別) ② [4年]  
PYBSPS5A01 (110,000円 税別) ② [5年]  
  
・対象範囲: ホストOS  
・対象OS: Windows Server 2008 R2 Standard / Windows Server 2008 Standard
- [XVIII-38]  
SupportDesk Standard (Windows Server 2008仮想化対応)  
PYBSPV3D01 (194,000円 税別) ② [3年]  
PYBSPV4D01 (264,000円 税別) ② [4年]  
PYBSPV5D01 (333,000円 税別) ② [5年]  
  
・対象範囲: ホストOS、ゲストOS  
・対象OS: Windows Server 2008 R2 Standard / Windows Server 2008 Standard  
Windows Server 2008 R2 Enterprise / Windows Server 2008 Enterprise  
Windows Server 2008 R2 Datecenter / Windows Server 2008 Datecenter
- [XVIII-39]  
SupportDesk Standard24 (Windows Server 2008仮想化対応)  
PYBSPV3A01 (264,000円 税別) ② [3年]  
PYBSPV4A01 (359,000円 税別) ② [4年]  
PYBSPV5A01 (453,000円 税別) ② [5年]  
  
・対象範囲: ホストOS、ゲストOS  
・対象OS: Windows Server 2008 R2 Standard / Windows Server 2008 Standard  
Windows Server 2008 R2 Enterprise / Windows Server 2008 Enterprise  
Windows Server 2008 R2 Datecenter / Windows Server 2008 Datecenter

(最大1つまで搭載可能)

< Linux用SupportDeskを使用する場合 >

- [XVIII-41]  
SupportDesk Standard (Red Hat Enterprise Linux 基本サポート 2CPU/1ゲスト)  
PYBSPR1D01 (98,000円 税別) ② [1年]  
PYBSPR3D01 (261,000円 税別) ② [3年]  
PYBSPR4D01 (336,000円 税別) ② [4年]  
PYBSPR5D01 (405,000円 税別) ② [5年]  
  
・対象範囲: ホストOS、ゲストOS(1ゲスト)  
・対象OS: Red Hat Enterprise Linux  
Windows Server 2008 R2 Standard / Windows Server 2008 Standard  
Windows Server 2008 R2 Enterprise / Windows Server 2008 Enterprise  
Windows Server 2008 R2 Datecenter / Windows Server 2008 Datecenter
- [XVIII-42]  
SupportDesk Standard24 (Red Hat Enterprise Linux 基本サポート 2CPU/1ゲスト)  
PYBSPR1A01 (147,000円 税別) ② [1年]  
PYBSPR3A01 (392,000円 税別) ② [3年]  
PYBSPR4A01 (504,000円 税別) ② [4年]  
PYBSPR5A01 (608,000円 税別) ② [5年]  
  
・対象範囲: ホストOS、ゲストOS(1ゲスト)  
・対象OS: Red Hat Enterprise Linux  
Windows Server 2008 R2 Standard / Windows Server 2008 Standard  
Windows Server 2008 R2 Enterprise / Windows Server 2008 Enterprise  
Windows Server 2008 R2 Datecenter / Windows Server 2008 Datecenter
- [XVIII-43]  
SupportDesk Standard (Red Hat Enterprise Linux 基本サポート 2CPU/4ゲスト)  
PYBSPK1D01 (180,000円 税別) ② [1年]  
  
・対象範囲: ホストOS、ゲストOS(4ゲスト)  
・対象OS: Red Hat Enterprise Linux  
Windows Server 2008 R2 Standard / Windows Server 2008 Standard  
Windows Server 2008 R2 Enterprise / Windows Server 2008 Enterprise  
Windows Server 2008 R2 Datecenter / Windows Server 2008 Datecenter
- [XVIII-44]  
SupportDesk Standard24 (Red Hat Enterprise Linux 基本サポート 2CPU/4ゲスト)  
PYBSPK1A01 (270,000円 税別) ② [1年]  
  
・対象範囲: ホストOS、ゲストOS(4ゲスト)  
・対象OS: Red Hat Enterprise Linux  
Windows Server 2008 R2 Standard / Windows Server 2008 Standard  
Windows Server 2008 R2 Enterprise / Windows Server 2008 Enterprise  
Windows Server 2008 R2 Datecenter / Windows Server 2008 Datecenter

(最大1つまで搭載可能)

OS用SupportDeskのサービス内容、時間帯、期間

- ・サービス内容:  
専門技術者によるOSサポート(電話によるQ&A対応/問題解決支援など)、  
Webによる情報提供(ソフトウェアの修正情報/運用ノウハウ/サービス対応履歴など)
  - ・サービス時間帯:  
(Standard) 月曜～金曜 8:30～19:00(祝日および年末年始を除く)  
(Standard24) 24時間365日
  - ・サービス期間:  
1年/3年/4年/5年(製品保証期間を含む)
- ※サービスの詳細については「サービス一覧」を参照ください。  
 ※大容量SSD(100GB以上)適用時は、本サービスを同時適用できません。

**ハードウェア用SupportDesk**

※出荷後のサーバ本体には適用できません。

※組み合わせにより、OS用SupportDeskとハードウェア用SupportDeskを同時選択することができます。  
 詳細な組み合わせについては、留意事項欄の「OSオプション・SupportDesk、複数同時選択時の組み合わせについて」を参照下さい。

「CPU」へ

[XVIII-10]  
 SupportDeskバック Lite (当日訪問修理)  
 PYBSPL3D07 (52,000円 税別) ㊦ (3年)  
 PYBSPL4D07 (111,000円 税別) ㊦ (4年)  
 PYBSPL5D07 (143,000円 税別) ㊦ (5年)

[XVIII-21]  
 SupportDeskバック Standard (OSサポートなし)  
 PYBSPH3D07 (121,000円 税別) ㊦ (3年)  
 PYBSPH4D07 (174,000円 税別) ㊦ (4年)  
 PYBSPH5D07 (212,000円 税別) ㊦ (5年)

[XVIII-28]  
 SupportDeskバック Standard24 (OSサポートなし)  
 PYBSPH3A07 (166,000円 税別) ㊦ (3年)  
 PYBSPH4A07 (236,000円 税別) ㊦ (4年)  
 PYBSPH5A07 (308,000円 税別) ㊦ (5年)

**ハードウェア用SupportDesk (Lite)の内容、時間帯、期間**

- ・サービス内容:  
 ハードウェアの当日訪問修理(\*1)  
 \*1: 交通事情・天候・対象機器の設置地域などによっては翌営業日の対応になることもあります。
  - ・サービス時間帯:  
 (Lite (当日訪問修理)) 月曜～金曜 8:30～19:00 (祝日および年末年始を除く)
  - ・サービス期間:  
 3年/4年/5年 (製品保証期間を含む)
- ※SupportDeskバック Lite (当日訪問修理) / Standard (OSサポートなし) / Standard24 (OSサポートなし) [カスタムメイド専用]は、サービス対象製品本体およびカスタムメイドで手配されたオプション製品が、出荷時に、「SupportDeskバック お客様登録カード」に印字されます。  
 ※サービス開始には、その他の必要事項をご記入のうえ、返送していただく必要があります。  
 ※サービスの詳細やカスタムメイド対応していない製品についてSupportDeskをご希望の場合は、「サービス一覧」をご参照ください。  
 ※大容量SSD (100GB以上) 適用時は、本サービスを同時適用できません。

**ハードウェア用SupportDesk (Standard/Standard24)の内容、時間帯、期間**

- ・サービス内容:  
 ハードウェアの当日訪問修理(\*1)  
 Webによる情報提供 (運用ノウハウ/サービス対応履歴など)、  
 ハードウェアの障害予兆/異常情報のOSCへのリモート通報、および通報内容の解析  
 \*1: 交通事情・天候・対象機器の設置地域などによっては翌営業日の対応になることもあります。
  - ・サービス時間帯:  
 (Standard) 月曜～金曜 8:30～19:00 (祝日および年末年始を除く)  
 (Standard24) 24時間365日
  - ・サービス期間:  
 3年/4年/5年 (製品保証期間を含む)
- ※SupportDeskバック Lite (当日訪問修理) / Standard (OSサポートなし) / Standard24 (OSサポートなし) [カスタムメイド専用]は、サービス対象製品本体およびカスタムメイドで手配されたオプション製品が、出荷時に、「SupportDeskバック お客様登録カード」に印字されます。  
 ※サービス開始には、その他の必要事項をご記入のうえ、返送していただく必要があります。  
 ※サービスの詳細やカスタムメイド対応していない製品についてSupportDeskをご希望の場合は、「サービス一覧」をご参照ください。  
 ※大容量SSD (100GB以上) 適用時は、本サービスを同時適用できません。

カスタムメイド型名にて  
同一製品をいずれか  
必ず1つ以上選択して下さい。

CPU ※出荷後の本体に対するCPUの交換はできません。  
※異なる種類のCPUを混在搭載することはできません。

CPU スロット ※搭載するCPU数と同数以上のメモリ搭載が必要です。  
最大2台まで搭載可能

「メモリ設定  
オプション」  
へ

〔IV-54〕  
Xeon プロセッサ E5-2603 (1.80GHz/4コア/10MB)  
PY-CP14XA (52,000円 税別)  
PYBCP14XA (52,000円 税別) ㊟

〔IV-53〕  
Xeon プロセッサ E5-2609 (2.40GHz/4コア/10MB)  
PY-CP14XB (95,000円 税別)  
PYBCP14XB (95,000円 税別) ㊟

〔IV-50〕  
Xeon プロセッサ E5-2620 (2GHz/6コア/15MB)  
PY-CP14XC (122,000円 税別)  
PYBCP14XC (122,000円 税別) ㊟

〔IV-49〕  
Xeon プロセッサ E5-2630 (2.30GHz/6コア/15MB)  
PY-CP14XE (240,000円 税別)  
PYBCP14XE (240,000円 税別) ㊟

〔IV-48〕  
Xeon プロセッサ E5-2640 (2.50GHz/6コア/15MB)  
PY-CP14XG (275,000円 税別)  
PYBCP14XG (275,000円 税別) ㊟

〔IV-45〕  
Xeon プロセッサ E5-2650 (2GHz/8コア/20MB)  
PY-CP14XK (276,000円 税別)  
PYBCP14XK (276,000円 税別) ㊟

〔IV-44〕  
Xeon プロセッサ E5-2660 (2.20GHz/8コア/20MB)  
PY-CP14XL (331,000円 税別)  
PYBCP14XL (331,000円 税別) ㊟

〔IV-43〕  
Xeon プロセッサ E5-2670 (2.60GHz/8コア/20MB)  
PY-CP14XP (387,000円 税別)  
PYBCP14XP (387,000円 税別) ㊟

〔IV-42〕  
Xeon プロセッサ E5-2680 (2.70GHz/8コア/20MB)  
PY-CP14XR (429,000円 税別)  
PYBCP14XR (429,000円 税別) ㊟  
※本オプション選択時は、必ずFANユニットを選択する必要があります。

〔IV-41〕  
Xeon プロセッサ E5-2690 (2.90GHz/8コア/20MB)  
PY-CP14XS (513,000円 税別)  
PYBCP14XS (513,000円 税別) ㊟  
※本オプション選択時は、必ずFANユニットを選択する必要があります。

〔IV-55〕  
Xeon プロセッサ E5-2637 (3GHz/2コア/5MB)  
PY-CP14XF (220,000円 税別)  
PYBCP14XF (220,000円 税別) ㊟

〔IV-52〕  
Xeon プロセッサ E5-2643 (3.30GHz/4コア/10MB)  
PY-CP14XH (220,000円 税別)  
PYBCP14XH (220,000円 税別) ㊟  
※本オプション選択時は、必ずFANユニットを選択する必要があります。

〔IV-47〕  
Xeon プロセッサ E5-2667 (2.90GHz/6コア/15MB)  
PY-CP14XN (387,000円 税別)  
PYBCP14XN (387,000円 税別) ㊟  
※本オプション選択時は、必ずFANユニットを選択する必要があります。

〔IV-51〕  
Xeon プロセッサ E5-2630L (2GHz/6コア/15MB)  
PY-CP14XD (165,000円 税別)  
PYBCP14XD (165,000円 税別) ㊟

〔IV-46〕  
Xeon プロセッサ E5-2650L (1.80GHz/8コア/20MB)  
PY-CP14XJ (276,000円 税別)  
PYBCP14XJ (276,000円 税別) ㊟

■CPUサポートテクノロジー

CPU	サポートテクノロジー		
	Turbo	Hyper	VT
Xeon E5-2690	対応	対応	対応
Xeon E5-2680			
Xeon E5-2670			
Xeon E5-2667			
Xeon E5-2660			
Xeon E5-2650			
Xeon E5-2650L			
Xeon E5-2643			
Xeon E5-2640			
Xeon E5-2637			
Xeon E5-2630			
Xeon E5-2630L			
Xeon E5-2620			
Xeon E5-2609			
Xeon E5-2603	非対応	非対応	

Turbo: Intel® Turbo Boost Technology;  
Hyper: Intel® Hyper-Threading Technology;  
VT: Intel® Virtualization Technology;

**メモリの搭載について**

- (1) 異なる種類のDIMM(LV-UDIMM、LV-RDIMM)は混在不可となります。
- (2) 物理CPU1個につき、メモリDIMMを最低1枚搭載する必要があります。(DIMMを12枚以上搭載する場合は、CPUを2個搭載する必要があります。)
- (3) 異なる容量のDIMMが混在する場合、容量の大きいDIMMから順に搭載して下さい。また、同じチャンネル内でも、容量の大きいものからDIMMから順に搭載して下さい。
- (4) Windows Server 2008 R2 Standardがインストールされている構成(PYBWPS8選択時)に、カスタムメイドにて増設可能なメモリは32GBまでです。  
また、Windows Server® 2008 Standard (32-bit)がインストールされている構成(PYBWPD18選択時)に、カスタムメイドにて増設可能なメモリは4GBまでです。
- (5) DIMMは容量の大きいものから以下の搭載順にて搭載する必要があります。(インディペンデントチャンネルモード)

■物理CPU1台構成時

DIMMスロット1A→1C→.....→3Dの順に容量の大きいDIMMから搭載。

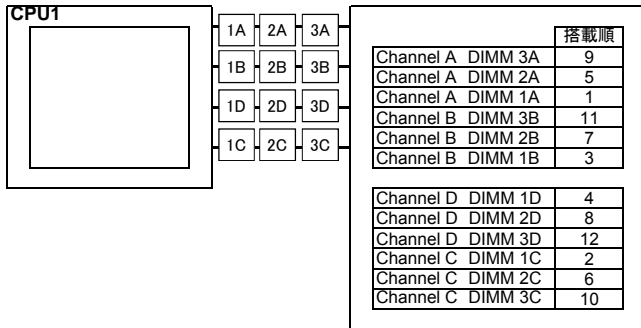

■物理CPU2台構成時

DIMMスロット1A→1E→1C→.....→3Hの順に容量の大きいDIMMから搭載。

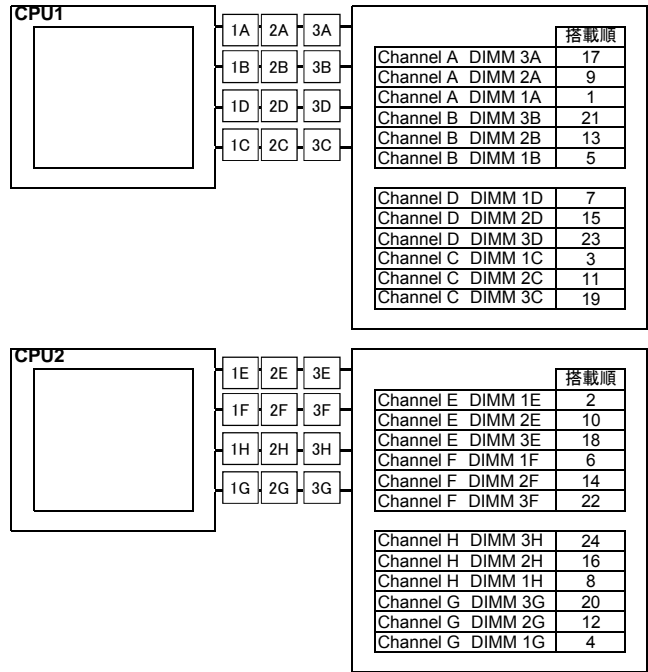

[注1]搭載可能メモリ容量について  
搭載メモリ容量はOSの使用可能メモリ容量に準じます。  
OSにおける使用可能メモリ容量は  
留意事項編の「OSにおける最大CPU数/使用可能メモリ容量について」を参照下さい。

[注2]使用可能メモリ容量について  
Windows Server® 2008 Standard (32-bit) (SP2)を使用する場合、  
BIOSのセットアップユーティリティ「Execute Disable Bit」項目  
(「Advanced」メニュー→「CPU Configuration」サブメニュー)を  
「Disabled」に変更するとOSで認識されるメモリ容量は3GBとなります。

[注3]メモリ動作クロックについて  
搭載するCPU、メモリの種類や数量により、メモリ動作クロックが異なります。  
最も遅いCPU、メモリに合わせて、全てのチャンネル上のメモリ動作クロックが決まります。  
詳細は下表を参照願います。

搭載CPUの メモリバス(MHz)	メモリ動作クロック(MHz)					
	UDIMM			RDIMM		
	1DPC 1~4枚	2DPC 5~8枚	3DPC 9~12枚	1DPC 1~4枚	2DPC 5~8枚	3DPC 9~12枚
1600	1333	1333	-	1600	1600	1066
1333	1333	1333	-	1333	1333	1066
1066	1066	1066	-	1066	1066	1066

※DPC:チャンネル単位で1枚目のDIMM

メモリの動作モードについて

【ランクスベアリングモード】

- (1)同一メモリチャンネルの中で、1つのランクは他のランクのスペアとして利用できます。
- (2)スペアに設定されたランクはスペア用として予約されている為、システムメモリとして利用できません。
- (3)同一メモリチャンネル内では、同一メモリのみ搭載できます。
- (4)LV-UDIMMでは使用できません。
- (5)ランクスベアリング設定サービスを選択し、カスタムメイドにてメモリを搭載する場合、同一メモリのみ搭載して出荷されます。
- (6)最小構成: 1チャンネルあたり、Single Rank×2、またはDual Rank×2
- (7)使用可能なメモリ容量は、1チャンネルあたり以下になります。

	UDIMM		RDIMM		
	2GB SR	4GB DR	4GB SR	8GB DR	16GB DR
1DPC	-	-	-	-	-
2DPC	-	-	4GB	12GB	24GB
3DPC	-	-	8GB	20GB	40GB

※DPC:チャンネル単位で1枚目のDIMM SR:Single Rank DR:Dual Rank QR:Quad Rank

Single Rankメモリ (RDIMM)の場合

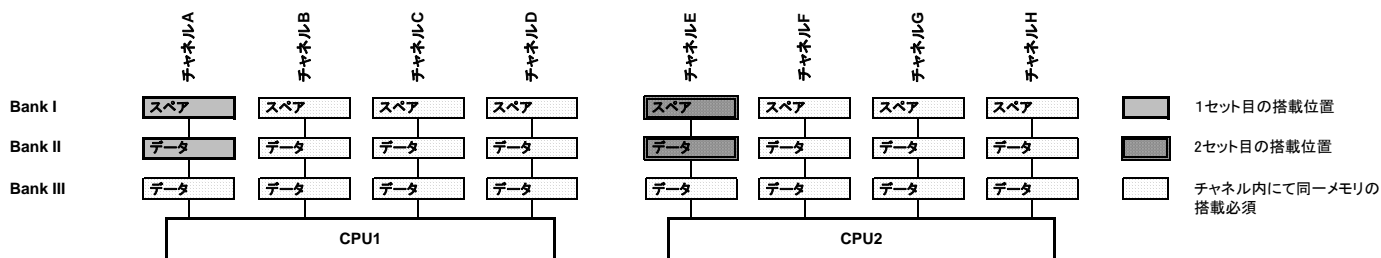

Dual Rankメモリ (RDIMM)の場合

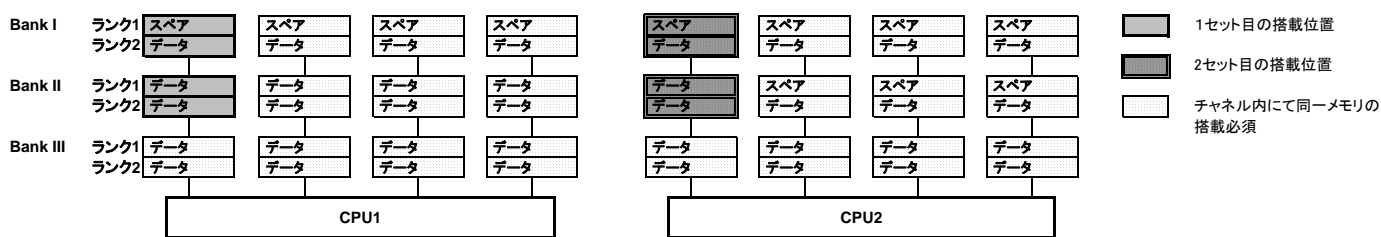

【パフォーマンスモード】

- (1)メモリの最大性能にて動作します。
- (2)LVメモリ搭載時も、メモリ性能が優先され、1.5Vでの動作設定がなされることがあります。
- (3)最低4枚のDIMMで、同一のDIMMにて構成を組む必要があります。
- (4)同容量でRank数の異なるメモリを混在する場合は、Rank数の多いメモリ順に搭載します。以下搭載条件の通り、容量の大きい順にDIMMを搭載する必要があります。

■物理CPU1台構成時

セット数	CPU1											
	1A	2A	3A	1B	2B	3B	1D	2D	3D	1C	2C	3C
1セット	①	-	-	①	-	-	①	-	-	①	-	-
2セット	①	②	-	①	②	-	①	②	-	①	②	-
3セット	①	②	③	①	②	③	①	②	③	①	②	③

○内数字:搭載順、-:メモリ非搭載

■物理CPU2台構成時

セット数	CPU1												CPU1											
	1A	2A	3A	1B	2B	3B	1D	2D	3D	1C	2C	3C	1E	2E	3E	1F	2F	3F	1H	2H	3H	1G	2G	3G
2セット	①	-	-	①	-	-	①	-	-	①	-	-	②	-	-	②	-	-	②	-	-	②	-	-
3セット	①	③	-	①	③	-	①	③	-	①	③	-	②	-	-	②	-	-	②	-	-	②	-	-
4セット	①	③	-	①	③	-	①	③	-	①	③	-	②	④	-	②	④	-	②	④	-	②	④	-
5セット	①	③	⑤	①	③	⑤	①	③	⑤	①	③	⑤	②	④	-	②	④	-	②	④	-	②	④	-
6セット	①	③	⑤	①	③	⑤	①	③	⑤	①	③	⑤	②	④	⑥	②	④	⑥	②	④	⑥	②	④	⑥

○内数字:搭載順、-:メモリ非搭載

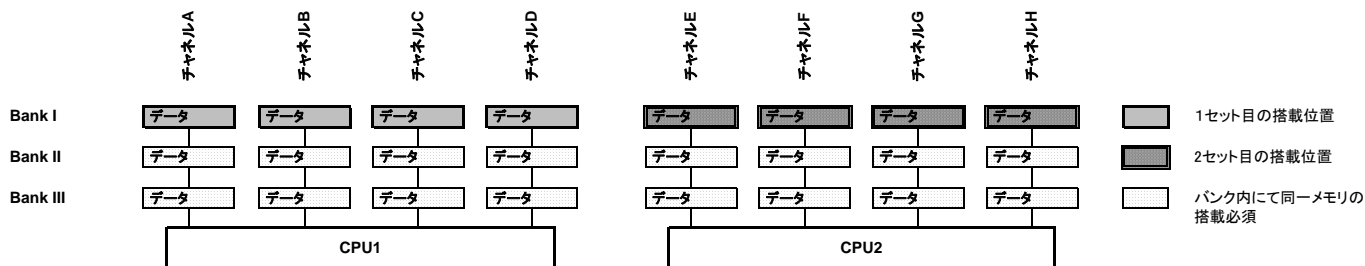



メモリ設定オプション

※搭載するCPU数と同数の選択が必要です。

[XVIII-74]

ランクスベアリング設定サービス  
PYBMMR1 (10,000円 税別) ㊦  
※カスタムメイド搭載したメモリを、ランクスベアリングモードにBIOS設定して出荷します。  
※本オプション選択時は、以下の点にご留意下さい。  
・同一メモリチャンネルの中で、1つのランクは他のランクのスペアとして利用できます  
・スペアのランクはスペア用として予約されている為、システムメモリとして利用できません  
・選択可能なメモリは、RDIMMのみです。UDIMMは選択できません  
・同一のメモリを選択した場合のみ、本オプションを適用できます  
・カスタムメイドにてメモリを搭載する場合、同一メモリのみ搭載して出荷されます  
最小構成: 1チャンネルあたり、Single Rank×2、またはDual Rank×2  
※ランクスベアリングモードの詳細については、「メモリの搭載について」を参照下さい。

[XVIII-75]

パフォーマンスモード設定サービス  
PYBMMP1 (10,000円 税別) ㊦  
※カスタムメイド搭載したメモリを、パフォーマンスモードにBIOS設定して出荷します。  
※本オプション選択時は、以下の点にご留意下さい。  
・LVメモリ搭載時も、メモリ性能が優先され、1.5Vでの動作設定がなされることがあります  
最小構成: 同一メモリ×4  
※パフォーマンスモードの詳細については、「メモリの搭載について」を参照下さい。

「メモリ」へ

メモリ

※必ず「メモリの搭載について」を参照の上、手配願います。

【1600 LV-Unbuffered DIMM】

1CPU構成時: 最大32GBまで搭載可能(4GB 1600 LV-UDIMM × 8)  
2CPU構成時: 最大64GBまで搭載可能(4GB 1600 LV-UDIMM × 16)

【1600 LV-Registered DIMM】

1CPU構成時: 最大192GBまで搭載可能(16GB 1600 LV-RDIMM × 12)  
2CPU構成時: 最大384GBまで搭載可能(16GB 1600 LV-RDIMM × 24)

カスタムメイド型名にていずれか必ず1つ以上選択して下さい。

[V-26]

メモリ-2GB(2GB 1600 LV-UDIMM × 1)  
PY-ME02VA (18,000円 税別)  
PYBME02VA (18,000円 税別) ㊦  
※Single Rank

[V-27]

メモリ-4GB(4GB 1600 LV-UDIMM × 1)  
PY-ME04VA (34,000円 税別)  
PYBME04VA (34,000円 税別) ㊦  
※Dual Rank

[V-30]

メモリ-4GB(4GB 1600 LV-RDIMM × 1)  
PY-ME04RA (45,000円 税別)  
PYBME04RA (45,000円 税別) ㊦  
※Single Rank

[V-32]

メモリ-8GB(8GB 1600 LV-RDIMM × 1)  
PY-ME08RA (100,000円 税別)  
PYBME08RA (100,000円 税別) ㊦  
※Dual Rank

[V-33]

メモリ-16GB(16GB 1600 LV-RDIMM × 1)  
PY-ME16RA (300,000円 税別)  
PYBME16RA (300,000円 税別) ㊦  
※Dual Rank

「ベイ追加オプション」へ

**内蔵ストレージ構成時の注意事項**

選択する本体タイプ、使用するストレージコントローラにより、使用可能な内蔵ストレージ(HDD/SSD)の種類が異なります。また、混在可能な組み合わせは下表の通りとなりますので以下を参照し手配をお願いします。

**■A: 使用するストレージコントローラと内蔵ストレージの接続可否を確認**

【3.5インチ内蔵ストレージとストレージコントローラの接続可否】

	ストレージコントローラ		SASアレイコントローラカード	
	仕様	型名	PY-SR2L2/PYBSR2L2	PY-SR2C2/PYBSR2C2
		ポート数		8
キャッシュ		-	512MB	
BBU可否		-	BBU搭載可	
ホットスベア		○	○	
単体接続		×	×	
RAID0		○	○	
RAID1		○	○	
RAID1E		○	○	
RAID1+0		○	○	
RAID5		×	○	
RAID5+0		×	○	
RAID6		×	○	
RAID6+0		×	○	
3.5インチSAS HDD			○	○
3.5インチSATA HDD			○	○
3.5インチBC-SATA HDD			○	○

【2.5インチ内蔵ストレージとストレージコントローラの接続可否】

	ストレージコントローラ		SASアレイコントローラカード	
	仕様	型名	PY-SR2L2/PYBSR2L2	PY-SR2C2/PYBSR2C2
		ポート数		8
キャッシュ		-	512MB	
BBU可否		-	BBU搭載可	
ホットスベア		○	○	
単体接続		×	×	
RAID0		○	○	
RAID1		○	○	
RAID1E		○	○	
RAID1+0		○	○	
RAID5		×	○	
RAID5+0		×	○	
RAID6		×	○	
RAID6+0		×	○	
2.5インチSAS HDD			○	○
2.5インチBC-SATA HDD			○	○
2.5インチSSD (*1)	(SATA)		○	○
	(SAS)		×	○

(\*1) 2.5インチSSDを17本以上搭載した場合、17本目以降は2枚目のストレージコントローラと接続して使用する必要があります。

**■B: RAID構成時の留意事項を確認**

- ・ディスクグループ(RAIDグループ)は同種類(3.5インチSAS HDD/SATA HDD/BC-SATA HDD\_2.5インチSAS HDD/BC-SATA HDD/SSD)、同容量/同回転数の内蔵ストレージで構成する必要があります。
- ・内蔵ストレージの種類により、混在条件が異なる場合があります。下表を参照下さい。

【3.5インチ内蔵ストレージ(ストレージコントローラ内)の混在条件】

内蔵ストレージ	3.5インチ		
	SAS HDD	SATA HDD	BC-SATA HDD
3.5インチSAS HDD	○	×	○
3.5インチSATA HDD	×	○	○
3.5インチBC-SATA HDD	○	○	○

○: 混在可能、×: 混在不可

【2.5インチ内蔵ストレージ(ストレージコントローラ内)の混在条件】

内蔵ストレージ	2.5インチ			
	SAS HDD	BC-SATA HDD	SSD(SAS)	SSD(SATA)
2.5インチSAS HDD	○	×	○	○
2.5インチBC-SATA HDD	×	○	○	○
2.5インチSSD(SAS)	○	○	○	×
2.5インチSSD(SATA)	○	○	×	○

○: 混在可能、×: 混在不可

ストレージコントローラと内蔵ストレージの接続について

本モデルでのストレージコントローラと内蔵ストレージの接続パターンは、以下の通りです。  
 ※型名/価格や手配の仕方については、「ストレージコントローラ」 「5インチベイ」を参照下さい。

〈3.5インチモデルの接続パターン図〉

・接続パターン1

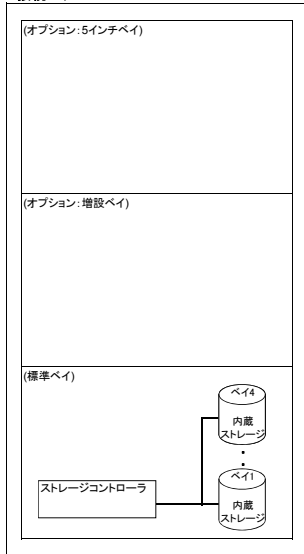

・接続パターン2

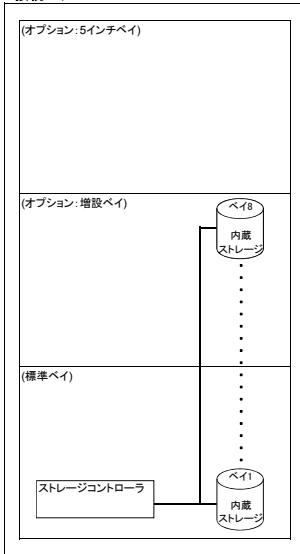

・接続パターン3

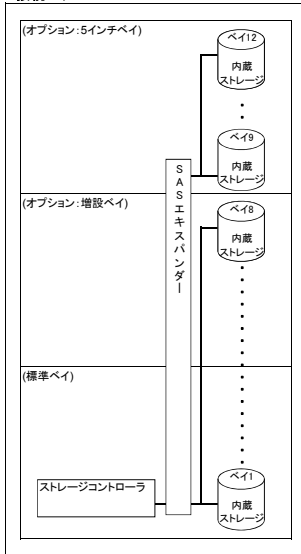

〈3.5インチモデルの接続パターン表〉

内蔵ストレージ搭載ベイ		標準ベイ	標準ベイ+増設ベイ	標準ベイ+増設ベイ+5インチベイ
		1本~4本搭載時	5本~8本搭載時	9本~12本搭載時
適用可能なカード				
SASアレイコントローラカード (8ポート/SAS2.0)	PYBSR2L2	○ (接続パターン1)	○ (接続パターン2)	×
SASアレイコントローラカード (8ポート/512MB/SAS2.0)	PYBSR2C2	○ (接続パターン1)	○ (接続パターン2)	○ (接続パターン3)

【3.5インチモデル】

ストレージコントローラ

<本体標準の内蔵3.5インチベイ×4を使用する場合>

<【接続パターン1 or パターン2】>

【アレイ接続】

※単体接続はできません。  
※最大8台の内蔵ストレージまで接続可能。

[DX-14]

SASアレイコントローラカード(8ポート/SAS2.0)  
PY-SR2L2 (45,000円 税別)  
PYBSR2L2 (45,000円 税別) ②  
※RAID0, 1, E, 1+0構成が可能  
※内蔵ストレージ増設時、SASエキスパンダーとの接続は不可

標準ベイのみに内蔵ストレージを搭載する場合は、  
【3.5インチモデル】「内蔵ストレージ」へ

さらに増設ベイに内蔵ストレージを増設する場合は、  
(A)へ

内蔵ストレージを搭載しない場合は、  
【3.5インチモデル】「5インチベイ」へ

<【接続パターン1 or パターン2 or パターン3】>

【アレイ接続】

※単体接続はできません。  
※最大12台の内蔵ストレージまで接続可能。

[DX-17]

SASアレイコントローラカード(8ポート/512MB/SAS2.0)  
PY-SR2C2 (55,000円 税別)  
PYBSR2C2 (55,000円 税別) ②  
※RAID0, 1, E, 1+0, 5, 5+0, 6, 6+0構成が可能

標準ベイのみに内蔵ストレージを搭載する場合は、  
【3.5インチモデル】「内蔵ストレージ」へ

さらに増設ベイに内蔵ストレージを増設する場合は、  
(B)へ

内蔵ストレージを搭載しない場合は、  
【3.5インチモデル】「5インチベイ」へ

[DX-31]  
バッテリーバックアップユニット  
PY-BBR01 (23,000円 税別)  
※本バッテリーは消耗品となり、消耗時に購入頂く必要があります。留意事項欄の「消耗品の扱いについて」を参照下さい。

[DX-32]  
バッテリーバックアップユニット  
PY-BBR02 (23,000円 税別) ②  
※本バッテリーは消耗品となり、消耗時に購入頂く必要があります。留意事項欄の「消耗品の扱いについて」を参照下さい。

<増設ベイに内蔵ストレージベイ×4を増設する場合>

<【接続パターン2】>

(A)

[VI-81]

ベイ追加オプション(3.5インチストレージ×4)  
PY-BA3401 (25,000円 税別)  
PYBBA3401 (25,000円 税別) ②  
※内蔵3.5インチベイを4ベイ増設するオプション

標準ベイ、増設ベイに内蔵ストレージを搭載する場合は、  
【3.5インチモデル】「内蔵ストレージ」へ

内蔵ストレージを搭載しない場合は、  
【3.5インチモデル】「5インチベイ」へ

<【接続パターン2 or パターン3】>

(B)

[VI-81]

ベイ追加オプション(3.5インチストレージ×4)  
PY-BA3401 (25,000円 税別)  
PYBBA3401 (25,000円 税別) ②  
※内蔵3.5インチベイを4ベイ増設するオプション

標準ベイ、増設ベイに内蔵ストレージを搭載する場合は、  
【3.5インチモデル】「内蔵ストレージ」へ

さらに5インチベイに内蔵ストレージを搭載する場合は、  
(C)へ

内蔵ストレージを搭載しない場合は、  
【3.5インチモデル】「5インチベイ」へ

<5インチベイに内蔵ストレージベイ×2~4を増設する場合>

<【接続パターン3】>

(C)

[VI-84]

ベイ追加オプション(3.5インチストレージ×2&ODD&LCD)  
PY-BA3201C (25,000円 税別)  
PYBBA3201C (25,000円 税別) ②  
※3.5インチ内蔵ストレージを2ベイ、Slim ODDベイを1  
ベイ、LCDハナルベイを1ベイ増設するオプション

[IX-28]

SASエキスパンダー  
PY-EXS01 (42,000円 税別)  
PYBEXS01 (42,000円 税別) ②  
※ストレージコントローラの内蔵ストレージ接続数を  
増やすオプション  
※SASアレイコントローラカード(8ポート  
/SAS2.0)[PY-SR2L2][PYBSR2L2]との接続は不可

内蔵ストレージを搭載する場合は、  
【3.5インチモデル】「5インチベイ」

【(3) 内蔵5インチベイ×1、LCDハナルベイ×1、Slim ODDベイ×1、内  
蔵3.5インチベイ×2】へ

内蔵ストレージを搭載しない場合は、  
【3.5インチモデル】「5インチベイ」へ

[VI-85]

ベイ追加オプション(3.5インチストレージ×4&ODD)  
PY-BA3402D (25,000円 税別)  
PYBBA3402D (25,000円 税別) ②  
※3.5インチ内蔵ストレージを4ベイ、Slim ODDベイを1  
ベイ増設するオプション

[IX-28]

SASエキスパンダー  
PY-EXS01 (42,000円 税別)  
PYBEXS01 (42,000円 税別) ②  
※ストレージコントローラの内蔵ストレージ接続数を  
増やすオプション  
※SASアレイコントローラカード(8ポート  
/SAS2.0)[PY-SR2L2][PYBSR2L2]との接続は不可

内蔵ストレージを搭載する場合は、  
【3.5インチモデル】「5インチベイ」

【(4) Slim ODDベイ×1、内蔵3.5インチベイ×4】へ

内蔵ストレージを搭載しない場合は、  
【3.5インチモデル】「5インチベイ」へ

【3.5インチモデル】

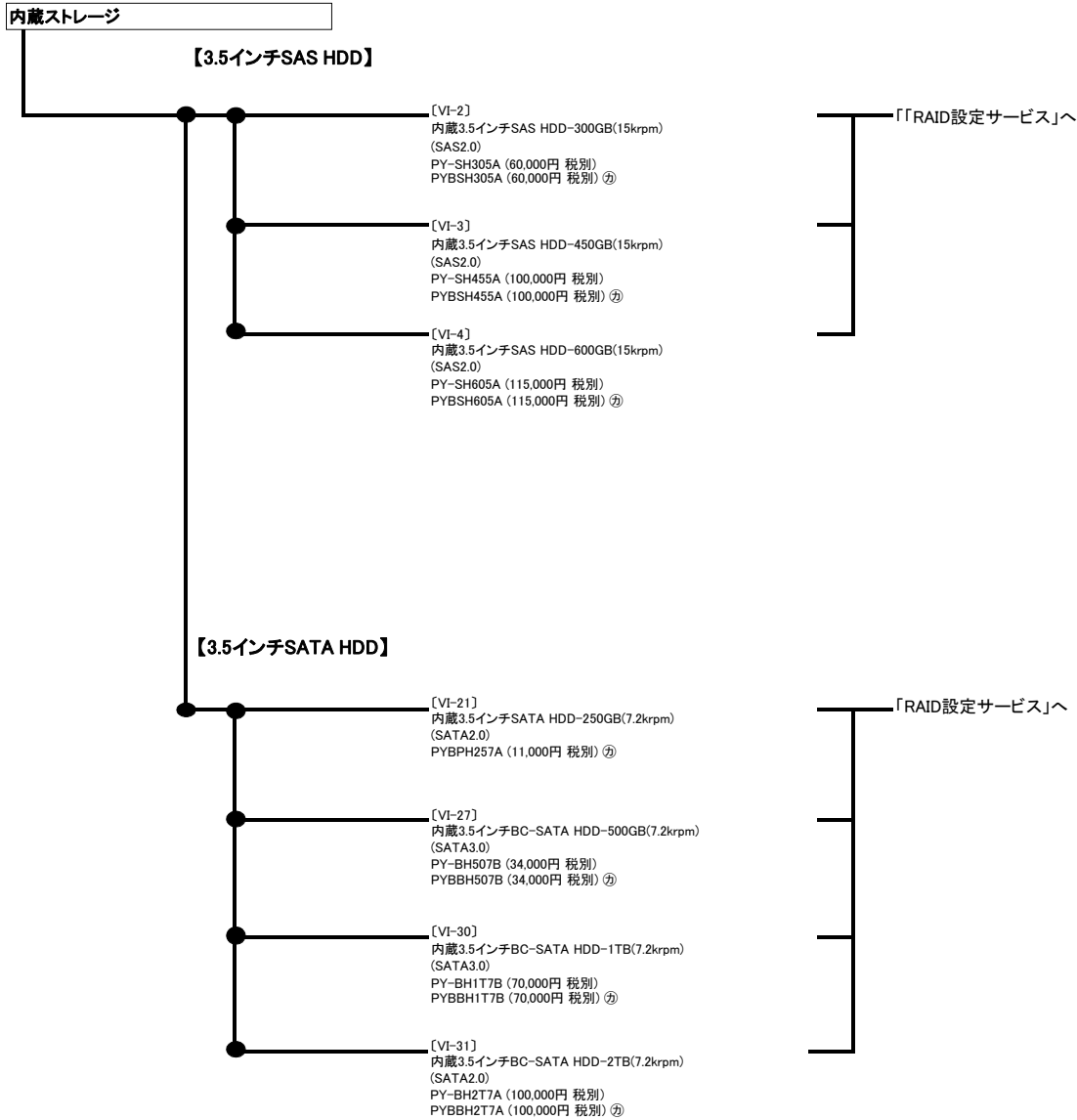

＜2.5インチモデルの接続パターン図＞

・接続パターン1

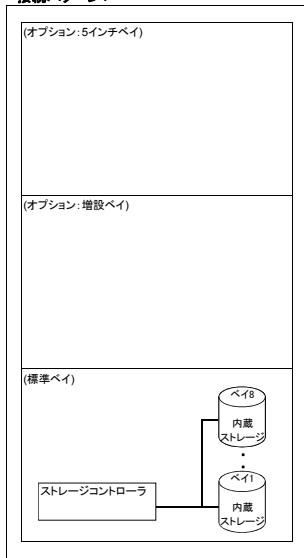

・接続パターン2

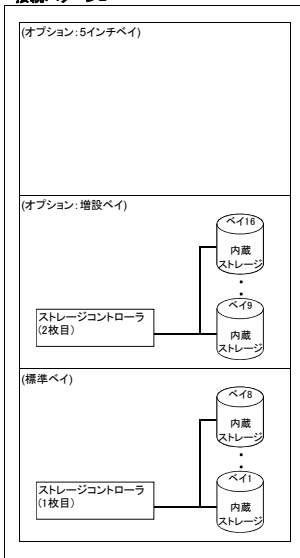

・接続パターン3

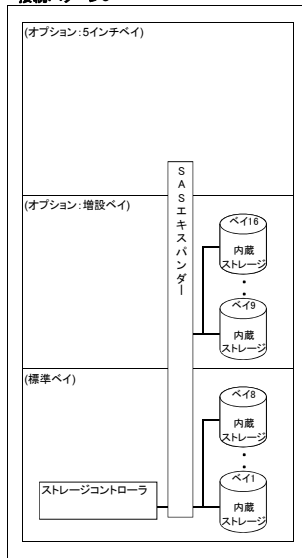

・接続パターン4

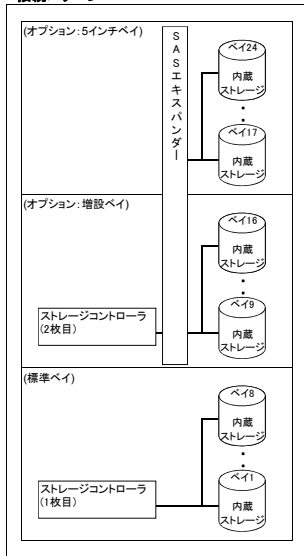

・接続パターン5

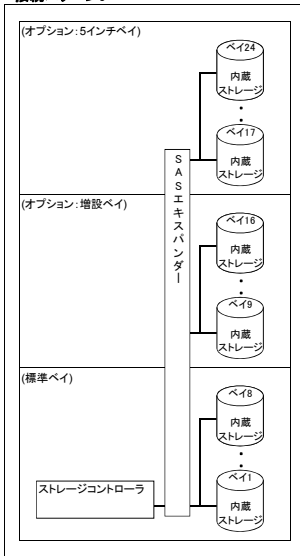

＜2.5インチモデルの接続パターン表＞

内蔵ストレージ搭載ベイ	標準ベイ	標準ベイ+増設ベイ		標準ベイ+増設ベイ+5インチベイ
		1本～8本搭載時	9本～16本搭載時	
適用可能なカード(1枚目)				
SASアレイコントローラカード (8ポート/SAS2.0)	PYBSR2L2	○ (接続パターン1)	×	×
SASアレイコントローラカード (8ポート/512MB/SAS2.0)	PYBSR2C2	○ (接続パターン1)	○ (接続パターン2、 またはパターン3) (*1)	○ (接続パターン4、 またはパターン5) (*1)

(\*1) 接続パターン2、パターン4の場合、2枚のストレージコントローラを使用した構成となります。その際構成可能なストレージコントローラの組み合わせは以下の通りです。

＜ストレージコントローラ2枚使用時における、適用可能なカードの組み合わせ＞

適用可能なカード(2枚目)		SASアレイコントローラカード (8ポート/SAS2.0)	SASアレイコントローラカード (8ポート/512MB/SAS2.0)
適用可能なカード(1枚目)		PYBSR2L2	PYBSR2C2
SASアレイコントローラカード (8ポート/SAS2.0)	PYBSR2L2	×	×
SASアレイコントローラカード (8ポート/512MB/SAS2.0)	PYBSR2C2	×	○



【2.5インチモデル】

ストレージコントローラ

<本体標準の内蔵2.5インチベイ×8を使用する場合>

<【接続パターン1】>

《アレイ接続》

※単体接続はできません。  
※最大8台の内蔵ストレージまで接続可能。

PCI EXPRESS  
バス

[IX-14]  
SASアレイコントローラカード(8ポート/SAS2.0)  
PY-SR2L2 (45,000円 税別)  
PYBSR2L2 (45,000円 税別) ②  
※2.5インチSSD (SAS)は接続不可  
※RAID0, 1, 1E, 1+0構成が可能

標準ベイのみに内蔵ストレージを搭載する場合は、  
【2.5インチモデル】「内蔵ストレージ」へ

内蔵ストレージを搭載しない場合は、  
【2.5インチモデル】「5インチベイ」へ

<【接続パターン1 or パターン2 or パターン3 or パターン4 or パターン5】>

《アレイ接続》

※単体接続はできません。  
※最大8台の内蔵ストレージまで接続可能。(SASエキスパンダー使用時、最大24台まで接続可能)

[IX-17]  
SASアレイコントローラカード(8ポート/512MB/SAS2.0)  
PY-SR2C2 (55,000円 税別)  
PYBSR2C2 (55,000円 税別) ②  
※RAID0, 1, 1E, 1+0, 5, 5+0, 6, 6+0構成が可能

標準ベイのみに内蔵ストレージを搭載する場合は、  
【2.5インチモデル】「内蔵ストレージ」へ

さらに増設ベイに内蔵ストレージを搭載する場合は、  
(D)へ

内蔵ストレージを搭載しない場合は、  
【2.5インチモデル】「5インチベイ」へ

[IX-31]  
バッテリーバックアップユニット  
PY-BBR01 (23,000円 税別)  
※本バッテリーは消耗品となり、消耗時に購入頂く必要があります。  
留意事項欄の「消耗品の扱いについて」を参照下さい。

[IX-32]  
バッテリーバックアップユニット  
PY-BBBR02 (23,000円 税別) ②  
※本バッテリーは消耗品となり、消耗時に購入頂く必要があります。  
留意事項欄の「消耗品の扱いについて」を参照下さい。

<増設ベイに内蔵2.5インチベイ×8を増設する場合>

<【接続パターン2 or パターン4】>

《アレイ接続》

※単体接続はできません。  
※最大16台の内蔵ストレージまで接続可能。

(D)

[VI-82]  
ベイ追加オプション(2.5インチストレージ×8)  
PY-BA2805 (50,000円 税別)  
PYBA2805 (50,000円 税別) ②  
※内蔵2.5インチベイを8ベイ増設するオプション

[XIV-34]  
SASケーブル  
PY-CBS006 (12,000円 税別)  
PYBBS006 (12,000円 税別) ②

[IX-17]  
SASアレイコントローラカード(8ポート/512MB/SAS2.0)  
PY-SR2C2 (55,000円 税別)  
PYBSR2C2 (55,000円 税別) ②  
※RAID0, 1, 1E, 1+0, 5, 5+0, 6, 6+0構成が可能

標準ベイ、増設ベイに内蔵ストレージを搭載する場合は、  
【2.5インチモデル】「内蔵ストレージ」へ

さらに5インチベイに内蔵ストレージを増設する場合は、  
(E)へ

内蔵ストレージを搭載しない場合は、  
【2.5インチモデル】「5インチベイ」へ

<【接続パターン3 or パターン5】>

[IX-28]  
SASエキスパンダー  
PY-EXS01 (42,000円 税別)  
PYBEXS01 (42,000円 税別) ②  
※ストレージコントローラの内蔵ストレージ接続数を増やすオプション  
※SASアレイコントローラカード(8ポート/SAS2.0)[PY-SR2L2][PYBSR2L2]との接続は不可

標準ベイ、増設ベイに内蔵ストレージを搭載する場合は、  
【2.5インチモデル】「内蔵ストレージ」へ

さらに5インチベイに内蔵ストレージを増設する場合は、  
(F)へ

内蔵ストレージを搭載しない場合は、  
【2.5インチモデル】「5インチベイ」へ

<5インチベイに内蔵2.5インチベイ×8を増設する場合>

<【接続パターン4】>

(E)

[VI-86]  
ベイ追加オプション(2.5インチストレージ×8)  
PY-BA2806 (50,000円 税別)  
PYBA2806 (50,000円 税別) ②  
※2.5インチ内蔵ストレージベイを8ベイ増設するオプション

[IX-28]  
SASエキスパンダー  
PY-EXS01 (42,000円 税別)  
PYBEXS01 (42,000円 税別) ②  
※ストレージコントローラの内蔵ストレージ接続数を増やすオプション  
※SASアレイコントローラカード(8ポート/SAS2.0)[PY-SR2L2][PYBSR2L2]との接続は不可

内蔵ストレージを搭載する場合は、  
【2.5インチモデル】「5インチベイ」  
【(7) 内蔵5インチベイ×1、内蔵2.5インチベイ×8】へ

内蔵ストレージを搭載しない場合は、  
【2.5インチモデル】「5インチベイ」へ

<【接続パターン5】>

(F)

[VI-86]  
ベイ追加オプション(2.5インチストレージ×8)  
PY-BA2806 (50,000円 税別)  
PYBA2806 (50,000円 税別) ②  
※2.5インチ内蔵ストレージベイを8ベイ増設するオプション

内蔵ストレージを搭載する場合は、  
【2.5インチモデル】「5インチベイ」  
【(8) Slim ODDベイ×1、LCDパネルベイ×1、内蔵2.5インチベイ×8】へ

内蔵ストレージを搭載しない場合は、  
【2.5インチモデル】「5インチベイ」へ

【2.5インチモデル】

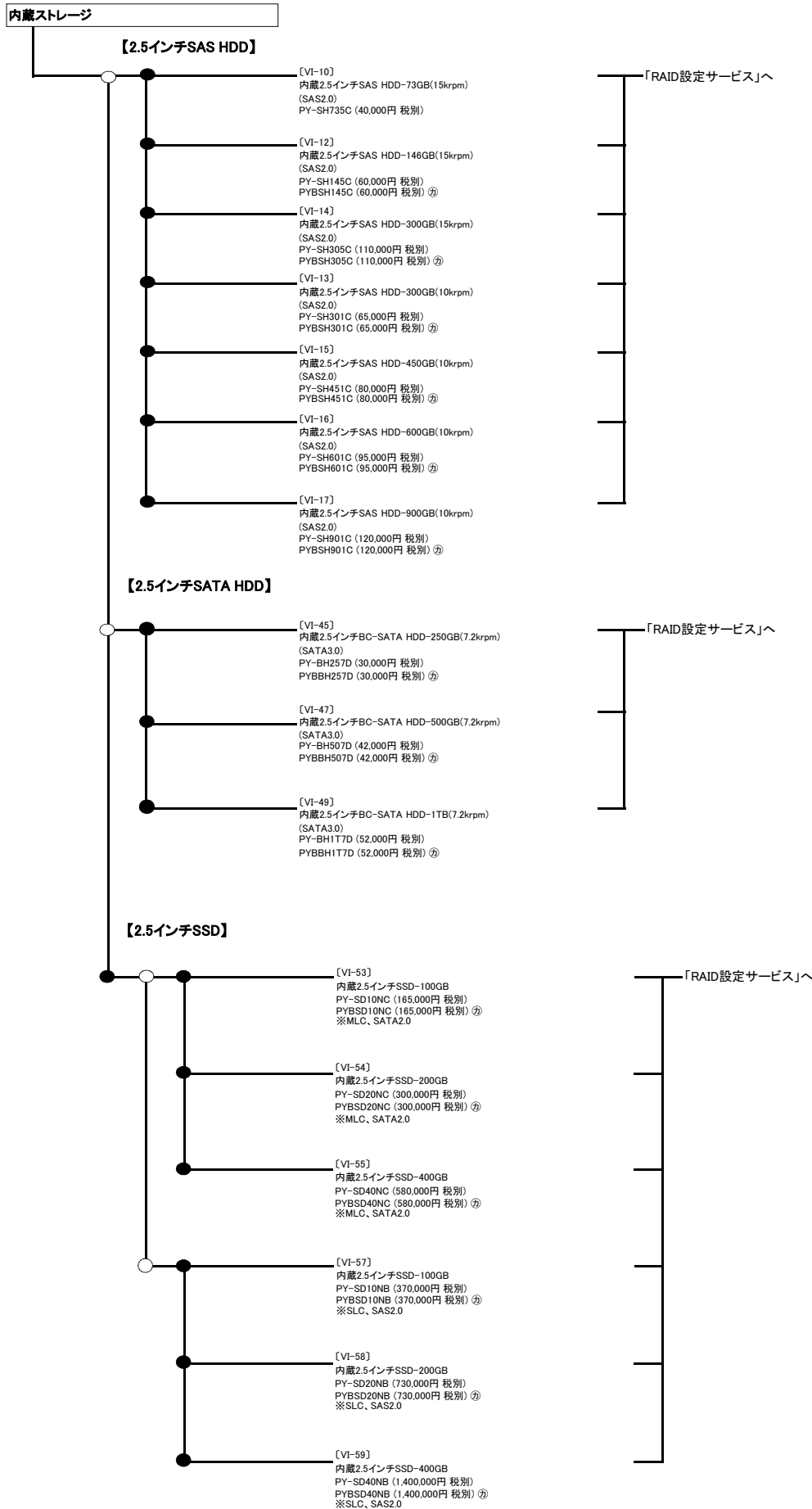

**RAID設定サービスについて**

RAID設定サービスを手配頂くことにより、工場出荷時にRAID構成を構築することが可能です。  
設定可能なRAID構成は、使用するストレージコントローラ、内蔵ストレージの種類、本数により異なりますので、以下を参照し手配をお願いします。

- (1) OSインストールオプションを選択し、かつアレイ接続専用の内蔵ストレージコントローラを選択した場合は、RAID設定サービスを同時手配する必要があります。
- (2) RAID設定サービスを手配した場合、同容量/同回転数の内蔵ストレージのみカスタムメイドで増設可能です。
- (3) 本サービスで、1筐体内に構築できるRAID構成は1つのみです。(2つ目以降のRAID構成については、ITインフラデリバリーサービスの手配または別途出荷後に設定をする必要があります。)
- (4) 本サービスの最大適用本数は、内蔵ストレージ8本までとなります。それ以上の本数をカスタムメイド手配した場合は、本サービスは選択できませんのでご注意ください。
- (5) 2枚のストレージコントローラをカスタムメイド型名で手配する場合、本サービスの対象は、搭載優先順位の高いストレージコントローラ1枚のみとなります。  
各ストレージコントローラの搭載優先順位については、「PRIMERGY TX300 S7 オプションカードの搭載枚数」を参照下さい。
- (6) 搭載する内蔵ストレージの実効容量が2TB以上の場合、ブートロジカルドライブは2TBの状態でお届けされます。
- (7) 使用するストレージコントローラ、内蔵ストレージおよびRAID設定サービスを全てカスタムメイド型名で同時手配する必要があります。
- (8) 選択可能なRAID設定サービスは下表の通りです。

**【OSインストールオプションが含まれない構成の場合】**

適用可能なカード		適用可能なRAID設定サービス			
		内蔵ストレージ搭載本数			
		1本	2本	3本	4本～8本まで
SASアレイコントローラカード (8ポート/SAS2.0) ※アレイ接続必須	PYBSR2L2	① RAID0 ⑦内蔵ストレージ搭載のみ	② RAID1 ⑦内蔵ストレージ搭載のみ	② RAID1 ③ RAID1+Hotspare ⑦内蔵ストレージ搭載のみ	② RAID1 ③ RAID1+Hotspare ⑤ RAID1+0 ⑦内蔵ストレージ搭載のみ
		SASアレイコントローラカード (8ポート/512MB/SAS2.0) ※アレイ接続必須	PYBSR2C2	① RAID0 ⑦内蔵ストレージ搭載のみ	② RAID1 ⑦内蔵ストレージ搭載のみ

**【OSインストールオプションが含まれる構成の場合】**

適用可能なカード		適用可能なRAID設定サービス			
		内蔵ストレージ搭載本数			
		1本	2本	3本	4本～8本まで
SASアレイコントローラカード (8ポート/SAS2.0) ※アレイ接続必須	PYBSR2L2	① RAID0	② RAID1	② RAID1 ③ RAID1+Hotspare	② RAID1 ③ RAID1+Hotspare ⑤ RAID1+0
		SASアレイコントローラカード (8ポート/512MB/SAS2.0) ※アレイ接続必須	PYBSR2C2	① RAID0	② RAID1

内蔵ストレージ搭載のみ・内蔵ストレージのカスタムメイド搭載のみ(RAID設定サービス非手配時)

RAID設定サービス

最大1つまで選択可能

5インチベイを使用する場合は、「5インチベイ」へ

- [XVIII-61]  
RAID設定サービス(RAID0)  
PYBAS0S (1,000円 税別) ㊦  
※RAID0構成を1セット構成し、出荷するサービス  
※RAID設定される内蔵ストレージ本数は、1本
- [XVIII-62]  
RAID設定サービス(RAID1)  
PYBAS1S (1,000円 税別) ㊦  
※RAID1構成を1セット構成し、出荷するサービス  
※RAID設定される内蔵ストレージ本数は、2本  
※3本以上8本以下の内蔵ストレージは、カスタムメイド搭載のみ(RAID未設定)の状態でお届けされます
- [XVIII-63]  
RAID設定サービス(RAID1+Hotspare)  
PYBAS1H (2,000円 税別) ㊦  
※RAID1構成+Hotspareを1セット構成し、出荷するサービス  
※RAID設定される内蔵ストレージ本数は、3本  
※4本以上8本以下の内蔵ストレージは、カスタムメイド搭載のみ(RAID未設定)の状態でお届けされます
- [XVIII-64]  
RAID設定サービス(RAID5)  
PYBAS5S (1,000円 税別) ㊦  
※RAID5構成を1セット構成し、出荷するサービス  
※RAID設定される内蔵ストレージ本数は、3本～8本
- [XVIII-65]  
RAID設定サービス(RAID1+0)  
PYBAS10 (2,000円 税別) ㊦  
※RAID1+0構成を1セット構成し、出荷するサービス  
※RAID設定される内蔵ストレージ本数は、4本～8本(偶数台のみ)  
※実効容量が2TB以上となる組み合わせは、適用不可。
- [XVIII-66]  
RAID設定サービス(RAID5+Hotspare)  
PYBAS5H (2,000円 税別) ㊦  
※RAID5構成+Hotspareを1セット構成し、出荷するサービス  
※RAID設定される内蔵ストレージ本数は、4本～8本(RAID5 7本+Hotspare 1本まで)

5インチベイへの搭載について

本モデルでは、5インチベイ3ベイ分を以下のいずれか一つの搭載パターンで使用可能です。  
 搭載イメージは、下部記載の搭載パターンを参照下さい。

<3.5インチモデルの場合>

- (1) 内蔵5インチベイ×3
- (2) 内蔵5インチベイ×2、Slim ODDベイ×1、LCDパネルベイ×1
- (3) 内蔵5インチベイ×1、LCDパネルベイ×1、Slim ODDベイ×1、内蔵3.5インチベイ×2
- (4) Slim ODDベイ×1、内蔵3.5インチベイ×4

<2.5インチモデルの場合>

- (5) 内蔵5インチベイ×3
- (6) 内蔵5インチベイ×2、Slim ODDベイ×1、LCDパネルベイ×1
- (7) 内蔵5インチベイ×1、内蔵2.5インチベイ×8
- (8) Slim ODDベイ×1、LCDパネルベイ×1、内蔵2.5インチベイ×8

※型名/価格や手配の仕方については、「5インチベイ」を参照下さい。

<3.5インチモデルの搭載パターン>

- (1) 内蔵5インチベイ×3
- (2) 内蔵5インチベイ×2、Slim ODDベイ×1、LCDパネルベイ×1
- (3) 内蔵5インチベイ×1、LCDパネルベイ×1、Slim ODDベイ×1、内蔵3.5インチベイ×2
- (4) Slim ODDベイ×1、内蔵3.5インチベイ×4

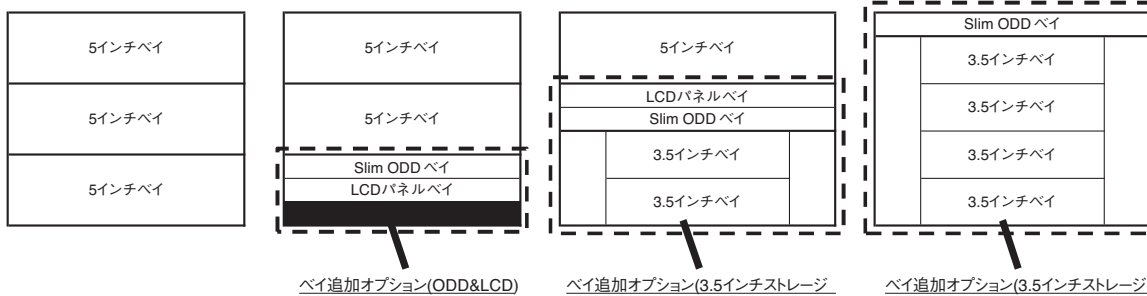

<2.5インチモデルの搭載パターン>

- (5) 内蔵5インチベイ×3
- (6) 内蔵5インチベイ×2、Slim ODDベイ×1、LCDパネルベイ×1
- (7) 内蔵5インチベイ×1、内蔵2.5インチベイ×8
- (8) Slim ODDベイ×1、LCDパネルベイ×1、内蔵2.5インチベイ×8

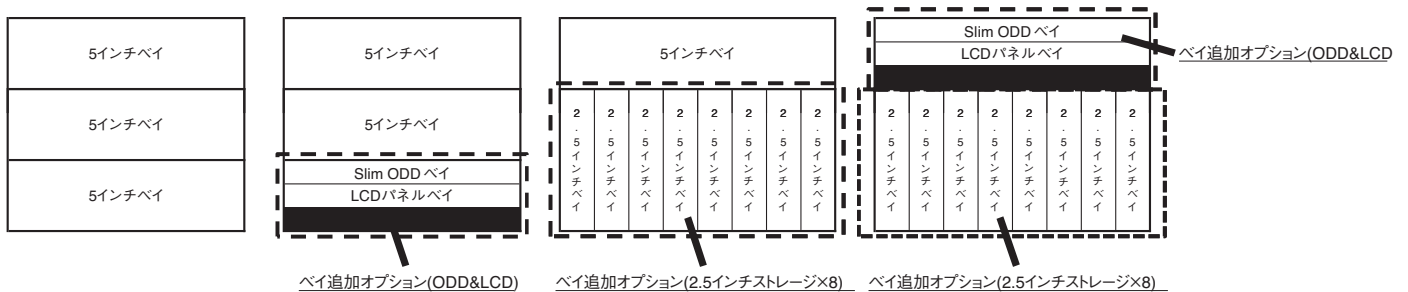

【3.5インチモデル】

5インチベイ ※複数数システムに最低1台のODDが必須

<【(1) 内蔵5インチベイ×3】>

<内蔵バックアップ装置(SAS)を搭載する場合>

オンボード  
SATAコントローラ

[IX-11]  
オンボードSATAコントローラ拡張オプション  
PY-RLSED1 (30,000円 税別)  
PY-BRLSED1 (30,000円 税別) ㊟  
※オンボードSATAコントローラをアップグレードし、SAS接続  
可能にするオプション

(最大1台まで搭載可能)

[VE-51]  
内蔵LT05ユニット  
PY-LT511 (676,000円 税別)  
PYBLT511 (676,000円 税別) ㊟

[VE-42]  
内蔵LT04ユニット  
PY-LT411 (476,000円 税別)  
PYBLT411 (476,000円 税別) ㊟

[VE-31]  
内蔵LT03ユニット  
PY-LT301 (376,000円 税別)  
PYBLT301 (376,000円 税別) ㊟

外付DVD-RAMを使用する場合は、  
「外付DVD-RAM」へ

<内蔵バックアップ装置(USB)を搭載する場合>

USB  
インターフェース

(最大2台まで搭載可能)

[VE-19]  
内蔵DAT160ユニット  
PY-DT201 (118,000円 税別)  
PYBDT201 (118,000円 税別) ㊟

[VE-16]  
内蔵DAT72ユニット  
PY-DT101 (88,000円 税別)  
PYBDT101 (88,000円 税別) ㊟

[VE-61]  
内蔵データカートリッジドライブユニット  
PY-RD101 (38,000円 税別)  
PYBRD101 (38,000円 税別) ㊟

<内蔵ODDを搭載する場合>

オンボード  
SATAコントローラ

(最大1台まで搭載可能)

[VE-6]  
内蔵DVD-RAMユニット  
PY-DR101 (11,000円 税別)  
PYBR101 (11,000円 税別) ㊟  
※DVD-RAM/DVD-ROM/CD-ROM機能のみ使用可能

(最大3台まで搭載可能)

5インチベイ ※複数数システムに最低1台のODDが必須

<【(2) 内蔵5インチベイ×2、Slim ODDベイ×1、LCDパネルベイ×1】>

[VF-83]  
ベイ追加オプション(ODD&LCD)  
PY-BAD01 (10,000円 税別)  
PYBBAD01 (10,000円 税別) ㊟  
※Slim ODDベイを1ベイ、LCDパネルベイを1ベイ増設する  
オプション

[IX-94]  
LCDパネル  
PY-FOD02 (20,000円 税別)  
PYBFOD02 (20,000円 税別) ㊟  
※ハードウェア監視オプション(エラーメッセージ  
表示)  
※システム情報、ハードウェアのシステムエラー  
(CPU、HDD/SSD、メモリ、PCIカード、PSU、FAN、  
BBU等)

搭載可能な内蔵ODDについては、「内蔵ODD」を参照下さい。  
(内蔵ODD最大選択数1)

搭載可能な内蔵バックアップ装置については、「内蔵バックアップ装置」を参照下さい。  
(内蔵バックアップ装置最大選択数2)

外付DVD-RAMを使用する場合は、  
「外付DVD-RAM」へ



5インチベイ ※複数台システムに最低1台のODDが必須

<【(3) 内蔵5インチベイ×1、LCDパネルベイ×1、Slim ODDベイ×1、内蔵3.5インチベイ×2】>

<【3.5インチモデル】「ストレージコントローラ」にて、ベイ追加オプション(3.5インチストレージ×2&ODD&LCD)を選択している場合

<【3.5インチモデル】「ストレージコントローラ」にて、ベイ追加オプション(3.5インチストレージ×2&ODD&LCD)を選択していない場合

[VF-84]  
ベイ追加オプション(3.5インチストレージ×2&ODD&LCD)  
PY-BA3201C (25,000円 税別)  
PYBBA3201C (25,000円 税別) ②  
※3.5インチ内蔵ストレージを4ベイ、Slim ODDベイを1ベイ、LCDパネルベイを1ベイ増設するオプション

[IX-95]  
LCDパネル  
PY-FOD03 (20,000円 税別)  
PYBFOD03 (20,000円 税別) ②  
※ハードウェア監視オプション(エラーメッセージ表示)  
※システム情報、ハードウェアのシステムエラー(CPU, HDD/SSD, メモリ)、PCIカード、PSU, FAN,

<【3.5インチモデル】「ストレージコントローラ」にて、SASエキスパンダーを選択している場合

<【3.5インチモデル】「ストレージコントローラ」にて、SASエキスパンダーを選択していない場合

[IX-28]  
SASエキスパンダー  
PY-EXS01 (42,000円 税別)  
PYBEXS01 (42,000円 税別) ②  
※ストレージコントローラの内蔵ストレージ接続数を増やすオプション  
※SASアレイコントローラカード②のポート /SAS2.0]PY-SR2L2]PYBSR2L2]との接続は不可

搭載可能な内蔵ODDについては、「内蔵ODD」を参照下さい。  
(内蔵ODD最大選択数1)

搭載可能な内蔵バックアップ装置については、「内蔵バックアップ装置」を参照下さい。  
(内蔵バックアップ装置最大選択数2)

搭載可能な内蔵ストレージについては、【3.5インチモデル】の「内蔵ストレージ」を参照下さい。  
(内蔵ストレージ最大選択数2)

外付DVD-RAMを使用する場合は、「外付DVD-RAM」へ

5インチベイ ※複数台システムに最低1台のODDが必須

<【(4) Slim ODDベイ×1、内蔵3.5インチベイ×4】>

<【3.5インチモデル】「ストレージコントローラ」にて、ベイ追加オプション(3.5インチストレージ×4&ODD)を選択している場合>

<【3.5インチモデル】「ストレージコントローラ」にて、ベイ追加オプション(3.5インチストレージ×4&ODD)を選択していない場合>

[VF-85]  
ベイ追加オプション(3.5インチストレージ×4&ODD)  
PY-BA3402D (25,000円 税別)  
PYBBA3402D (25,000円 税別) ②  
※3.5インチ内蔵ストレージを4ベイ、Slim ODDベイを1ベイ増設するオプション

搭載可能な内蔵ODDについては、「内蔵ODD」を参照下さい。  
(内蔵ODD最大選択数1)

<【3.5インチモデル】「ストレージコントローラ」にて、SASエキスパンダーを選択している場合

<【3.5インチモデル】「ストレージコントローラ」にて、SASエキスパンダーを選択していない場合

[IX-28]  
SASエキスパンダー  
PY-EXS01 (42,000円 税別)  
PYBEXS01 (42,000円 税別) ②  
※ストレージコントローラの内蔵ストレージ接続数を増やすオプション  
※SASアレイコントローラカード②のポート /SAS2.0]PY-SR2L2]PYBSR2L2]との接続は不可

搭載可能な内蔵ストレージについては、「外付DVD-RAM」へ【3.5インチモデル】の「内蔵ストレージ」を参照下さい。  
(内蔵ストレージ最大選択数4)

外付DVD-RAMを使用する場合は、「外付DVD-RAM」へ

【2.5インチモデル】

5インチベイ ※複数台システムに最低1台のODDが必須

< [(5) 内蔵5インチベイ × 3] >

< 内蔵バックアップ装置(SAS)を搭載する場合 >

オンボード  
SATAコントローラ

[K-11]  
オンボードSATAコントローラ拡張オプション  
PY-RLSE01 (30,000円 税別) ㊿  
PYBRLSE01 (30,000円 税別) ㊿  
※オンボードSATAコントローラをアップグレードし、SAS接続  
可能にするオプション

(最大1台まで搭載可能)

[VII-51]  
内蔵LTO5ユニット  
PY-LT511 (676,000円 税別)  
PYBLT511 (676,000円 税別) ㊿

[VII-42]  
内蔵LTO4ユニット  
PY-LT411 (476,000円 税別)  
PYBLT411 (476,000円 税別) ㊿

[VII-31]  
内蔵LTO3ユニット  
PY-LT301 (376,000円 税別)  
PYBLT301 (376,000円 税別) ㊿

外付DVD-RAMを使用する場合は、  
「外付DVD-RAM」へ

< 内蔵バックアップ装置(USB)を搭載する場合 >

USB  
インターフェース  
(内部)

(最大2台まで搭載可能)

[VII-19]  
内蔵DAT160ユニット  
PY-DT201 (118,000円 税別)  
PYBDT201 (118,000円 税別) ㊿

[VII-16]  
内蔵DAT72ユニット  
PY-DT101 (88,000円 税別)  
PYBDT101 (88,000円 税別) ㊿

[VII-61]  
内蔵データカートリッジドライブユニット  
PY-RD101 (38,000円 税別)  
PYBRD101 (38,000円 税別) ㊿

< 内蔵ODDを搭載する場合 >

オンボード  
SATAコントローラ

(最大1台まで搭載可能)

[VII-6]  
内蔵DVD-RAMユニット  
PY-DR101 (11,000円 税別)  
PYBDR101 (11,000円 税別) ㊿  
※DVD-RAM/DVD-ROM/CD-ROM機能のみ使用可能

(最大3台まで搭載可能)

5インチベイ ※複数台システムに最低1台のODDが必須

<【(6) 内蔵5インチベイ×2、Slim ODDベイ×1、LCDパネルベイ×1】>

[VI-83]  
ベイ追加オプション(ODD&LCD)  
PY-BAD01 (10,000円 税別)  
PYBBAD01 (10,000円 税別) ㊦  
※Slim ODDベイを1ベイ、LCDパネルベイを1ベイ増設するオプション

[IX-94]  
LCDパネル  
PY-FOD02 (20,000円 税別)  
PYBFOD02 (20,000円 税別) ㊦  
※ハードウェア監視オプション(エラーメッセージ表示)  
※システム情報、ハードウェアのシステムエラー (CPU、HDD/SSD、メモリ、PCIカード、PSU、FAN、BBU等)

搭載可能な内蔵ODDについては、「内蔵ODD」を参照下さい。  
(内蔵ODD最大選択数1)

搭載可能な内蔵バックアップ装置については、「内蔵バックアップ装置」を参照下さい。  
(内蔵バックアップ装置最大選択数2)

外付DVD-RAMを使用する場合は、「外付DVD-RAM」へ

5インチベイ ※複数台システムに最低1台のODDが必須

<【(7) 内蔵5インチベイ×1、内蔵2.5インチベイ×8】>

<【2.5インチモデル】「ストレージコントローラ」にて、ベイ追加オプション(2.5インチストレージ×8)を選択している場合>

<【2.5インチモデル】「ストレージコントローラ」にて、SASエキスパンダーを選択している場合>

<【2.5インチモデル】「ストレージコントローラ」にて、ベイ追加オプション(2.5インチストレージ×8)を選択していない場合>

<【2.5インチモデル】「ストレージコントローラ」にて、SASエキスパンダーを選択していない場合>

[VI-86]  
ベイ追加オプション(2.5インチストレージ×8)  
PY-BA2806 (25,000円 税別)  
PYBBA2806 (25,000円 税別) ㊦  
※2.5インチ内蔵ストレージベイを8ベイ増設するオプション

[IX-28]  
SASエキスパンダー  
PY-EXS01 (42,000円 税別)  
PYBEXS01 (42,000円 税別) ㊦  
※ストレージコントローラの内蔵ストレージ接続数を増やすオプション

搭載可能な内蔵ストレージについては、「【2.5インチモデル】の「内蔵ストレージ」」を参照下さい。  
(内蔵ストレージ最大選択数8)

搭載可能な内蔵バックアップ装置については、「内蔵バックアップ装置」を参照下さい。  
(内蔵バックアップ装置最大選択数1)

外付DVD-RAMを使用する場合は「外付DVD-RAM」へ

5インチベイ ※複数台システムに最低1台のODDが必須

<【(8) Slim ODDベイ×1、LCDパネルベイ×1、内蔵2.5インチベイ×8】>

[VI-83]  
ベイ追加オプション(ODD&LCD)  
PY-BAD01 (10,000円 税別)  
PYBBAD01 (10,000円 税別) ㊦  
※Slim ODDベイを1ベイ、LCDパネルベイを1ベイ増設するオプション

[IX-94]  
LCDパネル  
PY-FOD02 (20,000円 税別)  
PYBFOD02 (20,000円 税別) ㊦  
※ハードウェア監視オプション(エラーメッセージ表示)  
※システム情報、ハードウェアのシステムエラー (CPU、HDD/SSD、メモリ、PCIカード、PSU、FAN、BBU等)

搭載可能な内蔵ODDについては、「内蔵ODD」を参照下さい。  
(内蔵ODD最大選択数1)

<【2.5インチモデル】「ストレージコントローラ」にて、ベイ追加オプション(2.5インチストレージ×8)を選択している場合>

<【2.5インチモデル】「ストレージコントローラ」にて、SASエキスパンダーを選択している場合>

<【2.5インチモデル】「ストレージコントローラ」にて、ベイ追加オプション(2.5インチストレージ×8)を選択していない場合>

<【2.5インチモデル】「ストレージコントローラ」にて、SASエキスパンダーを選択していない場合>

[VI-86]  
ベイ追加オプション(2.5インチストレージ×8)  
PY-BA2806 (25,000円 税別)  
PYBBA2806 (25,000円 税別) ㊦  
※2.5インチ内蔵ストレージベイを8ベイ増設するオプション

[IX-28]  
SASエキスパンダー  
PY-EXS01 (42,000円 税別)  
PYBEXS01 (42,000円 税別) ㊦  
※ストレージコントローラの内蔵ストレージ接続数を増やすオプション

搭載可能な内蔵ストレージについては、「【2.5インチモデル】の「内蔵ストレージ」」を参照下さい。  
(内蔵ストレージ最大選択数8)

外付DVD-RAMを使用する場合は、「外付DVD-RAM」へ

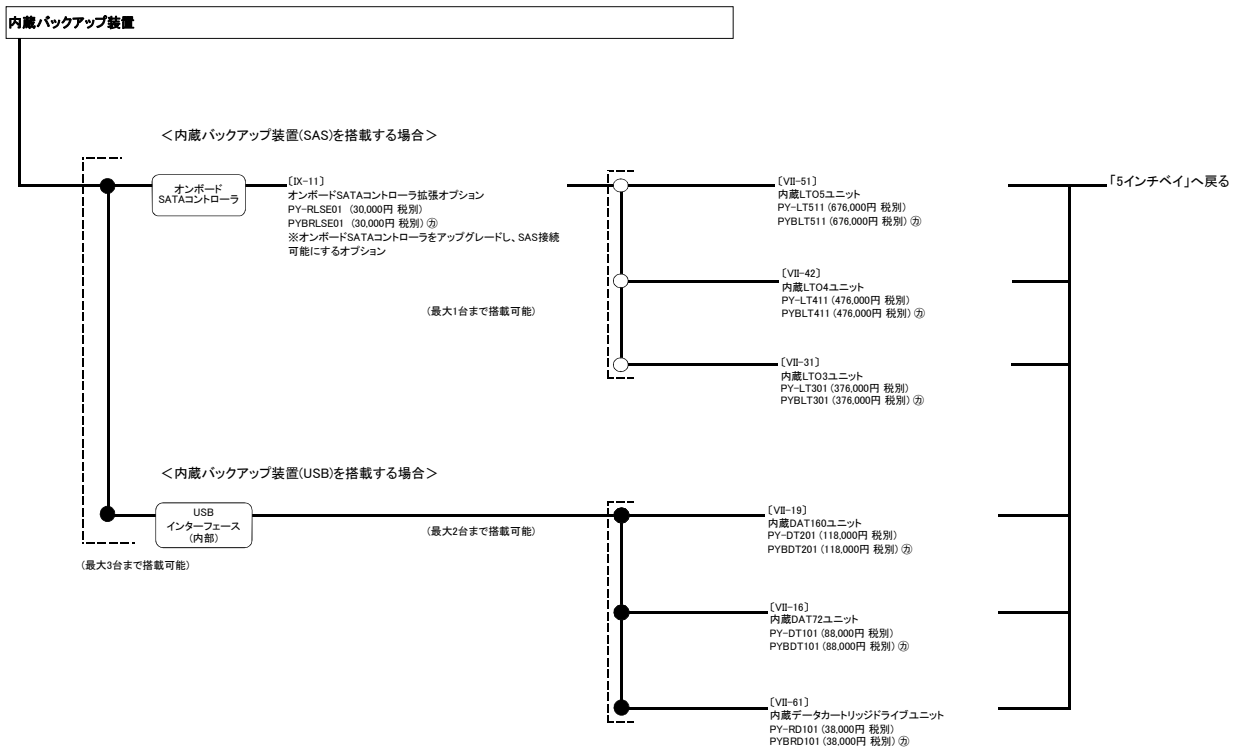
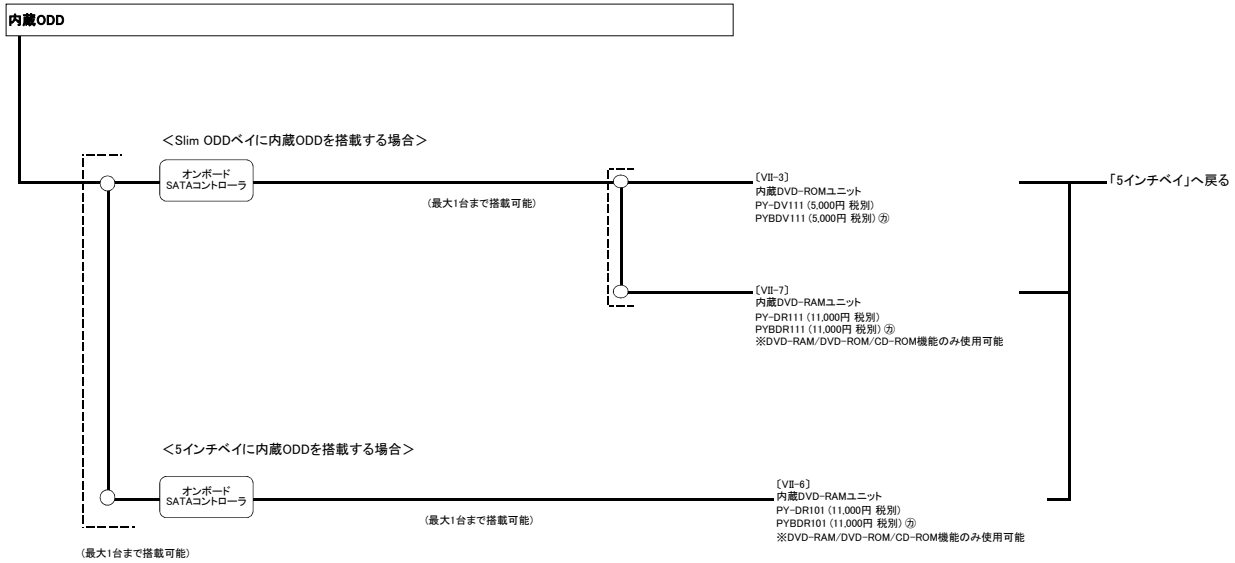

外付DVD-RAM ※複数台システムに最低1台のODDが必須



内蔵バックアップ装置(PRIMERGY SX10 S2使用)

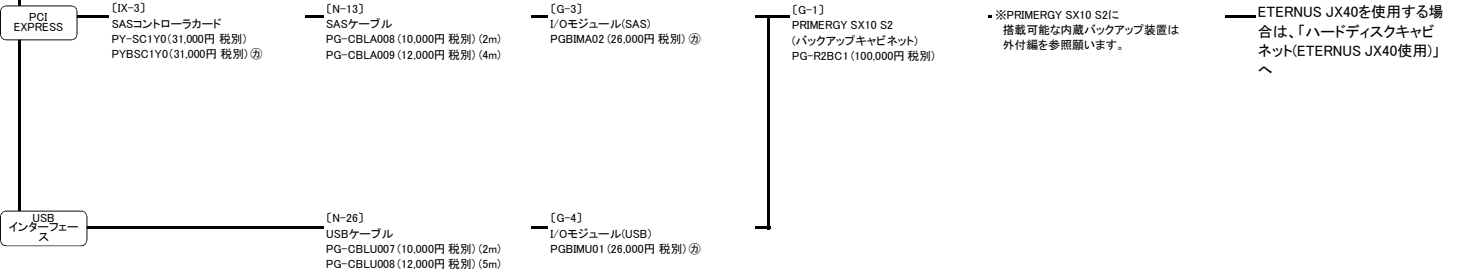

ハードディスクキャビネット(ETERNUS JX40使用)

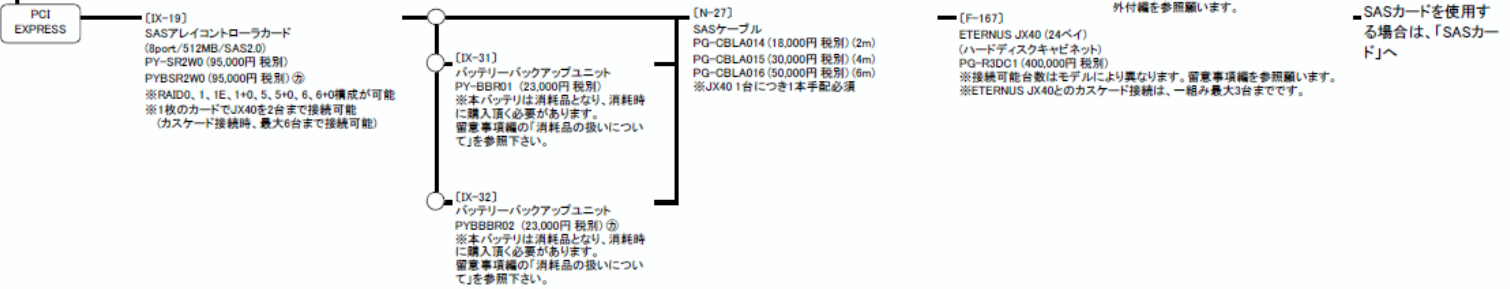

SASカード

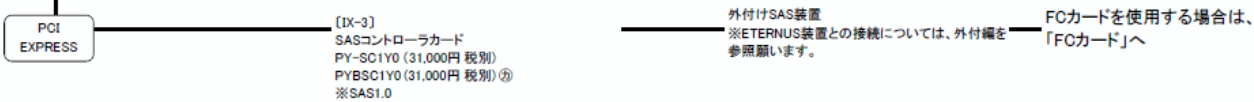

FCカード

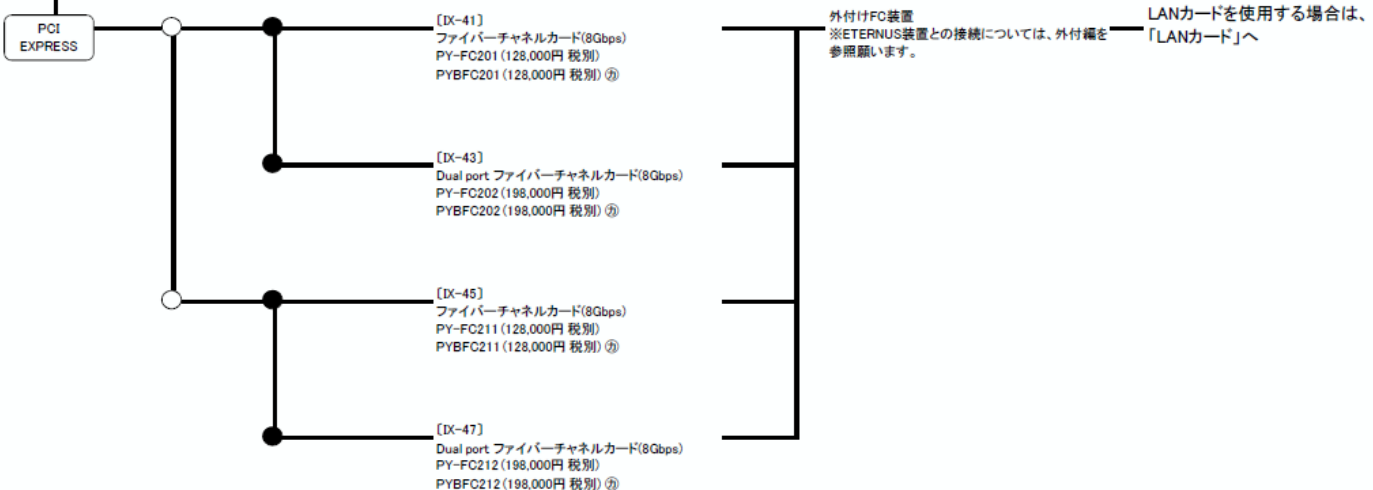

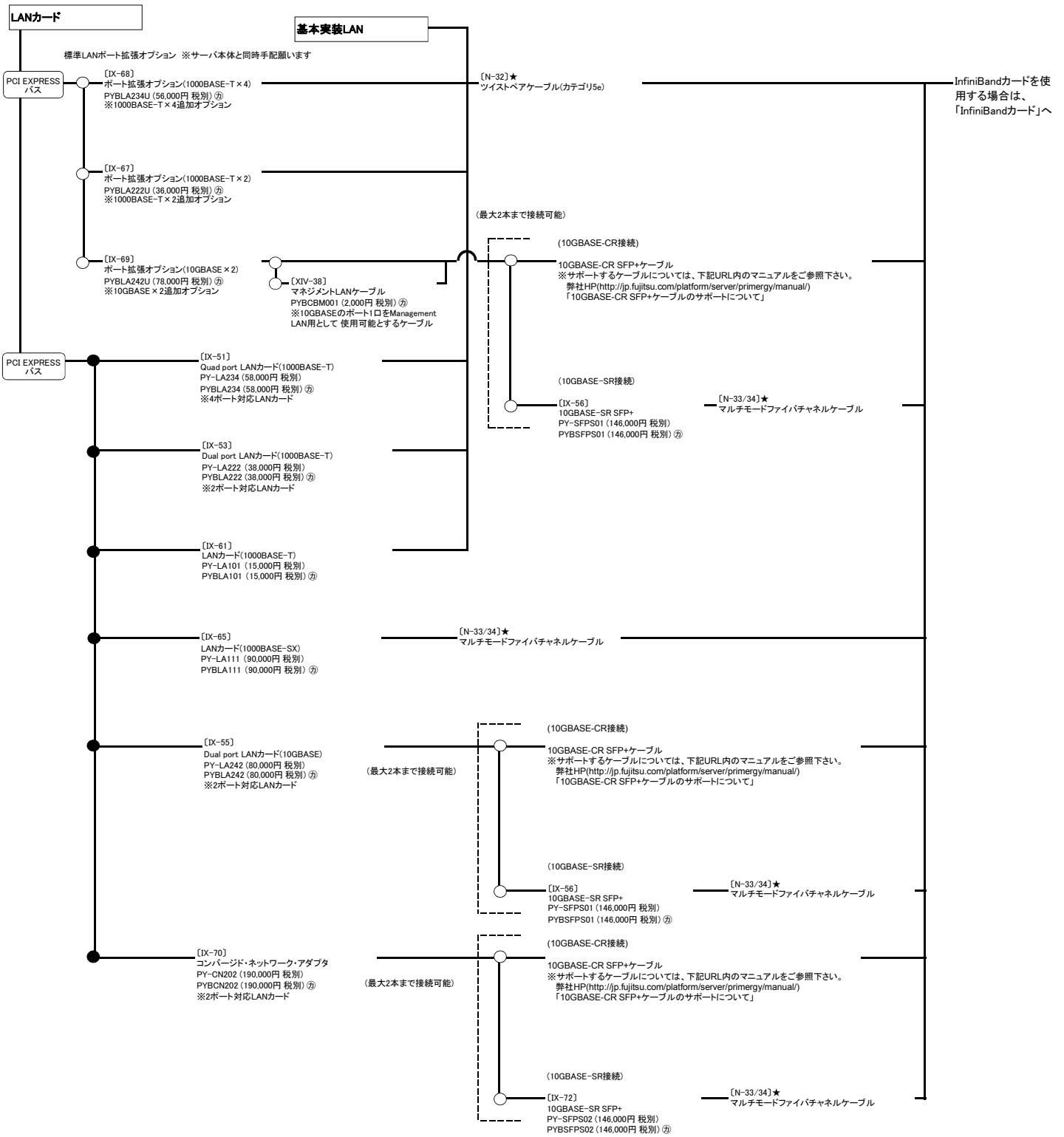

InfiniBandカード

PCI EXPRESS

- [IX-76] IB HCAカード(40Gbps)  
PY-HC201 (110,000円 税別)  
PYBHC201 (110,000円 税別) ㊦  
※40Gbps製品と56Gbps製品の混在は不可
- [IX-77] Dual port IB HCAカード(40Gbps)  
PY-HC202 (180,000円 税別)  
PYBHC202 (180,000円 税別) ㊦  
※40Gbps製品と56Gbps製品の混在は不可
- [IX-78] IB HCAカード(56Gbps)  
PY-HC301 (150,000円 税別)  
PYBHC301 (150,000円 税別) ㊦  
※40Gbps製品と56Gbps製品の混在は不可
- [IX-79] Dual port IB HCAカード(56Gbps)  
PY-HC302 (250,000円 税別)  
PYBHC302 (250,000円 税別) ㊦  
※40Gbps製品と56Gbps製品の混在は不可

- [N-37]★ IB電気ケーブル 1m  
HX6B-SAB01 (32,000円 税別)  
IB電気ケーブル 3m  
HX6B-SAB03 (40,000円 税別)

- [N-38]★ IB FDR電気ケーブル(1m)  
HX6B-SCB01 (35,000円 税別)  
IB FDR電気ケーブル(3m)  
HX6B-SCB03 (44,000円 税別)

増設用ディスプレイコネクタを使用する場合は、「フロントオプションベイ」へ

フロントオプションベイ

- [IX-100] 増設用ディスプレイコネクタ  
PY-VAP01 (5,000円 税別)  
PYBVA01 (5,000円 税別) ㊦  
※フロント部分にVGAポート×1を追加可能

グラフィックスカードを使用する場合は、「グラフィックスカード」へ

グラフィックスカード

PCI

- [IX-81] グラフィックスカード  
PY-VG201 (25,000円 税別)  
PYBVG201 (25,000円 税別) ㊦  
※VRAM容量:512MB  
※リモートマネジメントコントローラアップグレードとの同時適用不可
- [IX-83] GPUコンピューティングカード  
PYBGP201 (250,000円 税別) ㊦  
※VRAM容量:6GB
- [XIV-41] GPUコンピューティングカード接続ケーブル  
PYBCBG001 (10,000円 税別) ㊦  
※GPUコンピューティングカード2枚まで接続可能

ディスプレイ

リモートマネジメントコントローラ関連を使用する場合は、「サーバ管理(リモートマネジメントコントローラ)」へ

サーバ管理(リモートマネジメントコントローラ)

リモートマネジメントコントローラ専用LANインターフェース

- [IX-89] フロントリモートマネジメントコントローラポート  
PY-FOL01 (4,000円 税別)  
PYBFUL01 (4,000円 税別) ㊦  
(専用LANインターフェースを前面から利用可能)  
※前面、背面の同時使用不可
- [IX-88] リモートマネジメントコントローラアップグレード  
PY-RMC31 (48,000円 税別)  
PYBRMC31 (48,000円 税別) ㊦  
※グラフィックスカードとの同時適用不可

- [N-32]★ ツイストペアケーブル(カテゴリ5e)

HUB 監視用クライアントへ

セキュリティチップを使用する場合は、「セキュリティチップ」へ

セキュリティチップ

- [IX-85] セキュリティチップ  
PY-TPM01 (1,000円 税別)  
PYBTPM01 (1,000円 税別) ㊦  
Windows Server® 2008/2008 R2のBitLocker™ Drive Encryption機能でのみ使用できます。  
BitLocker™ Drive Encryption機能の詳細については、弊社HP(<http://jp.fujitsu.com/platform/server/primergy/technical/construct/>)を参照ください。

冗長ファンを使用する場合は、「冗長ファン」へ

冗長ファン

※Xeon E5-2643, E5-2667, E5-2680, E5-2690を搭載する場合は、必ずFANユニットを選択する必要があります。

「電源/電源ケーブル」へ

- [XI-13] FANユニット  
PY-FA03 (13,000円 税別)  
PYBFA03 (13,000円 税別) ㊦  
【ファンユニット×2追加オプション】  
※ファンの冗長運転を実現するオプション

電源/電源ケーブル ※搭載する電源ユニット数分手配必須

カスタムメイド型名にていずれか必ず1つ以上選択して下さい。

カスタムメイド型名にていずれか必ず電源ユニット数分、選択して下さい。

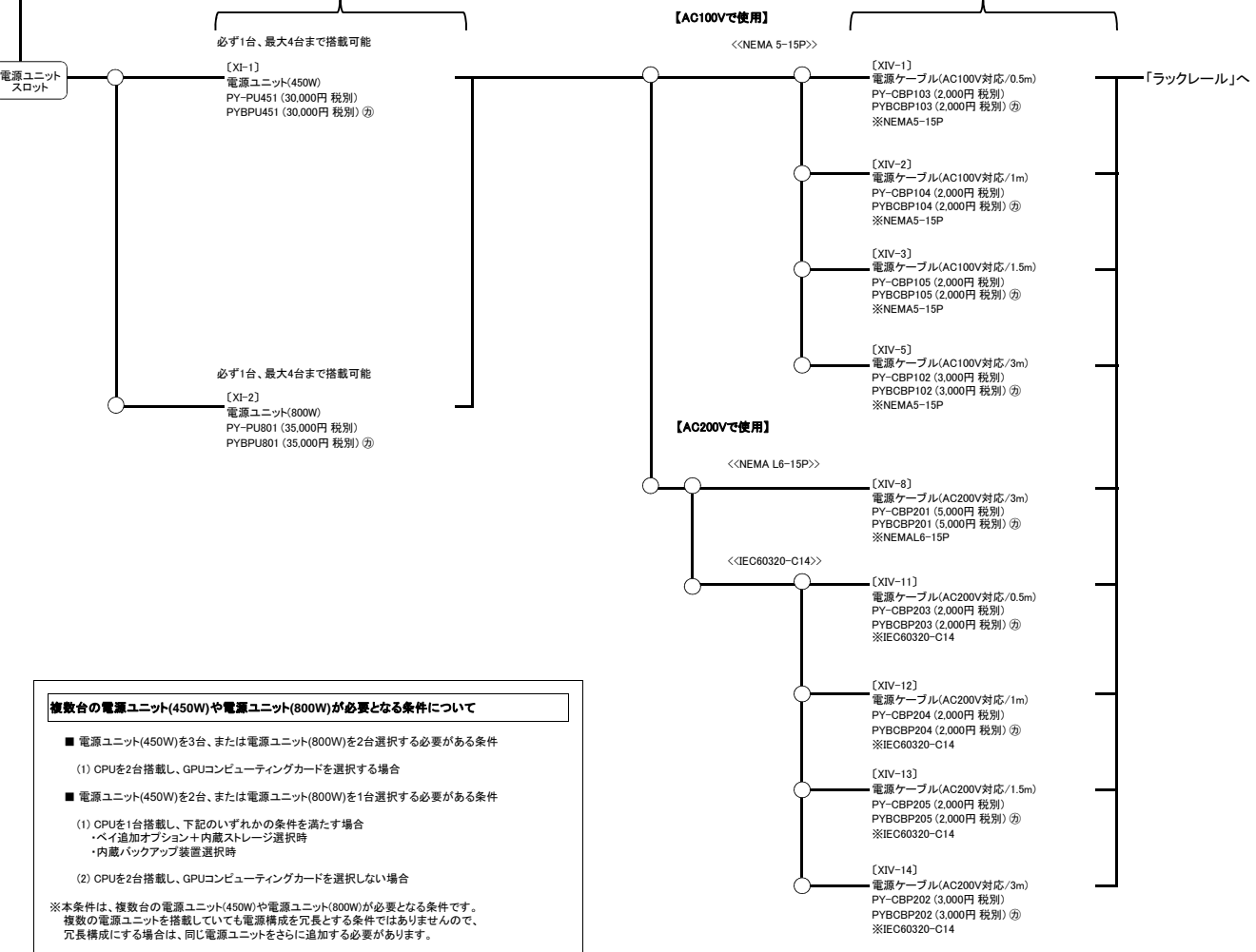

複数台の電源ユニット(450W)や電源ユニット(800W)が必要となる条件について

- 電源ユニット(450W)を3台、または電源ユニット(800W)を2台選択する必要がある条件
  - (1) CPUを2台搭載し、GPUコンピューティングカードを選択する場合
- 電源ユニット(450W)を2台、または電源ユニット(800W)を1台選択する必要がある条件
  - (1) CPUを1台搭載し、下記のいずれかの条件を満たす場合
    - ・ベイ追加オプション+内蔵ストレージ選択時
    - ・内蔵バックアップ装置選択時
  - (2) CPUを2台搭載し、GPUコンピューティングカードを選択しない場合

※本条件は、複数台の電源ユニット(450W)や電源ユニット(800W)が必要となる条件です。複数の電源ユニットを搭載していても電源構成を冗長とする条件ではありませんので、冗長構成にする場合は、同じ電源ユニットをさらに追加する必要があります。





カスタムメイド型名にて  
いずれか必ず1つ選択して下さい。

※ServerView Suiteの使用権は、サーバ本体に対し無償で付与されておりますが、  
推奨のドライバや監視ソフト等が含まれますので、  
添付品の内容をご確認の上、以下より選択して下さい。

ServerView Suite等

[XVI-41]  
ServerView Suite DVD & ドキュメント  
PYBSV01 (200円 税別) ②

ServerView Suite  
提供形態：DVD-ROM :2枚  
内包物：ServerView Installation Manager、ServerView Operations Manager &  
ServerView Agents、ServerView Deployment Manager、  
高信頼ツール、各種ドライバ等、  
マニュアル(サポートとサービス、安全上のご注意およびその他の重要情報)、  
クリアファイル付き  
※本製品の版数は、V10.11.06以降となります。

[XVI-42]  
ServerView Suite DVD  
PYBSV02 (100円 税別) ②

ServerView Suite  
提供形態：DVD-ROM :2枚  
内包物：ServerView Installation Manager、ServerView Operations Manager &  
ServerView Agents、ServerView Deployment Manager、  
高信頼ツール、各種ドライバ等、マニュアル(安全上のご注意およびその他の重要情報)  
※本製品の版数は、V10.11.06以降となります。

【PRIMERGY購入後、最新版のServerView Suiteが必要な場合】

[XVI-44]  
ServerView Suite DVD  
PY-SV08 (8,000円 税別)

ServerView Suite  
提供形態：DVD-ROM :2枚  
内包物：ServerView Installation Manager、ServerView Operations Manager &  
ServerView Agents、ServerView Deployment Manager、  
高信頼ツール、各種ドライバ等  
※本製品の版数は、V10.12.03以降となります。

[XVI-51]  
ServerView Deployment Manager V6  
PY-SVDM601 (30,000円 税別) (1サーバライセンス)  
PY-SVDM605 (150,000円 税別) (5サーバライセンス)  
PY-SVDM620 (600,000円 税別) (20サーバライセンス)

ServerView Suite用ライセンスオプション  
ネットワーク経由のサーバ環境構築を支援するソフトウェアのライセンスです。  
展開するサーバ数に応じて、ライセンスをご購入頂くことにより、以下機能が使用可能となります。

- ・クローニング(複数サーバに対するクローンイメージの展開)
- ・リモートインストール(複数サーバに対する一括リモートOSインストール)
- ・クラッシュ・リカバリ(スナップショット・イメージの展開による復旧)

＜購入単位＞  
ライセンス数／展開サーバ台数

※使用環境、各機能の詳細については  
弊社HP(<http://jp.fujitsu.com/platform/server/primergy/svs/>)をご確認下さい。

キーボード/マウスを使用する  
場合は、「キーボード/マウス」  
へ

ServerView Suiteの留意事項

※ServerView Suiteの版数が更新された場合、出荷時期により、同一型名で最新版が添付されます。  
ServerView Suiteの版数と出荷時期の情報は、  
弊社HP(<http://jp.fujitsu.com/platform/server/primergy/products/note/svsdvd/>)を参照下さい。

※仕様に関する留意事項があります。また対象OSがServerView Suiteの型名により異なります。  
事前に弊社HP(<http://jp.fujitsu.com/platform/server/primergy/products/note/svsdvd/>)をご確認下さい。

※ServerView Deployment Managerは、別途ライセンスを手配することにより使用可能となります。

キーボード/マウス

USB

[III-5]  
小型OADGキーボード(106キー/USB)  
PY-KBU1R1 (14,000円 税別)

[III-8]  
USBマウス(光学式)  
PY-MSU101 (3,000円 税別)